



MAGYARORSZÁG HIVATALOS LAPJA
2024. szeptember 30., hétfő

Tartalomjegyzék

280/2024. (IX. 30.) Korm. rendelet	A településrendezési és építési követelmények alapszabályzatáról	6742
281/2024. (IX. 30.) Korm. rendelet	Az építésügyi hatósági eljárásokról és ellenőrzésekről	6818
282/2024. (IX. 30.) Korm. rendelet	A települési zöldinfrastruktúráról, a zöldfelületi tanúsítványról és a zöld védjegyről	6868
283/2024. (IX. 30.) Korm. rendelet	Az építészeti és településrendezési tervtanácsokról	6885
284/2024. (IX. 30.) Korm. rendelet	Egyes építészeti tárgyú kormányrendeletek módosításáról	6896
285/2024. (IX. 30.) Korm. rendelet	A magyar építészettről szóló 2023. évi C. törvény hatálybalépésével összefüggő egyes kormányrendeletek módosításáról	6898
286/2024. (IX. 30.) Korm. rendelet	Egyes építésügyi tárgyú kormányrendeleteknek a magyar építészettről szóló 2023. évi C. törvény hatálybalépésével összefüggő módosításáról	6972
287/2024. (IX. 30.) Korm. rendelet	Az ingatlan-nyilvántartással összefüggő egyes kormányrendeletek módosításáról	7024
288/2024. (IX. 30.) Korm. rendelet	A honvédek jogállásával összefüggő kormányrendeletek módosításáról	7029
289/2024. (IX. 30.) Korm. rendelet	A rozsdaovezeti akcióterületek kijelöléséről és egyes akcióterületeken megvalósuló beruházásokra irányadó sajátos követelményekről szóló 619/2021. (XI. 8.) Korm. rendelet módosításáról	7031
9/2024. (IX. 30.) MvM rendelet	A fejezeti kezelésű előirányzatok és a központi kezelésű előirányzatok kezeléséről és felhasználásáról szóló 8/2016. (III. 25.) MvM rendeletnek a 2024. évi újabb felhasználási szabályok megállapítására irányuló módosításáról	7033
47/2024. (IX. 30.) BM rendelet	Az egészségügyi ellátás folyamatos működtetésének egyes szervezési kérdéseiről szóló 47/2004. (V. 11.) ESZCSM rendelet és az önkormányzati tűzoltóság legkisebb létszámáról, létesítményei és felszereléseinek minimális mennyiségéről, minőségéről és a szolgálat ellátásáról szóló 48/2011. (XII. 15.) BM rendelet módosításáról	7042
48/2024. (IX. 30.) BM rendelet	A Kormány tagjainak feladat- és hatásköréről szóló 182/2022. (V. 24.) Korm. rendelet módosításával összefüggő belügyi tárgyú miniszteri rendeletek módosításáról	7046
16/2024. (IX. 30.) EM rendelet	A távhőszolgáltatóknak értékesített távhő árának, valamint a lakossági felhasználóknak és a külön kezelt intézményeknek nyújtott távhőszolgáltatás díjának megállapításáról szóló 50/2011. (IX. 30.) NFM rendelet és a távhőszolgáltatási támogatásról szóló 51/2011. (IX. 30.) NFM rendelet módosításáról	7047

17/2024. (IX. 30.) EM rendelet	Az egyetemes szolgáltatók részére vételre felajánlott földgázforrás és a hazai termelésű földgáz mennyiségéről és áráról, valamint az igénybevételre jogosultak és kötelezettek köréről szóló 67/2016. (XII. 29.) NFM rendelet, valamint a földgázpiaci egyetemes szolgáltatáshoz kapcsolódó hatósági árak képzésének keretszabályairól szóló 70/2016. (XII. 29.) NFM rendelet módosításáról	7059
20/2024. (IX. 30.) HM rendelet	A hivatásos és a szerződéses állomány tagjának illetményéről	7062
21/2024. (IX. 30.) HM rendelet	A hivatásos és szerződéses állományú katonák, a honvédelmi alkalmazottak, a honvédelmi szervezeteknél foglalkoztatott munkavállalók, valamint a honvédelmi tárca gondoskodási körébe tartozók részére nyújtható egyes juttatásokról	7069
22/2024. (IX. 30.) HM rendelet	Egyes honvédelmi ösztöndíjakról	7093
23/2024. (IX. 30.) HM rendelet	A külföldi szolgálatról	7098
37/2024. (IX. 30.) NGM rendelet	A gazdaságfejlesztési miniszter által adományozható elismerésekről szóló 9/2023. (VI. 5.) GFM rendelet módosításáról	7135
247/2024. (IX. 30.) KE határozat	Állami kitüntetések adományozásáról	7137
248/2024. (IX. 30.) KE határozat	Állami kitüntetések adományozásáról	7141
249/2024. (IX. 30.) KE határozat	Rendkívüli és meghatalmazott nagyköveti rang adományozásáról és külképviselet-vezetői megbízásról	7144
250/2024. (IX. 30.) KE határozat	Rendkívüli és meghatalmazott nagykövet külképviselet-vezetői megbízásáról	7145
251/2024. (IX. 30.) KE határozat	Rendkívüli és meghatalmazott nagyköveti rang adományozásáról és külképviselet-vezetői megbízásról	7145
252/2024. (IX. 30.) KE határozat	Rendkívüli és meghatalmazott nagyköveti rang adományozásáról és külképviselet-vezetői megbízásról	7146
253/2024. (IX. 30.) KE határozat	Rendkívüli és meghatalmazott nagykövet megbízás alóli felmentéséről	7146
254/2024. (IX. 30.) KE határozat	Magyarországi rendkívüli és meghatalmazott nagykövet kinevezéséhez való hozzájárulásról	7147
255/2024. (IX. 30.) KE határozat	Magyarországi rendkívüli és meghatalmazott nagykövet kinevezéséhez való hozzájárulásról	7147
256/2024. (IX. 30.) KE határozat	Magyarországi rendkívüli és meghatalmazott nagykövet kinevezéséhez való hozzájárulásról	7148
257/2024. (IX. 30.) KE határozat	Magyarországi rendkívüli és meghatalmazott nagykövet kinevezéséhez való hozzájárulásról	7148
258/2024. (IX. 30.) KE határozat	Magyarországi rendkívüli és meghatalmazott nagykövet kinevezéséhez való hozzájárulásról	7149
259/2024. (IX. 30.) KE határozat	Magyarországi rendkívüli és meghatalmazott nagykövet kinevezéséhez való hozzájárulásról	7149
260/2024. (IX. 30.) KE határozat	Magyarországi rendkívüli és meghatalmazott nagykövet kinevezéséhez való hozzájárulásról	7150
261/2024. (IX. 30.) KE határozat	Magyarországi rendkívüli és meghatalmazott nagykövet kinevezéséhez való hozzájárulásról	7150
262/2024. (IX. 30.) KE határozat	Magyarországi rendkívüli és meghatalmazott nagykövet kinevezéséhez való hozzájárulásról	7151
263/2024. (IX. 30.) KE határozat	Magyarországi rendkívüli és meghatalmazott nagykövet kinevezéséhez való hozzájárulásról	7151

1300/2024. (IX. 30.) Korm. határozat	A LXV. Bethlen Gábor Alap fejezet és a XI. Miniszterelnökség fejezet közötti előirányzat-átcsoportosításról	7152
1301/2024. (IX. 30.) Korm. határozat	A mesterséges intelligenciáról szóló európai parlamenti és tanácsi rendelet végrehajtásához szükséges intézkedésekről	7154
1302/2024. (IX. 30.) Korm. határozat	A Magyarország Kormánya és az Etióp Szövetségi Demokratikus Köztársaság Kormánya közötti gazdasági és műszaki együttműködésről szóló Megállapodás szövegének végleges megállapítására adott felhatalmazásról	7155
1303/2024. (IX. 30.) Korm. határozat	A Nemzeti Vízitursztikai Stratégia elfogadásáról	7155

III. Kormányrendeletek

A Kormány 280/2024. (IX. 30.) Korm. rendelete a településrendezési és építési követelmények alapszabályzatáról

A Kormány a magyar építészetéről szóló 2023. évi C. törvény 225. § (1) bekezdés 1. és 2. pontjában kapott felhatalmazás alapján, az Alaptörvény 15. cikk (1) bekezdésében meghatározott feladatkörében eljárva a következőket rendeli el:

I. FEJEZET ÁLTALÁNOS RENDELKEZÉSEK

1. A rendelet hatálya

- 1. §**
- (1) Területet használni, építmény elhelyezésére felhasználni, telket alakítani, építés alapjául szolgáló tervet elkészíteni, építményt, tájépítészeti alkotást építeni, átalakítani, bővíteni, felújítani, helyreállítani, korszerűsíteni, elmozdítani vagy lebontani, továbbá az építmény, tájépítészeti alkotás rendeltetését és a rendeltetési egység számát megváltoztatni e rendelet, az ágazati jogszabályok, valamint a helyi építési szabályzat rendelkezései szerint szabad.
 - (2) A helyi építési szabályzat településrendezési előírásait és a településképi követelményeket együttesen kell érvényesíteni.
 - (3) E rendeletet a műemlékekre és műemléki sajátos helyszínekre, valamint a sajátos építményfajtákra a rájuk vonatkozó külön jogszabályban meghatározott feltételekkel – az azokban foglalt kiegészítésekkel és eltérésekkel – együtt kell alkalmazni.
 - (4) E rendelet alkalmazása során műemlék alatt nemzeti emlékek minősülő műemléket, műemléki érték alatt nemzeti emlékek minősülő műemléki értéket kell érteni, kivéve, ha e rendelet másként rendelkezik.
 - (5) Ha egy adott, már beépített vagy részben beépített területre vonatkozóan nincs hatályban helyi építési szabályzat – vagy ha a helyi építési szabályzat a magyar építészetéről szóló törvény (a továbbiakban: Méptv.) végrehajtására kiadott kormányrendeletben meghatározott kötelező tartalmi elemeket nem tartalmazza teljeskörűen –, az (1) bekezdés szerinti tevékenységet végezni csak a Méptv. kialakult állapothoz való illeszkedésre vonatkozó – telekalakítás esetén az egyes földügyi eljárások részletes szabályairól szóló kormányrendelet telekalakításra vonatkozó – szabályainak figyelembevételével lehet.

2. Településrendezési alapelvek és építési alapkövetelmények

- 2. §**
- A telek alakítása, valamint az építmény, tájépítészeti alkotás tervezése, elhelyezése, építése, átalakítása, bővítése, felújítása, helyreállítása, korszerűsítése, elmozdítása vagy lebontása, továbbá az építmény, tájépítészeti alkotás rendeltetésének megváltoztatása, rendeltetési egységek számának megváltoztatása során gondoskodni kell
- a) arról, hogy a település és a táj szerves kapcsolatban legyen, továbbá a táj karakterének védelméről, az építmény, tájépítészeti alkotás környezetbe illeszkedő elhelyezéséről, a település ökológiai rendszerének védelméről,
 - b) a település, a településrész értéket képviselő építészeti arculatának megőrzéséről,
 - c) a település építészeti, település- és tájképi értékeinek megóvásáról, az építészeti minőség javításáról,
 - d) a településrendezési tervben meghatározottak szerint az építészeti és régészeti örökség, a tájrészletek látványának, rálátásának, valamint a telekről feltáruló kilátás védelméről annak mértékéig, hogy az érintett telek szabályos beépítését ne akadályozza, és
 - e) a környezettudatosság és fenntarthatóság érvényesítéséről, valamint az építésgazdasági és a körforgásos gazdasági szempontok figyelembevételéről.

3. A rendelettől való eltérés a településrendezési tervben

- 3. §**
- (1) Az e rendeletben foglaltaktól való eltérésre a településrendezési terv készítésének és módosításának egyeztetési eljárása során van lehetőség, ha
 - a) az eltérésre e rendelet a (2) bekezdés szerint lehetőséget biztosít (a továbbiakban: általános eltérés), vagy
 - b) az eltéréshez a (3) bekezdés szerint az állami főépítész az eltérési igénnyel megegyező záró szakmai véleményt állít ki (a továbbiakban: állami főépítészeti eltérés).
 - (2) Általános eltérésnek minősül, ha e rendelet szerint a településrendezési terv sajátos szabályokat állapíthat meg, megengedheti építmények elhelyezését építési övezetben vagy övezetben, továbbá ha elsődlegesen nem e rendelet, hanem a településrendezési terv előírásait kell alkalmazni.
 - (3) E rendelettől a településrendezési terv csak akkor térhet el, ha erre e rendelet lehetőséget biztosít és ha részletes indokolással alátámasztott, az eltérési igénnyel megegyező záró szakmai véleményt állít ki az állami főépítész, amely az állam részéről kártalanítási kötelezettséget nem keletkeztet.
 - (4) Az állami főépítész a (3) bekezdés szerinti záró véleményt akkor állítja ki az eltérésről, ha
 - a) az a kialakult állapot miatt szükséges és közérdeket nem sért,
 - b) az e rendeletben foglaltaktól való eltérés különleges településrendezési okok miatt indokolt,
 - c) az e rendeletben foglaltaktól való eltérés műemlékvédelmi okok miatt indokolt, vagy
 - d) az elhelyezhető és tiltott rendeltetések tekintetében teljesülnek a 14. § (4) bekezdésében foglaltak.

4. Az egyedi eltérés

- 4. §**
- (1) Építési engedélyhez, egyszerű bejelentéshez vagy örökségvédelmi engedélyhez kötött építési tevékenység esetén, az e rendeletben és a településrendezési tervben megállapított beépítési határértékektől, valamint a gépjármű és kerékpár várakozóhelyek számától a (2) bekezdés szerinti feltételek fennállása esetén, a (3)–(8) bekezdés szerinti szabályok betartása mellett, településrendezési munkarésszel vagy településrendezési szakági munkarésszel alátámasztott, indokolással ellátott kérelemre egyedi eltérést kell adni.
 - (2) Az egyedi eltérést akkor kell megadni, ha azt
 - a) az építési telekre és a telekre jellemző domborzati adottság,
 - b) az építési teleknek és a teleknek a közterülettel való kapcsolata,
 - c) az építési telken található, meglévő fás szárú növények védelme,
 - d) az épület kedvezőbb településképi illeszkedése,
 - e) az épület energiahatékonyságának növelése, vagy
 - f) a gépjármű és kerékpár várakozóhely tekintetében az 59. § (6) bekezdése szerinti feltétel indokolja.
 - (3) Az (1) bekezdés szerinti egyedi eltérés indokoltságáról
 - a) az Országos Építészeti Tervtanács véleményezési feladatkörébe tartozó építési beruházás esetén az Országos Építészeti Tervtanács,
 - b) a területi építészeti tervtanács véleményezési feladatkörébe tartozó építési beruházás esetén az építési beruházás fekvése szerinti területi építészeti tervtanács, és
 - c) az a) és b) pont hatálya alá nem tartozó építési beruházás esetén az építési beruházás fekvése szerinti állami főépítészdönt.
 - (4) Az egyedi eltérés iránti kérelem nem hagyható jóvá, ha
 - a) az eltéréssel az építési beruházás fekvése szerinti önkormányzati főépítész – fővárosban a fővárosi kerületi főépítész – írásban adott véleményében nem ért egyet, és
 - b) a (3) bekezdés b) és c) pontjában foglalt esetben az országos főépítész országos főépítészeti véleményében nem támogatja az eltérést, azzal, hogy az országos főépítész, véleményét a területi építészeti tervtanács, illetve az állami főépítész megkeresése alapján adja meg.
 - (5) Az egyedi eltérés mértéke az építési telekre és telekre a helyi építési szabályzat alapján irányadó
 - a) terepszint feletti és terepszint alatti beépítettség megengedett legnagyobb mértékénél legfeljebb 5 százalékponttal lehet nagyobb,
 - b) beépítési magasság legnagyobb mértékénél legfeljebb 1,00 méterrel lehet nagyobb,
 - c) szintterületi mutató megengedett legnagyobb értékénél legfeljebb 0,2 m²/m² értékkel lehet nagyobb,
 - d) zöldfelület megengedett legkisebb mértékénél legfeljebb 5 százalékponttal lehet kisebb.

- (6) Az egyedi eltérés mértéke a kialakítandó gépjármű és kerékpár várakozóhelyek száma tekintetében – amennyiben az építési telek és telek zöldfelületének védelme érdekében kizárt a várakozóhelyek kialakítása, az építési telek és telek közterületről vagy magánútról közvetlenül gépjárművel nem megközelíthető, vagy az épület közösségi közlekedési ellátottsága alapján szükségtelen a személygépjárművel való megközelítés – 100 százalékos is lehet.
- (7) Az (5) bekezdés szerinti beépítési határértékek esetén legfeljebb kettőtől lehet egyedi eltérési engedélyt adni.
- (8) A beépítési határértékek növelésére – zöldfelület esetében csökkentésére –, valamint a gépjármű és kerékpár várakozóhelyek számának csökkentésére vonatkozó egyedi eltérés jóváhagyásával egyidejűleg a (3) bekezdés szerinti döntésre jogosult kompenzációként előírhatja más beépítési határértékek tekintetében a határértékek csökkentését – zöldfelület esetében a növelését –, valamint a gépjármű és kerékpár várakozóhelyek számának növelését. A (3) bekezdés szerinti döntésre jogosult kompenzációként előírhat az (5) bekezdéstől eltérő mértékű beépítési határérték csökkentést, zöldfelület esetén növelést is.
- (9) Az egyedi eltérés jóváhagyása az állam és az építési tevékenység fekvése szerinti önkormányzat részéről kártalanítási kötelezettséget nem keletkeztet.

5. Értelmező rendelkezések

5. §

E rendelet alkalmazásában

- adaptálható lakás*: egyenlő eséllyel hozzáférhető épületben lévő, épületszerkezetek változtatása nélkül akadálymentessé alakítható lakás, amelynek alaprajzi elrendezése, valamint a gépészeti és villamos vezetékek elhelyezése lehetővé teszi a saniterek és szerelvények cseréjével történő akadálymentes kialakítást;
- alacsony hajlásszögű tető*: olyan tető, amelynek a hajlásszöge az 5 fok szöveget meghaladja és hajlásszöge a 25 fok szöveget nem éri el;
- alagsor*: olyan építményszint, amelynek padlószintje legfeljebb 20 százalékában kerül 0,70 méternél mélyebbre a csatlakozó rendezett terepszint alá;
- apartman*: olyan szállás jellegű üdülő rendeltetési egység, amelynek helyiségei együttesen teszik lehetővé a pihenést, főzést, mosogatást, étkezést, tisztálkodást, illemhelyhasználatot;
- apartmanház*: több apartmant magába foglaló épület, amely portái és szállodai szolgáltatásokkal is kiegészülhet, és lakó rendeltetést – egy szolgálati lakás kivételével – nem tartalmazhat;
- attika*: a lapostetős épület zárófödéme fölé nyúló mellvéd vagy magastetős épület tetőzetéhez kapcsolódó díszítő mellvéd;
- aula*: minden oldalról zárt belső helyiség, az épület belső teréhez tartozó központi tér;
- állagmegóvás*: meglévő építmény, építményrész, önálló rendeltetési egység, helyiség, tájépítészeti alkotás kármegelőzés, kárelhárítás, rendeltetésszerű és biztonságos használatra alkalmassága érdekében végzett, az eredeti állag visszaállítását szolgáló építési tevékenység, kivéve az épület újjáépítése, újraépítése;
- állattartó építmény*: haszonállatok elhelyezésére szolgáló építmény;
- álmennyezet*: nem teherhordó térelhatároló szerkezet, amelyet födémre, fedélszerkezetre vagy az oldalfalakra rögzítenek;
- árkád*: az építmény földszintjének a szabad tér felé jellemzően csak tartószerkezetével határolt és jellemzően hosszoldalán nyitott, közterületi kapcsolat esetén többnyire közhasználat céljára szolgáló területe;
- átalakuló terület*: jelentős változással érintett vagy fejlesztésre kijelölt, jelentős mennyiségi fejlesztési potenciállal rendelkező terület;
- áthajtó*: építményen átvezető, járműközlekedésre is szolgáló tér;
- átjáró*: építményen átvezető, gyalogosközlekedésre szolgáló tér;
- átlagos belmagasság*: a helyiség hasznos alapterületéhez tartozó térfogatnak és a hasznos alapterületnek a hányadosa (m^3/m^2);
- átrium*: fedett vagy részben fedetlen, minden oldalról zárt belső udvar vagy kert, amely köré a helyiségek szerveződnek;
- beépítési határérték*: a terepszint feletti és a terepszint alatti beépítettség megengedett legnagyobb mértékének, a beépítési magasság megengedett legnagyobb mértékének, a zöldfelület megengedett legkisebb mértékének, a szintterületi mutató megengedett legnagyobb értékének, a megengedett szintszámnak és az előírt utcai légtérarányának a gyűjtőfogalma;

18. *befogadóképesség*: valamely területen, építményben, helyiségcsoportban, helyiségben az építmény, helyiség rendeltetése szerint megállapított mennyiségi mutatók szerint egyszerre, egy időpontban tartózkodó személyek megengedett száma, eszközök, tárgyak megengedett mennyisége;
19. *belmagasság*: a padlószint és a fölette lévő zárószerkezet alsó síkja közötti függőleges távolság;
20. *belső fekvésű helyiség*: közvetlen természetes szellőzéssel és közvetlen természetes megvilágítással nem rendelkező helyiség;
21. *diákszállás rendeltetés*: olyan rendeltetés, amely hosszabb időtartamra szóló közösségi szálláshely biztosítására szolgál az alap- vagy középfokú oktatásban, illetve felsőoktatási képzésben résztvevő személyek számára;
22. *egészségügyi rendeltetés*: olyan rendeltetés, amely fekvő- és járóbeteg-ellátás, megelőző, illetve rehabilitációs ellátást végző egészségügyi szolgáltatás, gyógyszerellátás, valamint egészségügyi kutatás-fejlesztés biztosítására szolgál;
23. *egy szintes növényállomány*: a talajfelszínt csak gypesztinttel, csak cserjeszinttel vagy csak lombkoronaszinttel fedő növényzet;
24. *előkert*: az építési teleknek és teleknek a közterület vagy a magánút felőli határvonala, azaz homlokvonala, az előkerti építési határvonal és annak oldalsó telekhatárokig történő meghosszabbítása, valamint az oldalsó telekhatárok által határolt területe;
25. *előlépcső*: az épület körüli járdáról, vagy a rendezett csatlakozó terepszintről induló, az építmény bejáratához csatlakozó olyan szabadlépcső, mely az épület egy szintmagasságánál kevesebbet hidal át;
26. *előtető*: az épület bejáratának homlokzatához csatlakozó, felülről zárt, három oldalról nyitott építmény, amelynek tartószerkezete függesztett, konzolos vagy oszlopokkal alátámasztott;
27. *emeletráépítés*: meglévő építmény függőleges irányú bővítése egy vagy több emelet szint létesítése érdekében;
28. *eresz*: a tető legalsó, a homlokzati falsíkon túlnyúló, ereszcsonnával együttes része;
29. *erkély*: az épület homlokzati síkjától kinyúló, konzolos, függesztett vagy pontszerűen alátámasztott kialakítású külső – legfeljebb egy oldalról zárt – tartózkodó tér;
30. *építési határvonal*: az építési telek és telek előkertjének mélységét, oldalkertjének szélességét és hátsókertjének mélységét meghatározó, az építési telek és telek építési helyének megállapítására szolgáló elméleti vonal;
31. *építési hely*: az építési teleknek, teleknek az építési határvonalai által körülhatárolt beépíthető területrésze, vagy a szabályozási terven jelölt olyan lehatárolás, amelyen belül – a védőtávolságok és más jogszabályi előírások megtartásával – az építési övezeti, övezeti előírások szerinti telekbeépítettség mértékéig az épület elhelyezhető;
32. *építési övezet*: a beépítésre szánt területeken belül a területrészek sajátos építési használatának megfelelő besorolás;
33. *építési vonal*: az építési helyen belül vagy annak határvonalán a helyi építési szabályzatban meghatározott olyan vonal vagy vonalak, amelyre vagy amelyekre az épületet a helyi építési szabályzatban meghatározottak szerint kötelezően helyezni kell;
34. *építészeti érték*: az épített környezet minden olyan tárgyi és szellemi – építészettörténeti, építőművészeti, műszaki-tudományos – építészeti, tájépítészeti minőséggel rendelkező alkotásokban megjelenő értéke, amelyben a mindenkori társadalom – ezen belül a helyi közösségek – identitása és alkotóképessége fejeződik ki;
35. *építményszint*: az építmény mindazon használati szintje, amelyen helyiség van, ide nem értve a padlást, valamint azt a tetőszintet, amelyen a felvonógépházon, gépészeti berendezéseket tartalmazó, zöldtető fenntartásához kapcsolódó, huzamosabb tartózkodásra nem szolgáló helyiségen vagy a lépcsőház felső szintjén kívül más helyiség nincs;
36. *épülethézag*: zárt sorú beépítési mód esetében az építési helyen belül, a telek oldalhatára mentén a közterület felé eső, a zárt térfalat megszakító, a terepszint felett nem, a terepszint alatt beépíthető terület;
37. *épületköz*: zárt sorú beépítési mód esetében az építési helyen belül, a közterület felé eső zárt térfalat az átlátás, átszellőzés vagy átközlekedés érdekében megszakító, a terepszint felett nem vagy csak a helyi építési szabályzatban meghatározott módon, a terepszint alatt teljes egészében beépíthető terület egy telken, vagy telekhatáron csatlakozó két szomszédos telken;

38. *épület legmagasabb pontja*: az épületnek
 - a) a műszakilag indokolt rendezett terephez, lejtős terepen a lejtőoldali legalacsonyabb műszakilag indokolt rendezett terephez vagy
 - b) valamely domborzati vagy építészeti magas ponthozviszonyított legfelső pontja, amelynek meghatározásánál az épület tetőzetén elhelyezett antennát, kéményt és villámhárítót figyelmen kívül kell hagyni;
39. *fényszennyezés*: olyan mesterséges zavaró fény, ami a horizont fölé vagy nem kizárólag a megvilágítandó felületre és annak irányába, illetve nem a megfelelő időszakban, színhatással világít, ezzel káprázást, az égbolt mesterséges fénylését vagy káros élettani és környezeti hatást okoz, beleértve az élővilágra gyakorolt negatív hatásokat is;
40. *folyosó*: önálló rendeltetési egységek, helyiségek megközelítésére, összekapcsolására szolgáló közös használatú közlekedő;
41. *főépület*: az építési övezetben, övezetben elhelyezhető rendeltetést, vagy rendeltetéseket magában foglaló épület, épületek;
42. *földszint*: olyan építményszint, amelynek padlószintje legfeljebb 20 százalékában és legfeljebb 0,70 méterrel kerül a csatlakozó rendezett terepszint alá;
43. *függönyfal*: az építmény tartószerkezeteihez rögzített, azok előtt folytonosan kialakított önördő tételhatároló falszerkezet;
44. *galéria*: helyiség légtérének részleges – az alapterületének legfeljebb 50 százalékán és csak vízszintes szerkezettel történő – megosztásával kialakított belső (közbenső) szint, amelyen helyiség és 1,00 méternél magasabb tömör korlát vagy fal nem létesül;
45. *gazdasági rendeltetés*: olyan rendeltetés, amely termelés, nyersanyagok felhasználása, javak előállítása, újrahasznosítása, szerelése, csomagolása, tárolása, értékesítése, szállítása és ezekkel összefüggő üzleti szolgáltatás biztosítására szolgál;
46. *gépjárműtároló*: egy vagy több gépjármű elhelyezésére szolgáló helyiség, vagy oldalról nyitott, fedett építmény vagy építményrész;
47. *három szintes növényállomány*: a talajfelszint egyszerre gye-, cserje- és lombkoronaszinttel fedő növényzet;
48. *hátsókert*: az építési teleknek és teleknek a hátsó telekhatár – saroktelek esetén oldalhatár –, a hátsókerti építési határvonal – saroktelek esetén az oldalkerti építési határvonal – és annak oldalsó telekhatárokig történő meghosszabbítása, valamint az oldalsó telekhatárok által határolt területe;
49. *helyi építészeti értékvédelem*: a helyi építészeti örökség értékeinek feltárása, számbavétele, védetté nyilvánítása, fenntartása és védelmének biztosítása;
50. *helyi lakosság ellátását szolgáló kereskedelmi, szolgáltató rendeltetés*: olyan rendeltetés, amely jellemzően az adott településrészen élő lakosság napi fogyasztási cikkekkel és szolgáltatásokkal történő ellátását szolgálja;
51. *hitéleti rendeltetés*: olyan rendeltetés, amely a bejegyzett vallási közösség vallási vagy azzal közvetlenül összefüggő más tevékenységéhez kapcsolódó használati célját szolgálja;
52. *homlokzat*: az építménynek a nézőpont felé eső legkülső pontjára illesztett függőleges felületre vetített, a terepcsatlakozása feletti része;
53. *huzamos tartózkodásra szolgáló helyiség*: olyan helyiség, amelynek a használata folyamatosan négy óra időtartamot meghaladó, vagy amelynél a használatok közötti szünet időtartama a négy órát nem éri el, azzal, hogy lakás és szállás jellegű rendeltetés esetén a nappali vagy nem nappali tartózkodásra szolgáló szoba és étkező huzamos tartózkodásra szolgáló helyiségnek minősül;
54. *ikerház*: két szomszédos építési telek közös oldalhatárán álló, egymástól független épületszerkezetekkel és közműbekötésekkel megvalósított, tűzfalakkal csatlakozó két olyan önálló épület, amely külsőleg egy épület képét mutatja;
55. *igazgatási rendeltetés*: olyan rendeltetés, amely állami, önkormányzati vagy egyéb igazgatási, hivatali, hatósági feladatok ellátására szolgál;
56. *ipari rendeltetés*: olyan rendeltetés, amely anyagi javak gyártására irányuló rendszeres üzletszerű ipari tevékenység biztosítására szolgál;

57. *iroda céljára előkészített terület*: iroda rendeltetésű épületben lévő, a használatba vett épületrésztől a tűzvédelmi követelményeknek megfelelően lehatárolt, használatra nem alkalmas épületrész, amely
 - a) a használatba vett terület igénybevétele és a tartószerkezetek változtatása nélkül a rendeltetészerű és biztonságos használatra alkalmassá tehető,
 - b) a szabadból vagy közös közlekedőből önállóan megközelíthető,
 - c) az alapvető biztonságot nyújtó szerkezetekkel rendelkezik,
 - d) a rendeltetészerű és biztonságos használatához szükséges közműcsatlakozással, valamint a központi gépészeti berendezésekhez, tűzvédelmi rendszerhez történő csatlakozással rendelkezik;
58. *irodai rendeltetés*: olyan rendeltetés, amely ügyintézés, ügykezelés, igazgatás, szellemi szolgáltatási tevékenység biztosítására szolgál;
59. *járda*: a telken vagy építési telken belül az építmény megközelítésére, körüljárására szolgáló burkolt felület vagy a közútnak a gyalogosok közlekedésére szolgáló, az úttesttől jellemzően szegéllyel elválasztott vagy körülhatárolt, burkolt része;
60. *járófelület*: emberi tartózkodás vagy közlekedés céljára alkalmas felület;
61. *kereskedelmi, szolgáltató rendeltetés*: olyan rendeltetés, amely anyagi és szellemi termékek, szolgáltatások értékesítésének, tárolásának biztosítására szolgál, ideértve az üzemanyagtöltő állomást is;
62. *kerítés*: a telek területét a közterülettől, a telek közhasználat céljára átadott területétől, illetve a szomszédos telkek területétől vagy a telek különböző rendeltetésű vagy használatú részeit térben elválasztó, lehatároló építmény;
63. *kerti építmény*: a kerti tevékenységre, pihenésre, játékokra, szórakozásra, kikapcsolódásra és tárolásra – ide nem értve a gépjárműtárolót – szolgáló építmény;
64. *két szintes növényállomány*: a talajfelszín egyszerre gyep- és cserjeszinttel, cserje- és lombkoronaszinttel vagy egyszerre gyep- és lombkoronaszinttel fedő növényzet;
65. *kis méretű örökzöld*: kifejlett állapotában 2,00 méternél alacsonyabb örökzöld lomb-, pikkely- vagy túlevelű cserje;
66. *kis lombkoronájú fa*: kifejlett állapotában legfeljebb 7,50 méter magasságot elérő lombhullató vagy örökzöld fa;
67. *komposzttoalett*: vízőblítés nélküli illemhely, amelyben a fekáliát, valamint a konyhai zöldhulladékot és egyéb szerves kerti zöldhulladékot zárt, hőszigetelt és szellőzéssel ellátott tartályban adalékanyag hozzáadásával, komposztálással humusszá alakítják;
68. *korszerűsítés*: meglévő építmény, építményrész, önálló rendeltetési egység, helyiség rendeltetészerű és biztonságos használatra alkalmasságának javítása, használati értékének, teljesítőképességének, üzembiztonságának, energiahatékonyságának, fenntarthatóságának növelése érdekében végzett építési tevékenység;
69. *környező terepszint*: a telekhez csatlakozó szomszédos telkek rendezett terepszintje;
70. *közepes méretű örökzöld*: kifejlett állapotában 2–4 méter közötti magasságú örökzöld lomb-, pikkely- vagy túlevelű cserje;
71. *közepes lombkoronájú fa*: kifejlett állapotában legalább 7,50 méter, legfeljebb 12 méter magasságot elérő lombhullató vagy örökzöld fa;
72. *középfolyosó*: olyan folyosó, amelynek mindkét hosszanti oldalát helyiségek, helyiségcsoportok határolják;
73. *közkert*: egy meghatározott fő funkciót szolgáló, közhasználatú közterületi zöldterület, amelyet bárki használhat;
74. *közmű*: termelő, elosztó, gyűjtő, továbbító, szabályozó, mérő rendeltetésű építmények, vezetékek, berendezések összessége, amely az egyes területfelhasználási egységek és az építmények rendeltetészerű használatának biztosítása érdekében a fogyasztók vízellátási, szennyvízelvezetési, egyesített rendszerű szennyvízelvezető csatornán keresztül történő csapadékvíz elvezetési, gáz-, hő- és villamosenergia-ellátási, valamint hírközlési időszakos vagy folyamatos igényeit a település saját termelő, illetve előkészítő berendezései révén, vagy távvezetési rendszerekhez kapcsolódva központosan, folyamatosan, kellő biztonsággal, közösségi úton, üzemszerűen működve elégíti ki;
75. *közműpótló műtárgy*: a közművet helyettesítő vagy kiegészítő egyedi műtárgy;
76. *közösségi szórakoztató rendeltetés*: olyan rendeltetés, amely rendezvény, előadás, kiállítás, táncmulatság szervezése és tartása, művelődés, szórakoztatás, vidámpark biztosítására szolgál;
77. *közpark*: több funkciót szolgáló, közhasználatú közterületi zöldterület, amelyet bárki használhat;
78. *köztárgy*: közterületen vagy közhasználat céljára átadott területen álló közcélú műtárgy;

79. *közüzemi szolgáltatás*: külön törvény alapján termékértékesítési vagy szolgáltatásnyújtási kötelezettség hatálya alá tartozó vállalkozás által e kötelezettség alapján nyújtott közszolgáltatás;
80. *közvetett természetes megvilágítás*: közvetlen természetes megvilágítású helyiségen, helyiségrészen keresztül történő megvilágítás;
81. *közvetlen természetes megvilágítás*: külső térelhatároló szerkezetben kialakított, bevilágításra szolgáló felületen keresztül történő nappali megvilágítás;
82. *közvetlen természetes szellőzés*: közvetlenül a szabadba nyíló nyílászárón vagy szellőzőkürtőn, szellőzőcsatornán keresztül történő gravitációs légcseré;
83. *kulturális rendeltetés*: olyan rendeltetés, amely kiállítás, előadás, rendezvény szervezése és tartása, ismeretterjesztés, művelődés, egyéb szórakoztatás biztosítására szolgál, ideértve a cirkuszi előadás állandó helyszínén történő biztosítását;
84. *lakótelep*: beépítési terv és egységes építészeti koncepció alapján, egyidejűleg vagy 10 év alatt megépült olyan többlakásos lakóépületek csoportja, amely a szükséges közlekedési-, közmű- és humán infrastruktúrával és jellemzően közhasználatú zöldfelülettel együtt valósult meg;
85. *lapostető*: olyan tető, amelynek lejtése legfeljebb 5 fok;
86. *légakna*: közel azonos légszennyezettségű helyiségek közvetlen természetes szellőzésére szolgáló, határfalakkal határolt, vagy a szomszédos építési telek beépítéséig a telekhatárhoz csatlakozó, oldalán nyitott tér;
87. *légudvar*: helyiségek közvetlen természetes szellőzésére és megvilágítására szolgáló, épületszárnyakkal, határfalakkal körülhatárolt belső udvar, vagy a szomszédos építési telek beépítéséig a telekhatárhoz csatlakozó, oldalán nyitott tér;
88. *lépcsőkar szabad szélessége*: a lépcsőkorlátok, vagy a lépcsőkorlát és a fal között mért legkisebb vízszintes távolság, amelyet a lépcsőfelvonó csukott szerkezeti mérete nem csökkenthet;
89. *loggia*: az épület homlokzati síkján belül lévő, három oldalról falakkal, alulról és felülről födémmel határolt, helyiséghez közvetlenül csatlakozó külső tartózkodó tér;
90. *magánút*: a járművek és a gyalogosok közlekedését, vagy csak a járművek vagy csak a gyalogosok közlekedését biztosító, e célt szolgáló – az ingatlan-nyilvántartásban magánútként bejegyzett – magánterület;
91. *magastető*: olyan tető, amelynek hajlásszöge 25 fok vagy azt meghaladó mértékű;
92. *megújuló energiaforrás*: a villamos energiáról szóló 2007. évi LXXXVI. törvény 3. § 45. pontja szerinti megújuló energiaforrás;
93. *megújuló energiaforrás műtárgya*: olyan helyhez kötött berendezés, amely megújuló energiaforrásból villamos energia termelését szolgálja;
94. *melléképítmény*: a telek és a telken álló főépület, főépületek rendeltetésszerű használatát, működtetését elősegítő, kiegészítő rendeltetésű építmény, különösen:
 - a) közmű-becsatlakozási műtárgy,
 - b) közműpótló műtárgy,
 - c) hulladéktartály-tároló,
 - d) – épülettől különálló – építménynek minősülő kirakatszekrény,
 - e) kerti építmény, pergola,
 - f) háztartási célú kemence, húsfüstölő, zöldségverem,
 - g) állatkifutó,
 - h) trágyatároló, komposztálásra szolgáló tároló,
 - i) siló, ömlesztettanyag-, folyadék- és gáztároló,
 - j) építménynek minősülő antennatartó szerkezet, zászlótartó oszlop,
 - k) szolgáltató automata;
95. *melléképület*: a fő rendeltetési egységet kiszolgáló, egyéb kiegészítő helyiséget tartalmazó önálló épület, amely nem minősül melléképítménynek, továbbá nem gazdasági tevékenység folytatását szolgálja, és a főépülettel együtt vagy annak felépítését követően valósul meg;
96. *mellvéd*: a kiesést, leesést megakadályozó tömör épületszerkezetű korlát, amelyet díszítő nyílások tagolhatnak;

97. *mezőgazdasági birtoktest*: a mezőgazdasági birtokközpontoz tartozó – a közigazgatási egységtől függetlenül – és attól légvonalban mérve legfeljebb 20 kilométeres távolságon belüli, az ingatlan-nyilvántartásban önálló helyrajzi számon bejegyzett termőföldterületek és az azokon lévő épületek által elfoglalt kivett területek összessége;
98. *mélygarázs*: terepszint alatti építményként, építményrészként létesített gépjárműtároló;
99. *mikromobilitási eszköz*: emberi erővel, elektromos motorral vagy ezek kombinációjával hajtott közlekedési eszköz, amely 350 kg össztömegnél kisebb súlyú és 25 km/h-nál nagyobb sebesség elérésére nem képes;
100. *munkásszállás rendeltetés*: olyan rendeltetés, amely hosszabb átmeneti időtartamra szóló közösségi szálláshely biztosítására szolgál, elsődlegesen munkavállalók számára;
101. *műszakilag indokolt rendezett terep*: a telek meglévő terepfelszínére irányadó szintvonalak alapján a telek terepviszonyainak a legkisebb szükséges mértékben való megváltoztatásával kialakuló terepfelszín, amely lehetővé teszi a telken elhelyezett vagy tervezett épület rendeltetésnek megfelelő, biztonságos használatát;
102. *nagy lombkoronájú fa*: kifejlett állapotában 12 méternél nagyobb magasságot elérő lombhullató vagy örökzöld fa;
103. *nagy méretű örökzöld*: kifejlett állapotában 4,00 méternél magasabb örökzöld lomb-, pikkely- vagy túlevelű cserje vagy bokorfa;
104. *nevelési, oktatási rendeltetés*: olyan rendeltetés, amely gyermeknevelés, az alap-, közép- és felsőfokú oktatási tevékenység, szakképzés és felnőttképzés, valamint továbbképzés biztosítására szolgál;
105. *nyomvonal jellegű építmény*: a sajátos építményfajták körében a vasúti pálya, a függő- és szállítószalag-pálya, az út, a vízellátási vezeték, a csatorna, a szénhidrogén-termelés mezőn belüli és a mezők közötti gyűjtő vezetékei, a kőolaj-, a kőolajtermékek, a szénhidrogén-gázok csővezetékei, a széndioxid-szállítóvezeték, az egyéb gázok és gáztermékek vezetéke, a célvezeték, az elosztóvezeték, a szállítóvezeték, a villamosenergia-átviteli és elosztóhálózat, a villamosenergia-termelői, magán- és közvetlen vezeték, a távhővezeték-hálózat, az elektronikus hírközlési építmény;
106. *nyúlványos telek*: a telektömbön belüli olyan telek, amely csak – elsődlegesen ki- és bejárásra, valamint a közművek elhelyezésére alkalmas – nyúlványos résszel, nyéllel kapcsolódik a közterülethez vagy magánúthoz;
107. *olaszlépcső*: ahol a belépő szélessége kiegészül egy lépéstávolság egész számú többszörösével, azaz „ $2m+sz = 60-64 + n*60-64$ ”;
108. *oldalkert*: az építési teleknek és teleknek a szomszédos telekkel közös oldalhatára és az e felé eső építési határvonala, valamint az elő- és hátsókert között fekvő területe;
109. *oromfal*: a magastetővel vagy alacsony hajlásszögű tetővel lefedett épület, épületrész homlokzati falának a tetőszerkezetig tartó vagy azon túlnyúló azon része, amely a padlástertet vagy a beépített tetőteret a tetőgerincet elválasztva lehatárolja;
110. *önálló építmény*: független építményszerkezetekkel, valamint vezetékhálózattal és berendezésekkel megvalósított, más építményhez legfeljebb tűzfalakkal csatlakozó építmény;
111. *önálló lakóépület*: a közös használatú helyiségeken kívül kizárólag lakó rendeltetésű és az azt kiszolgáló helyiségeket tartalmazó épület;
112. *önálló parkolóterület*: nem közlekedési területbe tartozó, egy helyrajzi számon nyilvántartott telken kialakított járművek tárolására, vagy tartós várakozására szolgáló terület;
113. *önálló rendeltetési egység*: meghatározott rendeltetés céljára önmagában alkalmas helyiség vagy helyiségcsoport, amelynek a szabadból vagy az épületen belüli közös közlekedőből nyíló önálló bejárata van;
114. *összes hasznos alapterület*: az összes építményszint hasznos alapterülete;
115. *összes szintterület*: a telken a meglévő és létesülő építmények szintterületi összege;
116. *övezet*: a beépítésre nem szánt területeken belül a területrészek sajátos építési használatnak megfelelő besorolás;
117. *padlószint*: földmészerkezetek vagy talajon fekvő aljzatszerkezetek járófelülete;
118. *parapetmagasság*: a padlószint és az ablaknyílás könyöklője közötti távolság;
119. *parkolóház*: a szintterületének több mint felében egyszerre több gépjármű tárolására szolgáló építmény;

120. *párkánymagasság*: az épület homlokzati síkja és a műszakilag indokolt rendezett terep metszésvonala, valamint
 - a) magastetős épület, vagy épületrész esetében az épület jellemző homlokzati síkja és a tetősík metszésvonala,
 - b) lapostetős épület, vagy épületrész esetében az épület jellemző homlokzati síkja és a zárófödém felső síkjának metszésvonalaközött függőlegesen mért távolság;
121. *párkányvonal*: a beépítési magasság megállapításánál alkalmazott, a helyi építési szabályzatban meghatározott párkánymagasság megengedett legnagyobb értékének megfelelő magasságban lévő vízszintes vonal;
122. *pergola*: olyan árnyékoló funkciójú melléképítmény, amely felülről és legalább két oldalról nyitott és növényvel befuttatható;
123. *pinceszint*: olyan építményszint, amelynek padlószintje több mint 20%-ában kerül 0,70 méternél mélyebbre a csatlakozó rendezett terepszint alá;
124. *raktár, raktározás és logisztika rendeltetés*: olyan rendeltetés, amely a gyártáshoz, nagy- és kiskereskedelmi tevékenységhez kapcsolódó termékek, javak tárolásának, csomagolásának biztosítására szolgál;
125. *rendeltetés-módosítás*: az építmény, az önálló rendeltetési egység, vagy a helyiség használati céljának megváltoztatása építési tevékenységgel vagy anélkül;
126. *rendeltetés-változás*: a rendeltetés-módosítás és a rendeltetési egységek számának megváltozása;
127. *rendezett terep*: az építési telek és a telek terepszintjének terv szerinti vagy megvalósult végleges terepalakulata;
128. *saroktelek*: olyan telek, amelynek van legalább két egymáshoz csatlakozó, egymással 45 fok – 135 fok szöveget bezáró, különböző közterületekhez vagy magánutakhoz – ide nem értve a közműelhelyezési területet és a hírközlési területet, valamint közcélú nyílt csatornák medrét – csatlakozó homlokvonala;
129. *sport rendeltetés*: olyan rendeltetés, amely sportolás, versenyzés, mérkőzés, egészségmegőrző mozgás biztosítására szolgál;
130. *szabad belmagasság*: az az előírt legkisebb belmagasság, amelybe a határoló faltól vízszintesen mért 0,20 méteres sávon belül, a padlótól mért 1,90 méter magasság felett beálló épületszerkezet vagy rögzített vezeték nem számít bele;
131. *szabad keresztmetszet*: amelybe a világítótest, menekülési irányt jelző berendezés, jelenlét-érzékelő és biztonsági kamera kivételével épületszerkezet, beépített berendezés, vezeték vagy más szerkezet nem állhat be;
132. *szabadlépcső*: építményhez közvetlenül kapcsolódó, legalább egy oldalról nyitott lépcső;
133. *szabad méret*: a helyiség azon alaprajzi mérete, amelybe épületszerkezet, beépített berendezés, vezeték vagy más szerkezet nem állhat be;
134. *szabályozási vonal*: a közterületet és az egyéb nem közterületet elválasztó meglévő, valamint a szabályozási terven meghatározott tervezett közterületi telekhatár, amely egyben övezethatár is;
135. *szállás jellegű rendeltetés*: olyan rendeltetés, amely üzleti jellegű, nem életvitelszerű huzamos éjszakai ott-tartózkodás, pihenés biztosítására és az ezzel közvetlenül összefüggő kényelmi és ellátási szolgáltatás nyújtására szolgál;
136. *szintkülönbség*: az egymás feletti padlószintek közötti függőleges távolság;
137. *szintmagasság*: az építmény főbejárata – bejárati előlépcsője – előtti járda szintje és az építményszint padlószintje közötti függőleges távolság;
138. *szintterület*: az összes építményszint bruttó alapterülete;
139. *szintterületi mutató*: az építési telken és a telken létesíthető építmények összes bruttó szintterülete és a – nyúlványos telek esetében a teleknyúlvány területével csökkentett – telekterület hányadosa;
140. *szociális rendeltetés*: olyan rendeltetés, amely a szociális alapszolgáltatás, szakosított ellátás, a gyermekjóléti alapellátás és gyermekvédelmi szakellátás, valamint az idősellátás és -gondozás biztosítására szolgál;
141. *szolgálati lakás*: az épületben dolgozó személyzet számára a tartós, életvitelszerű lakhatást biztosító épületrész;
142. *szolgáltató automata*: olyan kültéren vagy beltéren elhelyezett elektromechanikai berendezés, amely szolgáltatás igénybe vételét teszi lehetővé, ideértve a csomag-, a bank- és az üvegviszaváltó automatát is;
143. *szomszédos telek*: a telekkel érintkező, azzal közös telekhatár-szakasszal rendelkező telek;

144. *szürkevíz*: a háztartási vízhasználatok közül a tisztálkodásból, mosásból, mosogatásnál keletkező, a takarításból származó szennyezett víz.
145. *telek beépített területe terepszint felett*: a telken álló épület műszakilag indokolt rendezett tereptől mért 1,00 méternél magasabbra emelkedő részeinek, az 1,00 méteres vízszintes síkban mért vetületi területeinek összege, azzal, hogy a vetületi területek számítása során figyelmen kívül kell hagyni
- a) mezőgazdasági területen, gazdasági területen és különleges beépítésre szánt területen a legfeljebb 9,00 méteres, egyéb területen a legfeljebb 4,50 méteres gerincmagasságú üvegházat és fóliasátort,
 - b) az épülethez tartozó
 - ba) tornác területét,
 - bb) előlépcsőt, ha az alatta lévő terület nincs beépítve,
 - bc) előtető, eresz és függőfolyosó – az épület tömegétől kiálló részeinek – a homlokzati faltól számított 1,50 méteres sávba eső vízszintes vetületét, és
 - bd) a terepcsatlakozástól legalább 2,00 méterrel magasabban lévő erkély – az épület tömegétől kiálló részeinek – az épülettől számított 2,00 méteres sávba eső vízszintes vetületét,
 - c) lakóterületen egy, legfeljebb 20 m² vízszintes vetületű, minden oldalról nyitott kerti tetőt, amelynek a legmagasabb pontja legfeljebb 3,00 méter,
 - d) azt a fedett teraszt, amelynek teljes területe felett erkély van;
146. *telek beépített területe terepszint alatt*: a telken található terepszint alatti építmények, építményrészek bruttó alapterületének összessége;
147. *telek homlokvonala*: a teleknek a közterülettel vagy az ingatlan-nyilvántartásban magánútként nyilvántartott telekkel közös határvonala;
148. *telek legnagyobb beépítettsége*: a telek beépített területének a telek teljes – nyúlványos telek esetében a teleknyúlvány területével csökkentett – területéhez viszonyított megengedett mértéke;
149. *telek zöldfelülete*: a teljes értékű zöldfelület és zöldfelületbe beszámítható egyéb felületek összessége;
150. *telek zöldfelületébe beszámítható egyéb felület*: műanyag gyeprács, zöldtető, zöldfal, sziklakert, növényház, konyhakert, veteményes, ültetvény, valamint a szigetelt mederrel, állandó vízborítottsággal, állandó vízi élővilággal rendelkező mesterséges vízfelület;
151. *telepítési távolság*: a szomszédos telken álló épületek egymással átfedésben lévő homlokzatainak vagy homlokzatszakaszainak külső síkja között vízszintesen mért e rendeletben megállapított távolság;
152. *településközpont*: a településnek vegyes területhasználatú, sűrűn beépített központi területe – ideértve elsődlegesen a települési jelentőségű igazgatási és üzleti központot –, amelynek használata nincs zavaró hatással a lakó rendeltetésre;
153. *települési alközpont*: a településközponttól távolabb, jellemzően a több történeti vagy több később beépült településrészből álló település településrészi központja, amely a településközpont tehermentesítését is szolgálja. Ide tartoznak a meglévő vagy tervezett, a településközponttól távolabb elhelyezkedő intermodális szerepű területek is;
154. *település rehabilitáció*: elavult, de értéket képviselő településrész, tömb olyan felújítása, amely során az úthálózat, az épületállomány és a növényzet erre érdemes elemeinek megtartásával, korszerűsítésével, a rendeltetészerű használatra alkalmatlan épületek, épületrészek elbontásával, esetleg azok új épületekkel történő pótlásával történik az érintett terület értékeinek és minőségének a kornak megfelelő színvonalra emelése;
155. *település rekonstrukció*: zömében elavult, részben vagy egészben megsemmisült településrész olyan korszerűsítése és eredetihez hasonló állapotba történő visszaépítése, amelynél leromlott állapotú épületek nagy része bontásra kerül, és szükség szerint az úthálózat és a tömbosztás is módosul a használat szerinti igényszintnek megfelelő állapot elérése érdekében;
156. *település revitalizáció*: a különösen értékes, elsősorban számos műemléki értékkel vagy helyi sajátossággal rendelkező, elavult, élettelen településrész újraélesztése a történeti érték megtartásával, minimális kiegészítő, nagyrészt helyreállító beavatkozással, szükség szerint rendeltettségmódosítással;
157. *teljes értékű zöldfelület*: a teleknek azon növényzettel borított területe, ahol a termőtalaj és az eredeti altalaj, illetve a talajképző kőzet között nincs egyéb más réteg, valamint az állandó vízborítottsággal rendelkező természetes vízfelület (patak, tó), illetve az állandó vízborítottsággal és szigetelés nélküli mederrel, állandó vízi élővilággal rendelkező mesterséges vízfelület;

158. *terasz*: a rendezett terepen vagy épületrész zárófödémén kialakított helyiséghez, önálló rendeltetési egységhez vagy azok közös közlekedőihez közvetlenül kapcsolódó, járható szilárd burkolatú külső tartózkodótér;
159. *terepcsatlakozás*: az építmény, építményrész és a közvetlenül hozzá csatlakozó műszakilag indokolt rendezett terep vagy járda érintkezési vonala;
160. *tereplépcső*: épülethez nem csatlakozó, a végleges rendezett terep részeként kialakított szabadtéri lépcső és földterasz;
161. *természetes építőanyagok*: olyan természetes alapanyagokból – különösen föld, sár, agyag, vályog, szalma, kender, nád, gyékény, fa, terméskő vagy cellulóz – készülő építési termékek, amelyek az alapanyagból építőanyaggá alakítási, gyártási folyamat során minimális felhasznált energiával, kémiai átalakítás nélkül készülnek, és amelyeknek a teljes életciklusra vizsgált környezetterhelési hatása a gyártás, használat, elbomlás, újra felhasználás során elhanyagolható;
162. *terepszint alatti építmény*: olyan, szerkezetileg önálló építmény, amely földdel fedve is – a bejárat felőli oldal kivételével – legfeljebb 1,00 méterrel emelkedik ki a környező (szomszédos) és a csatlakozó terepszintből, legfeljebb bejárati vagy tereplejtő felőli homlokzatfelülete van, és legfeljebb a tereplejtő felőli és az olyan oldalhomlokzati felületrésze kerül a terepszint fölé, amelyhez a terepbeugrásban közvetlenül kerti szabadlépcső vagy lejtő csatlakozik;
163. *tetőfelépítmény*: a tető felső síkja fölé emelkedő, az épület rendeltetésszerű használatát biztosító épületrész, azzal, hogy
 - a) a felvonó gépház, a lépcsőház tetőkijárata és a gépészeti takarófal tetőfelépítménynek minősül,
 - b) a kémény, az antenna, villámhárító és a tetősíkban fekvő ablak nem minősül tetőfelépítménynek;
164. *tetőtér*: az épület legfelső építményszintje feletti födém szerkezet felső síkja és a magastető szerkezetének alsó síkja közötti – minden irányból épületszerkezettel körülzárt – tér, azzal, hogy a beépítés nélküli tetőtér – a padlás – nem minősül építményszintnek;
165. *tetőtér-beépítés*: tetőtérben helyiség, helyiségcsoport vagy önálló rendeltetési egység építésével új építményszint létrehozása, amely nem jár bővítéssel;
166. *tornác*: oszlopokkal, pillérekkel, boltívekkel alátámasztott, fedett, legfeljebb az épület homlokvonalától az eresz széléig számított 2,0 méter széles, az épület legalább egyik homlokvonalához csatlakozó oldalirányból nyitott közlekedő tér, amely fölött nincs beépített terület;
167. *tömegtartózkodásra szolgáló építmény*: olyan építmény, amelyben tömegtartózkodásra szolgáló helyiség van, vagy amelyben bármikor egyidejűleg 300 főnél több személy tartózkodása várható;
168. *tömegtartózkodásra szolgáló helyiség*: egyidejűleg 300 főnél nagyobb befogadóképességű helyiség;
169. *tulajdonosi lakás*: az üzemeltető vagy a tulajdonos számára a tartós, életvitelszerű lakhatást biztosító épületrész;
170. *tűzfal*: a vonatkozó műszaki követelménynek megfelelő tűzállósági határértékű, A1 tűzvédelmi osztályú térelhatároló folytonos függőleges falszerkezet, amelyet úgy kell kialakítani, hogy az általa elválasztott tűzszakaszok vagy építmények egyikének állékonyágvesztése, illetve az ebből adódó oldalirányú erőhatás esetén is megőrizze tűzterjedést gátló képességeit;
171. *utcai légtérarány*: a megengedett legnagyobb párkánymagasság és előkert nélküli beépítés esetén a kapcsolódó közterület átlagos szélességének, előkertes beépítés esetén a kapcsolódó előkerti építési határvonalak közötti távolság aránya;
172. *utcai párkánymagasság vonala*: az utcai légtérarány meghatározására szolgáló vízszintes vonal, melynél az épület egyes pontjainak párkánymagassága csak a helyi építési szabályzatban a homlokzatszélesség arányában meghatározottak szerint lehet magasabb;
173. *úszótelek*: a Méptv. szerinti tömbtelken álló, külön tulajdonú épületek részére kialakított telek;
174. *üdülő rendeltetés*: olyan rendeltetés, amely az időszakos pihenés, a nem életvitelszerű ott-tartózkodás biztosítására szolgál;
175. *üvegház és fóliasátor*: növény vagy gomba termesztésére szolgáló, épületszerkezettel vagy fóliával határolt építmény;
176. *vegyes rendeltetésű épület*: több, eltérő rendeltetésű önálló rendeltetési egységet magában foglaló épület;
177. *vendéglátó rendeltetés*: olyan rendeltetés, amely ételek, italok helyben fogyasztását és ezzel összefüggő szórakoztatás vagy más szolgáltatás nyújtás lehetőségét biztosítja;
178. *vetített alapvonal*: a beépítési magasság megállapításánál alkalmazott, az épület jellemző homlokzati síkjának és a műszakilag indokolt rendezett terep legalacsonyabb metszéspontján felvett vízszintes vonal;

179. *vezetékrendszer*: egy vagy több, sodronyokból, kábelekből, sínekből, és azok szerelvényeiből – ideértve az optikai kábeleket is – álló villamos- vagy információtechnikai vezeték, ezek rögzítésére szolgáló eszközök, valamint ezek mechanikai védelmének együttese;
180. *villamos kezelőhelyiség*: villamos berendezés – ideértve a transzformátort, kapcsolót, valamint akkumulátort – elhelyezésére szolgáló helyiség;
181. *zárófödém*: beépített tetőtér vagy padlástér nélkül kialakított építmény, építményrész, épület, valamint terepszint alatti építmény, építményrész, épület legfelső használati szintjét lefedő födém;
182. *zöldfal*: építményhez rögzített, mesterségesen létrehozott vagy homlokzatra futtatott jellemzően sík, növényzettel fedett felület, tartó- és futtatószerkezetével, ültetőközeggel együtt;
183. *zöldtető*: mélygarázs, épület, egyéb építmény épített födém szerkezetén mesterségesen létrehozott, jellemzően sík, növényzettel fedett felület, a legfelső szigetelőréteg fölött kialakított egyéb technikai rétegekkel és ültetőközeggel együtt.

II. FEJEZET

TERÜLETHASZNÁLAT A TELEPÜLÉSEN

6. Az általános területhasználat

- 6. §** (1) A városok és községek (a továbbiakban együtt: település) közigazgatási területét építési szempontból
- a) beépítésre szánt (beépített, további beépítésre kijelölt) területbe kell sorolni, amelyen belüli építési övezetekben az építési telkek megengedett beépítettsége legalább 10 százalék, és
 - b) beépítésre nem szánt területbe kell sorolni, amelyen belüli övezetekben a telkek megengedett beépítettsége – kivéve a birtokközpontot és a tanyát, valamint a (2) bekezdésben foglalt esetet – legfeljebb 10 százalék.
- (2) A különleges beépítésre nem szánt terület, a közműelhelyezési terület és a hírközlési terület esetén a megengedett beépítettség felső határától – ha az állami főépítész az eltérési igénnyel megegyező záró szakmai véleményt állít ki – a helyi építési szabályzat nagyobb értéket is megállapíthat. E rendelkezést a Balaton Kiemelt Üdülőkörzet településeinek közigazgatási területén nem lehet alkalmazni.
- (3) A település közigazgatási területének beépítésre szánt területe általános használata szerint lehet
1. nagyvárosias lakóterület,
 2. kisvárosias lakóterület,
 3. kertvárosias lakóterület,
 4. falusias lakóterület,
 5. településközponti vegyes terület,
 6. intézményi vegyes terület,
 7. kereskedelmi, szolgáltató gazdasági terület,
 8. általános gazdasági terület,
 9. ipari gazdasági terület,
 10. egyéb ipari gazdasági terület,
 11. üdülőházas üdülőterület,
 12. hétvégi házas üdülőterület vagy
 13. különleges beépítésre szánt terület, a 27. § alapján.
- (4) A település közigazgatási területének beépítésre nem szánt területe általános használata szerint lehet
1. közúti közlekedési terület,
 2. egyéb közlekedési terület,
 3. közműelhelyezési terület,
 4. hírközlési terület,
 5. közpark zöldterület,
 6. közkert zöldterület,
 7. védelmi célú erdőterület,
 8. rekreációs célú erdőterület,
 9. egyéb erdőterület,
 10. kertes mezőgazdasági terület,
 11. általános mezőgazdasági terület,

12. tájgazdálkodási mezőgazdasági terület,
 13. vízgazdálkodási terület,
 14. természetközeli terület vagy
 15. különleges beépítésre nem szánt terület, a 39. § alapján.
- (5) A (3) és (4) bekezdésben foglalt általános használatok mellett – a különleges beépítésre szánt és különleges beépítésre nem szánt területen kívül – egyéb általános használat csak a Balaton vízparti területeinek területfelhasználási követelményeiről szóló kormányrendelet (a továbbiakban: Vízparti Terv) hatálya alá tartozó területen állapítható meg. A fővárosi rendezési szabályzat a (3) és (4) bekezdésben meghatározott általános használat szerinti területeket a helyi adottságoknak megfelelően tovább bonthatja.

7. A sajátos területhasználat

- 7. §**
- (1) A helyi építési szabályzatnál a 6. § (3) és (4) bekezdésében – a kerületi építési szabályzatnál a fővárosi rendezési szabályzatban – meghatározott általános területhasználatokon belül a helyi adottságok figyelembevételével kerülnek meghatározásra építési övezetként vagy övezetként a sajátos használatok és területeik.
 - (2) A beépítésre szánt területeket építési övezetekbe, a beépítésre nem szánt területeket övezetekbe kell sorolni.
 - (3) A 6. § (3) és (4) bekezdése szerinti általános használatú területek településfejlesztési tervben jelölt területeit a helyi építési szabályzat szabályozási tervi mellékletében közterületekre és közterületnek nem minősülő területekre kell tagolni, ideértve a meglévő és a tervezett területeket is.
 - (4) Az építési övezeteket, övezeteket a meglévő vagy tervezett rendeltetésük, beépítettségük és karakterbeli különbségeik alapján úgy kell besorolni, hogy az egy építési övezetbe vagy övezetbe tartozó, azonos adottságú telkeket azonos értékű építési jogok és kötelezettségek illessék meg. Az építési övezeten, övezeten belül egyes építési telkekre, telkekre – azok jellemző domborzati adottsága, kialakult állapota vagy közterülettel való sajátos kapcsolata alapján – a helyi építési szabályzatban meghatározhatóak sajátos településrendezési és építési követelmények, valamint telekalakítási szabályok.
 - (5) Községek közigazgatási területén nagyvárosias lakóterület és kisvárosias lakóterület építési övezet nem jelölhető ki.
 - (6) A területi adottságok figyelembevételével a helyi építési szabályzatban egy adott területre egymás felett, térben elválasztva egyidejűleg legfeljebb kettő sajátos használat szerinti terület, illetve építési övezet vagy övezet is megállapítható, azzal, hogy ezek egymás használatát nem korlátozhatják és nem lehetetleníthetik el. Térben elválasztott többszintűség esetén építési tevékenységet végezni, valamint telket alakítani az adott szintre vonatkozó építési övezeti vagy övezeti előírások betartásával lehet.
 - (7) A helyi építési szabályzatban a szabályozási tartalékterülettel érintett területeken meghatározásra kerül az építési jogot keletkeztető építési övezet vagy övezet, és a fejlesztési akcióterület kijelöléssel összhangban a terület távlati általános használata, ami építési jogot nem keletkeztet.
 - (8) A kerületi építési szabályzatban az építési övezetet és övezetet, a beépítésre szánt és a beépítésre nem szánt területek használatának általános jellegét, szintterületi átlagértékét és egyes területek beépítési magasságát meghatározó fővárosi rendezési szabályzattal összhangban kell meghatározni.

8. Építési övezetek és övezetek beépítési határértékei

- 8. §**
- (1) Az építési övezetek beépítési határértékeit az 1. melléklet 1. pontjában foglalt táblázat tartalmazza, azzal, hogy a beépítettség legnagyobb mértékét terepszint alatt és felett is érteni kell.
 - (2) Ha a helyi építési szabályzat másként nem rendelkezik, az építési övezetekben és övezetekben a terepszint alatti beépítettség megengedett mértéke megegyezik a terepszint feletti beépítettség megengedett mértékével.
 - (3) Az övezetek beépítési határértékeit az 1. melléklet 2. pontjában foglalt táblázat tartalmazza.
 - (4) A műemlék telkére az örökségvédelmi hatóságnak a településterv készítése és módosítása során adott véleménye alapján kell a beépítési határértékeket és a telekméretre vonatkozó paramétereket megállapítani. Az örökségvédelmi hatóság véleményét – a településtervhez készült – az örökségvédelmi értékek vizsgálata és az örökségvédelmi jogszabályok alapján hozza meg.
 - (5) A helyi építési szabályzatban – legalább az építési övezetekre – meg kell határozni legalább
 - a) beépítési magasságként a párkánymagasság megengedett legnagyobb értékét és az épület megengedett legmagasabb pontját,
 - b) a beépítettség megengedett legnagyobb mértékét és
 - c) a zöldfelület megengedett legkisebb mértékét.

- (6) Az e rendeletben szereplő beépítési határértékeknél a településrendezési terv
 - a) szigorúbb követelményeket megállapíthat,
 - b) megengedőbb követelményeket csak akkor állapíthat meg, ha az állami főépítész az eltérési igénnyel megegyező záró szakmai véleményt állít ki.
- (7) A helyi építési szabályzat – a beépítési határértékek között – megállapíthatja a szintterületi mutató megengedett legnagyobb értékét és az építmények legmagasabb pontját is.
- (8) A beépítési határértékek meghatározása során, a település sajátosságainak megfelelően megengedett szintszám és utcai légtérarány is megállapítható a településrendezési tervben.
- (9) Új lakó- és szálláshely rendeltetésű épület építése és meglévő lakó- és szálláshely rendeltetésű épület bővítése esetében, ha az épület vagy a bővítmény tartószerkezete – az alap kivételével – kizárólag természetes építőanyagoknak minősülő földből, sárból, agyagból, vályogból, szalmából, kenderből, nádból, gyékényből, fából, terméskőből vagy cellulózból készült és készül, a beépítettség megengedett legnagyobb mértéke a helyi építési szabályzatban megállapított beépítettség legnagyobb mértékének 1,2 szorzóval megnövelt értékével egyezik meg.

9. A beépítési magasság meghatározása és a szintterület számítása

- 9. §**
- (1) Az épület beépítési magasságát a helyi építési szabályzatban előírt megengedett legnagyobb párkánymagasság és az épület megengedett legmagasabb pontja határozza meg.
 - (2) Az épület beépítési magasságának meghatározása során figyelembe kell venni
 - a) a vetített alapvonalat, amelyet a jellemző homlokzati síkok és a műszakilag indokolt rendezett terep legalacsonyabb metszéspontjára illesztett magasságban kell meghatározni,
 - b) a párkányvonalat, amelyet az alapvonalától kell mérni a helyi építési szabályzatban meghatározott párkánymagasság megengedett legnagyobb értéke alapján,
 - c) a párkányvonalra illesztett 45 fokos síkot, kivéve, ha az adott szakasz a telekhatáron álló tűzfal, továbbá oromfal, légakna, legfeljebb 25 m²-es légudvar vagy a helyi építési szabályzatban meghatározott szakasz, és
 - d) az épület megengedett legmagasabb pontjával meghatározott vízszintes magassági síkot.
 - (3) Az épület megengedett legmagasabb pontjának értékét a helyi építési szabályzat állapítja meg, annak hiányában az legfeljebb a párkányvonalától mért 7,00 méter.
 - (4) A (2) bekezdés a) pontja szerinti vetített alapvonal meghatározása során figyelmen kívül kell hagyni a pince- és garázslejárót, lépcsőt, rámpát és angolaknát.
 - (5) A (2) bekezdés c) pontja szerinti párkányvonalra illesztett 45 fokos síkok fölé nyúlhat
 - a) kémény, szellőzőkürtő,
 - b) tetőszerelvény,
 - c) 0,50 m²-t meg nem haladó felületű reklámhordozó,
 - d) 0,51 m²-t meg nem haladó felületű padlásvilágító ablak, valamint
 - e) 0,80 métert meg nem haladó attika.
 - (6) A (2) bekezdés c) pontja szerinti párkányvonalra illesztett 45 fokos síkok fölé kizárólag a helyi építési szabályzat településképi követelményeiben foglaltak szerint nyúlhat
 - a) az épület homlokzati síkjának folytatásában legfeljebb 3 méterrel túlnyúló épületrész, tetőkiemelés,
 - b) tetőfelépítmény,
 - c) álló tetőablak,
 - d) torony, kupola, vagy egyéb tetőrész, díszítőelem, továbbá
 - e) a helyi építési szabályzatban meghatározott legfeljebb 3 méterrel túlnyúló egyéb épületrész.
 - (7) A (2) bekezdés d) pontja szerinti vízszintes magassági sík fölé kizárólag antenna, kémény és villámhárító nyúlhat.
 - (8) Az egy telken álló épületek beépítési magasságát épületenként kell teljesíteni.
 - (9) A beépítési magasság meghatározásánál a 2. melléklet 1–4. ábráját kell figyelembe venni.
- 10. §**
- (1) A szintterület számítása során az épület bruttó alapterületébe nem kell beszámítani
 - a) a rendeltetési egységenként egy darab, legfeljebb 6 m² alapterületű erkély,
 - b) rendeltetési egységenként egy darab, legfeljebb 6 m² hasznos alapterületű loggia,
 - c) a függőfolyosó, az oldalról nyitott emeleti folyosó,
 - d) a tornác,
 - e) a szabadlépcső,
 - f) a fedetlen terasz és belső udvar,

- g) a légudvar,
 - h) a légakna,
 - i) az árkád,
 - j) az 1,90 méternél kisebb belmagasságú helyiség vagy helyiségrészt
bruttó alapterületét.
- (2) A szintterület számítása során a lépcsőház alapterületét szintenként be kell számítani az épület nettó alapterületébe.
 - (3) A szintterület számítása során az egyszerre több szintet érintő aula, átrium és liftakna nettó alapterülete csak egy szinten számítandó be az épület nettó alapterületébe.
 - (4) Lakó- vagy iroda rendeltetésű új épület esetében az erkély hosszanti oldala legfeljebb 8,00 méter lehet, és az egyes erkélyek között vízszintesen mért legalább 4,00 méter távolságot kell tartani.
 - (5) A fedett terasz beszámít a telek beépítettségébe. Az a fedett terasz, amelynek teljes területe felett erkély van, nem minősül fedett terasznak, és nem számít bele a telek beépítettségébe.
 - (6) Ha a fővárosi rendezési szabályzat a szintterületi átlagérték számításáról külön rendelkezik, a kerületi építési szabályzat a szintterületi mutatót ezzel összhangban állapítja meg.

10. A közművesítettség mértéke

- 11. §**
- (1) A helyi építési szabályzat a közműellátás mértékét és módját
 - a) az építési övezetek és övezetek csoportjára vagy
 - b) az építési övezetre és övezetre
állapítja meg.
 - (2) A közművesítettség szempontjából az építési övezet
 - a) teljesen közművesített, ha
 - aa) az energia (villamos energia, földgáz vagy távhő),
 - ab) az ivóvíz,
 - ac) a szennyvízelvezetés és -tisztítás, és
 - ad) a közterületi csapadékvíz-elvezetés
együttesen közüzemi vagy közcélú szolgáltatással történik;
 - b) részlegesen közművesített, ha
 - ba) a villamos energia közüzemi vagy közcélú szolgáltatással,
 - bb) az ivóvíz közüzemi vagy közcélú szolgáltatással,
 - bc) a közterületi csapadékvíz-elvezetés közüzemi vagy közcélú szolgáltatással, és
 - bd) a szennyvíz tisztítása és elhelyezése egyedi szennyvíztisztító berendezéssel, tisztítómezővel ellátott oldómedencés létesítménnyel vagy időszakos tárolása egyedi zárt szennyvíztárolóban
történik;
 - c) hiányosan közművesített, ha a részleges közművesítettségre előírt feltételek valamelyike nem áll fenn;
 - d) közművesítetlen, ha nincs közüzemi vagy közcélú szolgáltatás.
 - (3) A közművesítettség közüzemi ellátással vagy egyedi közműpótlók, megújuló energiaforrások műtárgya alkalmazásával történhet.

11. A települési zöldinfrastruktúra ellátottság alapkövetelményei

- 12. §**
- (1) Az önkormányzatnak a településtervében gondoskodnia kell a település közigazgatási területén a környezet állapotának és a polgárok egészségének megőrzése, javítása, valamint a klímavédelem és -alkalmazkodás érdekében a megfelelő mennyiségű és minőségű, változatos és összefüggő zöldinfrastruktúra-hálózat kialakításáról, fejlesztéséről, fenntartásáról, valamint megőrzéséről.
 - (2) A zöldinfrastruktúra-hálózatot úgy kell kialakítani, hogy az egyes elemeinek folytonossága, illeszkedése mind a beépített terület határán, mind a települések közigazgatási határán lehetőség szerint biztosított legyen.

12. Új beépítésre szánt területek és új lakóterület kijelölésének egyéb követelményei

- 13. §** (1) A településnek az új beépítésre szánt terület kijelölésekor a Magyarország és egyes kiemelt térségeinek területrendezési tervéről szóló 2018. évi CXXXIX. törvény (a továbbiakban: Trtv.) 12. § (3) bekezdés b) pontja szerinti új zöldterületet vagy erdőterületet úgy kell kijelölnie, hogy
- annak nagysága legalább 300 m², és
 - a legtávolabbi pontja nem lehet tovább 1000 méternél az új beépítésre szánt területként kijelölt terület határától.
- (2) Új közterület kialakításával járó új beépítésre szánt területnél a közúti közlekedési területet úgy kell kijelölni, hogy kétoldali zóldsáv és legalább az egyik oldali – legalább 1,50 méter széles és a lehető legnagyobb mértékben összefüggő – zóldsávban fasor telepítése biztosítható legyen.
- (3) A településen új lakóterület a Méptv.-ben és a Trtv.-ben meghatározott követelmények teljesítése mellett csak akkor jelölhető ki, ha
- a helyi építési szabályzatban lakóterületként már kijelölt lakóterületek beépítettségének vizsgálatát követően a települési önkormányzat a településterv indító döntésében megállapítja, hogy a lakóterületi fejlesztési igényt a települési önkormányzat csak új lakóterület kijelölésével tudja biztosítani,
 - az úthálózati elemek, különösen a lakóterülethez kapcsolódó csomópontok és összekötő szakaszok tekintetében a települési önkormányzat megállapítja, hogy azok keresztmetszeti kapacitása nem merül ki, és
 - a települési önkormányzat – vagy településrendezési szerződésben az érdekelt fejlesztő – vállalja legalább 15 lakórendeltetés esetén az új lakóterület területhatárán belül legalább egy játszótér kialakítását, valamint legalább 500 lakórendeltetés esetén – az (1) bekezdés a) pontjában foglaltaktól eltérően – az új lakóterület területhatárán belül legalább 500 m² nagyságú közhasználat céljára átadott közkert vagy közpark kialakítását.
- (4) Az (1)–(3) bekezdésben foglaltaknak megfelelést az önkormányzatnak a településterv alátámasztó javaslatában be kell mutatnia, valamint az elfogadott településtervben és a megvalósítás során biztosítania kell.
- (5) Új beépítésre szánt területeknél az egyetemes tervezés szabályai szerint kell eljárni.
- (6) Az (1)–(5) bekezdésben foglaltakat nem kell alkalmazni a közlekedési rendeltetésű közterület szélességi csökkenés vagy áthelyezés, a térképi pontosítás miatti átsorolás, a vonalas kötőpályás közösségi közlekedés területének módosítása, a kialakult állapotnak megfelelő területhasználatot biztosító telekhatár-rendelet, valamint a szabályozási vonal megszűnése miatti építési övezeti kijelölés esetén.

13. A területek, építmények használata, rendeltetése

- 14. §** (1) Az egyes területek általános használatához kapcsolódó, elhelyezhető fő- és egyéb rendeltetést a 15–39. § tartalmazza, amelyet a helyi építési szabályzatban a sajátos használat szerinti építési övezet, övezet lehatárolásakor, valamint az építési övezetben, övezetben elhelyezhető rendeltetések meghatározásakor figyelembe kell venni.
- (2) A települési önkormányzat a településrendezési tervben – a fő- és egyéb rendeltetés mellett – többletrendeletet is megállapíthat a (4) bekezdés a) pontjában foglalt feltételek teljesülése esetén, és az e rendelet szerinti egyéb rendeltetéseket kizárhatja a (4) bekezdés c) pontjában foglalt feltételek teljesülése esetén.
- (3) Ha e rendelet vagy a településrendezési terv másként nem rendelkezik, az építési övezetben, övezetben elhelyezhető épület több rendeltetést is tartalmazhat. Ha e rendelet másként nem rendelkezik, a helyi építési szabályzat megállapíthatja az épületekben elhelyezhető önálló rendeltetési egységek számát.
- (4) Az egyes építési övezetekben vagy övezetekben
- az e rendelet és a Vízparti Terv alapján elhelyezhető rendeltetéseken kívül csak olyan többletrendeletet helyezhető el, amely az építési övezet, övezet főrendeletét nem korlátozza, a többletrendelet mellett is teljesülnek az építési övezeti, övezeti előírások és a településrendezési tervben való eltérésre vonatkozóan az állami főépítész az eltérési igénnyel megegyező záró szakmai véleményt állít ki,
 - a települési önkormányzat valamennyi rendeltetés létesítését – e rendelet eltérő rendelkezése hiányában – feltételhez kötheti, és
 - a települési önkormányzat az e rendelet szerinti általános használatához kapcsolódó egyéb rendeltetéseket kizárhatja, ha az egyéb rendeltetés nem illeszkedik a kialakult állapothoz vagy a sajátos használat szerinti építési övezeti, övezeti előírásoknak nem felel meg.
- (5) Lakó rendeltetésnek lakóépület földszintjén történő elhelyezését a helyi építési szabályzat nem tilthatja meg.
- (6) Minden építési övezetben, övezetben elhelyezhető az előírások szerint elhelyezhető épület rendeltetészerű használatát biztosító melléképítmény, kivéve, ha a helyi építési szabályzat másként rendelkezik.

III. FEJEZET BÉÉPÍTÉSRE SZÁNT TERÜLETEK

14. Nagyvárosias lakóterület

- 15. §** (1) A nagyvárosias lakóterület magas intenzitású lakótelepek területe és a sűrű beépítésű, több önálló rendeltetési egységet magába foglaló, elsősorban lakó rendeltetésű épületek elhelyezésére szolgál.
- (2) A nagyvárosias lakóterületen elhelyezhető épület – a lakó főrendeltetésen kívül –:
- a helyi lakosság ellátását szolgáló kereskedelmi, szolgáltató,
 - vendéglátó,
 - hitéleti, nevelési, oktatási, egészségügyi, szociális,
 - kulturális, közösségi szórakoztató,
 - szállás jellegű,
 - igazgatási, iroda és
 - sport
- egyéb rendeltetést tartalmazhat.
- (3) A (2) bekezdés szerinti rendeltetések önálló épületben is elhelyezhetők, ha arról a helyi építési szabályzat külön rendelkezik.
- (4) A nagyvárosias lakóterületen új kiskereskedelmi épület bruttó alapterülete nem haladhatja meg a 800 m²-t.
- (5) A nagyvárosias lakóterületen nem helyezhető el:
- nagykereskedelmi üzlet és raktár,
 - önálló üzemanyagtöltő állomás,
 - hulladék kezelésére és elhelyezésére szolgáló építmény, ide nem értve a gyűjtőhely építményét,
 - parkolóterület és gépjárműtároló a 3,5 tonna önsúlynál nehezebb gépjárművek és az ilyeneket szállító járművek számára, és
 - építményen kívüli építőanyag-kereskedelem.

15. Kisvárosias lakóterület

- 16. §** (1) A kisvárosias lakóterület alacsony intenzitású lakótelepek területe és a sűrű beépítésű, több önálló rendeltetési egységet magába foglaló, elsősorban lakó rendeltetésű épületek elhelyezésére szolgál.
- (2) Kisvárosias lakóterületen elhelyezhető épület – a lakó főrendeltetésen kívül –:
- a helyi lakosság ellátását szolgáló kereskedelmi, szolgáltató,
 - vendéglátó,
 - hitéleti, nevelési, oktatási, egészségügyi, szociális,
 - kulturális, közösségi szórakoztató,
 - szállás jellegű,
 - igazgatási, iroda és
 - sport
- egyéb rendeltetést tartalmazhat.
- (3) A (2) bekezdés szerinti rendeltetések önálló épületben is elhelyezhetők, ha arról a helyi építési szabályzat külön rendelkezik.
- (4) A kisvárosias lakóterületen új kiskereskedelmi épület bruttó alapterülete nem haladhatja meg a 800 m²-t.
- (5) A kisvárosias lakóterületen, ha a telekméret
- a 600 m²-t nem haladja meg, minden legalább 75 m² telekterület után,
 - a 600 m²-t meghaladja, minden legalább 50 m² telekterület után
- egy önálló rendeltetési egység helyezhető el, kivéve, ha az ettől való eltérésre vonatkozóan az állami főépítész az eltérési igénnyel megegyező záró szakmai véleményt állít ki.
- (6) A kisvárosias lakóterületen nem helyezhető el:
- nagykereskedelmi üzlet és raktár,
 - üzemanyagtöltő állomás,
 - hulladék kezelésére és elhelyezésére szolgáló építmény, ide nem értve a gyűjtőhely építményét,

- d) parkolóterület és gépjárműtároló a 3,5 tonna önsúlynál nehezebb gépjárművek és az ilyeneket szállító járművek számára, és
- e) építményen kívüli építőanyag-kereskedelem.

16. Kertvárosias lakóterület

- 17. §** (1) A kertvárosias lakóterület laza beépítésű, összefüggő nagy kertes, elsősorban lakó rendeltetésű épületek elhelyezésére szolgál.
- (2) A kertvárosias lakóterületen elhelyezhető épület – a lakó főrendeltetésen kívül –:
- a) a helyi lakosság ellátását szolgáló kereskedelmi, szolgáltató,
 - b) vendéglátó,
 - c) hitéleti, nevelési, oktatási, egészségügyi, szociális,
 - d) kulturális,
 - e) szállás jellegű és
 - f) sport
- egyéb rendeltetést tartalmazhat.
- (3) A (2) bekezdés szerinti rendeltetések önálló épületben is elhelyezhetők, ha arról a helyi építési szabályzat külön rendelkezik.
- (4) A kertvárosias lakóterületen az új kiskereskedelmi épület nettó alapterülete nem haladhatja meg a 400 m²-t.
- (5) A kertvárosias lakóterületen a kialakítható minimális telekméret 600 m², kivéve, ha az ettől való eltérésre vonatkozóan az állami főépítész az eltérési igénnyel megegyező záró szakmai véleményt állít ki.
- (6) A kertvárosias lakóterületen építési telkenként az elhelyezésre kerülő önálló rendeltetési egységek száma legfeljebb 2 lehet, és telkenként legfeljebb 2 melléképület helyezhető el, kivéve, ha az ettől való eltérésre vonatkozóan az állami főépítész az eltérési igénnyel megegyező záró szakmai véleményt állít ki.
- (7) A kertvárosias lakóterületen nem helyezhető el:
- a) nagykereskedelmi üzlet és raktár,
 - b) üzemanyag-töltő állomás,
 - c) hulladék kezelésére és elhelyezésére szolgáló építmény, ide nem értve a gyűjtőhely építményét,
 - d) parkolóterület és gépjárműtároló a 3,5 tonna önsúlynál nehezebb gépjárművek és az ilyeneket szállító járművek számára,
 - e) parkolóház,
 - f) a lakóépületek rendeltetészerű használatát zavaró gazdasági célú tevékenység céljára szolgáló építmény, és
 - g) építményen kívüli építőanyag-kereskedelem.

17. Falusias lakóterület

- 18. §** (1) A falusias lakóterület lakóépületek, a mező- és az erdőgazdasági építmények, továbbá a lakosságot szolgáló, környezetre jelentős hatást nem gyakorló kereskedelmi, szolgáltató építmények elhelyezésére szolgál.
- (2) A falusias lakóterületen elhelyezhető épület – a lakó főrendeltetésen kívül – önállóan vagy vegyesen:
- a) mező- és erdőgazdaság, valamint a lakóépületek rendeltetészerű használatát nem zavaró gazdasági célú,
 - b) a helyi lakosság ellátását szolgáló kereskedelmi, szolgáltató,
 - c) vendéglátó,
 - d) szállás jellegű,
 - e) igazgatási, iroda,
 - f) hitéleti, nevelési, oktatási, egészségügyi, szociális,
 - g) kulturális, közösségi szórakoztató és
 - h) sport
- egyéb rendeltetést tartalmazhat.
- (3) A falusias lakóterületen az új kiskereskedelmi épület nettó alapterülete nem haladhatja meg a 400 m²-t.
- (4) A falusias lakóterületen a kialakítható minimális telekméret 900 m², kivéve, ha az ettől való eltérésre vonatkozóan az állami főépítész az eltérési igénnyel megegyező záró szakmai véleményt állít ki.
- (5) A falusias lakóterületen építési telkenként a kialakítható lakó rendeltetési egységek száma legfeljebb 2 lehet, kivéve, ha az ettől való eltérésre vonatkozóan az állami főépítész az eltérési igénnyel megegyező záró szakmai véleményt állít ki.

- (6) A falusias lakóterületen nem helyezhető el:
- nagykereskedelmi üzlet és raktár,
 - üzemanyagtöltő állomás,
 - hulladék kezelésére és elhelyezésére szolgáló építmény, ide nem értve a gyűjtőhely építményét,
 - parkolóház, és
 - építményen kívüli építőanyag-kereskedelem.

18. Településközponti vegyes terület

- 19. §** (1) A településközponti vegyes terület – a településközponti vagy települési alközponti funkciókkal összhangban, azok ellátása érdekében – a település működését biztosító, a lakórendeltetést nem zavaró, jellemzően vegyes rendeltetésű épületek elhelyezésére szolgál.
- (2) A településközponti vegyes területen elhelyezhető épület önállóan vagy vegyesen:
- lakó,
 - igazgatási, iroda,
 - kereskedelmi, szolgáltató, vendéglátó, szállás jellegű, diákszállás,
 - hitéleti, nevelési, oktatási, egészségügyi, szociális,
 - kulturális, közösségi szórakoztató,
 - sport és
 - nem üzemi technológiájú kutatás-fejlesztés rendeltetést tartalmazhat.
- (3) A településközponti vegyes területen az új kiskereskedelmi épület bruttó alapterülete nem haladhatja meg az 5000 m²-t, kivéve, ha az állami főépítész az eltérési igénnyel megegyező záró szakmai véleményt állít ki.
- (4) Lakóépületben szállás jellegű rendeltetés a helyi építési szabályzatban meghatározottak szerint helyezhető el.
- (5) A településközponti vegyes területen nem helyezhető el:
- nagykereskedelmi üzlet és raktár,
 - önálló üzemanyagtöltő állomás,
 - hulladék kezelésére és elhelyezésére szolgáló építmény, ide nem értve a gyűjtőhely építményét,
 - parkolóterület és gépjárműtároló a 3,5 tonna önsúlynál nehezebb gépjárművek és az ilyeneket szállító járművek számára, és
 - építményen kívüli építőanyag-kereskedelem.

19. Intézményi vegyes terület

- 20. §** (1) Az intézményi vegyes terület elsősorban igazgatási, nevelési, oktatási, egészségügyi, szociális rendeltetést szolgáló épületek elhelyezésére szolgál.
- (2) Az intézményi vegyes területen elhelyezhető épület önállóan vagy vegyesen:
- igazgatási, nevelési, oktatási, egészségügyi, szociális,
 - iroda,
 - kereskedelmi, szolgáltató, vendéglátó, szállás jellegű, diákszállás, munkásszállás,
 - kulturális, közösségi szórakoztató,
 - hitéleti,
 - sport,
 - nem üzemi technológiájú kutatás-fejlesztés és
 - parkolóház
- rendeltetést tartalmazhat.
- (3) Az intézményi vegyes területen az új kiskereskedelmi épület bruttó alapterülete nem haladhatja meg a 2000 m²-t kivéve, ha az állami főépítész az eltérési igénnyel megegyező záró szakmai véleményt állít ki.
- (4) Az intézményi vegyes területen elhelyezésre kerülő épületekben a lakórendeltetések összes hasznos alapterülete nem haladhatja meg az 50 százalékot.
- (5) Az intézményi vegyes területen nem helyezhető el:
- nagykereskedelmi üzlet és raktár,
 - önálló üzemanyagtöltő állomás,

- c) hulladék kezelésére és elhelyezésére szolgáló építmény, ide nem értve a gyűjtőhely építményét,
- d) parkolóterület és gépjárműtároló a 3,5 tonna önsúlynál nehezebb gépjárművek és az ilyeneket szállító járművek számára, és
- e) építményen kívüli építőanyag-kereskedelem.

20. Kereskedelmi, szolgáltató gazdasági terület

- 21. §**
- (1) A kereskedelmi, szolgáltató gazdasági terület a környezetre jelentős kedvezőtlen hatást nem gyakorló kereskedelmi, szolgáltató és raktár rendeltetésű építmények elhelyezésére szolgál.
 - (2) A kereskedelmi, szolgáltató gazdasági területen elhelyezhető épület önállóan vagy vegyesen:
 - a) a környezetre jelentős kedvezőtlen hatást nem gyakorló kereskedelmi, szolgáltató, raktár,
 - b) iroda,
 - c) a gazdasági területhez kapcsolódó diák- és munkásszállás,
 - d) a területen dolgozók ellátását szolgáló óvoda, bölcsőde, egészségügyi,
 - e) nem üzemi technológiájú kutatás-fejlesztés, és
 - f) megújuló energiaforrás műtárgyairendeltetést tartalmazhat.
 - (3) A kereskedelmi, szolgáltató gazdasági területen elhelyezhetőek a megújuló energiaforrás műtárgyai.
 - (4) A kereskedelmi, szolgáltató gazdasági területen önálló lakóépület nem helyezhető el. Egy telken csak a gazdasági tevékenységi célú épületen belül és kizárólag egy szolgálati lakás alakítható ki.
 - (5) A kereskedelmi, szolgáltató gazdasági területen nem helyezhető el védőtávolságot igénylő ipari rendeltetésű építmény.
 - (6) A kereskedelmi, szolgáltató gazdasági területen, a 15–18. § szerinti lakóterületek határától számított 200 méteren belül nem helyezhető el hulladékgyűjtő udvar.

21. Általános gazdasági terület

- 22. §**
- (1) Az általános gazdasági terület a környezetre jelentős kedvezőtlen hatást nem gyakorló gazdasági rendeltetésű építmények – köztük kereskedelmi, szolgáltató és raktár rendeltetésű építmények – elhelyezésére szolgál.
 - (2) Az általános gazdasági területen elhelyezhető épület önállóan vagy vegyesen:
 - a) a környezetre jelentős kedvezőtlen hatást nem gyakorló gazdasági tevékenységi célú – ideértve a kereskedelmi, szolgáltató, raktár –,
 - b) iroda,
 - c) a gazdasági területhez kapcsolódó diák- vagy munkásszállás,
 - d) a gazdasági területhez kapcsolódó, közép- vagy felsőfokú szakmai képzést biztosító oktatási,
 - e) a területen dolgozók ellátását szolgáló óvoda, bölcsőde, egészségügyi, és
 - f) nem üzemi technológiájú kutatás-fejlesztésrendeltetést tartalmazhat.
 - (3) Az általános gazdasági területen elhelyezhetőek a megújuló energiaforrás műtárgyai.
 - (4) Az általános gazdasági területen önálló lakóépület nem helyezhető el. Egy telken csak a gazdasági tevékenységi célú épületen belül, és kizárólag egy szolgálati és egy tulajdonosi lakás alakítható ki.
 - (5) Az általános gazdasági területen nem helyezhető el védőtávolságot igénylő ipari rendeltetésű építmény.
 - (6) Az általános gazdasági területen, a 15–18. § szerinti lakóterületek határától számított 200 méteren belül nem helyezhető el hulladékgyűjtő udvar.

22. Ipari gazdasági terület

- 23. §**
- (1) Az ipari gazdasági terület a környezetre jelentős kedvezőtlen hatást gyakorló, veszélyes, bűzös vagy nagy zajjal járó gazdasági tevékenységhez szükséges építmények elhelyezésére szolgál, egyben tartalmazhat a környezetre jelentős kedvezőtlen hatást nem gyakorló gazdasági rendeltetésű ipari építményeket is.

- (2) Az ipari gazdasági területen elhelyezhető épület az (1) bekezdésben foglaltakon kívül
 - a) iroda,
 - b) kereskedelmi, szolgáltató és raktár,
 - c) kutatás-fejlesztés és
 - d) energiaszolgáltatási, megújuló energiaforrás műtárgyaiegyéb rendeltetést tartalmazhat.
- (3) Az ipari gazdasági területen elhelyezhetőek a megújuló energiaforrás műtárgyai.
- (4) Az ipari gazdasági területen önálló lakóépület nem helyezhető el. Gazdasági tevékenységi célú épületen belül szolgálati és tulajdonosi lakás nem alakítható ki.

23. Egyéb ipari gazdasági terület

- 24. §**
- (1) Az egyéb ipari gazdasági terület olyan, környezetre jelentős kedvezőtlen hatást nem gyakorló gazdasági rendeltetésű ipari, energiaszolgáltatási, megújuló energiaforrás műtárgyai, valamint településüzemeltetési építmények és raktárak elhelyezésére szolgál, amelyek más beépítésre szánt területen nem helyezhetők el.
 - (2) Az egyéb ipari gazdasági területen elhelyezhető épület az (1) bekezdésben foglaltakon túl
 - a) iroda,
 - b) a gazdasági területhez kapcsolódó munkásszállás,
 - c) kereskedelmi, szolgáltató, és
 - d) kutatás-fejlesztésegyéb rendeltetést tartalmazhat.
 - (3) Az egyéb ipari gazdasági területen önálló lakóépület nem helyezhető el. Egy telken csak a gazdasági tevékenységi célú épületen belül és kizárólag egy szolgálati lakás alakítható ki.

24. Üdülõházas üdülõterület

- 25. §**
- (1) Az üdülõházas üdülõterületen olyan, jellemzően kettõnél több üdülõegységet magába foglaló üdülõ rendeltetésű épület és apartmanház helyezhető el, amely változó üdülõi kör többnapos tartózkodására szolgál, és elhelyezése, mérete, kialakítása, felszereltsége és infrastrukturális ellátottsága alapján az üdülési célú tartózkodásra alkalmas. Üdülõházas üdülõterületen kemping is elhelyezhető.
 - (2) Az üdülõházas üdülõterületen elhelyezhető épület az (1) bekezdésben foglaltakon túl
 - a) az üdülõházas üdülõterület kiszolgálását biztosító iroda,
 - b) kereskedelmi, szolgáltató,
 - c) vendéglátó,
 - d) kulturális, közösségi szórakoztató,
 - e) hitéleti, és
 - f) sportegyéb rendeltetést tartalmazhat.
 - (3) A (2) bekezdés szerinti rendeltetések önálló épületben is elhelyezhetők, ha azok a helyi igények ellátását szolgálják és arról a helyi építési szabályzat külön rendelkezik a (4) bekezdésben foglalt figyelembevételével.
 - (4) Az üdülõházas üdülõterületen az új kiskereskedelmi önálló épület bruttó alapterülete nem haladhatja meg a 400 m²-t.
 - (5) Az üdülõházas üdülõterületen belül lakórendeltetés nem helyezhető el és meglévõ rendeltetés lakórendeltetéssé nem sorolható át. Egy telken az üdülõépületen belül egy szolgálati lakás kialakítható, ha az üdülõegységek száma eléri a 12 üdülõegységet.
 - (6) Az üdülõházas üdülõterületen nem helyezhető el:
 - a) nagykereskedelmi üzlet és raktár,
 - b) üzemanyag-töltõ állomás,
 - c) hulladék kezelésére és elhelyezésére szolgáló építmény, ide nem értve a gyújtóhely építményét,
 - d) parkolóterület és gépjárműtároló a 3,5 tonna önsúlynál nehezebb gépjárművek és az ilyeneket szállító járművek számára,
 - e) parkolóház,

- f) az (1) és (2) bekezdés szerinti rendeltetéseket zavaró gazdasági célú tevékenység végzésére szolgáló épület, és
- g) építményen kívüli építőanyag-kereskedelem.

25. Hétfégi házas üdülőterület

- 26. §** (1) A hétfégi házas üdülőterületen építési telkenként egy üdülőépület helyezhető el, amely legfeljebb két üdülőegységet foglal magában. A hétfégi házas üdülőterület állandó üdülői kör időszakos pihenésére szolgál, és elhelyezése, mérete, kialakítása, felszereltsége és infrastrukturális ellátottsága alapján az üdülési célú tartózkodásra alkalmas.
- (2) A helyi építési szabályzat a hétfégi házas üdülőterületen megengedheti a sportrendeltetésű építmények elhelyezését, valamint olyan egyéb építmények elhelyezését is, amelyek a terület rendeltetésével összhangban állnak.
- (3) A hétfégi házas üdülőterületen az új kiskereskedelmi önálló épület bruttó alapterülete nem haladhatja meg a 400 m²-t.
- (4) A hétfégi házas üdülőterületen a minimális telekméret 600 m², kivéve, ha az állami főépítész az eltérési igénnyel megegyező záró szakmai véleményt állít ki.
- (5) A hétfégi házas üdülőterületen közösségi szórakoztató és lakó rendeltetés nem helyezhető el.
- (6) A hétfégi házas üdülőterületen nem helyezhető el:
- a) nagykereskedelmi üzlet és raktár,
 - b) üzemanyag-töltő állomás,
 - c) hulladék kezelésére és elhelyezésére szolgáló építmény, ide nem értve a gyűjtőhely építményét,
 - d) parkolóterület és gépjárműtároló a 3,5 tonna önsúlynál nehezebb gépjárművek és az ilyeneket szállító járművek számára,
 - e) parkolóház,
 - f) az (1) és (2) bekezdés szerinti rendeltetéseket zavaró gazdasági célú tevékenység végzésére szolgáló épület, és
 - g) építményen kívüli építőanyag-kereskedelem.

26. Különleges beépítésre szánt terület

- 27. §** (1) A különleges beépítésre szánt területbe azok a területek tartoznak, amelyeken
- a) az elhelyezhető építmények rendeltetésük miatt jelentős hatást gyakorolnak a környezetükre,
 - b) a környezetük megengedett külső hatásaitól védelmet igényelnek, vagy
 - c) településrendezési adottságuk egyedi és e fejezetben szereplő területek egyikébe sem sorolhatóak,
- azzal, hogy a beépítésre szánt különleges terület célját és fajtáját a településtervben, a sajátos használat szerinti építési övezetet és a kapcsolódó beépítési határértékeket a helyi építési szabályzatban minden esetben meg kell határozni.
- (2) Különleges beépítésre szánt területként határozható meg
- 1. a nagy bevásárlóközpont és nagykiterjedésű kereskedelmi célú terület,
 - 2. a nagy kiterjedésű szállítmányozási, raktározási és logisztikai terület,
 - 3. a vásár, kiállítás és kongresszus területe,
 - 4. az oktatási központok területe,
 - 5. az egészségügyi épület elhelyezésére szolgáló terület,
 - 6. a nagykiterjedésű sportolási célú terület,
 - 7. az üdülőtábor, a táborhely és a kemping területe,
 - 8. a kutatás-fejlesztés, a megújuló energiaforrás hasznosításának céljára szolgáló terület,
 - 9. az állat- és növénykert területe,
 - 10. a nyersanyag-kitermelés (bánya), nyersanyag-feldolgozás céljára szolgáló terület,
 - 11. a honvédelmi és katonai, valamint nemzetbiztonsági célra szolgáló terület,
 - 12. a hulladékkezelő, hulladéklerakó, szennyvízkezelő-telep területe,
 - 13. a közlekedéshez kapcsolódó épület elhelyezésére szolgáló terület, ha az nem a közlekedési területen belül kerül elhelyezésre, valamint a kikötő és a repülőtér területe,

14. a temető területe,
 15. a mezőgazdasági üzemi terület,
 16. az egyéb, e fejezetben foglaltak egyikébe sem sorolható, helyi sajátosságot hordozó terület.
- (3) A (2) bekezdés szerinti különleges beépítésre szánt területen csak a terület rendeltetésszerű használatát szolgáló építmény helyezhető el.
- (4) Tömeges bevándorlás okozta válsághelyzet esetén az új ideiglenes befogadó állomások építésére irányuló beruházások számára kijelölt telkek különleges beépítésre szánt építési övezetbe tartozónak kell tekinteni és azok legnagyobb megengedett beépítettsége 100 százalék.

IV. FEJEZET

BEÉPÍTÉSRE NEM SZÁNT TERÜLETEK

27. A közúti közlekedési terület

- 28. §**
- (1) A közúti közlekedési terület az országos és a helyi közút, a kerékpárút, a gépjármű-várakozóhely (parkoló) – a közterületnek nem minősülő telken megvalósuló kivételével –, a járda és gyalogút (sétány), a köztér, mindezek csomópontja, a csapadékvíz-elvezetési rendszer, az áteresztő, a környezetvédelmi építmények, valamint a közúti közlekedés, a közmű és a hírközlés építményei elhelyezésére szolgál.
- (2) A közút elhelyezése céljára – ha jogszabály másképp nem rendelkezik – legalább a következő szélességű területet kell biztosítani, a vonalvezetési jellemzők figyelembevételével:
- a) gyorsforgalmi út (autópálya, autópályánál) esetén 60 méter,
 - b) főút esetén 40 méter,
 - c) országos mellékút esetén 30 méter,
 - d) helyi gyűjtőút esetén 22 méter,
 - e) kiszolgálóút esetén 12 méter,
 - f) mezőgazdasági út esetén 6,00 méter,
 - g) kerékpárút esetén 3,00 méter,
 - h) gyalogút esetén 3,00 méter.
- (3) A (2) bekezdés a)–e) pontja szerinti közúti közlekedési terület biztosításakor az ott meghatározott területszélességnél kevesebb is megállapítható, ha az adott közút az irányelvek szerinti műszaki paraméterek betartásával biztonságosan kialakítható.
- (4) A közlekedési terület méretén belül kell biztosítani a zöldfelületet, a gyalogosközlekedést, valamint a közművek elhelyezését.
- (5) A (2) bekezdés a)–c) pontja szerinti közúti közlekedési területen a közlekedést kiszolgáló épület, valamint a területet igénybe vevők ellátását szolgáló iroda, kereskedelmi, szolgáltató, vendéglátó, raktár- és szállásjellegű épület helyezhető el, azzal, hogy lakás – egy szolgálati lakás kivételével – nem helyezhető el.
- (6) A (2) bekezdés d), e), g) és h) pontja szerinti közlekedési területen kereskedelmi, szolgáltató, vendéglátó épület a helyi építési szabályzatban meghatározottak szerint helyezhető el.

28. Az egyéb közlekedési terület

- 29. §**
- (1) Az egyéb közlekedési terület a kötöttpályás, a vízi és a légi közlekedés, a kötélpálya, továbbá a közmű és a hírközlés építményei elhelyezésére szolgál. A helyi építési szabályzat a közforgalom elől el nem zárt magánutat egyéb közlekedési területbe sorolhatja.
- (2) A vasút elhelyezése céljára – ha kormányrendelet másképp nem rendelkezik – legalább a következő szélességű építési területet kell biztosítani, a vonalvezetési jellemzők figyelembevételével:
- a) kétvágányú vasút esetén 20 méter,
 - b) egyvágányú vasút esetén 10 méter.
- (3) Az egyéb közlekedési területen – magánút kivételével – a közlekedést kiszolgáló épület, valamint a területet igénybe vevők ellátását szolgáló iroda, kereskedelmi, szolgáltató, raktár- és szállásjellegű épület helyezhető el, azzal, hogy lakás – szolgálati lakás kivételével – nem helyezhető el.
- (4) A magánút csak kiszolgálóút, kerékpárút vagy gyalogút hálózati szerepet tölthet be, és közúthoz vagy másik magánúthoz kell csatlakoznia. A magánút a közlekedési területen kívül, más területhasználatú építési övezet, övezet területén is kialakítható.

- (5) Ha a helyi építési szabályzat másként nem rendelkezik, a magánút számára biztosítandó terület legkisebb szélessége
 - a) kiszolgáló út hálózati szerep esetén legalább 8 méter,
 - b) kerékpárút és gyalogút hálózati szerep esetén legalább 3 méter.
- (6) Magánút kialakítása során a visszamaradó telekméretnek az építési övezet és övezet előírásának meg kell felelnie.
- (7) A közforgalom elől el nem zárt magánút által kiszolgált építési telket, telkeket úgy kell kialakítani és azokon építményeket elhelyezni, mintha a magánút közterület lenne.
- (8) A magánút felőli építési határvonal és a telek homlokvonalja közötti területsáv előkertnek minősül. Két oldalról magánúttal vagy közterülettel és magánúttal határolt telek az elhelyezkedésének megfelelően sarokteleknek vagy átmenő teleknek minősül.
- (9) Magánutat megszüntetni csak akkor lehet, ha az arról kiszolgált építési telek vagy telek más módon megközelíthető vagy kiszolgálható.
- (10) Magánúton épület nem helyezhető el.
- (11) A magánúttal feltárt területen belül a közműhálózati csatlakozást a közterület és a magánút határánál kell kiépíteni.
- (12) Ha a telek vagy építési telek feltárását biztosító magánút terepszint alatt kerül kialakításra, és a terepszint feletti terület közhasználat számára megnyitott, akkor a terepszint alatti út közforgalom elől elzárható magánút.
- (13) E § rendelkezéseit a közforgalom elől elzárt és a közforgalom elől el nem zárt magánutakra is alkalmazni kell.

29. A közműelhelyezési terület

- 30. §** A közműelhelyezési terület a közműellátás építményei elhelyezésére szolgál. A területen csak a közműellátás céljára szolgáló épület helyezhető el, azzal, hogy az ágazati jogszabályok közműelhelyezési követelményeit és a védőterületekre, védősávokra vonatkozó előírásokat alkalmazni kell.

30. A hírközlési terület

- 31. §** A hírközlési terület a hírközlés építményeinek elhelyezésére szolgál. A területen csak a hírközlés céljára szolgáló épület helyezhető el, azzal, hogy az ágazati jogszabályok követelményeit és a védőterületekre, védősávokra vonatkozó előírásokat be kell tartani.

31. A közpark zöldterület és a közkert zöldterület

- 32. §**
- (1) A zöldterület állandóan növényzettel fedett közterület, amely a település zöldinfrastruktúrával való ellátottságát, klimatikus viszonyainak megőrzését, javítását, ökológiai rendszerének védelmét, valamint a pihenést és testedzést szolgálja. A zöldterület általános használata szerint közpark vagy közkert.
 - (2) A zöldterület övezeteinek
 - a) közterületről akadálymentesen megközelíthetőnek és
 - b) az általuk szolgált fő funkció vagy funkciók tekintetében akadálymentesen használhatónak kell lenniük.
 - (3) A közpark zöldterületen a rendeltetésszerű használathoz szükséges építmény és vendéglátó, kulturális, közösségi szórakoztató rendeltetést tartalmazó épület helyezhető el.
 - (4) A közkert zöldterületen a rendeltetésszerű használathoz szükséges építmény helyezhető el.
 - (5) A zöldterület övezeteiben lakás nem helyezhető el.
 - (6) A zöldterület övezeteiben csak az arra kijelölt helyen lehet parkolni.
 - (7) A közpark zöldterület zöldfelületének legalább 70 százalékát, a közkert zöldterület zöldfelületének legalább 60 százalékát teljes értékű zöldfelülettel kell ellátni.
 - (8) Nem kell közúti közlekedési területként jelölni a közparkokban, közkertekben elhelyezhető épületek megközelítéséhez, a területükön elhelyezhető létesítmények parkolási igényének kielégítéséhez szükséges utakat és parkolókat, vagy az azokon keresztülvezető gyalogutakat, gyalog- és kerékpárutakat, valamint kerékpárutakat.

32. A védelmi célú erdőterület, a rekreációs erdőterület és az egyéb erdőterület

- 33. §**
- (1) Az erdőterület az erdőgazdálkodás hosszú távú célját, a település ökológiai rendszerének megőrzését, javítását és védelmét, a vadgazdálkodást, valamint a pihenést és a szabadidős tevékenységet egymással összehangoltan szolgáló területek összessége.

- (2) Az erdőterület általános használata szerint lehet
- védelmi célú erdőterület,
 - rekreációs erdőterület vagy
 - egyéb erdőterület.
- (3) Védelmi célú erdőterület
- az erdőről, az erdő védelméről és az erdőgazdálkodásról szóló törvény szerinti védelmi rendeltetésű erdő,
 - a környezet védelmének általános szabályairól szóló törvény szerinti, a környezeti elemek védelmét, a környezeti terhelés megelőzését vagy csökkentését szolgáló védőerdő,
 - a természet védelméről szóló törvény szerinti védett erdő, továbbá
 - a településrendezési követelmények teljesítését szolgáló védőerdő.
- (4) A védelmi célú erdőterületen csak erdő- és vadgazdálkodási, természetvédelmi, valamint hitéleti rendeltetésű épületet lehet elhelyezni olyan módon, hogy a megengedett legnagyobb beépítettség legfeljebb 0,2 százalék lehet.
- (5) Rekreációs erdőterületbe a közjóléti célt szolgáló, pihenést és szabadidős tevékenységet biztosító erdőterületet kell sorolni.
- (6) Rekreációs erdőterületen erdő- és vadgazdálkodási, rekreációs, vendéglátást, pihenést, testedzést szolgáló sport-, továbbá kulturális, hitéleti rendeltetésű épületet lehet elhelyezni, olyan módon, hogy a megengedett legnagyobb beépítettség legfeljebb 5 százalék lehet.
- (7) Egyéb erdőterületbe jellemzően az erdőről, az erdő védelméről és az erdőgazdálkodásról szóló törvény szerinti gazdasági és honvédelmi rendeltetésű erdőket, a védelmi rendeltetésű erdőnek nem minősülő erdőket és a vízgazdálkodási célú erdőket kell sorolni.
- (8) Az egyéb erdőterületen a megengedett legnagyobb beépítettség legfeljebb 0,5 százalék.
- (9) A helyi építési szabályzatban az önkormányzat által tervezett erdőket a tervezett általános használatuknak megfelelően kell a (2) bekezdés szerinti erdőterület övezetek valamelyikébe besorolni.

33. A kertes mezőgazdasági terület, az általános mezőgazdasági terület és a tájgazdálkodási mezőgazdasági terület

- 34. §** (1) A mezőgazdasági területek a termőföld mennyiségi és minőségi védelmét, a mezőgazdasági termelés, a növénytermesztés, az állattenyésztés, továbbá az ezekkel kapcsolatos termékfeldolgozás és terménytárolás igényeit egységesen szolgáló területek.
- (2) A mezőgazdasági terület a földhasználat módja és természetbeni állapota figyelembevételével lehet
- kertes,
 - általános vagy
 - tájgazdálkodási mezőgazdasági terület.
- (3) A kertes mezőgazdasági terület alapvetően kisüzemi vagy családi használatú telkekből áll, amely jellemzően kert, szőlő vagy gyümölcsös művelési ágban szerepel az ingatlan-nyilvántartásban.
- (4) Az általános mezőgazdasági terület alapvetően az árutermelő célt szolgáló telkekből áll, amely jellemzően szántó, valamint szántó, kert, szőlő és gyümölcsös művelési ágban vegyesen szerepel az ingatlan-nyilvántartásban.
- (5) A tájgazdálkodási mezőgazdasági terület alapvetően természetközeli használatú telkekből áll, amely jellemzően nádas, gyepek (rét, legelő), I. és II. osztályú borszőlő termőhelyi kataszterhez vagy ökológiai hálózat magterületéhez tartozó kert, szőlő, gyümölcsös művelési ágban nyilvántartott területekből, a védett és Natura 2000 területbe sorolt szántóterületekből, a vízgazdálkodási célú mezőgazdasági területekből, valamint a vízbázis külső védőterületébe sorolt területekből áll.
- (6) A (2) bekezdés szerinti mezőgazdasági területeken, ha a helyi építési szabályzat szigorúbb előírást nem állapít meg,
- a 720 m²-t el nem érő területű telken – a (11) bekezdésben foglalt telek kivételével – épületet elhelyezni nem szabad,
 - a 720–1500 m² közötti területnagyságú telken – a helyi építési szabályzatban, annak hiányában az e rendeletben meghatározott beépítettségi szabályok megtartásával – a mezőgazdasági művelés célját szolgáló egy rendeltetési egységet tartalmazó egy gazdasági épület és egy pince helyezhető el,
 - az 1500 m²-t meghaladó területű telken – a helyi építési szabályzatban, annak hiányában az e rendeletben meghatározott beépítettségi szabályok megtartásával – a (7) bekezdés szerinti épületek és pince helyezhetők el.

- (7) Ha a helyi építési szabályzat szigorúbb előírást nem állapít meg, a (6) bekezdés c) pontja szerinti telekméretnek megfelelő mezőgazdasági területen, önállóan vagy vegyesen
- a mezőgazdasági géptárolás, a növénytermesztés, az állattartás, az állattenyésztés és a halgazdálkodás, továbbá az ezekkel kapcsolatos termék feldolgozására, tárolására és árusítására szolgáló,
 - a mezőgazdasággal összefüggő lakó vagy szállásjellegű,
 - a helyi lakosság ellátását szolgáló kereskedelmi, szolgáltató, vendéglátó,
 - hitéleti,
 - nevelési, alapfokú oktatási, szakmai továbbképzést biztosító oktatási épületek helyezhetők el.
- (8) Ha a helyi építési szabályzat kifejezetten megengedi, a kertés mezőgazdasági területen egy lakó rendeltetésű épület elhelyezhető, ha a következő feltételek együttesen teljesülnek:
- a telek nagysága az egy hektárt meghaladja,
 - a lakó rendeltetésű épület bruttó alapterülete a 150 m²-t nem haladja meg és egy rendeltetési egységet tartalmaz, és
 - a közműellátás – ideértve a közműpótló berendezést is – biztosított.
- (9) Ha a helyi építési szabályzat kifejezetten megengedi, az általános mezőgazdasági területen egy lakó rendeltetésű épület elhelyezhető, ha a következő feltételek együttesen teljesülnek:
- a telek nagysága a két hektárt meghaladja,
 - a lakó rendeltetésű épület bruttó alapterülete a 150 m²-t nem haladja meg és egy rendeltetési egységet tartalmaz, és
 - a közműellátás – ideértve a közműpótló berendezést is – biztosított.
- (10) A tájgazdálkodási mezőgazdasági területen lakó rendeltetés nem helyezhető el.
- (11) Mezőgazdasági övezetben lévő, zártkerti művelés alól kivett telken építmény legfeljebb 10%-os beépítettséggel helyezhető el.
- (12) A Balaton vízparti területei esetében e §-t a Vízparti Tervvel együttesen kell alkalmazni, azzal, hogy ha a Vízparti Terv szigorúbb előírást állapít meg, e rendelet helyett a Vízparti Terv előírását kell alkalmazni.

34. A mezőgazdasági birtoktest és a birtokközpont

- 35. §** (1) Ha a helyi építési szabályzat másként nem rendelkezik, a mezőgazdasági területen több önálló telekből mezőgazdasági birtoktest alakítható ki. A birtoktest esetében az övezetre megengedett beépíthetőség a birtoktesthez tartozó összes telek területe után számítva csak az egyik telken is kihasználható (birtokközpont), ha a telek területe legalább a 10 000 m²-t eléri, és a beépítés a szomszédos telkek rendeltetészerű használatára, beépíthetőségére nincs korlátozó hatással. Ebben az esetben a birtokközpont beépíthetőségének meghatározásakor beszámításra került telkeken épületet elhelyezni nem lehet.
- (2) A birtokközpont telkének beépíthetősége – ha a helyi építési szabályzat szigorúbb előírást nem állapít meg – legfeljebb 45 százalék lehet.
- (3) Indokolt esetben a birtokközpontoz tartozó más telken egy kiegészítő központ alakítható ki, ha a birtokközpont beépíthetősége a birtoktesthez tartozó összes telek területe után számított beépíthetőségi mértéket nem éri el. A kiegészítő központ beépíthetősége a bejegyzett korlátozás szerinti beépíthetőségi mértéket nem haladhatja meg.
- (4) A birtokközpont, illetve a kiegészítő központ telkén a 34. § (7) bekezdése szerinti épületek helyezhetők el.
- (5) A mezőgazdasági birtoktest és birtokközpont kialakításával kapcsolatos hatósági eljárás különös szabályait a főépítési tevékenységről szóló kormányrendelet határozza meg.
- (6) Birtokközpont és kiegészítő birtokközpont tájgazdálkodási mezőgazdasági területen nem alakítható ki.

35. A tanya

- 36. §** (1) Tanyának minősül az a külterületen, ezen belül általános vagy kertés mezőgazdasági területen fekvő földrészlet, amelyre a következő feltételek együttesen teljesülnek:
- a földrészlet területének nagysága legalább 1500 m², legfeljebb 10 000 m²,
 - a földrészleten növénytermesztést és állattenyésztést, valamint ezekkel kapcsolatos terménytárolást, termény- vagy termékfeldolgozást végeznek,
 - a földrészleten van gazdasági épület, épületcsoport, valamint lakóépület, amely a b) pont szerinti feladatellátáshoz kapcsolódik,

- d) a földrészlet fekvése szerinti település helyi építési szabályzatának szabályozási tervi mellékletében a területet a sajátos használatnak megfelelő általános vagy kertes mezőgazdasági tanyaterület övezetként vagy a tanyát övezeti szabályozási elemként feltüntették, és
 - e) a d) pontban foglaltakat követően a földrészletet az ingatlan-nyilvántartásba tanya jogi jellegként bejegyezték.
- (2) Tanyának minősül a Trtv. hatálybalépése előtt tanyaként az ingatlan-nyilvántartásba bejegyzésre vagy jogi jellegként feljegyzésre került terület akkor is, ha
- a) a tanya erdőterületen található, vagy
 - b) az (1) bekezdés a)–d) pontjában foglaltak nem teljesülnek.
- (3) Az (1) és (2) bekezdés szerinti tanya területének megengedett beépítettsége legfeljebb 30 százalék lehet, lakóépület legnagyobb megengedett párkánymagassága legfeljebb 4,50 méter.
- (4) A tanyán legfeljebb kettő lakórendeltetést tartalmazó épület, épületrész helyezhető el oly módon, hogy
- a) a lakórendeltetést tartalmazó épület vagy épületrész bruttó alapterülete nem haladhatja meg a tanyán lévő gazdasági épület vagy épületrész, épületcsoport bruttó alapterületét, egyben teljesülnek az (5) bekezdésben foglaltak, és
 - b) a lakórendeltetést tartalmazó épület megvalósítását – kivéve, ha a tanyának minősülés előtt is volt már a földrészleten gazdasági épület – a gazdasági épület, épületcsoport létesítésével egyidejűleg meg kell kezdeni.
- (5) A tanyán
- a) a lakórendeltetést tartalmazó épület nagysága
 - aa) 2000 m²-es telekméretig a (3) bekezdés szerinti beépíthetőség 45 százalékát,
 - ab) 2001 és 6000 m²-es telekméret között a (3) bekezdés szerinti beépíthetőség 35 százalékát,
 - ac) 6000 m²-es telekméret felett a (3) bekezdés szerinti beépíthetőség 25 százalékát
 nem haladhatja meg, és
 - b) a tanya területe legalább 60 százalékának a fekvése szerinti általános vagy kertes mezőgazdasági területnek megfelelő művelési ágban kell szerepelnie az ingatlan-nyilvántartásban.
- (6) A tanya területén – a (3) és az (5) bekezdés szerinti követelmények betartása mellett – vendéglátó rendeltetést tartalmazó épület is elhelyezhető.
- (7) E rendelkezés hatálybalépését követően új tanyát nem lehet létesíteni az országos jelentőségű védett természeti területen.

36. Vízgazdálkodási terület

- 37. §** (1) A vízgazdálkodási terület a vizek hasznosítását, megőrzését, ökológiai rendszerének védelmét, a vizek kártételei elleni védelmét, továbbá a lakossági rekreációt egymással összehangoltan szolgáló terület.
- (2) Vízgazdálkodási terület
- a) a folyóvizek medre,
 - b) az állóvizek medre,
 - c) az állandó víztartású árvízcsúcs-csökkentő tározók,
 - d) a folyóvizekben keletkezett, nyilvántartásba még nem vett szigetek, és
 - e) a közcélú nyílt csatornák medre.
- (3) Ha a nagyvízi meder területét vagy a közcélú nyílt csatornák parti sávját is vízgazdálkodási területbe sorolja a helyi építési szabályzat, és egyben a területet más célra is hasznosítják, akkor a 7. § (6) bekezdése szerinti kétszintű övezetet jelölhet ki olyan módon, hogy a vízgazdálkodási területtel érintett
- a) területen a vízhasznosítás és vízkárelhárítás műszaki szempontrendszerének elsődlegessége biztosított legyen,
 - b) beépítésre szánt területen a beépítettség legnagyobb mértéke nem növelhető, és
 - c) területen – ide nem értve a közlekedési rendeltetésű közterület szélességi csökkenése vagy áthelyezése, a térképi pontosítás miatti átsorolás, a vonalas kötöttpályás közösségi közlekedés területének módosítása, a kialakult állapotnak megfelelő területhasználatot biztosító telekhatár-rendezés, valamint a szabályozási vonal megszűnése miatti építési övezeti kijelölést – új beépítésre szánt terület nem jelölhető ki.
- (4) A nagyvízi meder területén, valamint a vízfolyások, állóvizek, tározók parti sávján
- a) lehetővé kell tenni a vízgazdálkodási szakterületek ellátását és a víz akadálytalan lefolyását, és
 - b) épületet elhelyezni csak jogszabályban foglaltak szerint, a vízügyi igazgatási szerv hozzájárulásával lehet.

- (5) Nagyvízi meder területén a nagyvízi mederkezelési tervvel összhangban határozható meg építési övezeti, övezeti, kétszintű övezet esetén építési övezet és övezeti előírás, azzal, hogy
- az elsődleges levezetőcsőben épület, terepszint fölé emelkedő építmény nem helyezhető el, meglévő épület és terepszint fölé emelkedő építményen építési tevékenység nem végezhető,
 - a másodlagos és az átmeneti levezetőcsőben, továbbá az áramlási holtterben építési tevékenység és építmény elhelyezése a nagyvízi meder, a parti sáv, a vízjárta és a fakadó vizek által veszélyeztetett területek használatáról, hasznosításáról, valamint a folyók esetében a nagyvízi mederkezelési terv készítésének rendjére és tartalmára vonatkozó szabályokról szóló kormányrendeletben foglaltakkal összhangban történhet.
- (6) A vízbázis terület belső és külső védőterülete vízgazdálkodási területbe sorolható, azonban elsődlegesen az 55. § szerinti védelmi területként kell szerepeltetni a településrendezési tervben.

37. Természetközeli terület

- 38. §** (1) A természetközeli terület:
- a forrás,
 - a láp, mocsár, nádas,
 - a barlang,
 - a víznyelő,
 - a szikes tó,
 - a kunhalom,
 - a földvár és
 - nyílt karszterület és sziklagyepterület.
- (2) Az (1) bekezdés szerinti természeti értékek és területek – területi kiterjedésük alapján – zöldterületbe, erdőterületbe, mezőgazdasági területbe vagy vízgazdálkodási területbe is sorolhatóak.
- (3) A természetközeli területek övezetében épületet elhelyezni nem lehet.

38. Különleges beépítésre nem szánt terület

- 39. §** (1) A különleges beépítésre nem szánt területbe azok a területek tartoznak, amelyeken
- az elhelyezhető építmények rendeltetésük miatt jelentős hatást gyakorolnak a környezetükre,
 - a környezetük megengedett külső hatásaitól védelmet igényelnek, vagy
 - településrendezési adottságuk egyedi és e fejezetben szereplő területek egyikébe sem sorolhatóak, azzal, hogy a beépítésre nem szánt különleges terület célját és fajtáját a településtervben, a sajátos használat szerinti övezetet és a kapcsolódó beépítési határértékeket a helyi építési szabályzatban minden esetben meg kell határozni.
- (2) Különleges beépítésre nem szánt területként határozható meg
- az egészségügyi épület elhelyezésére szolgáló terület,
 - a nagy kiterjedésű sportolási célú terület,
 - a kutatás-fejlesztés, a megújuló energiaforrások hasznosításának céljára szolgáló terület,
 - a vadaspark, arborétum területe,
 - a temető területe,
 - a nyersanyag-kitermelés (bánya), nyersanyag-feldolgozás céljára szolgáló terület,
 - a honvédelmi és katonai, valamint nemzetbiztonsági terület,
 - a burkolt köztér vagy fásított köztér, sétány,
 - a hulladékkezelő, -lerakó, szennyvízkezelő-telep területe,
 - az üdülőtábor, a táborhely, kemping területe,
 - a mezőgazdasági üzemi terület,
 - az egyéb, e fejezetben foglaltak egyikébe sem sorolható, helyi sajátosságot hordozó terület.
- (3) A (2) bekezdésben felsorolt különleges beépítésre nem szánt területen a terület rendeltetészerű használatát szolgáló építmény helyezhető el.

- (4) A különleges beépítésre nem szánt területen
- a) épület a helyi építési szabályzatban megengedett beépítettséggel helyezhető el, amely az 1. melléklet 2. pontjában szereplő táblázatban foglaltaknál akkor lehet megengedőbb, ha az állami főépítész az eltérési igénnyel megegyező záró szakmai véleményt állít ki és
 - b) a legkisebb zöldfelület a helyi építési szabályzatban megállapított érték, ennek hiányában 50 százalék, azzal, hogy az 1. melléklet 2. pontjában szereplő táblázatban foglaltaknál a helyi adottságokra tekintettel a helyi építési szabályzat akkor lehet megengedőbb, ha az állami főépítész az eltérési igénnyel megegyező záró szakmai véleményt állít ki.
- (5) A (2) bekezdés h) pontjában meghatározott burkolt köztér, fásított köztér és sétány legkisebb zöldfelületi aránya, valamint megengedett legnagyobb beépíttségének mértéke a sajátos használatok szerint a következő:
- a) burkolt köztér esetében a megengedett legnagyobb beépítettség: 5 százalék,
 - b) fásított köztér, sétány esetében
 - ba) a megengedett legnagyobb beépítettség: 5 százalék,
 - bb) a legkisebb zöldfelület: 20 százalék.

V. FEJEZET

ÉPÍTMÉNYEK ELHELYEZÉSE A TELKEN

39. Építmények elhelyezésének, kialakításának általános szabályai

- 40. §** (1) Az építményeket csak úgy szabad elhelyezni, létesíteni, hogy azok együttesen is megfeleljenek a területrendezési, a településrendezési, a településképi, a környezet-, a táj- és természet- és az örökségvédelmi, továbbá a rendeltetési, az egészség-, a tűz-, a köz- és más biztonsági, az energetikai és az akadálymentességi követelményeknek, valamint a geológiai és éghajlati adottságoknak, a terep, a talaj és a talajvíz fizikai, kémiai, hidrológiai adottságainak, valamint azokat ne befolyásolják károsan.
- (2) Meglévő építmény, építményrész átalakítása, bővítése, korszerűsítése vagy használatának, rendeltetésének megváltoztatása esetén a 14. § (1)–(3) bekezdésében foglaltakat kell alkalmazni.
- (3) Valamennyi építési övezetben, illetve övezetben – ha jogszabály másként nem rendelkezik – elhelyezhetők:
- a) a nyomvonal jellegű építmények és műtárgyaik, a külön jogszabályok keretei között,
 - b) a köztárgyak,
 - c) a kutatást és az ismeretterjesztést szolgáló műtárgyak,
 - d) a nyilvános illemhelyek,
 - e) hulladék gyűjtőedények,
 - f) a szél erőmű, szél erőmű park kivételével, az (5) bekezdésben foglaltak betartása mellett a megújuló energiaforrás műtárgya, amely használata során az építési övezetben, övezetben az elhelyezhető rendeltetéseknek megfelelő használatot nem korlátozza vagy attól nem igényel védelmet.
- (4) Valamennyi építési övezetben, illetve övezetben elhelyezhető – e rendelet járművek elhelyezésére vonatkozó szabályainak egyidejű alkalmazásával – a főépülettel együtt vagy annak felépítését követően a gépjárműtároló, ide nem értve a parkolóházat.
- (5) Megújuló energiaforrás műtárgya – a háztartási méretű kiserőmű kivételével – erdőterületen, mezőgazdasági területen és természetközeli területen nem helyezhető el, azonban az e rendelkezés hatálybalépése előtt ilyen övezetekben
- a) jogszerűen elhelyezett megújuló energiaforrás műtárgya fennmaradhat, és
 - b) erőművi és hálózati végleges engedéllyel rendelkező megújuló energiaforrás műtárgya elhelyezhető.
- (6) A honvédelmi és katonai, valamint nemzetbiztonsági építmények valamennyi építési övezetben, illetve övezetben – a telek megengedett beépített területére és beépítési magasságára, a telek zöldfelületének legkisebb mértékére és a szintterületi mutatóra e rendeletben, továbbá a helyi építési szabályzatban meghatározott előírásokra tekintet nélkül – elhelyezhetők.
- (7) E fejezet alkalmazásában – ha e rendelet másként nem rendelkezik – telek alatt az építési telket is érteni kell.

40. Barnamezős területek hasznosításának sajátos szabályai

- 41. §** (1) Az országos barnamezős kataszterben szereplő telkek
- terepszint alatti megengedett legnagyobb beépítettsége – ha a településrendezési terv másként nem rendelkezik – 100 százalék,
 - minimális telekméretére, terepszint feletti megengedett legnagyobb beépítettségre és megengedett legnagyobb beépítési magasságra a településrendezési terv e rendeletben foglaltaknál megengedőbb követelményeket – az állami főépítész eltérési igényre vonatkozó véleményének kikérése nélkül is – megállapíthat a (2) bekezdés kivételével,
 - zöldfelületein nem szükséges teljes értékű zöldfelületet kialakítani és
 - a 14. § (4) bekezdés a) pontja szerinti többletrendeletetés elhelyezése esetén az eltéréshez nem szükséges az állami főépítész eltérési igényre vonatkozó véleményének kikérése.
- (2) Az (1) bekezdés szerinti telkek esetében nem alkalmazható a 4. § (5) bekezdés a) pontja szerinti egyedi eltérés.
- (3) A barnamezős terület újraszabályozása során
- a közúti közlekedési területet és a közforgalom elől el nem zárt magánutat úgy kell kijelölni, hogy kétoldali, legalább 1,50 méter széles, lehetőség szerint a legnagyobb mértékben összefüggő zöldfelületbe telepített fasor kialakítása biztosított legyen, és
 - a barnamezős területen lévő építési övezetek özszerülete legalább 5 százalékának megfelelő méretű és alapterületű zöldterületet kell kijelölni a barnamezős területen, azzal, hogy a zöldterület mérete nem lehet kisebb, mint 500 m².

41. Szélerőművek elhelyezésének sajátos szabályai

- 42. §** (1) Beépítésre szánt területen és annak határától számított 700 méteres védőzónán belül szélerőművet és szélerőmű parkot nem lehet elhelyezni, kivéve az ipari gazdasági terület és az egyéb ipari gazdasági terület építési övezetekben elhelyezkedő azon területet, ahol a nemzetgazdasági szempontból kiemelt jelentőségű beruházások megvalósításának gyorsításáról és egyszerűsítéséről szóló törvény szerinti beruházás valósult meg vagy folyamatban van, vagy a Méptv. szerinti kiemelt beruházás valósult meg vagy folyamatban van.
- (2) Beépítésre nem szánt területen – az (1) bekezdés szerinti védőzónán kívül – nem lehet szélerőművet elhelyezni az országos ökológiai hálózat övezetében, a kiváló termőhelyi adottságú szántók övezetében, a tájképvédelmi szempontból kiemelten kezelendő terület övezetében, a tájképvédelmi terület övezetében, valamint a világörökségi és világörökségi várományos területek övezetében.
- (3) A Magyar Honvédség által üzemeltetett radaroktól számított 40 kilométer, valamint a katonai repülőterektől számított 15 kilométeren belül új szélerőmű, vagy szélerőmű park nem helyezhető el, a meglévő szélerőművek magassága nem növelhető, a szélerőmű parkok nem bővíthetők. E területeken kívül új szélerőmű vagy szélerőmű park akkor létesíthető, a meglévő szélerőművek magassága akkor növelhető, a szélerőmű parkok akkor bővíthetők, ha igazolható, hogy a tervezett szélerőmű vagy szélerőmű park létesítése és működése honvédelmi és katonai képességsökkenést nem okoz.

42. Napelemek és napkollektorok elhelyezésének sajátos szabályai

- 43. §** (1) Az épület tetőfelületén a napelemet és napkollektort szabályos geometriájú rendben kell elhelyezni olyan módon, hogy azok a tetőfelületről nem lóghatnak ki.
- (2) Épület homlokzatán csak a homlokzati architektúrába integráltan – ide nem értve a (3) bekezdés szerinti eseteket – helyezhető el napelem.
- (3) Erkélyen napelem nem helyezhető el sem önálló tartószerkezeten, sem az erkély szerkezetébe beépített módon.
- (4) Közterületen napelemes térburkolat csak csúszásmentes felülettel alakítható ki.
- (5) Műemléken napelem és napkollektor nem helyezhető el, műemlék telkén és műemléki területen lévő épületen napelem és napkollektor kizárólag az örökségvédelmi hatóság hozzájárulásával helyezhető el.
- (6) A gépjármű várakozóhelyek árnyékolását biztosító napelemek elhelyezése során az e rendelet 60. § (3) és (4) bekezdésében foglalt előírások az irányadók.
- (7) Vegyes építési övezetekben és gazdasági építési övezetekben napelemek elhelyezése
- tetőfelületeken zöldtető kialakításával biztosított vegyes rendszerben is történhet és
 - talajszinten csak akkor lehetséges, ha igazoltan nincs erre alkalmas tetőfelület.

43. A telek beépítésének feltételei

- 44. §** (1) Épület csak olyan telken helyezhető el,
- amelynek gépjárművel történő megközelíthetősége – beépítésre nem szánt területen a honvédelmi és katonai, valamint nemzetbiztonsági célú épület elhelyezésére szolgáló telek kivételével – közterületről vagy magánútról közvetlenül, hídon vagy átereszen keresztül biztosítható,
 - ahol a rendeltetésszerű használathoz szükséges villamos energia, ivóvíz, technológiai víz biztosítható,
 - ahol a keletkező szennyvíz elvezetése vagy ártalommentes kezelése, valamint a csapadékvíz helyben tartása, elvezetése vagy ártalommentes kezelése biztosítható,
 - ahol a használat során képződő hulladék gyűjtésére szolgáló, a hulladékmennyiséghez igazodó méretű hulladék gyűjtőedény elhelyezése és a hulladék rendszeres elszállításának vagy ártalommentes kezelésének lehetősége biztosítható, és
 - ha e rendelet vagy a helyi építési szabályzat másként nem rendelkezik – ahol a gépjárművek elhelyezése biztosítható.
- (2) Az (1) bekezdés b)–d) pontjában előírtak a környezettudatos energiagazdálkodás eszközeivel közüzemi szolgáltatással vagy egyedi módon teljesíthetők az övezetre előírt teljes közművesítettség esetében is, azzal, hogy szikkasztó és a szennyvíz egyedi zárt szennyvíztárolóban történő tárolása nem megengedett.
- (3) Kialakult állapot esetén – az (1) bekezdés a) pontjától eltérően –, ha a domborzati adottságok vagy a védett növényállomány miatt a telek gépjárművel nem közelíthető meg, a telek beépíthetőségének nem feltétele a gépjárművel történő megközelítés.

44. Az építési telek, telek beépítési módjának meghatározása

- 45. §** (1) Az építési telek – továbbá ha indokolt – a telek beépítési módját a helyi építési szabályzatban az építési hely határozza meg. Az építési hely
- szabadon álló beépítési mód esetén a teleknek az előírt elő-, oldal- és hátsókerti építési határvonalai által határolt területe,
 - oldalhatáron álló beépítési mód esetén a teleknek az egyik oldalhatára, az azzal szemközti előírt oldalkerti építési határvonala és az előírt elő- és hátsókerti építési határvonalai által határolt területe,
 - ikres beépítési mód esetén a teleknek az ikresen csatlakozó szomszédos telekkel közös oldalhatára, az azzal szemközti előírt oldalkerti építési határvonala és az előírt elő- és hátsókerti építési határvonalai által határolt területe,
 - zárt sorú beépítési mód esetén a teleknek a két oldalhatára, az előírt elő- és hátsókerti építési határvonalai által határolt területe,
 - a nagyvárosias lakóterületen és a kisvárosias lakóterület – a helyi építési szabályzat alátámasztó javaslatában igazolt – lakótelepén alkalmazható telepszerű beépítési mód esetén megegyezik az úszótelek telekhatárával.
- (2) Oldalhatáron álló beépítési mód esetén a telek egyik, egyben építési határvonalát képező oldalhatárától legfeljebb 2,00 méterre lehet az épületet elhelyezni, ha erről a helyi építési szabályzat másként nem rendelkezik.
- (3) Ikres beépítési mód esetén, a közös oldalhatáron álló tűzfalnak legalább az egyik épület esetében a másik épülettel legalább 50 százalékban átfedésben kell lenni, kivéve, ha a meglévő szomszédos beépítés ezt nem teszi lehetővé.
- (4) Zárt sorú beépítési mód esetén, a közös telekhatáron a főépületek tűzfalaikkal egymáshoz csatlakoznak. A helyi építési szabályzat megengedheti, hogy az épületek zárt sora helyenként megszakadjon, azonban ennek az épülethézagnak a mértéke az építési övezetre előírt párkánymagasság felét nem haladhatja meg.
- (5) Ha a megengedett legnagyobb párkánymagasság zárt sorú beépítés esetén a 16 métert eléri, épületköz alakítható ki, amely az épületek zárt sorát megszakítja. Az épületköz szélessége az építési övezet párkánymagasságának legalább 2/3-a, de minimum 16 méter. Ha az épületköz két szomszédos telekre esik, akkor annak egy telekre eső mérete legalább 6,00 méter.
- (6) A telepszerű beépítési mód szerinti telekcsoport lehet közterületen belüli vagy tömbtelken belüli úszótelkek csoportja is.
- (7) Telepszerű beépítési mód esetén az egyes úszótelkek megengedett legnagyobb beépítettsége elérheti a 100 százalékot, azzal, hogy azok egymás beépíthetőségét nem korlátozzák, és az építési övezetben megengedett beépíthetőséget a teljes tömbtelek vonatkozásában kell igazolni.

- (8) A helyi építési szabályzat a helyi sajátosságoknak megfelelő egyéb beépítési módot is megállapíthat, ha az állami főépítész az eltérési igénnyel megegyező záró szakmai véleményt ad ki.
- (9) A helyi építési szabályzat szabályozási terve építési helyet, terepszint alatti építési helyet és építési vonalat is megállapíthat.

45. Az elő-, oldal- és hátsókert előírásai

- 46. §**
- (1) Építési határvonalra helyezett épületrész esetén az építési határvonalra a végleges külső – vakolt vagy burkolt – felületnek kell kerülnie.
 - (2) Az előkert legkisebb mélysége
 - a) a helyi építési szabályzatban meghatározott érték,
 - b) a kialakult állapot alapján a helyi építési szabályzatban megállapított érték, vagy
 - c) az a) és b) pontban foglaltak hiányában 5,00 méter.
 - (3) Az oldalkert legkisebb szélessége
 - a) szabadon álló és ikresen csatlakozó beépítési mód esetén az adott építési övezetre irányadó legnagyobb párkánymagasság fele,
 - b) az oldalhatáron álló beépítési mód esetén
 - ba) a helyi építési szabályzatban megállapított érték,
 - bb) a kialakult állapot alapján a helyi építési szabályzatban meghatározott érték, ha az állami főépítész ezzel megegyező záró szakmai véleményt ad ki, vagy
 - bc) a ba) és a bb) alpontokban foglaltak hiányában 4,00 méter.
 - (4) A hátsókert legkisebb mélysége
 - a) a helyi építési szabályzatban meghatározott érték,
 - b) a kialakult állapot alapján a helyi építési szabályzatban meghatározott érték, vagy
 - c) az a) és b) pontban foglaltak hiányában az épület hátsókertre néző párkánymagasságának mértéke, de legalább 6,00 méter.
 - (5) A saroktelek elő- és oldalkertnek nem minősülő részén a hátsókertre vonatkozó rendelkezéseket kell alkalmazni.
 - (6) Az építési hely meghatározásánál a 2. melléklet 5–8. ábráját kell figyelembe venni.
- 47. §**
- (1) A telken az előírt legkisebb elő-, és oldalkert méretén belül épületrész
 - a) az építmény földszinti padlószinti, alagsori vagy pinceszinti megközelítését biztosító lépcső, előlépcső, lejtő – ideértve a mélygarázslehajtót és a felépítmény nélküli személygépjármű-liftet is – és annak támfala,
 - b) az 1,50 méternél nem nagyobb benyúlású eresz, előtető és lapostetős épület konzolosan túlnyúló födéme,
 - c) az 1,00 méternél nem nagyobb kiállású angolakna,
 - d) a 0,60 méternél nem nagyobb kiállású alaptest,
 - e) a 0,30 méternél nem nagyobb kinyúlású épületdísz, és
 - f) a (2)–(4) bekezdésben foglaltak kivételével nem állhat.
 - (2) Az épület utólagos hőszigetelése és ehhez kapcsolódó homlokzatburkolása
 - a) az elő-, oldal- és hátsókert méretét csökkentheti,
 - b) a telek homlokvonalára kiépített épület esetében a közterületre átnyúlhat, amennyiben a közterület biztonságos használatát nem veszélyezteti, és
 - c) az oldalhatárra kiépített lakóépület esetében a szomszéd ingatlanra legfeljebb 0,20 méterre átnyúlhat, de a szomszédos ingatlanra való behajtást nem lehetetleníti el, azzal, hogy az érintett telkek beépítettsége ennek megfelelően eltérhet az építési övezetre, övezetre előírt megengedett legnagyobb beépítettség mértékétől, az utólagos hőszigetelés és az ehhez kapcsolódó homlokzatburkolás által elfoglalt terület mértékével.
 - (3) Építési határvonalon kívülre eső épületrész
 - a) az előkertbe – legfeljebb 1,00 méteres benyúlással – a legalább 5,00 méteres előkert méret,
 - b) a telek közterületi homlokvonalára helyezett épületeken a közterület fölé – legfeljebb 1,50 méteres benyúlással, az 56. § (1) bekezdésében foglaltakat is figyelembe véve – a legalább 12 méter szélességgel szabályozott közterület,

- c) az oldalkertbe – legfeljebb 1,00 méteres benyúlással – a legalább 6,00 méteres oldalkert méret,
 - d) hátsókertbe – legfeljebb 1,50 méteres benyúlással – a legalább 6,00 méteres hátsókert méret
- esetében létesíthető, ha a helyi építési szabályzat megengedi és az állami főépítész az eltérési igénnyel megegyező záró szakmai véleményt állít ki.
- (4) A (3) bekezdés a), c) és d) pontja szerinti túlnyúló épületrész hossza legfeljebb az adott teljes épület homlokzathosszának 1/2-e lehet. Az épületkiugrás – az erkélyt is beleértve – a szomszédos telek határától legalább a kiugrás másfélszeresének megfelelő, de legalább 1,00 méter távolságra lehet.
 - (5) Az elő- és oldalkert 46. § (2) és (3) bekezdése szerint előírt méretén belül nem lehet:
 - a) növénytermesztés céljára szolgáló üvegház és fóliasátor,
 - b) tisztítómezővel ellátott oldómedencés létesítmény, árnyékszék, trágyatároló, komposzttoalet,
 - c) háztartási célú kemence, húsfüstölő,
 - d) állatkifutó,
 - e) közterületről látható épületgépeszeti berendezés,
 - f) siló, fedetlen kialakítású ömlesztett anyag-, folyadék- vagy gáztároló és
 - g) nem ideiglenes jellegű medence.
 - (6) A hátsókertben – a szükséges védőtávolságok megtartásával – valamennyi melléképítmény, továbbá kerti és nyári konyha, személygépjármű-, kerékpár- és motorkerékpár-tároló, szauna, kerti szerszámháza és tűzifatároló épület elhelyezhető. Üvegházat és fóliasátrat a teleknek a szomszédos telekkel közös határától legalább 1,50 méter távolságra szabad elhelyezni.
 - (7) Oldal- és hátsókertben lakóterületeken elhelyezhető
 - a) egy, legfeljebb 20 m² vízszintes vetületű, minden oldalról nyitott kerti tető, amelynek a legmagasabb pontja legfeljebb 3,00 méter, valamint
 - b) a megújuló energiaforrás műtárgyai és épületgépeszeti berendezés – ideértve a napelem inverterét és a hőszivattyú kültéri egységét is – elhelyezhető közterületről nem látható módon,
 ha az elhelyezése szerinti telek és a szomszédos telek rendeltetészerű használatát nem zavarják.
 - (8) Ha a helyi építési szabályzat másként nem rendelkezik, terepszint alatt gépjárműtároló, valamint önálló és épülethez kapcsolódó pince az építési helyen kívül is elhelyezhető, azzal, hogy az a közvetlenül szomszédos telkek rendeltetészerű használatát nem korlátozhatja.

46. A nyúlványos telekre és a visszamaradó telekre vonatkozó különös szabályok

- 48. §**
- (1) Ha a telek a nagysága alapján megosztható, de homlokvonalának hossza ezt másként nem teszi lehetővé, és a helyi építési szabályzat ezt kifejezetten megengedi, nyúlványos telek is kialakítható a (2) bekezdésben foglalt kivétellel.
 - (2) Átalakuló területeken, új beépítésre szánt területeken vagy új telektömb kiszabályozásánál nyúlványos telek nem szabályozható és nem alakítható ki.
 - (3) Meglévő zárványtelek megközelíthetőségének érdekében is kialakítható nyúlványos telek, a (4)–(12) bekezdésben foglaltak betartásával.
 - (4) A nyúlványos telek területének a nyúlvány nélkül, továbbá a visszamaradó telek területének is meg kell felelnie a helyi építési szabályzat legnagyobb beépítettségre, legkisebb zöldfelületre és legkisebb telekméretre vonatkozó előírásainak, valamint az egyes építési övezetben vagy övezetben elhelyezhető rendeltetési egység és épület számának meghatározásánál a nyúlvány területe a nyúlványos teleknél nem számítható be.
 - (5) Nyúlványos teleknek egynél több teleknyúlványa nem lehet.
 - (6) Kettőnél több nyúlványos telek egymás melletti nyúlvánnyal nem alakítható ki.
 - (7) A nyúlvány szélessége – a nyúlvány teljes hosszában – 3,00 méternél keskenyebb és 6,00 méternél szélesebb nem lehet.
 - (8) A nyúlvány 50 méternél hosszabb nem lehet.
 - (9) A teleknyúlvány tengelye törtvonalú is lehet, ha a terepviszonyok ezt indokolják, ugyanakkor a (7) és (8) bekezdésben foglaltak ebben az esetben is irányadóak.
 - (10) Ha a telekhatár mellett teleknyúlvány van, akkor annak teljes szélessége beleszámít a visszamaradó telek oldalkert-méretébe. Ilyen esetben a teleknyúlványnak a visszamaradt telek melletti határa és a visszamaradt telken elhelyezett épület között 1,50 méternél kisebb távolság nem lehet.
 - (11) Nyúlványos telek esetén az építési helyet úgy kell meghatározni, mintha a visszamaradó telekkel közös telekhatár közterületi telekhatár lenne.
 - (12) A nyúlványos telek kialakítása során a 2. melléklet 9. ábráját figyelembe kell venni.

47. A telek zöldfelülete

- 49. §** (1) A telken legalább az 1. melléklet szerinti legkisebb zöldfelületet biztosítani kell. A telekre előírt legkisebb zöldfelületbe – a teljes értékű zöldfelület mellett – a telek zöldfelületébe beszámítható egyéb felületek is figyelembe vehetők, a 3. melléklet szerint.
- (2) A kialakult állapot esetének kivételével, teljes értékű zöldfelületnek kell lennie
- a kertvárosias lakóterületre, falusias lakóterületre, üdülőházas üdülőterületre és hétvégi házas üdülőterületre az 1. mellékletben megállapított legkisebb zöldfelület legalább 60 százalékának,
 - a kisvárosias lakóterületre, a kereskedelmi, szolgáltató gazdasági területre, az általános gazdasági területre, az ipari gazdasági területre és az egyéb ipari gazdasági területre az 1. mellékletben megállapított legkisebb zöldfelület legalább 40 százalékának,
 - a nagyvárosias lakóterületre, a településközponti vegyes területre és intézményi vegyes területre az 1. mellékletben megállapított legkisebb zöldfelület legalább 30 százalékának, azzal, hogyha a terepszint alatti beépítés ezt nem teszi lehetővé, akkor teljes értékű zöldfelületnek tekinthető a legalább 120 centiméter vastag ültetőközeggel kialakított zöldfelület is.
- (3) A telek zöldfelületébe beszámítható egyéb felületek közé tartozó zöldtetőt úgy kell kialakítani, hogy
- biztosított legyen a tetőfelületre hulló és a zöldtetőn nem hasznosuló csapadékvíz egyéb módon történő helyben hasznosítása, és
 - meg kell akadályozni az ültetőközeg elmozdulását és tartós felületi erózióját.
- (4) Ha a (3) bekezdés a) pontjában foglaltak nem teljesíthetők, a 67. § (2) bekezdése szerint kell gondoskodni a csapadékvíz elvezetéséről.
- (5) A zöldtetőbe az egybefüggő, legalább 10 m² területű zöldfelületek számíthatók be.
- (6) A legalább 100 m² felületű zöldfal a legkisebb zöldfelületbe 15 százalék mértékig beszámítható.

- 50. §** (1) A telkek fásítottságát a telek legkisebb zöldfelületének arányában biztosítani kell. Ha a helyi építési szabályzat szigorúbb előírást nem állapít meg, és a meglévő faállománnyal a követelmények nem teljesülnek, a telek legkisebb teljes értékű zöldfelületére vetített 400 m²-enként legalább 1 nagy lombkoronájú, vagy 300 m²-enként legalább 1 közepes lombkoronájú, vagy 200 m²-enként legalább egy kis lombkoronájú, a terület adottságainak megfelelő, nem inváziós, elsősorban Magyarországon őshonos fa telepítése szükséges.
- (2) A telken a fákat úgy kell telepíteni, hogy azok biztosítsák az épület nyári árnyékolását.
- (3) A telken a fákat úgy kell telepíteni, hogy gyökérzetükkel és ágrendszerükkel ne károsítsák a telek és a szomszédos telkek építményeit. Ennek érdekében a telepített fa épülettől és lakóingatlan kerítésétől való távolsága – ide nem értve a közterületi határvonalon álló kerítést –
- nagy lombkoronájú fa és nagy méretű örökzöld esetén legalább 3,00 méter,
 - közepes lombkoronájú fa és közepes méretű örökzöld esetén legalább 2,00 méter,
 - kis lombkoronájú fa és kis méretű örökzöld esetén legalább 1,00 méter.
- (4) A 60. § (1) és (2) bekezdésében előírt fásítási követelmények teljesítése beleszámít a telek zöldfelületi ellátottságára vonatkozó 49. §-ban és az e §-ban szereplő követelmények teljesítésébe.

- 51. §** Ha a hulladékról szóló törvény szerinti kötelező visszaváltási díjas rendszerbe tartozó, kormányrendeletben meghatározott termékek visszaváltását biztosító automata visszaváltó berendezés elhelyezésére épületen belül vagy épületen kívül szilárd burkolatú területen nincs lehetőség, az 1. melléklet 1. pontjában foglalt táblázat szerinti legkisebb zöldfelület értékébe zöldfelületként az a korábban zöldfelületként használt terület is beszámítandó, ahova az automata visszaváltó berendezés elhelyezésre kerül.

48. Zöldfelületek kialakítása közterületen

- 52. §** (1) A telek megközelítését úgy kell kialakítani, hogy az ne eredményezze közterületi fák kivágását. Ha a telek megközelítése csak fakivágással oldható meg, akkor a fát a települési zöldinfrastruktúráról szóló kormányrendelet szerint pótolni kell.
- (2) Meglévő közterületek fásítása érdekében gépjármű várakozóhelyek megszüntethetők, különösen, ha az 59. § (6) bekezdés c) pontjában foglalt feltétel fennáll.
- (3) A közterületi fásítást úgy kell megvalósítani, hogy az a szomszédos telken álló építmény használatát ne korlátozza.
- (4) Növényzet a gyalogossáv és a telekhatár közötti területen is telepíthető.

49. Épületek közötti legkisebb távolság

- 53. §** (1) Szomszédos telkek között az épületek közötti legkisebb távolság nem lehet kevesebb az országos tűzvédelmi szabályzat szerint meghatározott tűztávolságnál és – a (3) bekezdésben meghatározott kivételekkel – a (2) bekezdés szerinti legkisebb telepítési távolságnál.
- (2) A legkisebb telepítési távolság az egymással szemben átfedésben lévő olyan épületek között, amelyeknek homlokzata huzamos tartózkodás céljára szolgáló helyiség nyílását tartalmazza, a telekre megengedett legnagyobb párkánymagasság mértéke.
- (3) Nem kell telepítési távolságot tartani, ha az egymással szemben átfedésben lévő homlokzatok mindegyike
- nyílás nélküli vagy
 - csak az 54. § (5) és (6) bekezdése szerinti nyílásokat tartalmazza.
- (4) Az épület 47. § (2) bekezdés c) pontja szerint megvalósított utólagos hőszigetelése esetén annak a szomszéd ingatlanra átnyúlását nem kell figyelembe venni a telepítési távolság meghatározásánál.
- (5) Ha két épületet közterület választ el egymástól, a két épület közötti távolság – amennyiben a helyi építési szabályzat az utcai légtérarányról rendelkezik – nem lehet kevesebb a helyi építési szabályzatban meghatározott utcai légtéraránynál.

- 54. §** (1) Az állattartó építmények elhelyezésének feltételeit – a közegészségügyi, állategészségügyi és környezetvédelmi követelmények figyelembevételével – a helyi építési szabályzat állapíthatja meg.
- (2) Épületnek a szomszédos telekkel – ide nem értve a közterületet – közös határvonalán vagy attól 3,00 méteren belül álló és a telekhatárral 60 foknál kisebb szöget bezáró homlokzati falában és a vízszintessel 30 foknál nagyobb szöget bezáró, a telekhatár felé lejtő tetőfelületén nyílászárót, nyílást, szellőzőt – a szellőzőkürtőt, a tetőkibúvó és az (5)–(7) bekezdésben foglaltak kivételével – létesíteni nem szabad.
- (3) A szomszédos telekkel közös határvonalon álló tűzfalban kiképzett légaknára kizárólag nem huzamos tartózkodás célját szolgáló és nem tűzveszélyes anyag tárolására igénybe vett helyiségek szellőzői vagy a helyiség alapterületének legfeljebb 1/10-ed részének megfelelő nyílófelületű szellőzőablakai nyithatók, a szellőzésre vonatkozó általános előírások megtartásával és legalább 1,80 méteres parapetmagassággal.
- (4) Az oldalhatáron álló beépítési módú telken meglévő oldalhatáron álló épület esetén, annak eresze a terepcsatlakozás felett legalább 2,30 méter magasságban és legfeljebb 0,70 méterre a szomszédos ingatlanra átnyúlhat a csapadékvíznek az épület telkére való visszavezetésével. Új épület építése esetén az eresz nem nyúlhat át a szomszédos telekre.
- (5) Az épületnek a telek oldalhatárán vagy attól 3,00 méteren belül álló és a telekhatárral 60 foknál kisebb szöget bezáró homlokzati falában és a vízszintessel 30 foknál nagyobb szöget bezáró, a telekhatár felé lejtő tetőfelületén csak nem huzamos tartózkodásra szolgáló helyiség lehet, legalább 1,80 méteres parapetmagasságú és helyiségenként legfeljebb 1 db ablakkal, amelynek nyíló felülete a 0,80 m²-t nem haladhatja meg.
- (6) Nem telekhatáron álló tűzfalban az országos tűzvédelmi szabályzat szerinti tűzgátló nyílászáró elhelyezhető, azzal, hogy ha a tűzgátló nyílászáró a telekhatártól mért 3,00 méteren belül van elhelyezve, azt belátásgátló módon kell kialakítani.
- (7) Az épület pinceszintjén és alagsori szintjén lévő helyiségeinek, tereinek nyílásai, nyílászárói, szellőzői a telek oldalhatárán vagy a telek oldalhatárától 1,00 méteren belül álló határfalán nem lehetnek, kivéve, ha a helyi építési szabályzat másként rendelkezik, és az állami főépítész az eltérési igénnyel megegyező záró szakmai véleményt ad ki.

50. Védőterületek

- 55. §** (1) A védőterület a káros hatások elleni védelmet vagy biztonságot szolgáló terület, amely lehet
- védőterület (biztonsági terület),
 - nyomvonaljellegű építmény esetén védősáv biztonsági övezet, védőtávolság vagy
 - a településrendezési tervben jelölt egyéb védelmi vagy korlátozóterület.
- (2) A védőterület kiterjedését, felhasználásának és beépítésének lehetőségét, módját és feltételeit a vonatkozó jogszabályok – ennek hiányában az illetékes hatóságok előírásai – alapján kell meghatározni. A településrendezési terv készítése vagy módosítása során a honvédelmi és katonai célú építmények működési és védőterületét a honvédelemért felelős miniszter adatszolgáltatása alapján kell kijelölni.

- (3) Az építmények és a használatuk külön-külön és együttesen sem eredményezhetnek a jogszabályokban vagy a hatóságok eseti előírásaiban megállapított terhelési határértékeket meghaladó mértékű hatást a környezetükre.
- (4) Ha a (3) bekezdés szerinti terhelési határértéket meghaladó környezeti hatás más megoldással – ideértve a megfelelő műszaki kialakítást is – nem hárítható el, a környezeti hatás előidézője a saját költségén védőterületet köteles kialakítani.
- (5) Ha valamely építményt a megengedett környezetterhelési határértékekkel szemben védeni szükséges és az műszaki kialakítással nem oldható meg, a védelemre igényt tartó a környezeti hatás előidézőjének költségén alakítja ki a védőterületet.
- (6) A környezetterhelési határérték ismeretének hiányában a szükséges legkisebb védőtávolság mértékét – az építmény kialakításának figyelembevételével – az ügyben illetékes hatóságok esetenként határozzák meg.
- (7) A védőterületet vagy a védelmet biztosító elemet a hatást előidéző, valamint a védelmet igénylő – ha jogszabály másként nem rendelkezik – a saját területén – telkén, építési területén – belül köteles kialakítani és fenntartani, a honvédelmi és katonai célú területek kivételével.
- (8) Az országos közút és vasútvonal mellett nem jelölhető ki új beépítésre szánt terület – a gazdasági területek és a 27. § (2) bekezdés 2., 8., 9., 10., 11., 12., 14. és 15. pontja szerinti területek kivételével –
 - a) gyorsforgalmi út esetében az út tengelyétől számított – amennyiben kormányrendelet másként nem rendelkezik – 250-250 méter széles területen,
 - b) főút és a gyorsforgalmi úthoz tartozó csomóponti ág esetében az út tengelyétől számított 50-50 méter széles területen,
 - c) környezeti hatásvizsgálathoz kötött vasúti pálya esetében a vasút szélső vágányától számított 100-100 méter széles területen.
- (9) Az országos közút mellett, külterületen nem jelölhető ki új rekreációs erdőterület és új zöldterület övezetek az út tengelyétől számított
 - a) gyorsforgalmi út esetében 100-100 méter széles területen,
 - b) főút esetében 50-50 méter széles területen.
- (10) Országos törzshálózati vasúti pálya szélső vágányától számított 50-50 méter, valamint egyéb környezeti hatásvizsgálathoz kötött vasúti üzemi létesítmény esetében 100-100 méter távolságon belül építmény csak az ágazati jogszabályokban foglalt követelmények szerint helyezhető el.
- (11) Katasztrófaveszélynek, katasztrófa kockázatnak kitett területen beépítésre szánt területet kijelölni, illetve épületet elhelyezni csak a település katasztrófavédelmi besorolásának és a veszélyeztető hatásnak a figyelembevételével lehet.

51. Építmény elhelyezése közterületen

- 56. §**
- (1) Közterületen, közterület alatt és közterület fölött építményt, építményrészét elhelyezni, kialakítani csak a helyi építési szabályzat alapján, valamint a (2)–(4) bekezdés, a 47. § (2) bekezdése és (3) bekezdés b) pontja, továbbá az 57. § előírásai szerint lehet.
 - (2) A járdán építmény, köztárgy, berendezés csak abban az esetben állhat, ha
 - a) az a járda előírt legkisebb hasznos szélességét (gyalogossáv) – más hatósági előírás hiányában 0,75 méter többszöröse, de legalább 1,50 méter – nem csökkenti,
 - b) a rendeltetésszerű használata a gyalogosok közlekedését nem zavarja, biztonságát nem veszélyezteti,
 - c) a járművezetők kilátását nem gátolja, a közúti forgalmi jelzések felismerését nem akadályozza, a közút forgalmát nem veszélyezteti, és
 - d) a közművek elhelyezését, üzemeltetését, karbantartását nem akadályozza.
 - (3) A járdán építmények, köztárgyak, berendezések, korlátok csak az előírt hasznos szélességű gyalogossáv és az úttest felőli biztonsági sáv közötti berendezési sávban állhatnak.
 - (4) A kijelölt gyalogos-átkelőhelyektől a forgalom haladási irányával ellenkező irányban, továbbá a gyalogos-átkelőhely nélküli forgalmi csomópontban az úttest szegélyének sarokpontjától mért 5,00 méteren belüli részén 0,50 méternél magasabb építmény – kivéve az áttört kerítést –, kilátást zavaró köztárgy, berendezés és növényzet nem állhat, parkolóhely nem jelölhető ki.

- 57. §** (1) A telek közterület vagy magánút felőli határvonalán építményt csak úgy szabad elhelyezni, hogy annak része, szerkezeti eleme a közterület, valamint a magánút területébe csak a következők szerint nyúlhat be:
- a) a csatlakozó terepszinttől mért 2,50 méter magasságig
 - aa) a határvonaltól mért 0,50 méter széles biztonsági sávban elhelyezett szerkezeti elem – ideértve az előlépcső, kirakat, levélgyűjtőszekrény, ablakrács, reklámhordozó, világítótest, falra kihajtva rögzített nyílászárny –, amely a közlekedők által könnyen észlelhető és kialakítása baleseti veszélyt nem jelent, továbbá, ha az 0,40 méter magasság felett kerül elhelyezésre, annak a biztonsági sávra eső vetülete legalább 0,10 méter magas vagy 0,60 méter széles, a környező járófelület felületképzésétől, lábbal tapinthatóan, jelentősen eltérő burkolatú jelzősávval körül van véve,
 - ab) a közterületi járda gyalogossávjába nyílászárny, kirakat,
 - b) a terepszinttől mért 2,50 méter és 3,00 méter közötti biztonsági térbe, az a) pontban említetteken túlmenően legfeljebb a közúti úrszelvényig terjedően és csak elmozdítható elem – ideértve napellenző ponyva, ponyvaelötető –, ha szerelése és felerősítése fokozottan biztonságos,
 - c) a terepszinttől mért 3,00 méter és a közúti úrszelvény-magasság (4,70 méter) között – egyéb hatósági előírás hiányában – az úrszelvény szélétől legalább 1,00 méterre elmaradva építményrész (kiugrás).
- (2) Közúttal határos, azzal összefüggő építményrészeken reklámeszköz – kivéve a közlekedés biztonságát elősegítő közérdekű tájékoztatást tartalmazó berendezést – csak jogszabályban előírt feltételek megléte esetén helyezhető el.
- (3) Az építmények alapja vagy terepszint alatti része a közterület alá 0,50 méterrel túl csak a helyi építési szabályzat szerint nyúlhat be.
- (4) A közterület felett vagy alatt építmény, építményrész a közterület tulajdonosának, kezelőjének hozzájárulásával helyezhető el, ha az a közterület, valamint annak két oldalán fekvő építmények rendeltetészerű használatát nem zavarja, biztonságát nem veszélyezteti.
- (5) A közművekhez tartozó vagy más közérdekű tárgyakat, valamint a reklámeszközöket csak úgy szabad elhelyezni, hogy azok a településképhez illeszkedjenek, a telkek és az építmények rendeltetészerű használatát és megközelítését ne akadályozzák, továbbá azok állagát ne rontsák.
- (6) A helyi építési szabályzat megállapíthatja a kereskedelmi, szolgáltató és vendéglátó rendeltetésű építmények, valamint a gépjárművel vontatott vagy az önjáró járművek közterületen történő elhelyezésének feltételeit és részletes szabályait.
- (7) Az építmény közterületen történő elhelyezése során a 2. melléklet 10. ábráját figyelembe kell venni.

52. Építmények és tájépítészeti alkotások megközelítése

- 58. §** (1) Az építményeknek és tájépítészeti alkotásoknak a rendeltetésüknek megfelelő módon megközelíthetőeknek kell lenniük.
- (2) Azoknál az építményeknél és közhasználatú területeknél, amelyeknél az egyenlő esélyű hozzáférés és használat követelménye fennáll, az akadálymentes megközelítést is biztosítani kell. Ha a megközelítési útvonalnak lépcső is része, akkor azt a 88. § (4) bekezdésében foglalt követelményeknek megfelelően kell kialakítani.
- (3) A többlakásos lakóépület főbejáratát az egyenlő esélyű hozzáférés követelményeinek megfelelően kell kialakítani.
- (4) A közterületek gyalogos közlekedésre szolgáló építményeit, épített környezetét az egyenlő esélyű hozzáférés követelményeinek megfelelően kell kialakítani.

53. Járművek elhelyezése

- 59. §** (1) Az új építmények, önálló rendeltetési egységek, építési telkek rendeltetészerű használatához – az (5) és (6) bekezdés szerinti eltérő szabályok alkalmazhatósága mellett – legalább a 4. melléklet szerinti gépjármű elhelyezési lehetőséget kell biztosítani.
- (2) Meglévő építmények bővítése, átalakítása, rendeltetésük módosítása esetében – a 4. melléklet 3. pontja kivételével – csak a bővítésből, az átalakításból, az új rendeltetésből vagy a rendeltetési egységek számának változásából eredő többlet gépjármű elhelyezéséről kell gondoskodni, a meglévők megtartása mellett. Műemlék – ideértve a helyi emléket is – bővítéssel nem járó átalakítása, rendeltetismódosítása esetében – a 4. melléklet 3. pontja kivételével – nem kell többlet gépjármű elhelyezési lehetőségét biztosítani.

- (3) Nem kell gépjármű elhelyezési lehetőséget biztosítani
 - a) a gyalogos alul- vagy felüljáróban lévő kereskedelmi, szolgáltató önálló rendeltetési egység esetén,
 - b) az önálló parkolóház földszintjén lévő kereskedelmi, szolgáltató önálló rendeltetési egység esetén,
 - c) a közforgalmú személyközlekedés állomásának utasforgalmat szolgáló épületében lévő kereskedelmi, szolgáltató létesítménynél, és
 - d) a vendéglátó önálló rendeltetési egység közterületi terasza esetén.
- (4) A gépjárműveket telken belül, elsődlegesen épületben vagy terepszint alatti építményben kell elhelyezni. Ha az adottságok szükségessé teszik, és azt a helyi építési szabályzat megengedi, – a településtervek tartalmáról, elkészítésének és elfogadásának rendjéről, valamint egyes településrendezési sajátos jogintézményekről szóló kormányrendeletben meghatározottak szerint – a gépjármű várakozóhelyek a 4. melléklet 3. pontja kivételével a telekhatártól mért, legfeljebb 500 méteren belüli más telken parkolóban, parkolóházban, illetve a közforgalom céljára átadott magánút egy részének felhasználásával is kialakíthatók. Parkolóház esetén a mozgásukban korlátozottak részére kialakított várakozóhelyeknek akadálymentes elérési útvonalon elérhetőnek kell lenniük.
- (5) A helyi építési szabályzat a 4. és az 5. mellékletben meghatározott gépjármű, kerékpár és motorkerékpár várakozóhelyek számára vonatkozó előírásoktól – a 4. melléklet 3. pontja kivételével – eltérhet, ha
 - a) a helyi építési szabályzat megalapozó vizsgálata és alátámasztó javaslata az érintett építési övezet, övezet, telektömb, telek településen belüli elhelyezkedése, domborzati adottságai, közösségi közlekedési ellátottsága vagy forgalmi terheltsége alapján megalapozottnak tartja a 4. és 5. mellékletben foglaltaknál szigorúbb vagy enyhébb szabályok alkalmazását – ideértve azt is, hogy a közösségi közlekedési ellátottság magas szintje alapján nem kell gépjármű vagy kerékpár várakozóhelyet kialakítani –, és
 - b) az állami főépítész az eltérési igénnyel megegyező záró szakmai véleményt állít ki.
- (6) Az e rendeletben és a helyi építési szabályzatban szereplő gépjármű és kerékpár várakozóhelyek számára vonatkozó előírásoktól a 4. § szerint egyedi eltérés adható, ha
 - a) a kialakult állapot alapján új gépjármű vagy kerékpár várakozóhely csak zöldfelület igénybevételével vagy műemlék – ideértve a helyi emléket is – sérelmével lenne kialakítható,
 - b) az érintett telek a domborzati adottságok miatt gépjárművel nem megközelíthető, vagy
 - c) az épület közösségi közlekedési ellátottsága alapján a személygépjármű várakozóhelyek száma csökkenthető.
- (7) A helyi építési szabályzat megengedheti, hogy – a tűzvédelmi és vagyonvédelmi szabályok betartása mellett – a terepszint alatti szomszédos telken kialakított gépjárműtárolók összekötésre kerüljenek.
- (8) A közhasználatú építményekhez kapcsolódóan
 - a) a legfeljebb 200 gépjármű befogadóképességű parkolóban minden megkezdett 20 várakozóhelyből 1 akadálymentes,
 - b) a 200 gépjárműnél nagyobb befogadóképességű parkolóban, az a) pont szerinti várakozóhelyen túlmenően 25 várakozóhelyenként 1 akadálymentes várakozóhely létesítendő.
- (9) A 4. melléklet 6. és 12. pontjában meghatározott rendeltetési egységek közterületi bejárata előtt a közterület forgalmát és az építmény rendeltetésszerű használatát nem zavaró módon gondoskodni kell a közúti közlekedés szabályai szerinti korlátozott várakozási terület biztosításáról.
- (10) A személygépjármű tárolók és várakozóhelyek minimális méreteire vonatkozó követelményeket a 6. melléklet tartalmazza.
- (11) A személygépjármű álláshelyek kialakítása során a 2. melléklet 11–13. ábráját figyelembe kell venni.

- 60. §**
- (1) A 10 gépjárműnél nagyobb befogadóképességű felszíni várakozóhelyet lehetőség szerint legalább 1,50 méter széles, a lehető legnagyobb mértékben összefüggő zöldfelületbe telepített fasor kialakításával fásítani kell. A fasor kialakításától csak közterület esetén és abban az esetben lehet eltekinteni, ha annak megvalósítását a helyi adottságok kizárják.
 - (2) A parkolófelületek árnyékolását biztosító fásítást minden megkezdett 6 db várakozóhely után 1 db nagy lombkoronájú, vagy minden megkezdett 4 db várakozóhely után 1 db közepes lombkoronájú környezettűrő, többször iskolázott lombos fa telepítésével kell megoldani.
 - (3) A 6. § (3) bekezdés 6–10. pontja szerinti besorolású területek kivételével a megújuló energiaforrás műtárgyának alapterülete a parkolófelületek területének 30 százalékát nem haladhatja meg.

- (4) Ha a 6. § (3) bekezdés 6–10. pontja szerinti besorolású területeken a parkolófelületek árnyékolását biztosító fásítás helyett megújuló energiaforrás műtárgyát helyezik el, akkor ezzel egyidejűleg az ingatlan tulajdonosa a (2) bekezdés szerinti mértékben
 - a) a várakozóhely fekvése szerinti telken belül máshol köteles fákat telepíteni, vagy
 - b) ha a telek adottsága alapján vagy biztonsági szempontból erre az a) pont szerint nincs lehetőség, a várakozóhely 500 méteres környezetében, a várakozóhely fekvése szerinti települési önkormányzat által kijelölt területen köteles fatelepitést végezni.
- (5) Ha a helyi építési szabályzat szigorúbb előírást nem állapít meg, a 4. melléklet 3. pontja szerinti várakozóhelyeknél
 - a) minden megkezdett 100 újonnan létesített várakozóhelyből legalább négyet elektromosgépjármű-töltőponttal kell ellátni,
 - b) az e rendelkezés hatálybalépésekor meglévő várakozóhelyek esetében a 300 m²-nél nagyobb nettó alapterületű üzleteknél legalább kettő várakozóhelyet elektromosgépjármű-töltőponttal kell ellátni.
- (6) Az (5) bekezdés szerinti elektromosgépjármű-töltőállomások 5 százalékának, de legalább egynek akadálymentesnek kell lennie.
- (7) Az ellenérték fejében várakozóhelyet biztosító építmények esetén minden megkezdett 100 várakozóhelyből legalább négyet elektromosgépjármű-töltőponttal kell ellátni.
- (8) Ha a helyi építési szabályzat másként nem rendelkezik, áruakadályos hely kialakításáról kell gondoskodni minden olyan építmény részére, amelybe rendszeres áruszállítás történik. A rakodóhelyek nagyságát, számát és helyét a szállító jármű igénye szerint, továbbá úgy kell meghatározni, hogy a rakodás a közterület forgalmát és az építmény rendeltetésszerű használatát ne akadályozza.
- (9) A helyi építési szabályzatban – az építményekhez biztosított gépjármű-elhelyezésen túlmenően – biztosítani kell a település idegenforgalmi és központi szerepéből származó forgalom ellátását szolgáló személygépjármű- és autóbusz-parkolóhelyeket, az igényeknek megfelelően, egyedi méretezés szerint.
- (10) Felszíni gépjármű-várakozóhely és autóbuzsmegálló, újonnan épített nevelési-oktatási, gyógykezelés, regenerálódás célját szolgáló új épületek helyiségeinek nyílászáróihoz 10,00 méternél közelebb csak abban az esetben lehet, ha az elektromos gépjármű várakozóhelye vagy megállóhelye.
- (11) Ha a helyi építési szabályzat szigorúbb előírást nem állapít meg, a telken – kivéve a kemping területét – szálláshely szolgáltatásként lakókocsit, lakóautót, kerékkel rendelkező mobilházat és sátrat elhelyezni úgy szabad, hogy azok legfeljebb 40 m² területet foglalhatnak el egységenként, és a telek megengedett beépítési százalékán túl – a telek minimális zöldfelületének megtartása mellett – az elfoglalt terület nem haladhatja meg a fennmaradó szabad terület 35 százalékát.
- (12) Az építmények, önálló rendeltetési egységek, építési telkek rendeltetésszerű használatához az 5. melléklet szerint számított kerékpár- és motorkerékpár-elhelyezési lehetőséget kell biztosítani.
- (13) A települési önkormányzatnak – különösen a városközpontok és történeti városnegyedek tehermentesítése érdekében – biztosítani kell a közterületeken vagy ahhoz csatlakozó területen kerékpárok és mikromobilitási eszközök elhelyezési lehetőségét a helyi sajátosságoknak megfelelően, egyedi méretezés szerint.

54. Kerítés és sövény létesítése

- 61. §**
- (1) A telek határvonalain – eltérő jogszabályi rendelkezés hiányában – kerítés és élősövény létesíthető.
 - (2) Ha jogszabály vagy hatósági döntés másként nem rendelkezik, a telek kerítés nélkül is használható.
 - (3) A helyi építési szabályzatnak rendelkeznie kell a kerítés kialakításának módjáról és legnagyobb magasságáról, azzal, hogy tömör kerítés 2,00 méter magasság felett nem létesíthető, kivéve a helyi adottságokból eredő eltérés esetén.
 - (4) A telken belül az egyes külön használatú telekrészeket csak nem tömör kerítéssel vagy élősövennyel szabad elválasztani.
 - (5) A telek homlokvonalán álló kerítésen a közterület használatát veszélyeztető megoldást – ideértve a szögesdrótot is – csak a gyalogjáró szintje felett legalább 2,00 méter magasságban és a kerítés belső oldalán szabad alkalmazni.
 - (6) A közterületi határvonalon álló kerítésnek teljes egészében a saját telken kell állnia.
 - (7) A kerítés kapuja a közterületre, kifelé nem nyílhat.
 - (8) A kerítést tulajdonosának kötelessége településképpbe illeszkedő módon fenntartani.

- (9) A tulajdonos köteles a településképhez illeszkedő módon gondoskodni
 - a) a tulajdonát képező ingatlan előtti járdaszakasz tisztán tartásáról,
 - b) a tulajdonát képező ingatlan előtti járda hiányában a kerítéstől mért egy méter széles közterületi területsávnak fenntartásáról és
 - c) ha az a) pont szerinti járda mellett közterületi zóldsáv is található, annak fenntartásáról és gondozásáról az útszegélyig.
- (10) A (8) és (9) bekezdésben foglaltak elmulasztása esetén a Méptv. 100. §-ában foglaltak szerint kell eljárni.
- (11) Élősövény létesítése esetén azt a tulajdonosnak a telekhatáron belül kell létesítenie és fenntartania úgy, hogy az élősövény ne nyúljon túl a telekhatáron.

- 62. §**
- (1) Ha a helyi építési szabályzat a kerítés létesítését kötelezővé teszi, a telek tulajdonosa, kezelője, használója a kerítést
 - a) a telek homlokvonalán, továbbá az útról nézve a jobb oldali telekhatáron, és
 - b) az érintett tulajdonosok megállapodásának hiányában a hátsó telekhatárnak a jobb oldali telekhatártól mért fele hosszánköteles megépíteni és fenntartani.
 - (2) Két út között fekvő telket a jobb oldal meghatározása szempontjából olyanak kell tekinteni, mintha az a két út között – a szomszédos telek mélységének megfelelően, vagy a szomszédos telek megosztása hiányában az oldalhatárok felezőpontjainál – meg volna osztva.
 - (3) Oldalhatáron álló beépítésű területen kerítés létesítésének elrendelése esetén a tulajdonos, kezelő, használó az oldalkerítést azon a telekhatáron köteles megépíteni és fenntartani, amelyhez az építési hely csatlakozik. Már kialakult beépítés esetén – a helyi szokásoknak megfelelően – az oldalkerítés megépítésének és fenntartásának kötelezettségét a helyi építési szabályzat ettől eltérően is megállapíthatja.
 - (4) A kerítés vonatkozásában saroktelek esetében a telek homlokvonalaival szemben fekvő mindegyik telekhatár oldalhatárnak számít.
 - (5) Ha a telek oldalhatára a szomszédos teleknek egyúttal hátsó határa, arra a hátsó telekhatár szabályait kell alkalmazni.
 - (6) Nyúlványos telek esetében a nyúlványos telek és a visszamaradó telek közötti – az utcafrontival egyező irányú – közös telekhatáron álló kerítés megépítésének és fenntartásának a kötelezettsége a visszamaradó telek tulajdonosát, kezelőjét, használóját terheli.
 - (7) Elrendelés nélkül létesített kerítést annak tulajdonosa bármikor elbonthatja.
 - (8) A honvédelmi és katonai, valamint a nemzetbiztonsági építmény elhelyezésére szolgáló telek telekhatárán létesített kerítés nyomvonalában az őrzést biztosító építmény, illetve a kerítésre őrzést biztosító jelzőrendszer eleme elhelyezhető. Ezen telek esetében a 61. § (4) bekezdésében foglaltaktól el lehet térni.

55. Terepkialakítás

- 63. §**
- (1) A telek természetes terepfelületét és az értékes növényállományt megváltoztatni nem szabad, kivéve, ha az építmény-, illetve a telekhasználat rendeltetéséből eredő követelményeinek, a megközelítés, a csapadékvíz-elvezetés, -megtartás biztosítása érdekében szükséges.
 - (2) A terepfelület megváltoztatása során a szükséges minimum elvére fokozott figyelemmel kell lenni.
 - (3) A terepszint megváltoztatása a közvetlenül szomszédos telkek rendeltetésszerű használatát nem korlátozhatja, állékonyságát nem veszélyeztetheti.
 - (4) A terepkialakításhoz támfal, rézsű létesíthető.
 - (5) A helyi építési szabályzat településrendezési vagy biztonsági okokból lejtős terepen a telek határain támfal építését elrendelheti, továbbá a támfal kialakításának módját és anyagát is megállapíthatja.
 - (6) Ha a telken rézsű létesítése szükséges, annak módját a helyi építési szabályzat megállapíthatja.
 - (7) A terepalakítást úgy kell megvalósítani, hogy a lehető legnagyobb mértékben biztosítsa a telekre hulló csapadék telken történő megtartását, zöldfelületen való elszikkasztását.

56. Az építmények közműellátása, megújuló energiaforrások igénybevétele

- 64. §** A közműbekötéseket és a hírközlési építmények elhelyezését a helyi építési szabályzatban meghatározott szabályozási vonal figyelembevételével kell megvalósítani.

- 65. §** (1) Az építmények ivóvízellátását elsődlegesen a közműves ivóvízellátás biztosítja.
(2) Ha az építmény rendeltetésszerű használatához ivóvíz szükséges, és nincs közműves vízszolgáltatás, az ivóvízellátás szempontjából elfogadható az is, ha a telken jogszerűen elhelyezett, ivóvíz minőségű vizet szolgáltató kút van, vagy az ivóvízellátás a telektől gyalogúton mérve legfeljebb 150 méteres távolságon belül, egyéb módon biztosított.
(3) Közterületen elhelyezhető építmény esetén – ha annak rendeltetésszerű használatához a személyi szükségleteken kívül víz nem szükséges – megengedhető, hogy ivóvíz vételére gyalogúton mérve 150 méteren belül másutt legyen biztosított lehetőség.
- 66. §** (1) Ha nincs közműves szennyvízelvezetés, úgy korszerű közműpótló berendezést kell alkalmazni a szennyvíz ártalmatlanítására.
(2) Szennyvíz csak zártszelvényű csatornában vezethető.
(3) A használaton kívül helyezett kútba hulladékot betölteni, szenny- és csapadékvizet bevezetni tilos.
- 67. §** (1) A csapadékvizet a telken belül meg kell tartani. A vízvisszatartás, öntözés és egyéb hasznosítás érdekében a csapadékvizet a telek zöldfelületén el kell szivárogtatni vagy a telek egyéb területén tárolni szükséges olyan mértékben és módon, hogy ez a telek és a szomszédos telkek, továbbá az építmények állékonyságát és rendeltetésszerű használatát ne veszélyeztesse. A telekről csak a nem hasznosítható, nem elszivárogtatható és nem tárolható csapadékvíz vezethető el. A vízvisszatartás módjáról és mértékéről a helyi építési szabályzat rendelkezhet.
(2) Ha az (1) bekezdés szerinti, telken belüli kezelés nem megoldható, a csapadékvíz, talajvíz és kiemelt bányavíz – a vonatkozó hatósági előírások megtartásával – nyílt árokban vagy a szennyvíztől elkülönített, zárt rendszerben is elvezethető.
(3) A telekről csapadékvizet a közterületi nyílt vízvezető árokba csak zártszelvényű vezetékben és az utcai járdaszint alatt szabad kivezetni. Amennyiben a vízvezető árok a közút tartozéka, úgy abba a környezetéből – a telkekről – csapadékvíz bevezetése csak az út kezelőjének hozzájárulásával történhet.
- 68. §** (1) Közüzemi energiaellátás hiányában, illetve annak teljes vagy részleges kiváltására jogszerűen elhelyezett, korszerű és szakszerű közműpótló berendezések a megújuló energiaforrások felhasználására, a településképi követelményekkel összhangban alkalmazhatók.
(2) Az építési tevékenységgel érintett telek, terület (1) bekezdés szerinti energiaellátását úgy kell megoldani, hogy a szomszédos telkeken, zöldfelületeken és építményekben kárt ne okozzon, és a rendeltetésszerű használatot ne akadályozza.
- 69. §** (1) A hírközlést a vonatkozó jogszabályok, szakmai előírások szerint kell megvalósítani. A hírközlés építményeit a településképi követelményekkel összhangban kell megvalósítani.
(2) Építési övezetben, illetve övezetben a sugárzási értékek nem lehetnek magasabbak
a) az alvásra szánt helyiséget tartalmazó rendeltetési egységek esetén a 0 Hz–300 GHz közötti frekvenciatartományú elektromos, mágneses és elektromágneses terek lakosságra vonatkozó egészségügyi határértékeiről szóló miniszteri rendeletben, és
b) a munkavégzésre szolgáló helyiségek esetében a fizikai tényezők (elektromágneses terek) hatásának kitett munkavállalókra vonatkozó minimális egészségi és biztonsági követelményekről szóló miniszteri rendeletben meghatározott értékeknél.
(3) Ha a telken a sugárzási érték meghaladja a (2) bekezdés szerinti miniszteri rendeletekben meghatározott értéket, és a telket érő sugárzási teljesítmény nem csökkenthető, a telken található, (2) bekezdés szerinti helyiségeket másodlagos szerkezettel – így árnyékoló falfestékekkel, árnyékoló fóliával, fémszerkezettel – árnyékolni, védeni kell a sugárzás ellen.
- 70. §** (1) A háztartási hulladék elszállítását megelőző tárolásának helyét és módját a helyi építési szabályzat megállapíthatja.
(2) Az engedéllyel rendelkező hulladéklerakót a helyi építési szabályzatban erre a célra kijelölt területként fel kell tüntetni.
(3) A (2) bekezdés szerinti hulladéklerakót, valamint szennyvíziszap elhelyezésére és kezelésére szolgáló létesítményt hullámtéren, töltésekkel nem védett nyílt ártéren, fakadó vagy szivárgó vizekkel veszélyeztetett, vízvédelmi, vízbázisvédelmi, sérülékeny földtani adottságú, valamint vízjárásos, mély fekvésű területeken elhelyezni nem lehet.

VI. FEJEZET ÉPÍTMÉNYEK ÉPÍTÉSI ELŐÍRÁSAI

57. Általános előírások

- 71. §** (1) Az építményt és annak részeit a rendeltetési céljának megfelelően és a helyszíni adottságok figyelembevételével kell megvalósítani úgy, hogy az
- ne akadályozza a szomszédos ingatlanok és építmények, önálló rendeltetési egységek rendeltetésszerű és biztonságos használhatóságát, karbantartását,
 - méreteivel, elhelyezésével, építészeti kialakításával illeszkedjen a környezet és a környező beépítés adottságaihoz,
 - ne korlátozza a szomszédos telkek beépítését,
 - ne károsítsa a szomszédos beépítést és annak építészeti jellegzetességeit,
 - tegye lehetővé az építészeti örökség és az építészeti értékek megóvását,
 - építmény elhelyezési módja, beépítési magassága, homlokzata, tetőzete és azok kialakítása tegye lehetővé a településkép és a környezet előnyösebb kialakítását, a táj és településkép értékeinek érvényesülését,
 - építészeti megoldásával járuljon hozzá a táj- és a településkép esztétikus alakításához, az adott tájra jellemző tájkarakter megőrzéséhez,
 - a meglévő zöldfelület, különösen a fás szárú növények megóvásával és a legkisebb igénybevételével járjon,
 - építmény elhelyezése ne sértsen védőterületet.
- (2) Az építménynek meg kell felelnie a rendeltetési célja szerint
- az állékonyság és a mechanikai szilárdság alapvető követelményeinek,
 - a tűzbiztonság alapvető követelményeinek,
 - a higiénia, az egészség- és a környezetvédelem alapvető követelményeinek,
 - a biztonságos használat és akadálymentesség alapvető követelményeinek,
 - a zaj és rezgés elleni védelem alapvető követelményeinek,
 - az energiatakarékosság és hővédelem alapvető követelményeinek,
 - az élet- és vagyónvédelem alapvető követelményeinek,
 - a természeti erőforrások fenntartható használata alapvető követelményeinek, valamint
 - az építésügyi és az építésüggyel összefüggő szakmagyakorlási tevékenységekről szóló kormányrendelet szerinti tervezési programban részletezett elvárásoknak.
- (3) Az alapvető követelmények kielégítését a vonatkozó európai uniós vagy magyar nemzeti szabvány alkalmazásával vagy más, a követelmények legalább ezzel egyenértékű teljesítését biztosító megoldással kell teljesíteni. Építményeket úgy kell tervezni és megvalósítani, hogy a megújuló energiaforrás berendezésének beépítési vagy csatlakozási lehetősége az építmény szerkezetének jelentős mértékű megbontása nélkül biztosított legyen.
- (4) Építési célra szolgáló anyag, szerkezet, berendezés építménybe csak a jogszabályokban meghatározott feltételek szerint építhető be.
- (5) Az építményt és annak részét, szerkezetét, beépített berendezését és vezetékhálózatát úgy kell tervezni és megvalósítani, hogy azok karbantartás, korszerűsítés, esetleges csere céljából – a csatlakozó szerkezetek állékonyságának veszélyeztetése nélkül – hozzáférhető legyenek, valamint azok az európai uniós vagy a magyar nemzeti szabványok által megkövetelt biztonsággal
- feleljenek meg a tervezett vagy becsült élettartamuk alatt – a rendeltetési céljuknak megfelelő biztonsággal – az állékonyság és a mechanikai szilárdság, valamint a rendeltetésszerű és biztonságos használat követelményeinek,
 - nyújtsanak védelmet a várható hatások okozta ártalmak ellen az építmény rendeltetésszerű használata során, valamint
 - feleljenek meg és álljanak ellen a várható mértékű terheléseknek, hatásoknak.

58. Állékonyság, mechanikai szilárdság

- 72. §** (1) Az építményt és annak részeit, szerkezeteit, beépített berendezéseit és vezetékhálózatát úgy kell tervezni és megvalósítani, hogy a megvalósítás és a használat során fellépő várható terhek, hatások ne vezethessenek
- az építmény és részei teljes vagy részleges összeomlásához,
 - az építmény és szerkezetei megengedhetetlen mértékű deformációjához,

- c) az építmény teherhordó szerkezetének jelentős deformációja miatt a beépített berendezések és szerelvények károsodásához, valamint
 - d) az építési tevékenység közben az építés alatt álló szerkezetek és a csatlakozó szerkezetek vagy a szomszédos építmény szerkezetének tönkremeneteléhez.
- (2) Az építményt és szerkezeit úgy kell tervezni és megvalósítani, hogy a rendeltetésszerű használat során előálló hatások következtében sem az építmény szerkezeteiben, sem a környezetében vagy a talajban az építményre káros állapotváltozás ne következzen be.

59. Tűzbiztonság

73. §

Az építményt és részeit, az önálló rendeltetési egységet, helyiséget úgy kell megvalósítani, ehhez az építési anyagot, épületszerkezetet és beépített berendezést úgy kell megválasztani és beépíteni, hogy az esetlegesen keletkező tűz esetén

- a) állékonyságuk az előírt ideig fennmaradjon,
- b) a tűz és a füst keletkezése és terjedése korlátozott legyen,
- c) a tűz a szomszédos önálló rendeltetési egységre, építményre a jogszabályban meghatározott időtartamig ne terjedhessen tovább,
- d) az építményben lévők az építményt az előírt időn belül elhagyhassák vagy kimentésük lehetősége műszakilag biztosított legyen, valamint
- e) a mentőegységek tevékenysége ellátható és biztonságos legyen.

60. Higiénia, egészség- és környezetvédelem

74. §

- (1) Az építményt és részeit, az önálló rendeltetési egységet, helyiséget úgy kell megvalósítani, ehhez az építési anyagot, épületszerkezetet, beépített berendezést és vezetékhalózatot úgy kell megválasztani és beépíteni, hogy a környezet higiéniáját és a rendeltetésszerű használók egészségét ne veszélyeztesse
- a) mérgező gázok keletkezése és kibocsátása,
 - b) légszennyező és más veszélyes anyagok keletkezése,
 - c) veszélyes sugárzás,
 - d) szennyezett víz, föld, szilárd és folyékony hulladék,
 - e) az építmény felületein káros nedvesedés keletkezése, megmaradása,
 - f) elektrosztatikus feltöltődés,
 - g) vegyi és korróziós hatás,
 - h) biológiai kártevők megtelepedése, elszaporodása,
 - i) káros mértékű zaj és rezgés,
 - j) fényszennyezés.
- (2) Az építmények megvalósítása és rendeltetésszerű használata során biztosítani kell
- a) a helyiségek rendeltetésének megfelelő szellőzési, fűtési, természetes és mesterséges megvilágítási lehetőséget,
 - b) a helyiségek nedvesség elleni védelmét, a páratartalom kicsapódása elleni védelmét,
 - c) a megfelelő mennyiségű és minőségű használati és ivóvizet,
 - d) a használat során keletkező szennyvíz és füstgáz elvezetésének lehetőségét, a képződő hulladékok gyűjtésének, tárolásának és rendszeres elszállításának lehetőségét,
 - e) az előírt mértékű földelést és villámvédelmet,
 - f) a tisztíthatóság és a karbantarthatóság lehetőségét, valamint
 - g) az egyes önálló rendeltetési egységek egymástól független, zavartalan rendeltetésszerű használati lehetőségét.
- (3) Az egészségre és a környezetre káros hatású anyag, szerkezet, berendezés építési célra nem használható fel. Anyag, szerkezet, berendezés építménybe csak olyan módon építhető be, hogy az életet, a testi épséget ne veszélyeztesse.
- (4) Faanyag a beépítési helyének megfelelő, a tűzvédelemre és a faanyagvédelemre vonatkozó előírásoknak megfelelő égéskésleltető, gomba- és rovarkárosítás elleni kezelés után építhető be.

- (5) Az építményt és részeit úgy kell megvalósítani, hogy a természetes vagy mesterséges forrásból származó sugárzás káros hatásával szemben a rendeltetésnek megfelelő védelmet nyújtsanak. Építményben a sugárterhelés az ionizáló sugárzás elleni védelemről és a kapcsolódó engedélyezési, jelentési és ellenőrzési rendszerről szóló rendeletben meghatározott határértéknél nagyobb nem lehet.

61. Biztonságos használat és akadálymentesség

- 75. §** (1) Az építményt és annak részeit úgy kell tervezni, megvalósítani, ehhez az építési terméket, építményszerkezetet és beépített berendezést úgy kell megválasztani és beépíteni, hogy a rendeltetészerű használat biztonságos legyen, elkerülve a baleset, sérülés lehetőségét, különösen
- a) az elcsúszást, elesést,
 - b) a megbotlást, mellélépést,
 - c) a le- és kiesést,
 - d) a nem megfelelő szabad belmagasság, szabad keresztmetszet miatti fejsérülést,
 - e) a nem megfelelő megvilágítás, a tükröződés miatt vagy az építményen belüli járműmozgásból adódó ütközést,
 - f) az égési sérülést,
 - g) az áramütést,
 - h) a robbanást,
 - i) a szűkös méretű terek vagy nyílások miatti elakadást, beszorulást.
- (2) Az építmény megvilágítását, a köz- és díszvilágítást, a fényreklámot és a hirdetőberendezést úgy kell elhelyezni és kialakítani, hogy a fényhatás
- a) az építmény és a helyiségek, valamint a környezet rendeltetészerű és biztonságos használatát ne akadályozza,
 - b) a közlekedés biztonságát ne veszélyeztesse,
 - c) az emberi egészséget és a környezetet ne károsítsa, valamint
 - d) fényszennyezést ne okozzon.
- (3) A közhasználatú építményben és építmény közhasználatú részében egyenlő esélyű hozzáférést, használatot biztosítani kell.
- (4) A fogyatékossgal élő személyek használatára szolgáló épületet, épületrészt, önálló rendeltetési egységet és helyiséget az akadálymentesség és egyenlő esélyű hozzáférés követelményeinek megfelelő módon kell tervezni és megvalósítani.
- (5) A nem közhasználatú épületet – ide nem értve a honvédelmi és katonai, valamint a nemzetbiztonsági célú és rendeltetésű épületet – akadálymentesen kell kialakítani, ha 300 m² összes hasznos alapterületet meghaladó irodarendeltetést tartalmaz.

62. Zaj és rezgés elleni védelem

- 76. §** (1) Az építményt és részeit, szerkezeit úgy kell méretezni és megvalósítani, hogy a szeizmikus, a forgalmi és az egyéb, a közvetlen környezetéből ható zaj- és rezgéshatásoknak az előírt mértékben ellenálljon, és azt a meghatározott mértékig csillapítsa.
- (2) Az építményt és részeit, az önálló rendeltetési egységet, helyiséget úgy kell megvalósítani, ehhez az építési anyagokat, az épületszerkezeteket, belső burkolatokat és a rögzített berendezési tárgyakat úgy kell megválasztani és beépíteni, hogy a rendeltetészerű használatuk során keletkező zaj- és rezgéshatás az építmény helyiségeinek, tereinek és külső környezetének rendeltetészerű használatát ne akadályozza, az előírt mértéknél nagyobb zaj- és rezgéshatással ne terhelje, megfeleljen a rendeltetéséhez tartozó akusztikai követelménynek, a vonatkozó jogszabályok és szabványok előírásainak.
- (3) A gépészeti berendezések kültéri egységét úgy kell elhelyezni, hogy a működésből származó zaj- és rezgés kibocsátása megfeleljen a környezeti zaj- és rezgésterhelési határértékek megállapításáról szóló miniszteri rendelet üzemi létesítményekre meghatározott határértékeinek.

63. Energiatakarékosság és hővédelem

- 77. §**
- (1) Az építményt és annak részeit úgy kell tervezni és megvalósítani, ehhez az építési terméket megválasztani és beépíteni, hogy a rendeltetésszerű és biztonságos használatához szükséges energiafelhasználás a lehető legkisebb legyen.
 - (2) Az építmény térelhatároló szerkezeteinek és épületgépészeti berendezéseinek – az energetikai, a hőtechnikai és a tűzvédelmi előírásoknak megfelelően – együttesen kell alkalmasnak lenniük a helyiségek rendeltetésének megfelelő, előírt légállapot biztosítására.
 - (3) Az építmény nyári felmelegedése elleni védelmet biztosítani kell, amelyet elsődlegesen energia igénybevétele nélküli árnyékolással, a meglévő, valamint telepített növényzettel és építményszerkezetek kialakításával, másodlagosan gépészeti berendezésekkel kell megvalósítani.
 - (4) Amennyiben az építmény délkeleti, déli vagy délnyugati homlokzatú helyisége 2 m²-nél nagyobb üvegfelülettel rendelkezik, a helyiség túlmelegedésének megelőzése érdekében az üvegfelületen külső vagy belső árnyékolót kell alkalmazni.
 - (5) A telek kültéri világítását elsősorban megújuló energiahasznosító berendezések alkalmazásával kell biztosítani.

64. Vagyonvédelem

- 78. §**
- (1) Az építményt és annak részeit úgy kell tervezni, megvalósítani és fenntartani, hogy az ott elhelyezett, rendeltetésszerűen használt vagy tárolt vagyontárgyak a tervezési programban meghatározott módon biztonságban legyenek.
 - (2) A vagyonbiztonsági követelményeket az egész építményre vonatkozóan – így különösen az elhelyezés, a megközelítés, a falazatok, a fűdémszerkezetek, a tetőzet, a nyílászáró szerkezetek, a záruk, a bekerítés, a megvilágítás, a közlekedési részek és a helyiségek, a közös használatú helyiségek, valamint a kiegészítő helyiségek figyelembevételével – kell meghatározni és érvényre juttatni.
 - (3) Az építmény közterületi homlokzati falában a földszinti nyílászáróra, ha az a közterület szintjéhez képest 2,5 méternél alacsonyabban van, rácsot felszerelni csak akkor lehet, ha a 2. melléklet 10. ábrája szerinti gyalogossáv minimális méretébe nem nyúlik be.
 - (4) Az építmény egyes részeire, helyiségeire vonatkozó vagyonbiztonság mértéke az építmény egészére meghatározott vagyonbiztonság mértékétől eltérő lehet.

65. Természeti erőforrások fenntartható használata

- 79. §**
- Az építmény és részeinek tervezése, megvalósítása és bontása során figyelembe kell venni a fenntarthatósági szempontokat, különösen
- a) az egészséges, káros anyagoktól mentes belső környezet, a használók kellemes közérzetét biztosító belső kialakítást,
 - b) a racionális energiafelhasználást, az energia visszanyerését és a megújuló forrásokból származó energia alkalmazását, az épületgépészeti berendezések energiahatékony üzemeltetését,
 - c) a takarékos vízfelhasználást, a csapadék, a talajvíz, és a szürkevíz hasznosításának lehetőségét vagy a vízfelhasználás hatékony csökkentésére kialakított megfelelő szerelvények alkalmazását,
 - d) a fenntartható építőanyag-felhasználást, amely előnyben részesíti a helyi, természetes vagy helyben gyártott építőanyagok betervezését, a bontott építőanyagok szakszerű újrafelhasználását,
 - e) a környezetszennyezés csökkentését, különös tekintettel a fény- és zajszennyezés mérséklésére, a káros anyagok kibocsátásának és a természetes vizek szennyezésének csökkentésére vagy megszüntetésére,
 - f) az ökológiai értékek védelmét, amely magában foglalja a biodiverzitás, az ökoszisztéma-szolgáltatás, a védett természeti területek és értékek megóvását, az épített környezet és a befoglaló táj, az élővilág harmóniájának megteremtését, valamint
 - g) az élelciklus vizsgálatát.

66. Építmények egyes hatások elleni védelme

- 80. §**
- (1) Az építményt és részeit védeni kell az állékonyságot, mechanikai szilárdságot és a rendeltetésszerű használatot veszélyeztető vegyi, korróziós és biológiai hatásoktól, továbbá a víz, a nedvesség káros hatásaival szemben.

- (2) A talaj irányából ható nedvességátalakítások ellen vízhatlan szigeteléssel kell megvédeni
 - a) a huzamos tartózkodásra, az értékek és kulturális javak tárolására szolgáló helyiségeket,
 - b) minden olyan helyiséget, amelynek rendeltetése ezt szükségessé teszi, valamint
 - c) minden olyan épületszerkezetet, amely nedvesség hatására jelentős szilárdságcsökkenést vagy egyéb károsodást szenvedhet.
- (3) Az építmény villámcsapás, elektrosztatikus feltöltődés, kóboráram elleni védelméről az országos tűzvédelmi szabályzatról szóló miniszeri rendeletnek megfelelően gondoskodni kell.

VII. FEJEZET

ÉPÍTMÉNYSZERKEZETEK

67. Tartószerkezetek, alapok, lábazatok, tetők, padlók

- 81. §**
- (1) Az építmények tartószerkezeteit a vonatkozó előírások alapján úgy kell meghatározni, méretezni és megvalósítani, hogy feleljenek meg a rendeltetési céljuk szerinti terheléseknek és az állékonyság követelményeinek.
 - (2) Az építmény rendeltetésszerű használatából eredő hatások nem okozhatják az élettartam, a teherhordó képesség, a hang- vagy hőszigetelő képesség csökkenését a tartószerkezetekben.
 - (3) Faanyagú, valamint vályog tartószerkezeten annak szellőzését gátló bevonat, burkolat nem alkalmazható.
- 82. §**
- (1) Az építményt és annak alapjait, továbbá a terepszint alatti szerkezeteket szilárd, víznek ellenálló anyagból, a helyszíni adottságok figyelembevételével úgy kell kialakítani, hogy azok a rákerülő terheket biztonsággal adják át az építmény alatti talaj teherbíró rétegének és a fagy károsító hatásának ellenálljanak. A várható építménysüllyedés, talajmozgás az építményben káros hatást, az építmény és más építmények között káros kölcsönhatást sem az építés időszaka alatt, sem a megvalósult állapotban nem eredményezhet.
 - (2) Az építmény lábazatát szilárd, fagyálló anyagból kell készíteni.
- 83. §**
- (1) A tetőnek az építmény rendeltetésének megfelelő mértékben ellen kell állnia az időjárás, a vegyi és mechanikai hatásoknak és a csapadékot a felületéről a tervezett irányba kell levezetnie.
 - (2) A 25–75 fok közötti hajlásszögű és a fémlemez fedésű tetőt hófogószorral kell ellátni, ha az eresztől az élvonalra közlekedésre szolgáló területtel határos. A 10 méternél hosszabb esésvonalú tetőt egymás felett több hófogószorral kell megvalósítani.
 - (3) A tetőre való kijutás vagy feljutás, valamint a karbantartás lehetőségét biztosítani kell.
- 84. §**
- (1) Az építmények helyiségeit, tereit a rendeltetésüknek és a vonatkozó balesetvédelmi, munkavédelmi, tűzvédelmi, közegészségügyi és meghatározott esetben akadálymentességi követelményeknek is megfelelő padlóval kell tervezni és megvalósítani.
 - (2) Az építmény akadálymentes használatra szolgáló közlekedőit és tereit a használati követelménynek megfelelő csúszásgátló padlóburkolattal kell ellátni.
 - (3) Akadálymentes használat esetén a küszöb magassága legfeljebb 15 milliméter lehet, lekerekített éllel, a meglévő építményben a 15 milliméternél magasabb küszöböt a használati követelménynek megfelelő lejtős kialakítással kell ellátni.

68. Bejáratok, nyílások, nyílászárók, üvegfalak

- 85. §**
- (1) A nyílásnak, a nyílászárónak és az üvegfalnak meg kell felelnie az építmény és a helyiség rendeltetési céljának, a tűz-, hő-, zaj- és vagyonvédelem, valamint a biztonságos használat és meghatározott esetben akadálymentesség követelményének.
 - (2) A nyílászárót úgy kell kialakítani, hogy zárt állapotában a víz, a por és egyéb káros anyagok épületbe történő bejutását megakadályozza.
 - (3) A nyílászárónak a padlószintről könnyen és veszélymentesen kezelhetőnek kell lennie.
 - (4) Az ablaknak, továbbá a tömegtartózkodásra szolgáló helyiség kiürítésre számításba vett ajtaja ajtószárnyának nyitott helyzetben biztonságosan rögzíthetőnek kell lennie.

- (5) Bejárati ajtóként kizárólag forgó-, billenő-, lengő- vagy tolóajtó – az automatikus üzemű és veszély esetén kézzel is megnyitható tolóajtó kivételével – nem alkalmazható
 - a) akadálymentesség és egyenlő esélyű hozzáférés követelménye esetén,
 - b) a tömegtartózkodásra szolgáló építményben, önálló rendeltetési egységekben akkor, ha az ilyen nyílászáróval ellátott helyiségekből a kiürítés más módon nem lehetséges,
 - c) kereskedelmi célú önálló rendeltetési egység vásárlóinak útvonalán.
- (6) Az építményben a gyalogos közlekedés céljára szolgáló falnyílásnak vagy ajtónak alkalmasnak kell lennie a rendeltetésszerű és a biztonságos használatra. A falnyílás vagy ajtó szabad nyílásmérete 0,60/2,00 méternél nem lehet kisebb. A tömegtartózkodásra szolgáló építményben, a kiürítési útvonalon lévő falnyílás vagy ajtó szabad nyílásméretét az országos tűzvédelmi szabályzatról szóló miniszteri rendelet szerinti számítással kell meghatározni.
- (7) Az akadálymentes közlekedésre is alkalmas falnyílás vagy ajtó szabad nyílásmérete 0,90/2,00 méternél kisebb nem lehet, amely többszárnyú, manuális mozgatású nyílászáró esetén egy szárny nyitásával biztosítandó.
- (8) Az akadálymentesség érdekében az ajtó beépítését a 2. melléklet 14. ábrája szerint kell tervezni és megvalósítani használati terület biztosításával. A használati területet szabadon kell hagyni, abban berendezés, szerelvény nem lehet.
- (9) Akadálymentes használatra könnyen kezelhető, nagy erő kifejtést nem igénylő ajtót kell beépíteni, szükség esetén automatikus nyitást biztosítva. Akadálymentes útvonalon forgó- vagy lengőajtó nem helyezhető el.
- (10) A mellvéd tervezése és megvalósítása során biztosítani kell a rendeltetésszerű használat melletti kiesés elleni védelmet.
- (11) A bölcsőde, mini bölcsőde, családi bölcsőde, munkahelyi bölcsőde, óvodai nevelési, alap- és középfokú nevelési, oktatási önálló rendeltetési egységek helyiségeiben, tereiben forgó- és billenőablak nem alkalmazható. Mélyen üvegezett ajtó és üvegfal csak biztonsági üvegből készített biztonságos szerkezeti kialakítással alkalmazható.
- (12) A nagy üvegfelületeknek, üvegajtóknak olyan vastagságúaknak és szerkezetűeknek kell lenniük, amelyek biztonságot nyújtanak minden építményhasználó számára. A sérülésveszély elkerülése érdekében az 1 m²-nél nagyobb üvegezett felületeket, üvegajtókat 0,90–1,00 méter magasság között és 1,50–1,60 méter magasság között érzékelhető jelöléssel kell ellátni.
- (13) Az épületek tükröződő felületeit a madarak által érzékelhető módon kell kialakítani.

69. Szintkülönbség-áthidalók

- 86. §**
- (1) Az építmények szintkülönbségeit a biztonságos gyalogos közlekedés és az építmény előírt időn belüli kiürítésének lehetővé tétele céljára lépcsővel, illetve lejtővel kell áthidalni. Időszakos használat céljára hágcso és rögzített létra létesíthető.
 - (2) Az építmény mindenki által használható részei, bejárata és kiürítési útvonala szintkülönbségének áthidalására a lépcsőn kívül akadálymentes közlekedést biztosító megoldásról is gondoskodni kell.
 - (3) A szintkülönbség-áthidalók járófelületeit csúszásgátló módon kell kialakítani.
 - (4) A közhasználatú épületben a mindenki által használható terület elérhetőségét biztosítani kell akadálymentes használatú lépcsőn is, függetlenül a felvonó meglététől.
 - (5) A mindenki által használható lépcsőt taktilis-kontrasztos figyelmeztető előjelzéssel kell ellátni, kivéve a kizárólag a lépcsőt magába foglaló 2 méternél szűkebb lépcsőházban.
- 87. §**
- (1) A lépcsőt, lejtőt és pihenőt úgy kell tervezni és megvalósítani, hogy tegyék lehetővé a használók biztonságos és meghatározott esetben akadálymentes közlekedését.
 - (2) A lépcső lépcsőfokok és lépcsőpihenők sorozata, amely lehetővé teszi az eltérő szintek gyalogos megközelítését. A lépcsőkar a pihenők, szintek közötti lépcsőszakasz. A lépcsőkaron belül csak azonos magasságú lépcsőfokok lehet. A lépcsőkar legfeljebb 20 fellépést tartalmazhat.
 - (3) Olaszlépcső akadálymentes útvonalon nem létesíthető. Az olaszlépcsőként épített lépcsőkarban pihenő közbeiktatása nem szükséges. Az olaszlépcső járóvonalán maximum 8 százalékos hosszirányú lejtés lehet.
 - (4) A mindenki által használható lépcsőkar kizárólag egyenes vonalú lehet, és 1,80 méternél nagyobb szintkülönbséget nem hidalhat át. Az akadálymentes lépcsőkaron belül a lépcső szabad szélessége állandó legyen.
 - (5) Közterületen, építmény kiürítési útvonalán – a járdaszegély kivételével –, ha a lépcsőfokok száma háromnál kevesebb, akkor minden napszakban, mindenki által észlelhető figyelmeztetést kell elhelyezni, és a lépcsőfokokon vizuális kontrasztot kell biztosítani.

- (6) A kiürítés céljára szolgáló lépcsőkar szabad szélességét a lépcső által kiszolgált építményben, építményrészben a rendeltetés szerint huzamosan tartózkodók számának és a várható forgalom egyidejűségének figyelembevételével, a kiürítésre vonatkozó előírások megtartásával kell meghatározni, amely szélesség azonban nem lehet kevesebb időszakos használatú lépcsőnél 0,60 méternél, a lakáson belüli lépcső esetén 0,80 méternél, akadálymentes kiürítési útvonalon 1,50 méternél.
- (7) A lépcsőkar és a lépcsőpihenő feletti szabad belmagasság legalább 2,20 méter. Egy lakáson vagy üdülőegységen belüli, továbbá az időszakos használatú építményszintre vezető lépcső feletti legkisebb szabad belmagasság 2,00 méter lehet. A lépcsőkar feletti szabad belmagasságot a lépcső járóvonalán, a lépcsőfokok élére illesztett érintő vonaltól függőlegesen kell mérni.

- 88. §** (1) A lépcsőfok méreteit – a nézőtéri lelátólépcső és az olaszlépcső kivételével – a „ $2m+sz = 60-64$ cm” összefüggés alapján kell meghatározni, ahol m = a fokmagasság centiméterben, sz = a fokszélesség (belépőszélesség) centiméterben, a járóvonalon mérve.
- (2) A lépcsőfok magassága
- általános esetben 17 centiméternél,
 - a mindenki által használható lépcső esetén 15 centiméternél nagyobb nem lehet.
- (3) A lakáson vagy üdülőegységen belüli, továbbá az időszakos használatú építményszint vagy üzemi berendezés megközelítésére szolgáló lépcső fokmagassága legfeljebb 20 centiméter lehet.
- (4) A mindenki által használható lépcsőfokokat homlokklappal és orr nélküli járólappal kell kialakítani annak érdekében, hogy a lábfej ne akadjon meg. Lépcsőkaronként legalább az első és az utolsó lépcsőfokon vizuális kontrasztot kell biztosítani.

- 89. §** (1) A lejtő lejtésének mértéke
- a gyalogos közlekedés útvonalán legfeljebb 8 százalékos,
 - a gépjármű várakozó-álláshelyekhez vezető épületen belüli útvonalán legfeljebb 17 százalékos,
 - egyéb közlekedés útvonalán legfeljebb 15 százalékos lehet.
- (2) Akadálymentes közlekedéshez a lejtőt úgy kell tervezni és megvalósítani, hogy egyenes tengelyű legyen, és
- a legfeljebb 17 centiméteres szintkülönbség áthidalásához legfeljebb 8 százalékos (1:12) lejtésű legyen,
 - a 17 centiméternél nagyobb szintkülönbség áthidalásához legfeljebb 5 százalékos (1:20) lejtésű legyen,
 - egy lejtőkar legfeljebb 0,45 méter szintkülönbséget hidaljon át,
 - a lejtőkar indulásánál és érkezésénél legalább 1,50 méter átmérőjű, legfeljebb 2 százalékos lejtésű szabad terület biztosított legyen,
 - a többkarú lejtő áttekinthető mellvéddel kerüljön kialakításra,
 - a legalább 5 százalékos lejtőhöz két kapaszkodó legyen biztosítva a járófelülettől mért felső síkja 0,60–0,75 méter és 0,85–1,00 méter magasságban, és az 1,50 méternél szélesebb járófelületű lejtőnél mindkét oldalon kapaszkodót kell elhelyezni, és a pihenők mentén megszakítás nélkül továbbvezetni,
 - a szabadban csapadéktól védetten, ennek hiányában megfelelő csúszásgátló felülettel legyen kialakítva, valamint
 - építményen belül a többkarú lejtő legfeljebb 1,80 méter szintkülönbséget hidalhat át.

- 90. §** (1) A kiürítés céljára figyelembe vett lépcső pihenőjének kisebbik alaprajzi szabad mérete – a (2) bekezdés szerinti kivétellel – a lépcsőkar szabad szélességénél kevesebb nem lehet. Ezt a szabad méretet más rendeltetés nem zavarhatja, vagy benyíló nyílászárny, beálló berendezés nem csökkentheti.
- (2) Egyenes tengelyű lépcső közbenső pihenője a járóvonalon mérve legalább 1,00 méter hosszú legyen.
- (3) Az akadálymentes közlekedéshez
- a lejtőkarok hosszában legfeljebb 9,00 méter vízszintes hossz után pihenőt kell beiktatni, amelynek hossza legalább 1,50 méter,
 - ha a lejtő járóvonala törtvonalú, akkor a töréspontoknál legalább $1,50 \times 1,50$ méter szabad területet kell biztosítani,
 - többkarú lejtők esetében legalább minden második kar utáni pihenőn legalább 1,80 méter széles és legalább 2,00 méter hosszú szabad területet kell biztosítani.

70. Korlát, mellvédfal

- 91. §** (1) Azt a járófelületet, amelynek szintje a csatlakozó terepszintnél 0,80 méternél magasabban van, legalább 0,95 méter magas kiesést, leesést gátló korláttal, mellvédfallal vagy egyéb műszaki megoldással kell határolni. A magasság legfeljebb 0,80 méterre csökkenthető, ha a korlát vagy a mellvédfal felső vízszintes lezárása legalább 0,30 méter széles vagy legalább ilyen biztonságot nyújtó, más megoldású stabil szerkezet. A korlát és a mellvéd magasságát jogszabály meghatározott esetre vonatkozóan eltérően is meghatározhatja. A korlátot úgy kell tervezni és megvalósítani, hogy egy 120 milliméter átmérőjű tárgy ne férjen át a nyílásain, és ne tartalmazzon felmászást elősegítő, fellépőként szolgáló elemeket. Az üvegezést tartalmazó korlátot biztonsági üvegezéssel kell kialakítani.
- (2) Az üzemi berendezés megközelítését szolgáló lépcső és szervizjárda korlátjára az (1) bekezdés szerinti előírásokat nem kell alkalmazni, azt egyedileg kell méretezni a leesés megakadályozása érdekében.
- (3) A biztonságos gyalogos közlekedés céljára az 1,0 méternél hosszabb vízszintes vetületű lépcsőt, lejtőt kapaszkodóval kell tervezni és megvalósítani. Azt a lépcsőt, lejtőt, amelynek a járófelülete a csatlakozó terepszinthez képest
- legalább 0,17 méterrel magasabban van, a kapaszkodón felül megfelelő méretű lecsúszás elleni védelemmel,
 - legalább 0,95 méterrel magasabban van, lecsúszást gátló korlát kialakítással vagy mellvédfallal kell tervezni és megvalósítani.
- (4) A lépcsőkar legalább egyik oldalát kapaszkodóval kell ellátni. Tömegtartózkodás céljára szolgáló építményben a 2,0 méternél szélesebb lépcsőkar mindkét oldalát kapaszkodásra alkalmas módon kell megvalósítani.
- (5) A nevelési, oktatási rendeltetésű építmények közterületi kijáratai előtt a járda és az úttest elválasztására korlátot vagy annak megfelelő építményt kell létesíteni.

71. Égéstermék-elvezetők

- 92. §** (1) E szakasz előírásait a gázkészülék részeként tanúsított égéstermék-elvezetők esetében nem kell alkalmazni.
- (2) A szilárd, cseppfolyós és légnemű energiatermelő anyagok égéstermékének elvezetésére alkalmas égéstermék-elvezetőt úgy kell tervezni és megvalósítani, hogy az a keletkezett égéstermékét biztonságosan, az emberi életet nem veszélyeztető és az egészséget nem károsító módon vezesse ki a tető fölé – a 109. §-ban foglaltak kivételével – a szabadba.
- (3) Az építmény égéstermék-elvezetőjét úgy kell tervezni és megvalósítani, hogy az építmény rendeltetésszerű használatához szükséges energiatermelő berendezést szabályszerűen lehessen arra rácsatlakoztatni.
- (4) Az égéstermék-kibocsátás helyét és magasságát úgy kell meghatározni, hogy az a környezetet szikrával, pernyével, füsttel ne veszélyeztesse, a levegőt a megengedett mértéken felül ne szennyezze.
- (5) Az égéstermék-elvezetőnek biztonságosan ellenőrizhetőnek és tisztíthatónak kell lennie.
- (6) Az égéstermék-elvezetés gyújtásveszélyt, épületszerkezeti károsodást nem okozhat. Az égéstermék az építmény tartószerkezeteivel közvetlenül nem érintkezhet.
- (7) Közös rendszerű égéstermék-elvezető csak az e célra engedélyezett rendszer és megoldás szerint létesíthető.

72. Az építmények szellőzése: szellőzők, légakna, légudvar, gravitációs szellőzőkürtő, gravitációs szellőzőcsatorna

- 93. §** (1) A légcserre céljára szolgáló szerkezeteket és részeit a rendeltetésüknek megfelelően, a tűzvédelmi előírások betartása mellett kell tervezni és megvalósítani.
- (2) A gravitációs szellőzés céljára – a közvetlen szabadba nyíló nyílászárókon túlmenően – légakna, légudvar, szellőzőkürtő, szellőzőcsatorna, homlokzati szellőzőrács létesíthető.
- 94. §** (1) Légakna a 13,65 méter és annál magasabban lévő legfelső építményszinttel rendelkező építményben nem létesíthető.
- (2) A légakna alapterülete legalább 0,96 m², alaprajzi legkisebb mérete legalább 0,80 méter, alaprajzi méreteinek aránya 1:1 és 1:1,5 közötti kell, hogy legyen. A légakna legkisebb keresztmetszete a szellőzés biztosítása érdekében utólagosan csak akkor csökkenthető, ha a légakna legkisebb mérete továbbra is biztosított marad.
- (3) A légakna induló szintjén legalább 0,25 m² szabad keresztmetszeten át folyamatos külső frisslevegő bevezetéséről kell gondoskodni.

- (4) A légakna induló szintjén a tisztítás lehetőségéről gondoskodni kell.
- (5) A légaknába bejutó csapadékvíz elvezetését biztosítani kell.
- (6) Légaknába nem szellőztethető
 - a) huzamos tartózkodásra szolgáló helyiség,
 - b) gazdasági tevékenység céljára szolgáló bűzös, gőzös üzemű helyiség.
- (7) WC berendezéssel felszerelt helyiség csak olyan légaknába szellőztethető, amely legfeljebb még tisztálkodó helyiség szellőzésére szolgál.
- (8) Légaknában klímaberendezés, hőcserélő berendezés és annak tartozéka, égéstermék-elvezető, továbbá zajt, rezgést, lecsapódást vagy más káros hatást keltő berendezés, szerelvény nem helyezhető el.
- (9) Légaknába égéstermék, továbbá a (8) bekezdés szerinti berendezések által kibocsátott gáznemű anyag nem vezethető be.
- (10) A szomszédos telekkel közös határvonalon álló tűzfalban kiképzett légaknára kizárólag nem huzamos tartózkodás célját szolgáló és nem tűzveszélyes anyag tárolására igénybe vett helyiségek szellőzői vagy a helyiség alapterület legfeljebb 1/10 részének megfelelő nyílófelületű szellőzőablakai nyithatók, a szellőzésre vonatkozó általános előírások megtartásával és legalább 1,80 méteres mellvédmagassággal.

- 95. §**
- (1) A légudvar alapterülete legalább 16,0 m², legkisebb alaprajzi szabad mérete legalább 3,0 méter lehet.
 - (2) A légudvar induló szintjén legalább 0,50 m² szabad keresztmetszeten át folyamatos külső frisslevegő bevezetésről kell gondoskodni.
 - (3) Légudvarba nem szellőztethető gazdasági tevékenység céljára szolgáló bűzös, gőzös üzemű helyiség, nem helyezhető el a 94. § (8) bekezdése szerinti berendezés vagy annak tartozéka.
 - (4) Légudvarban – az (5) bekezdésben foglaltak kivételével – gázüzemű lakásfűtő és vízmelegítő készülék építési termékként forgalomba hozott égéstermék-elvezető alkalmazásával homlokzati égéstermék-kivezetése nem helyezhető el.
 - (5) Az 50 m²-nél nagyobb szabad légtér-keresztmetszetű légudvarba a 109. §-ban meghatározott feltételek megléte esetén 6 kilowattnál nem nagyobb hőteljesítményű helyiségfűtő gázfogyasztó készülék égésterméke kivezethető.

- 96. §**
- (1) A helyiségek használt levegőjének a tető fölé, a szabadba történő kivezetése céljára egyedi üzemű vagy mellékcsatornás gravitációs gyűjtőszellőző létesíthető. E célra a tartalékfűtés kéménykürtője nem vehető igénybe.
 - (2) Egy gravitációs szellőzőkürtőbe, valamint a mellékcsatornás gravitációs gyűjtőszellőző egy mellékkürtőjébe csak egy önálló rendeltetési egységhez tartozó, azonos szinten lévő és legfeljebb kettő, közel azonos légszennyezettségű helyiség légelvezetője köthető be.
 - (3) A gravitációs szellőzőkürtőt főszabály szerint függőlegesen kell vezetni. A gravitációs szellőzőkürtő elhúzásainak vízszintes vetületi összege legfeljebb 2,0 méter lehet.
 - (4) A kürtőkeresztmetszet hosszabb oldalmérete nem lehet nagyobb a rövidebb oldalméret másfélszeresénél.
 - (5) A gravitációs szellőzőkürtő kitorkollásának magasságát a kéményekkel azonos módon kell meghatározni.
 - (6) Gravitációs szellőzőkürtőt a kéménykürtőtől legalább 0,25 méter vastag tömör téglafalazattal vagy azzal egyenértékű tűzállósági határértékű és légtömorségű szerkezettel kell elválasztani.
 - (7) A gravitációs szellőzőkürtő vagy a gravitációs gyűjtőszellőző egy mellékkürtőjének szabad keresztmetszete – a legfelső bekötés felett legalább 2,0 méteres függőleges kürtőmagasság vagy legalább ezzel egyenértékű huzatnövelő szerkezet alkalmazásával – legalább a 7. mellékletben előírt méretű lehet.
 - (8) Ha a helyiség légtérfogata a 20 m³-t meghaladja, akkor kizárólag gravitációs szellőzőkürtővel nem szellőztethető.

- 97. §**
- (1) Gravitációs vízszintes vagy ferde szellőzőcsatorna csak egy, legfeljebb 10 m³ légtérfogatú helyiség szellőztetésére szolgálhat, és csak annak az önálló rendeltetési egységnek a légterén belül vezethető, amelynek a szellőztetésére szolgál.
 - (2) A gravitációs szellőzőcsatorna vízszintes vetületi hossza – a határoló falszerkezetek vastagsági méretével együtt – legfeljebb 2,0 méter lehet.
 - (3) A gravitációs szellőzőcsatorna legkisebb szabad keresztmetszete
 - a) 5 m³ helyiség-légtérfogatig legalább 200 cm²,
 - b) 10 m³ helyiség-légtérfogatig legalább 400 cm²lehet.

- (4) A gravitációs szellőzőcsatorna mindkét végét – az előírt keresztmetszeti felületet nem szűkítő – ráccsal, rovarhálóval vagy egyéb hasonló szerkezettel kell határolni.
- (5) A légakna, légudvar külső frisslevegő bevezetésére szolgáló gravitációs szellőzőcsatornája 2 méternél hosszabb is lehet, és az épület kapualján vagy alagsori, pinceszinti helyiségek légterén is átvezethető.

73. Beépített vezetékhalozatok

- 98. §**
- (1) A vezetékhalozatokat, az épületgépészeti, épületvillamossági és egyéb berendezéseket az építmény rendeltetésének megfelelően úgy kell tervezni és megvalósítani, hogy azok komplex módon elégítsék ki a velük szemben támasztott műszaki, rendeltetési, élet-, egészség-, környezet-, tűzvédelmi, biztonsági és balesetvédelmi, továbbá műemlékvédelmi követelményeket.
 - (2) A vezetékrendszer és a berendezések tervezése és megvalósítása során a korrózió, zaj és rezgés elleni, valamint a hő és áramütés elleni védelemről gondoskodni kell.
 - (3) A vezetékeket olyan helyen kell vezetni, a berendezési tárgyakat elhelyezni és mindezeket olyan módon kell szerelni, hogy veszélyhelyzet ne keletkezzék, az esetleges meghibásodás az építmény és részei állékonyságát, továbbá a szomszédos helyiségek és önálló rendeltetési egységek rendeltetésszerű használatát ne veszélyeztessék, a védelem alatt álló építészeti, képző- és iparművészeti értékeket ne károsítsák.
 - (4) Akadálymentes használathoz a kapcsolókat, a jelző és működtető berendezéseket, valamint a kommunikációs eszközöket a padlószinttől számított 0,80–1,10 méter közötti magasságban kell elhelyezni.
 - (5) Elektromos vezetéket, elektronikus hírközlési vezetéket telken belül az építményig földkábellel kell elvezetni.
 - (6) Épületen belül az elektromos, elektronikus hírközlési vezetékeket az építményszerkezetek legkevesebb roncsolásával – a padlóban vagy álmennyezet fölött – kell vezetni.
 - (7) Az építmények beépített vezetékhalozatát úgy kell tervezni és megvalósítani, hogy az energetikai korszerűsítés, vagyonvédelmi rendszer, kültéri megvilágítás kiépítése a lehető legkevesebb átalakítással a későbbiekben is megvalósítható legyen.
- 99. §**
- (1) Az épület elektromos bekötését és vezetéket úgy kell megvalósítani – figyelembe véve a korszerűsítés lehetőségét –, hogy az épület elektromos berendezéseinek együttes használata mellett, azok folyamatos működését biztosítani tudja.
 - (2) Az épületen kívüli áramellátás érdekében biztosítani kell legalább egy, a kültérből használható, időjárásálló áramvételi lehetőséget.
- 100. §**
- Az elektronikus hírközlési szolgáltatáshoz szükséges vezetékek, berendezések épületen belüli elhelyezését úgy kell megvalósítani, hogy minden huzamos emberi tartózkodásra szánt helyiségben biztosítható legyen a hírközlési szolgáltatás elérhetősége.
- 101. §**
- (1) Az építménybe úgy kell becsatlakozni, hogy a víz- és a szennyvízvezeték között – védőcső hiányában – legalább 1,0 méteres vízszintes távolság legyen, vagy a vízvezetéket a csatornavezeték felett kell bevezetni.
 - (2) Vízvezetéket nem szabad – biztonságos átvezetés kivételével – vezetni
 - a) nagyfeszültségű berendezések elhelyezésére szolgáló helyiségben, transzformátor-, főkapcsoló helyiségben és ezek falában, földemében, padozatában,
 - b) olyan helyiségben, amelynek belső hőmérséklete +2 °C alá süllyedhet,
 - c) önálló rendeltetési egységek közötti elválasztó falban, földemében, ha az huzamos tartózkodás céljára szolgáló helyiséget határol,
 - d) védelem alatt álló, képző- és iparművészeti értékű kiképzéssel megvalósított helyiségekben, valamint e helyiségek feletti helyiségekben, ezek határoló szerkezeteiben,
 - e) az építmény tűzgátló szerkezeteiben, a szükséges átvezetések kivételével,
 - f) a szomszédos telken meglévő épülettől 1,5 méter távolságon belül.
 - (3) Az épületen kívüli vízvételi hely kialakításának a lehetőségét biztosítani kell.
- 102. §**
- (1) Az építmény csatornahálózatát úgy kell tervezni és megvalósítani, hogy az építménybe szennyvíz- vagy csapadékvíz-visszaáramlás ne keletkezzen. A csatornavezetéknek az elvezetett szennyvíz hatásának ellenállóknak, korrózióállóknak kell lennie.

- (2) Épületen belül a szennyvíz és a csapadékvíz csatornavezetékét egyesíteni nem szabad, kivéve az utcai telekhatáron álló épületet, amelyben a csatornavezetékek közvetlenül az épületből történő kivezetés előtt egyesíthetők, ha a közcsatorna egyesített rendszerű.
- (3) Az építmények alapozásába, födémébe és tűzgátló szerkezetébe csővezetéki kapcsolások, idomok nem építhetők be.
- (4) Csatornavezeték nem vezethető, csőkapcsolat, tisztítóidom nem létesíthető
 - a) huzamos tartózkodásra szolgáló helyiségek légterében, e helyiségek födémében, padozatában, továbbá megfelelő hangszigetelés nélkül önálló rendeltetési egységek közötti elválasztófalban, valamint
 - b) a villamosmű, termelői, magán- és közvetlen vezeték műszaki biztonsági követelményeiről, valamint a feszültség alatti munkavégzés szabályairól szóló miniszteri rendeletben meghatározott elzárt villamos kezelőtérben és ezek falában, födémében, padozatában.
- (5) Ejtővezeték nem vezethető zajszigetelés nélkül lakószobák falában, továbbá hő- és hangszigetelés nélkül építmények határoló, homlokzati falában, beleértve a tűzfalat is.
- (6) A gyógyítás és betegellátás céljára szolgáló helyiség, valamint élelmiszer tárolására, feldolgozására, forgalmazására, fogyasztására szolgáló helyiség légterében és a felette lévő födémében, álmennyezetben csatornavezeték nem vezethető, az egy lakáson vagy üdülőegységen belüli csatornavezeték kivételével. Ha nem kerülhető el, vízszintes irányban csatornavezeték csak üzemi víz ellen szigetelt és lefolyást biztosító módon vagy a födém felett vezethető. Függőleges irányban csatornavezeték átvezethető, ha az mechanikai sérülés ellen védett és oldható csőkapcsolatot, továbbá tisztítóidomot nem tartalmaz.

- 103. §** Hőellátó vezeték – biztonságos átvezetés kivételével – nem vezethető
- a) födémében, padozatban, kivéve, ha a hőellátási rendszer elemei és megoldása e célra engedélyezettek,
 - b) az építmény tűzgátló szerkezeteiben, a szükséges átvezetések kivételével,
 - c) olyan helyiségben, amelynek belső hőmérséklete +2 °C alá süllyedhet.

- 104. §** Gázvezeték nem vezethető villamos kezelőhelyiségben és ennek falában, födémében, padozatában.

74. Beépített berendezések

- 105. §** A homlokzaton mesterséges szellőzéshez kivezetést létesíteni, továbbá helyiségzellőztető vagy klimatizáló berendezést elhelyezni az épület külső megjelenésével összhangban, takartan vagy építészeti eszközökkel megoldva akkor lehet, ha az a működés során
- a) az épület állékonyságát nem veszélyezteti, a homlokzatot nem károsítja,
 - b) az épített környezet értékeinek védelmére vonatkozó érdeket nem sért, valamint
 - c) a környezetet bűz-, mérgező-, zaj-, rezgés- vagy más káros hatással nem szennyezi, az építmény rendeltetésszerű használatát nem zavarja, ártalmas mértékű páralecsapódást, átázást nem okoz.
- 106. §** A hőellátó rendszert és az annak részét képező tüzelő-, hőátadó, hőszállító és melegvíztermelő berendezést úgy kell tervezni és megvalósítani, hogy biztosítsa az építmény rendeltetésszerű és biztonságos használatához szükséges teljesítményt, az épületek energetikai jellemzőinek meghatározásáról szóló miniszteri rendelet, az országos tűzvédelmi szabályzatról szóló miniszteri rendelet és szabványok előírásainak megfelelően.
- 107. §**
- (1) A gépészeti berendezés kültéri egységét úgy kell elhelyezni, hogy környezetének – különösen a szomszédos ingatlanoknak – a rendeltetésszerű és biztonságos használatát ne korlátozza, ne zavarja.
 - (2) A kültéri gépészeti berendezés maximális teljesítményű működési zajkibocsátása nem haladhatja meg a környezeti zaj- és rezgésterhelési határértékek megállapításáról szóló miniszteri rendeletben meghatározott értékeket.
 - (3) A kültéri gépészeti berendezés zajszintjének csökkentésére műszaki megoldás alkalmazható.
 - (4) A gépészeti berendezés vízelvezetése közterületre nem történhet, azt csatornahálózatba kell bekötni, vagy saját telken kell elszikkasztani. Elszikkasztás esetén a vízelvezetést úgy kell megoldani, hogy az a más tulajdonában vagy használatában lévő építményt, építményrészt ne károsítsa, annak használatát ne zavarja.
- 108. §**
- (1) A gázenergia felhasználása az építmény biztonságát, állékonyságát és az egészséget nem veszélyeztetheti. Gázvezeték, gázfogyasztó készülék, gázfelhasználó technológiát, valamint ezek tartozékait építményben alkalmazni csak jogszabály, szabvány és ágazati előírás szerint lehet.

- (2) Égéstermék-elvezetés nélküli gázkészülék nem helyezhető el
 - a) alvás céljára is szolgáló helyiségben,
 - b) testnevelés, sportolás céljára szolgáló helyiségben,
 - c) nevelési, oktatási rendeltetésű építményekben a 0–18 éves gyermekek, tanulók tartózkodására szolgáló terekben – a taneszköznek minősülő gázkészülékek kivételével –,
 - d) közvetlen természetes szellőzés nélküli helyiségben.
- (3) A gázkészülék működéséhez szükséges légtérbővítés, szellőzőnyílás a (2) bekezdésben említett helyiségekre nem nyílhat.
- (4) Nevelési, oktatási rendeltetésű építménynek a 0–18 éves gyermekek, tanulók tartózkodására szolgáló helyiségében, terében gázfogyasztó készülék és kapcsolója, automatikája kizárólag akkor helyezhető el, ha ahhoz a gyermekek, tanulók nem férhetnek hozzá.
- (5) Gázkészülék nem helyezhető el villamos kezelőhelyiségben.
- (6) Nyílt lángú gázfogyasztó készülék a padlószint felett 1,20 méternél alacsonyabban lévő benyíló, forgó ablakszárny alatt nem helyezhető el.

- 109. §**
- (1) Építési termékként forgalomba hozott égéstermék-elvezető alkalmazásával homlokzati égéstermék-kivezetést létesíteni – a (2) bekezdésben foglalt kivétellel – építmény, építményrész homlokzatán nem lehet.
 - (2) Építési termékként forgalomba hozott égéstermék-elvezetőhöz homlokzati égéstermék-kivezetési hely létesíthető – ha a kivezetési helytől mért 10,0 m távolságon belül nincs épület – a meglévő többszintes épület homlokzatán, azzal, hogy 6 kilowattnál nagyobb hőteljesítményű lakásfűtő és azzal együtt vagy külön vízmelegítő gázfogyasztó készülék homlokzati kivezetésének tengelyétől mért 2,0–2,0 méteres sávban a kivezetés felett a teljes épületmagasságra vonatkozóan a homlokzaton szellőztetésre szolgáló nyílás vagy nyílászáró nincs.
 - (3) Homlokzati égéstermék-kivezetési hely nem létesíthető
 - a) a gyalogosok által és gépkocsival használt átjáróban, aluljáróban, áthajtóban,
 - b) a légaknában,
 - c) a légudvarban, a 95. § (5) bekezdésében foglaltak kivételével,
 - d) a bevilágító aknában,
 - e) a zárt, át nem szellőző kis alapterületű belső udvarban, verandán, beépített loggián, tornácon, padláson, ki nem szellőző zugokban,
 - f) a közvetlenül csatlakozó járdaszinttől mért 2,10 méteres magasság alatt.

- 110. §**
- (1) Az építményeket a rendeltetési céljuknak és a biztonságos használhatóságuknak megfelelő számú, elhelyezkedésű és műszaki tulajdonságú felvonóval kell tervezni és megvalósítani. Az ehhez szükséges felvonók műszaki tulajdonságait és darabszámát az épület fajtájától és a várható használóktól függően, a forgalmi követelményekre vonatkozó szabványok szerinti forgalomelemzés alapján, vagy azzal egyenértékű szolgáltatás biztosításával kell meghatározni.
 - (2) Személyszállító felvonót kell létesíteni az (1) bekezdésnek megfelelően
 - a) minden építményben, építményrészben, önálló rendeltetési egységben, ahol a rendeltetészerű használat 10,0 méternél nagyobb szintkülönbség áthidalását teszi szükségessé, ide nem értve a kétszintes önálló rendeltetési egység második szintjét, valamint
 - b) minden, egynél több használati szintet tartalmazó épületben, önálló rendeltetési egységben, amelynél az akadálymentesség és egyenlő esélyű hozzáférés követelmény és az akadálymentes megközelítésre más lehetőség nincs.
 - (3) A felvonókat úgy kell telepíteni, hogy azok a rendeltetésnek megfelelően kiszolgálják az építmény minden részét.
 - (4) A többszintes építményt, amelynél az akadálymentesség és egyenlő esélyű hozzáférés követelmény, úgy kell tervezni és megvalósítani, hogy legalább egy olyan méretű, kialakítású felvonót kell létesíteni, amely akadálymentesen is használható. Az akadálymentes használathoz biztosítani kell
 - a) a felvonók lépcső nélküli megközelíthetőségét,
 - b) a felvonó-aknaajtók előterében legalább 1,50 × 1,50 méter szabad területet, ha a felvonó-aknaajtóval szemközt lefelé vezető lépcsőkar létesül, akkor az első lépcsőfok és felvonó-aknaajtó között legalább 2,0 méter távolságot,
 - c) a felvonó vezérlő és jelző elemek elhelyezését megfelelő nagyságban és magasságban kontrasztos és taktilis kialakítással,
 - d) a szintek akusztikus jelzését és tapintással olvasható szintszámozást, vizuális jelzést.

- (5) Meglévő épület esetében az akadálymentes közlekedést biztosító, újonnan létesülő felvonó a (4) bekezdésben foglalt követelményektől eltérő módon is kialakítható.
- (6) Biztonsági felvonót akkor kell létesíteni, ha azt jogszabály előírja, vagy ha az építmény kiürítésének, a mentésnek feltétele, továbbá a (2) bekezdés b) pontja szerinti esetekben, ha a mentés feltételei más módon nem biztosíthatók.
- (7) A járó- és fekvőbetegek gyógykezelésére és ápolására, valamint idősök gondozására szolgáló építményeket hordágy, betegágy szállítására is alkalmas felvonóval kell tervezni és megvalósítani, az (1) bekezdés követelményének megfelelően.
- (8) A (2) bekezdés szerinti felvonónak bútorszállításra is alkalmasnak kell lennie.
- (9) Építményszintek közötti rendszeres teherszállítás céljára teherfelvonót vagy személyszállításra is alkalmas teherfelvonót kell létesíteni.
- (10) Nagy forgalmú építményekben a személyszállító felvonó – az akadálymentes közlekedés lehetőségének megfelelő felvonó biztosításával egyidejűleg – részben helyettesíthető a jogszabályoknak megfelelően kialakított mozgójárdával, mozgólépcsővel.
- (11) Többlakásos lakóépület felvonóját úgy kell létesíteni, hogy az alkalmas legyen akadálymentes használatra.
- (12) Új építményben olyan műszaki megoldású felvonót kell tervezni és megvalósítani, ahol a felvonó véghelyezeteiben legalább $0,5 \times 0,6 \times 0,8$ méter méretű, téglatestnek megfelelő szabad vagy menekülő tér biztosítható a fülke felett, és legalább $0,5 \times 0,6 \times 1,0$ méter méretű téglatestnek megfelelő szabad tér a fülke alatt.

VIII. FEJEZET

HELYISÉGEK ÁLTALÁNOS ELŐÍRÁSAI

75. Helyiségek méretei, kialakítása

- 111. §**
- (1) A helyiségek, terek méreteit, kapcsolatait, határoló építményszerkezeteit, beépített vezetékrendszereit, berendezéseit a rendeltetésüknek megfelelően kell tervezni és megvalósítani.
 - (2) A helyiség legkisebb alaprajzi méretét úgy kell tervezni és megvalósítani, hogy
 - a) a nem huzamos tartózkodás céljára szolgáló helyiség szabad szélessége 0,90 méternél, szabad mélysége 1,10 méternél kevesebb nem lehet,
 - b) a huzamos tartózkodás céljára szolgáló helyiség szabad mérete 2,20 méternél kisebb nem lehet.
 - (3) A helyiség belmagasságát a rendeltetésének és a lehetséges legnagyobb befogadóképességének megfelelően kell meghatározni, de a helyiség átlagos belmagassága legalább
 - a) 3,0 méter
 - aa) a nevelési, oktatási rendeltetésű épület tantermében, foglalkoztató-termében,
 - ab) a 200 m^2 hasznos alapterületet meghaladó nagyságú huzamos tartózkodásra szolgáló helyiségben,
 - ac) az egészségügyi rendeltetésű épületek fekvőbeteg elhelyezést szolgáló helyiségeiben,
 - b) 2,80 méter az irodai munkahelyen,
 - c) 2,70 méter az a) és b) pontba nem tartozó, huzamos tartózkodás céljára szolgáló helyiségben a d) és e) pontban említett kivétellel,
 - d) 2,40 méter
 - da) a lakás, üdülőegység nem nappali tartózkodásra szolgáló szobájában,
 - db) a nem huzamos tartózkodásra szolgáló helyiségben,
 - e) 2,20 méter a meglévő épület tetőtér-beépítése esetén
 - ea) a lakás, üdülőegység nem nappali tartózkodásra szolgáló szobájában,
 - eb) a nem huzamos tartózkodásra szolgáló helyiségben.
 - (4) A szabad belmagasság a tetőtéri helyiségek kivételével
 - a) a nem huzamos tartózkodásra szolgáló helyiségekben legalább 2,20 méter,
 - b) a huzamos tartózkodásra szolgáló helyiségekben 2,50 méter.
 - (5) A hat vagy annál kevesebb lakást tartalmazó lakóépület esetében a (3) és a (4) bekezdés előírásait nem kell alkalmazni.
 - (6) A szabad keresztmetszet legkisebb mérete
 - a) a búvóterekben legalább 0,80 méter,
 - b) a búvónyílásokban legalább 0,55 méter
 legyen.

- (7) A helyiség légtérfogata a tervezett befogadóképességének megfelelően legalább
- 15 m³/fő a szobákban, kórtermekben és az irodai munkahelyeken,
 - 2,0 m³/fő mesterséges légcserre esetén a tolmács-, riportertülkékben.
- (8) Szakági jogszabály a bölcsőde, mini bölcsőde, családi bölcsőde és munkahelyi bölcsőde helyiségeinek méretei és kialakítása vonatkozásában a (3) és a (7) bekezdésben foglaltaktól eltérően is rendelkezhet.
- (9) Huzamos tartózkodás céljára szolgáló helyiség padlója akkor kerülhet az épülethez csatlakozó külső terep szintje, terepcsatlakozása alá, ha a helyiség rendeltetésének megfelelő alapvető követelmények biztosíthatók. Lakószoba pinceszintű helyiség nem lehet, kivéve, ha a természetes szellőzés és a megvilágítás biztosított.
- (10) Tömegtartózkodás céljára szolgáló helyiség akkor lehet belső fekvésű, ha a mesterséges megvilágítás és a szellőzés a használat során folyamatosan biztosítható, valamint a helyiségben tartalékvilágítás létesült.
- (11) A be nem épített tetőtér, tetőtér rész megközelítését biztosítani kell.
- (12) A helyiség egyenlő eséllyel hozzáférhető, ha
- a helyiség bejárati ajtaja akadály nélkül megközelíthető, és szabad mérete lehetővé teszi az akadálymentes áthaladást,
 - a helyiség mérete és kialakítása a rendeltetéséhez szükséges berendezési és felszerelési tárgyak elhelyezésével együtt alkalmas mindenki által történő használatra és mozgásra,
 - vészhelyzetben mindenki számára biztonsággal elhagyható.

76. A helyiségek megvilágítása

- 112. §** A helyhez kötött munkahelyet, továbbá a nevelési, oktatási rendeltetésű helyiségeket, amelyeket látást zavaró napfénybesugárzás érhet, árnyékolóval kell ellátni.
- 113. §** (1) A helyiségek, terek megfelelő természetes és mesterséges megvilágításának lehetőségéről a rendeltetésüknek megfelelően kell gondoskodni.
(2) Ahol jogszabály előírja, gondoskodni kell megfelelő tartalékvilágításról is.
- 114. §** (1) A helyiségek természetes megvilágításának elegendő fényt kell biztosítani a rendeltetés szerinti biztonságos használathoz.
(2) Közvetlen természetes megvilágításnak kell lennie – a terepszint alatti helyiségek kivételével – a huzamos tartózkodásra szolgáló helyiségnek, kivéve, ha a rendeltetés szerinti használat a közvetlen természetes megvilágítást a (3) bekezdésben előírt mértékben nem teszi szükségessé vagy tiltja. A huzamos tartózkodás céljára szolgáló helyiség szükség esetén közvetett természetes megvilágítású lehet, ha a rendeltetésének megfelelő szellőzés és megvilágítás lehetősége biztosítható.
(3) A közvetlen természetes megvilágításra szolgáló bevilágító felület és a helyiség hasznos alapterületének aránya
- nevelési, oktatási helyiségben legalább 1:6,
 - egyéb huzamos tartózkodásra szolgáló helyiségben legalább 1:8, valamint
 - felülről történő bevilágítás esetén legalább 1:10 legyen.
- (4) Közvetett természetes megvilágítás nem létesíthető
- az épület közös használatú helyiségei és az önálló rendeltetési egységei között,
 - az önálló rendeltetési egységek között.
- 115. §** (1) Az építmények helyiségeiben, továbbá az építményen kívüli kiürítési útvonalakon a mesterséges megvilágítás lehetőségéről gondoskodni kell.
(2) Mesterséges világítás céljára kizárólag energiatakarékos, elsősorban ledes fényforrással üzemelő világítótest építhető be.
(3) A mesterséges világításnak a természetes fény hatásához hasonlóan kell lennie, a mesterséges világítás a helyiségben, térben huzamosan tartózkodókat nem zavarhatja.

77. A helyiségek szellőzése

- 116. §** (1) A helyiségek rendeltetésének megfelelő mértékű szellőzés, légcserre lehetőségéről gondoskodni kell. Ennek keretében biztosítani kell a helyiségben használt tüzelő- és gázfogyasztó berendezések légellátását is, a jogszabályoknak megfelelően.
- (2) Ha a huzamos emberi tartózkodásra szolgáló helyiség légcseréjét szellőztető rendszer biztosítja, akkor a szellőztető rendszernek biztosítania kell azt is, hogy a helyiség relatív páratartalma 40–60 százalék közötti legyen.
- (3) Helyiség nem szellőztethető az építmény közös használatú tereibe, valamint közhasználatú átjáró, áthajtó, aluljáró légtérébe.
- (4) Minden olyan helyiséget, ahol főző, sütő vagy egyéb, gőzt termelő berendezés kerül elhelyezésre, közvetlen természetes szellőzési lehetőséggel, mesterséges szellőztetés esetén el nem zárható gravitációs vésszellőzőnyílással kell létesíteni.
- (5) Bűzös, gőzös üzemű helyiség elhasznált levegőjét a tető fölé kell kivezetni.
- 117. §** A helyiségeket, tereket a rendeltetésüknek megfelelő intenzitású természetes vagy mesterséges szellőzés lehetőségével kell megvalósítani.
- 118. §** (1) A huzamos tartózkodásra szolgáló helyiségeket természetes szellőzéssel kell ellátni, kivéve, ha a rendeltetészerű használatukhoz mesterséges légcserre alkalmazása is szükséges.
- (2) A frisslevegővételnek a legkevésbé szennyezett helyen kell lennie. A beszívó nyílás helyének meghatározásakor a környezeti turbulens hatásokat és a jellemző szélirányt is figyelembe kell venni.
- (3) A frisslevegővételi és a szennyezett levegőt kibocsátó nyílást egymástól legalább 3,0 méter távolságra úgy kell elhelyezni, hogy sem gravitációs, sem szélhatás ne eredményezzen visszaáramlást.

78. Belső hőmérséklet

- 119. §** (1) A helyiségek rendeltetészerű használatához szükséges belső hőmérsékletről a megfelelő légállapotot biztosító berendezéssel gondoskodni kell.
- (2) A helyiségek tervezett téli eredő hőmérsékletének – az üzemelés-technológia követelményeit kivéve – a rendeltetés alapján tervezett tartózkodási zóna mértékadó részén ki kell elégítenie a vonatkozó jogszabályok előírásait.
- (3) A tartózkodási zóna mértékadó része a padlófelülettől mérve:
- jellemzően álló helyzetű tevékenység céljára szolgáló helyiségben 1,0 méter,
 - jellemzően ülő tevékenység céljára szolgáló helyiségben, továbbá csecsemők, gyermekek, fekvőbetegek tartózkodására szolgáló térben 0,50 méter.

IX. FEJEZET

EGYES HELYISÉGEK, TEREK

79. Lépcsőház, közlekedési célú terek és helyiségek

- 120. §** (1) Az építmény lépcsőit a csapadék hatásaitól védett lépcsőházban kell elhelyezni a (2) bekezdésben foglaltak kivételével.
- (2) Szabadlépcső
- pincszint, alagsor, földszint vagy padlás megközelítése,
 - üzemi használat,
 - kizárólag kiürítésre szolgáló lépcső,
 - építmények megközelítését szolgáló tereplépcső és előlépcső céljára létesíthető.
- (3) Az építmény közlekedési célú tereinek és helyiségeinek (a továbbiakban együtt: közlekedők) a rendeltetésnek megfelelően egyaránt lehetővé kell tenniük a zavartalan, biztonságos közlekedést a használó személyek, a járművek, a gépek és a teherszállítás számára.
- (4) A legalább tíz lakást tartalmazó lakóépület közös használatú, 30 méternél hosszabb közlekedőiben szintenként legalább egy és legalább 5 m² alapterületű, 4 fő tartózkodását biztosító természetes megvilágítású és szellőzésű teresedést kell kialakítani, amelynek szélessége minimum 2,00 méter.

- (5) Az építmény főbejáratának és valamennyi önálló rendeltetési egysége bejáratának, továbbá az ezek közötti közlekedőnek alkalmasnak kell lennie egy hordágyon fekvő beteg biztonságos szállítására.
- (6) A többlakásos lakóépület főbejárata és felvonója között biztosítani kell az akadálymentes közlekedés feltételeit.
- (7) A legalább tíz lakást kiszolgáló lépcsőház főbejárati előtere legalább 15 m² alapterületű legyen.

80. Közösségi terek

- 121. §**
- (1) A legalább tizenöt lakást tartalmazó lakóépületben olyan közösségi teret kell kialakítani, amelynek mérete, elrendezése és kialakítása lehetővé teszi a huzamos emberi tartózkodást, és teret biztosít közösségi eseményeknek.
 - (2) Az (1) bekezdés szerinti közösségi teret tizenöt lakás esetén legalább egy 20 m² hasznos alapterületű helyiséggel kell biztosítani, amelynek alapterülete 5 lakásonként további 2 m²-rel növekszik, de legfeljebb 80 m² nagyságú.
 - (3) A több lépcsőházzal rendelkező lakóépületben a szükséges nagyságú közösségi tér lépcsőházanként, több helyiségre bontva vagy külön épületben is kialakítható.
 - (4) A közösségi helyiséget a lakóépület közös használatú közlekedési célú teréből kell nyitni, továbbá kézmosóval rendelkező akadálymentes illemhelyet kell hozzá kialakítani, amelynek alapterülete nem számít bele a (2) bekezdés szerinti alapterületbe. A közösségi helyiség természetes megvilágítását, szellőzését és fűtését biztosítani kell.
 - (5) A közösségi tér helyiségeit és azok megközelítését akadálymentesen és egyenlő eséllyel hozzáférhetően kell kialakítani.

81. Tisztálkodó helyiség és illemhely

- 122. §**
- (1) Az építményeket és a szabadtéri tartózkodásra, pihenésre, munkavégzésre szolgáló területeket a rendeltetésüknek megfelelő illemhelyhasználati és tisztálkodási lehetőséggel kell tervezni, megvalósítani és fenntartani. Az illemhelyek és a tisztálkodó helyiségek berendezéseinek számát az építmény, az önálló rendeltetési egység, a terület egyidejű használóinak tervezett lehetséges legnagyobb létszáma és nemek szerinti megoszlása alapján kell tervezni, megvalósítani. Az illemhelyekhez biztosítani kell a kézmosás lehetőségét.
 - (2) A tisztálkodó helyiségnek, az illemhelynek könnyen tisztíthatónak, fertőtleníthetőnek, továbbá önálló szellőzésűnek és fűthetőnek kell lennie, ezen túlmenően a csoportos tisztálkodó helyiségnek fűthető helyiségből kell nyílnia. A több illemhelyet magában foglaló helyiség csoportos illemhely helyisége csak önálló szellőzésű előtérből nyílhat. Az illemhely mérete 0,90 × 1,20 méternél – befelől nyíló ajtó esetén 0,90 × 1,60 méternél – kevesebb nem lehet.
 - (3) Az építményekhez és az (1) bekezdés szerinti területekhez
 - a) 10 fő részére legalább egy közös WC-fülke,
 - b) 11–200 fő összlétszám esetén minden megkezdett
 - ba) 10 fő női létszám részére legalább 1 WC-fülke,
 - bb) 40 fő férfi létszám részére legalább 1 WC-fülke és 1 vizelede vagy 2 WC-fülke,
 - c) 201–1000 fő összlétszám esetén minden megkezdett
 - ca) 20 fő női létszám részére legalább 1 WC-fülke,
 - cb) 80 fő férfi létszám részére legalább 1 WC-fülke és 1 vizelede vagy 2 WC-fülkelétesítése szükséges.
 - (4) 1000 fő összlétszám felett az illemhelyek és az akadálymentes illemhelyek számát a tervezési programban az egészségügyi követelmények megtartásával kell megállapítani, amely érték nem lehet kevesebb a (3) bekezdés c) pontjában és a (10) bekezdésben előírt illemhelyszámnál.
 - (5) Az olyan gazdasági tevékenység céljára szolgáló rendeltetési egységekben, ahol a munkaközi szünetet egy időben kell igénybe venni, továbbá a színház- és koncerttermek esetén a (3) bekezdésben meghatározott illemhelyek számának legalább a másfélszeresét kell kialakítani.
 - (6) Az óvodai célú önálló rendeltetési egységben és a 3–6 év közötti gyermekek használatára szolgáló építményekben, építményrészekben minden megkezdett 8 fő gyermek részére egy gyermek WC-csésze és kézmosó létesítése szükséges.
 - (7) A kisgyermekek és kísérőik által rendszeresen használt építményekben női és férfi WC csoportonként 1-1 db illemhelyet legalább 1,20 × 1,50 méter alapterülettel kell megvalósítani, amely területbe más berendezés, szerelvény nem nyúlhat be, méretét nem csökkentheti.
 - (8) Az illemhelyekhez minden megkezdett 3 darab berendezési tárgy után legalább egy kézmosót kell létesíteni.

- (9) Az építmény és az (1) bekezdés szerinti terület akadálymentes és egyenlő esélyű hozzáférést biztosító használatához nemektől független, kerekesszéket és más segédeszközt használó személyek részére alkalmas illemhelyet kell létesíteni. Az akadálymentes használatra szolgáló illemhely méretének, berendezési tárgyai elhelyezésének és kialakításának biztosítania kell a rendeltetésszerűen használt WC-csésze minimum három módon – szemből, oldalról, átlósan-szemből – történő megközelíthetőségét, valamint a helyiségben a kerekesszékekkel történő 360 fokos megfordulást.
- (10) Az akadálymentesség és egyenlő esélyű hozzáférés követelménye esetén az építményben minden megkezdett 20 illemhelyből egyet akadálymentesen kell megvalósítani, de szintenként minimum egy akadálymentes használatra alkalmas illemhelyet kell létesíteni, amely a használati súlypontban kialakított illemhelycsoportban vagy a jellemzően akadálymentesen használható helyiségcsoport közelében legyen.
- (11) Két lakószobánál nagyobb lakásban önálló illemhelyet kell létesíteni, amelyben elhelyezhető a második tisztálkodó helyiség berendezése is.
- (12) A csoportos illemhelyek előterében egy takarítás céljára is szolgáló vízvételi és kiöntési szerelvényt kell biztosítani.
- (13) Élelmiszer tárolására, feldolgozására, fogyasztására, forgalmazására szolgáló helyiségből WC-, vizelde szerelvényt felszerelt helyiség – a lakásban, üdülőben, apartmanban lévő, mesterséges szellőzéssel ellátott helyiség kivételével – közvetlenül nem nyílhat.

82. Gépészeti helyiség

- 123. §** (1) Gépészeti helyiség huzamos tartózkodásra szolgáló helyiséggel határosan csak olyan kialakítással helyezhető el, hogy a gépészeti berendezés működése zajjal, rezgéssel vagy egyéb hatással a rendeltetésszerű használatot ne zavarja.
- (2) A gépészeti helyiséget úgy kell tervezni és kialakítani, hogy a berendezés karbantartásához szükséges hely biztosított legyen.

83. Gépjárműtároló

- 124. §** (1) A gépjárműtároló helyiség csak önálló szellőzésű előtér vagy közlekedő közbeiktatásával kapcsolódhat az építmény huzamos tartózkodás céljára szolgáló helyiségéhez.
- (2) A gépjárműtárolónak szilárd padozatúnak, közvetlen természetes szellőzésűnek, gépi szellőzés esetén a levegőnél nehezebb égéstermék tető fölé elvezetését biztosító megoldásúnak kell lennie.
- (3) Gépjárműtárolóban a padlóösszefolyó csak homok-, továbbá benzin- és olajfogóval ellátott lehet.
- (4) A gépjárműtárolót, annak bejáratát, szabad belmagasságát úgy kell kialakítani, hogy tegye lehetővé az elhelyezendő gépjármű biztonságos be- és kiállítását.
- (5) Egy személygépkocsi tárolására szolgáló gépjárműtároló helyiség vagy szabad terület legalább 2,80/5,50 méter nagyságú lehet. Több személygépkocsi elhelyezésére szolgáló tároló tervezésénél és kialakításánál a 2. melléklet 11–13. ábrája szerinti megengedett méreteket és lejtéseket kell alkalmazni.

X. FEJEZET

ÉPÍTMÉNYEK, ÖNÁLLÓ RENDELTETÉSI EGYSÉGEK

84. Önálló rendeltetési egységek általános előírásai

- 125. §** (1) Az akadálymentes használatra kialakított önálló rendeltetési egységhez akadálymentes megközelíthetőséget kell biztosítani.
- (2) Egy építményben több önálló rendeltetési egység akkor helyezhető el, ha
- a rendeltetésszerű használat során egészségkárosító, tűz- és robbanásveszéllyel vagy más módon egymást nem veszélyeztetik,
 - tervezett használatuk légszennyező, zaj-, rezgés-, fény-, szag-, fertőző és sugárhatást a megengedett mértéket meghaladóan nem eredményez,
 - közös kiürítési útvonaluk a rácsatlakozó helyiségek teljes befogadóképességre méretezett, valamint
 - a közös közlekedők az építmény zavartalan rendeltetésszerű használatának lehetőségét egyidejűleg biztosítják.

- (3) Többcélú felhasználás céljára építményt, építményrészt, helyiséget úgy kell megvalósítani, hogy az a valamennyi rendeltetésére vonatkozó hatósági előírások közül a legszigorúbbat is kielégítse.
- (4) Vegyes rendeltetésű épületben az egyes önálló rendeltetési egységek esetében a rájuk vonatkozó előírásokat kell alkalmazni. Az épület egészére vonatkozó követelményeket úgy kell megállapítani, hogy minden rendeltetési egységre vonatkozó követelmény érvényesülhessen.
- (5) Azokban az építményekben, építményrészekben, helyiségekben, amelyekben a tervezett tevékenység az egészséget befolyásolja, az egészségvédelem követelményeinek megfelelően kell kialakítani a helyiségeket, azok kapcsolatait, felszereltségét, továbbá ennek megfelelően kell biztosítani a tisztántarthatóság és a fertőtleníthetőség műszaki feltételeit.
- (6) Közvetlen a közterületről vagy az épület telkéről nyíló bejáratral kell megvalósítani a (2) bekezdés rendelkezéseinek keretei között az olyan önálló rendeltetési egységet, amelyben tömegtartózkodásra szolgáló helyiség van, vagy amelynek használati biztonsága, vagyonbiztonsága azt megköveteli.

85. Lakás

- 126. §** (1) A lakás olyan huzamos tartózkodás céljára szolgáló önálló rendeltetési egység, melynek helyiségeit úgy kell kialakítani, hogy azok együttesen tegyék lehetővé
- a) a pihenést, az alvást és az otthoni tevékenységek folytatását,
 - b) a főzést, étkezést és mosogatást,
 - c) a tisztálkodást, a mosást, az illemhelyhasználatot,
 - d) az életvitelhez szükséges anyagok és tárgyak tárolását,
 - e) szükség esetén az otthoni, irodai jellegű munkavégzést.
- (2) A lakásnak fűthetőnek kell lennie, a rendeltetésének megfelelő szellőzést, megvilágítást minden helyiségben biztosítani kell.
- (3) A lakószoba a lakás minden olyan közvetlen természetes megvilágítású és szellőzésű, fűthető, huzamos tartózkodás céljára szolgáló helyisége, amely lehetővé teszi az (1) bekezdés a) és e) pontja szerinti tevékenységek folytatását és az azokhoz kapcsolódó berendezések elhelyezését.
- (4) A (3) bekezdés szerinti lakószoba hasznos alapterülete legalább 10 m² a legalább hét lakást tartalmazó lakóépületben.
- (5) A 30 m²-t meghaladó hasznos alapterületű lakás legalább egy lakószobájának legalább 18 m² hasznos alapterületűnek kell lennie. Ebbe az alapterületbe nem számítható be a főző és az étkező funkció céljára is szolgáló helyiség, helyiségrész hasznos alapterülete, amennyiben az a lakószoba légterével közös.
- (6) A 30 m²-t meghaladó, de legfeljebb 80 m² hasznos alapterületű lakásban egy legalább 2 m² hasznos alapterületű tároló helyiséget kell létesíteni, amely a lakáson kívül is elhelyezhető, ha a lakás bejáratától közös használatú közlekedőn 10 méteren belül elérhető a tároló helyiség.
- (7) A 80 m²-t meghaladó hasznos alapterületű lakásban egy legalább 5 m² hasznos alapterületű háztartási helyiséget kell kialakítani.
- (8) A legfeljebb 30 m² hasznos alapterületű lakás lakószobájának legalább 16 m² hasznos alapterületűnek kell lennie. Amennyiben a lakószoba főzés céljára is szolgál, a szoba hasznos alapterülete legalább 20 m².
- (9) A (8) bekezdés szerinti lakásban olyan előteret vagy előszobát kell kialakítani, amelyben egy legalább 1,20 × 0,60 méter alaprajzi méretű, 2,40 méter magas szekrény elhelyezhető. A lakószobával közös légtérben lévő előtér nem csökkentheti a lakószoba minimális alapterületét.
- (10) Az ötven vagy több lakást tartalmazó lakóépületben minden megkezdett ötven lakásból legalább egy lakást adaptálható lakásként kell kialakítani.

86. Szállás jellegű épület

- 127. §** A szállás jellegű, nem életvitelszerű, átmeneti tartózkodásra szolgáló épületet vagy önálló rendeltetési egységet úgy kell megtervezni és kialakítani, hogy annak helyiségei tegyék lehetővé
- a) a pihenést és az alvást,
 - b) a tisztálkodást, az illemhelyhasználatot,
 - c) a mosást, főzést, étkezést, élelmiszer-tárolást, mosogatást, valamint a használathoz szükséges berendezések és használati tárgyak tárolását, továbbá egyéb ellátást nyújtó szolgáltatásokat, valamint
 - d) az egyenlő esélyű hozzáférést és használatot.

87. Az intelligens épület

- 128. §** (1) Az intelligens épület olyan épület, amelyet a szükséges minimum elvének megfelelően terveznek és építenek, továbbá kényelmes és biztonságos használatát, költséghatékony és energiatakarékos üzemeltetését olyan alkalmazott anyagok, műszaki megoldások, automatikus működésre képes berendezések segítik, amelyek a fenntartható épített környezet kialakítását szolgálják.
- (2) Az intelligens épület emberi beavatkozás nélkül vagy csak minimális emberi beavatkozással működő rendszereinek biztosítani kell, hogy szükséges esetben az adott automatizált berendezés manuálisan is működtethető legyen.
- (3) Csak olyan automata rendszer építhető be az intelligens épületbe, amely üzemzavar esetén a felmerült problémát automatikusan elhárítja, vagy leáll, és manuális vezérlésre vált.
- (4) Az automatizált berendezés hibás működése nem veszélyeztetheti az épület használóit.
- (5) Az intelligens épületben a vezeték nélküli internetes kapcsolattal üzemelő berendezések működését biztosító vezeték nélküli mikrohullámú kommunikációt biztosító készülék optimális telepítési helyét úgy kell meghatározni, hogy a szükséges jelerősséget biztosítsa.
- (6) Az intelligens épületben az automatikus rendszerek érzékelőit energiatakarékosági szempontokat figyelembe véve úgy kell telepíteni és beállítani, hogy a vezérelt berendezés csak a szükséges ideig működjön.
- (7) Az intelligens épület biztonsági megfigyelőrendszerét úgy kell telepíteni, hogy a kamerák által készített felvételekhez illetéktelen személyek az épületen kívülről ne férhessenek hozzá.
- (8) Az intelligens épület gépészeti helyiségét úgy kell méretezni és kialakítani, hogy az a korszerű gépészeti berendezések zavartalan működéséhez, egymással való kommunikációjához és a folyamatos és megfelelő jelerősségű internetkapcsolathoz szükséges speciális berendezések elhelyezéséhez a szükséges helyet biztosítsa.

88. Védelmi célú építmények

- 129. §** (1) Az élet, anyagi javak, kulturális értékek védelmére tervezett építményt, óvóhelyet az életvédelmi létesítmények létesítéséről, fenntartásáról és békeidőszaki hasznosításáról szóló miniszteri rendelet és a vonatkozó szabványok előírásainak megfelelően kell megvalósítani és fenntartani.
- (2) Az életvédelmi építményt kettős rendeltetés céljára úgy kell kialakítani, hogy az a békés célú felhasználás rendeltetési feltételeinek is megfeleljen.

89. Felvonulási építmények

- 130. §** A felvonulási építmények elhelyezése és megvalósítása során e rendelet előírásai közül az építmények között előírt legkisebb távolságra, az egészségvédelemre, a tűzbiztonságra és az építmény állékonyságára vonatkozókat kell megtartani az épített környezet értékeinek védelmére vonatkozó – településkép-, építészeti érték- vagy műemlékvédelmi –, továbbá a táj-, környezet és természetvédelmi érdekekre is figyelemmel.

XI. FEJEZET

MEGLÉVŐ ÉPÍTMÉNYEK

- 131. §** (1) A meglévő építményekre a 71–130. § rendelkezéseit az e §-ban foglalt eltérésekkel kell alkalmazni.
- (2) Az építmény és annak részei állékonyságát és biztonságos használatra való alkalmasságát az építmény élettartama alatt a rendeltetésének megfelelően folyamatosan fenn kell tartani. Meglévő építményen végzett bármilyen helyreállítás, felújítás, korszerűsítés, átalakítás, bővítés vagy a rendeltetés módosítása és ezek hatása
- a) az építmény és részeinek állékonyságát és biztonságos használhatóságát nem veszélyeztetheti, azokban kedvezőtlen irányú változást nem eredményezhet, valamint
- b) a szomszédos építmény, építményrész, önálló rendeltetési egység állékonyságát nem veszélyeztetheti, rendeltetésszerű használhatóságát nem korlátozhatja.
- (3) Meglévő építmény utólagosan tervezett, egy tetőtéri szinttel történő bővítése során a 110. § szerinti személyfelvonó-létesítési előírást nem kell alkalmazni.
- (4) Meglévő, nem közhasználatú építmény egy építményszinttel történő bővítése – emelet ráépítése, tetőtér beépítése – során a már meglévő személyfelvonó továbbvezetése, meghosszabbítása mellőzhető, ha az nem biztonsági felvonó.

- (5) A (4) bekezdés előírása nem alkalmazható akadálymentesség és egyenlő esélyű használat biztosításának követelménye esetén.
- (6) A rendeltetésmódosításnak feltétele, hogy
- az feleljen meg a helyi építési szabályzat előírásainak, és az új rendeltetés szerinti használat hatása a környezetet a megengedettnél nagyobb mértékben ne terhelje, valamint
 - az építmény és részei a módosuló használat alapján feleljenek meg az állékonyság követelményeinek és a biztonságos használhatóság feltételeinek, és
 - a tervezett használatra és annak hatásaira az építmény, építményrész alkalmas vagy alkalmassá tehető legyen.
- (7) Ha az építmény utólagos akadálymentessé tétele csak részben valósítható meg, a részleges akadálymentesítése is elfogadható, ha az ott lévő közszolgáltatás így is mindenki számára akadálymentesen hozzáférhető.
- (8) Az (1)–(7) bekezdésben foglaltakat kell alkalmazni – a korábban megsemmisült vagy megrongálódott tetőidomok és egyéb jelentős épületelemek, épületdíszek vonatkozásában, az épületek teljes homlokzati és tetőszerkezeti rekonstrukciójának megvalósíthatósága érdekében – a XIX. század második és a XX. század első felében megvalósult épület esetében, ha
- annak építéskori állapotát hitelesen igazolják,
 - a helyi (kerületi) építési szabályzat tartalmazza, vagy
 - szerepel az Építésügyi Dokumentációs és Információs Központtól, valamint az Országos Építésügyi Nyilvántartásról szóló kormányrendelet alapján az Építésügyi Dokumentációs és Információs Központ megsemmisült vagy megrongálódott tetőidomok és egyéb jelentős épületelemek, épületdíszek nyilvántartásában.
- (9) Meglévő építmény új aknájában olyan műszaki megoldású felvonót kell tervezni és megvalósítani, ahol a felvonó véghelyzeteiben legalább $0,5 \times 0,6 \times 0,8$ méter méretű, téglatestnek megfelelő szabad vagy menekülő tér biztosítható a fülke felett, és legalább $0,5 \times 0,6 \times 1,0$ méter méretű téglatestnek megfelelő szabad tér a fülke alatt.
- (10) Meglévő építmény rendeltetésmódosítása esetén a 120. § (4)–(7) bekezdését és a 121. §-t nem kell alkalmazni.
- (11) Meglévő építmény rendeltetésmódosítása esetén – ha a 111. § (3) és (4) bekezdésében előírtak nem teljesülnek – az országos településrendezési és építési követelményekről szóló 253/1997. (XII. 20.) Korm. rendelet (a továbbiakban: OTÉK) 2024. december 31-én hatályos 85. § (3) bekezdésének előírásait kell figyelembe venni.
- (12) Meglévő építmények esetén az építési tevékenység jellegének megfelelően e rendeletnek azt a rendelkezését kell alkalmazni, amelyben foglaltakra az építési tevékenység irányul.

- 132. §** Meglévő épület akadálymentes elérését szolgáló felvonó, lejtő és lejtőpihenő
- az előírt legkisebb elő- és oldalkert méretén belül is elhelyezhető,
 - nem számít be a telepítési távolság meghatározásánál, valamint
 - nem számít be az övezetre előírt legnagyobb beépítettségbe.

- 133. §** Építmény vagy annak egy része csak úgy bontható el, hogy ez a szomszédos földrészletek és építmények, továbbá visszamaradó építményrészek állékonyságát, rendeltetésszerű és biztonságos használhatóságát ne veszélyeztesse, környezetét ne szennyezze, az egészséget ne károsítsa, valamint az épített környezet értékeinek védelmére vonatkozó érdeket, továbbá táj- és természetvédelmi érdeket ne sértsen.

XII. FEJEZET

ZÁRÓ RENDELKEZÉSEK

- 134. §** Ez a rendelet 2025. január 1-jén lép hatályba.

- 135. §** (1) A 2012. augusztus 6-án hatályos településfejlesztési koncepció, integrált településfejlesztési stratégia és településrendezési eszközök 2027. június 30-ig történő módosítása során a települési önkormányzat a módosítást az OTÉK 2012. augusztus 6-án hatályos II. és III. Fejezete, valamint 1. számú melléklete figyelembevételével készíti el.
- (2) A 2012. augusztus 6-át követően készült településfejlesztési koncepció, integrált településfejlesztési stratégia és településrendezési eszközök 2027. június 30-ig történő módosítása során a települési önkormányzat a módosítást az OTÉK 2012. augusztus 6-át követően hatályos II. és III. Fejezete, valamint 1. és 2. számú melléklete figyelembevételével készíti el.

- (3) A 2021. július 15-ét követően készült településtervezési 2027. június 30-ig történő módosítása során – ide nem értve a (4) bekezdésben foglalt kivételt – a települési önkormányzat a módosítást az OTÉK 2024. december 31-én hatályos II. és III. Fejezete, valamint 1. és 2. számú melléklete figyelembevételével készíti el.
- (4) E rendelet hatálybalépése napját követően elkészülő településterveknél, valamint azok későbbi módosításánál az I–V. Fejezetet, valamint az 1–6. mellékletet kell alkalmazni.

- 136. §** (1) A (2) bekezdésben foglalt kivételekkel az e rendelet hatálybalépése után indított építési engedélyezési és egyszerű bejelentési eljárásban, valamint az építési engedély és egyszerű bejelentés nélkül végezhető építési tevékenység végzésekor, zöldfelület kialakításakor
- a) az OTÉK 2012. augusztus 6-án hatályos településrendezési követelményeinek és jelmagyarázatának figyelembevételével elkészített és elfogadott településrendezési eszközökkel rendelkező településeknél, fővárosi kerületeknél a településrendezési eszközt az OTÉK 2012. augusztus 6-án hatályos II. és III. Fejezetével, valamint ezek mellékleteivel együttesen,
 - b) az OTÉK 2012. augusztus 6-át követően hatályos településrendezési követelményeinek és a településfejlesztési koncepcióról, az integrált településfejlesztési stratégiáról és a településrendezési eszközökről, valamint egyes településrendezési sajátos jogintézményekről szóló 314/2012. (XI. 8.) Korm. rendelet jelmagyarázatának figyelembevételével elkészített és elfogadott településrendezési eszközökkel rendelkező településeknél, fővárosi kerületeknél, a településrendezési eszközt az OTÉK 2021. július 15-én hatályos II. és III. Fejezetével, valamint ezek mellékleteivel együttesen,
 - c) az OTÉK 2021. július 15-ét követően hatályos településrendezési követelményeinek és a településtervek tartalmáról, elkészítésének és elfogadásának rendjéről, valamint egyes településrendezési sajátos jogintézményekről szóló 419/2021. (VII. 15.) Korm. rendelet, illetve a településtervezési szabályzat jelmagyarázatának figyelembevételével elkészített és elfogadott településtervezési eszközökkel rendelkező településeknél, fővárosi kerületeknél – ide nem értve a d) pontban foglalt esetet –, a településtervezési szabályzatot az OTÉK 2024. december 31-én hatályos II. és III. Fejezetével, valamint ezek mellékleteivel együttesen,
 - d) e rendelet hatálybalépését követően készülő településtervezési eszközökkel rendelkező településeknél, fővárosi kerületeknél a településtervezési szabályzatot e rendelettel együttesen kell alkalmazni.
- (2) Azon építmények és területhasználatok esetében, amelyek vonatkozásában
- a) e rendelet hatálybalépését követően indul az építési engedélyezési vagy az egyszerű bejelentési eljárás,
 - b) építési engedélyhez vagy egyszerű bejelentéshez nem kötött építési tevékenység kivitelezési dokumentáció alapján végezhető, és a kivitelezési dokumentáció átadása e rendelet hatálybalépését követően történik meg,
 - c) a kivitelezési dokumentációhoz nem kötött építési tevékenységet e rendelet hatálybalépését követően kezdik meg, vagy
 - d) az a)–c) pont hatálya alá nem tartozó esetekben a területhasználatot e rendelet hatálybalépését követően kezdik meg,
- a 3. § (3) és (4) bekezdését, a 4. §-t, a 8. § (9) bekezdését, a 10. § (4) bekezdését, a 13. §-t, a 21. § (4)–(6) bekezdését, a 22. § (4)–(6) bekezdését, a 34. § (8)–(12) bekezdését, a 35. §-t, a 36. §-t, a 40–43. §-t, a 49–52. §-t, az 59. §-t, a 60. §-t, a 67. §-t, a 3–6. mellékletet, valamint ezekkel összefüggésben az 5. §-t a helyi építési szabályzat hatálybalépésének időpontjától függetlenül alkalmazni kell, és a helyi építési szabályzat ezekkel ellentétes vagy ezekkel össze nem egyeztethető előírásait nem lehet alkalmazni.
- (3) A 4. § szerinti egyedi eltérési kérelem jóváhagyása esetén az (1) és a (2) bekezdésben foglaltakat az egyedi eltérési jogosultsággal együttesen kell alkalmazni.
 - (4) Az e rendelet hatálybalépése előtt benyújtott kérelemre kiadott építési engedély vagy egyszerű bejelentés esetén, ha az építmény használatbavételi engedéllyel, használatbavétel tudomásulvételével vagy az épület felépítésének, bővítésének megtörténtét igazoló hatósági bizonyítvánnyal még nem rendelkezik, az építési engedély mellékletét képező, záradékolt építészeti-műszaki dokumentációtól vagy az egyszerű bejelentési dokumentációtól való eltérés vonatkozásában az e rendelet vonatkozó rendelkezéseit alkalmazni kell.

- 137. §** (1) Tanyán megvalósuló építési tevékenység engedélyezésekor, bejelentésekor, ennek hiányában az építési tevékenység megkezdésekor a településrendezési eszköznek, településtervnek a 36. § (3)–(7) bekezdésével ellentétes vagy ezzel össze nem egyeztethető előírását figyelmen kívül kell hagyni.
- (2) E rendelkezés hatálybalépése napján a 20 000 lakosnál kisebb lakónépességű településeken, a 300–1500 m² közötti nettó árusítótérű üzletek meglévő várakozóhelyeinél a 60. § (5) bekezdés b) pontjában foglaltakat azzal az eltéréssel kell alkalmazni, hogy a legalább kettő elektromosgépjármű-töltőpontot 2026. január 1-jéig kell kialakítani.
- (3) E rendelkezés hatálybalépése napján meglévő építmények esetén a 60. § (7) bekezdésében foglaltakat azzal az eltéréssel kell alkalmazni, hogy minden megkezdett 100 várakozóhelyből legalább négyet 2026. január 1-jéig kell elektromosgépjármű-töltőponttal ellátni.
- 138. §** Hatályát veszti az országos településrendezési és építési követelményekről szóló 253/1997. (XII. 20.) Korm. rendelet.

Orbán Viktor s. k.,
miniszterelnök

1. melléklet a 280/2024. (IX. 30.) Korm. rendelethez

Beépítési határértékek

1. A beépítésre szánt területek beépítésének határértékei

	A	B	C	D
1.		Az építési telekre meghatározandó		
2.	Az egyes területek általános használata	Megengedett legnagyobb beépítettség (%)	Megengedett legnagyobb párkánymagasság (m)	Legkisebb zöldfelület (%)
3.	nagyvárosias lakóterület	80	35,0	15
4.	kisvárosias lakóterület	60	12,5	25
5.	kertvárosias lakóterület	35	8,0	45
6.	falusias lakóterület	30	lakórendeltetésű épületnél 6,0	40
7.	településközponti vegyes terület	80		10
8.	intézményi vegyes terület	80		15
9.	kereskedelmi, szolgáltató gazdasági terület	60		20
10.	ipari gazdasági terület	30		40
11.	egyéb ipari terület	50		25
12.	általános gazdasági terület	70		25
13.	üdülőházas terület	30	20,0	40
14.	hétvégi házas terület	20	6,0	60
15.	különleges beépítésre szánt terület	40		40

2. A beépítésre nem szánt területek beépítésének megengedett felső határértékei

	A	B	C	D
1.		A telekre meghatározandó		
2.	Az egyes területek általános használata	Megengedett legnagyobb beépítettség (%)	Megengedett legnagyobb párkánymagasság (m)	Legkisebb zöldfelület (%)
3.	közúti közlekedési terület	10		5
4.	egyéb közlekedési terület	10		
5.	közműelhelyezési terület	közműellátás épülete		
6.	hírközlési terület	hírközlés épülete		
7.	közpark zöldterület	3	7,5	70
8.	közkert zöldterület	3	7,5	60
9.	védelmi célú erdőterület	0,2		
10.	rekreációs erdőterület	5		
11.	egyéb erdőterület	0,5		
12.	kertes mezőgazdasági terület	10, kivéve birtokközpont, tanya	lakórendeltetésű épületnél 6,0, kivéve tanya	
13.	általános mezőgazdasági terület	6, kivéve birtokközpont, tanya	lakórendeltetésű épületnél 6,0, kivéve tanya	
14.	tárgazdálkodási mezőgazdasági terület	3	4,5	
15.	vízgazdálkodási terület	3	4,5	
16.	természetközeli terület	0		
17.	különleges beépítésre nem szánt terület	10		50

2. melléklet a 280/2024. (IX. 30.) Korm. rendelethez

Alkalmazandó ábrák gyűjteménye

Jelmagyarázat

Telekhatár:	—————
Építési határvonal:	-----
Építési hely:	
Építési vonal:	—————
Előkert:	EK
Oldalkert:	OK
Hátsókert:	HK

1. ábra

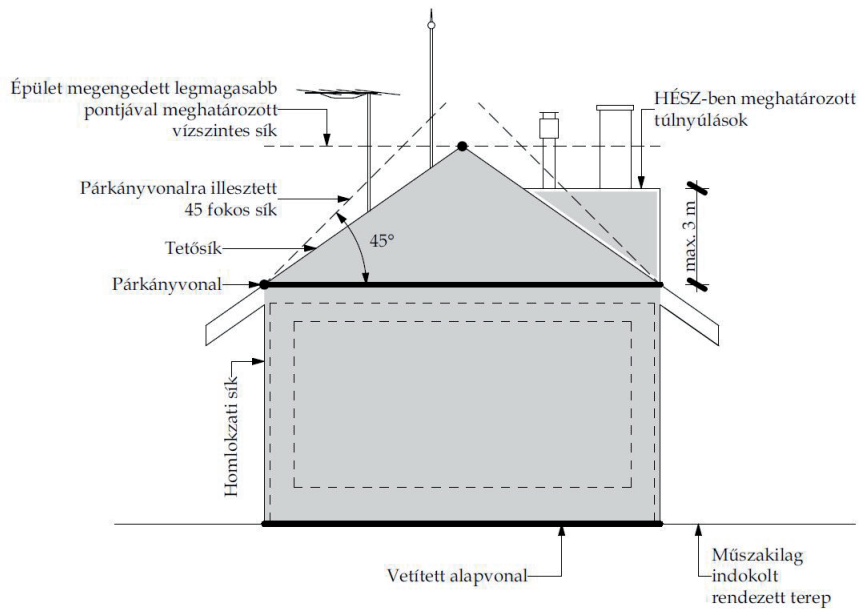
SÍK TEREPEEN, MAGASTETŐS ÉPÜLET
BEÉPÍTÉSI MAGASSÁGA

2. ábra

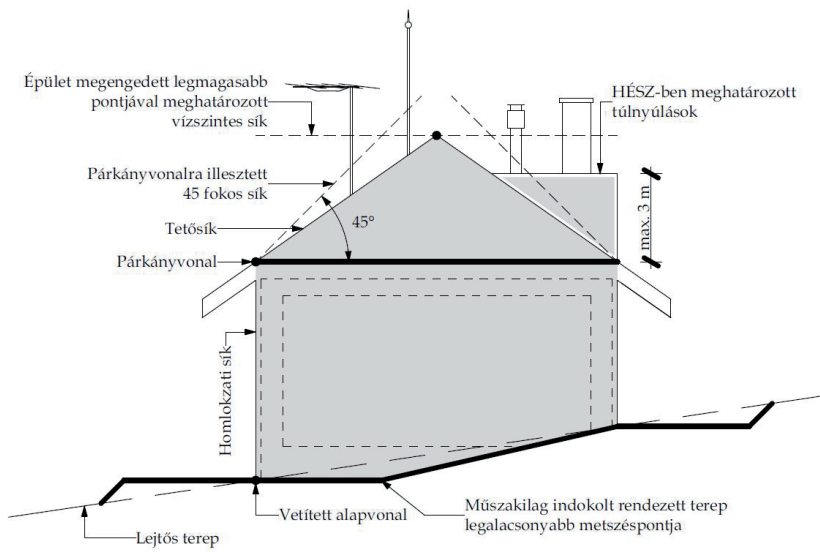

LEJTŐS TEREPEEN, MAGASTETŐS ÉPÜLET
BEÉPÍTÉSI MAGASSÁGA

3. ábra

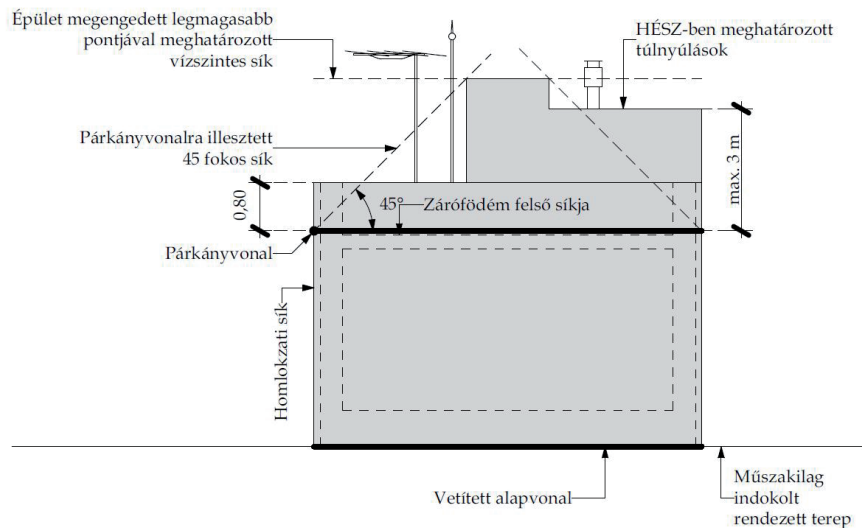

SÍK TEREPEEN, LAPOSTETŐS ÉPÜLET
BEÉPÍTÉSI MAGASSÁGA

4. ábra

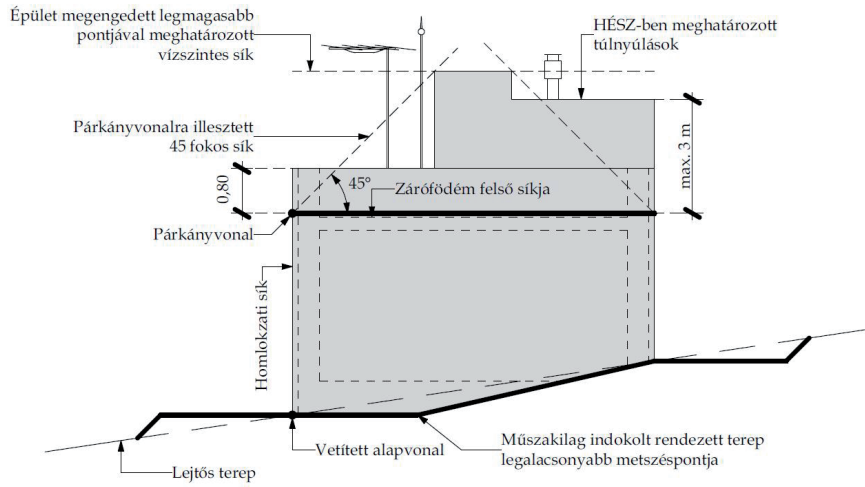

LEJTŐS TEREPEEN, LAPOSTETŐS ÉPÜLET
BEÉPÍTÉSI MAGASSÁGA

5. ábra

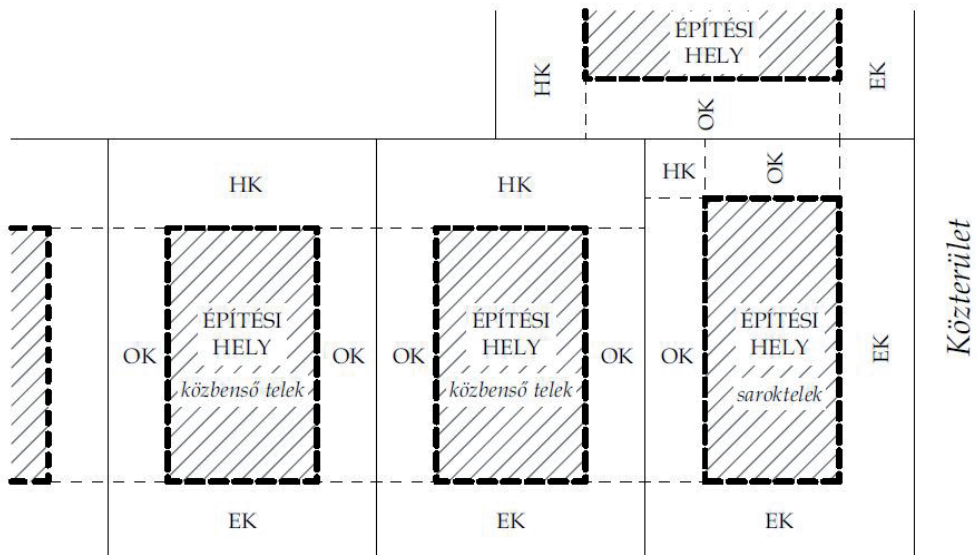

Közterület
Közterület
SZABADONÁLLÓ BEÉPÍTÉSI MÓD

6. ábra

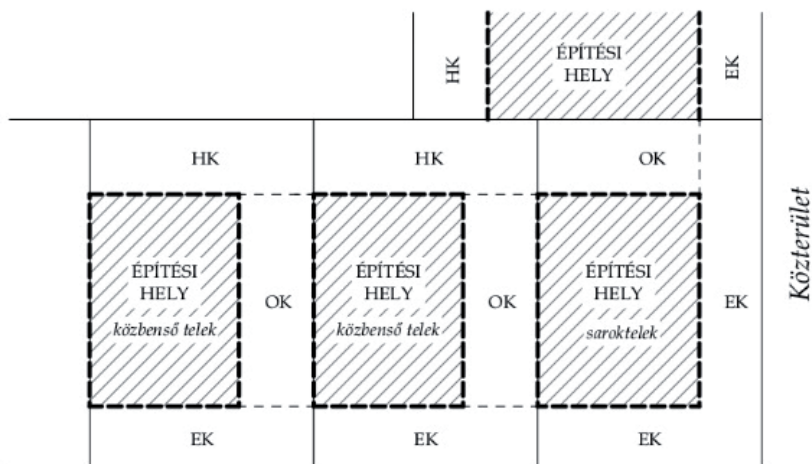

Közterület
 OLDALHATÁRON ÁLLÓ BEÉPÍTÉSI MÓD

7. ábra

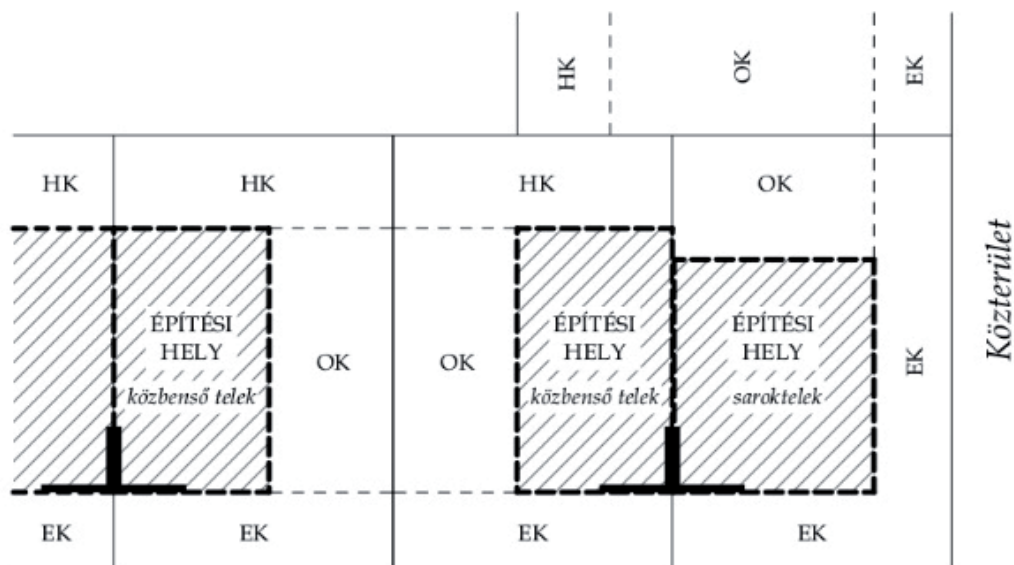

Közterület
 IKRES BEÉPÍTÉSI MÓD

8. ábra

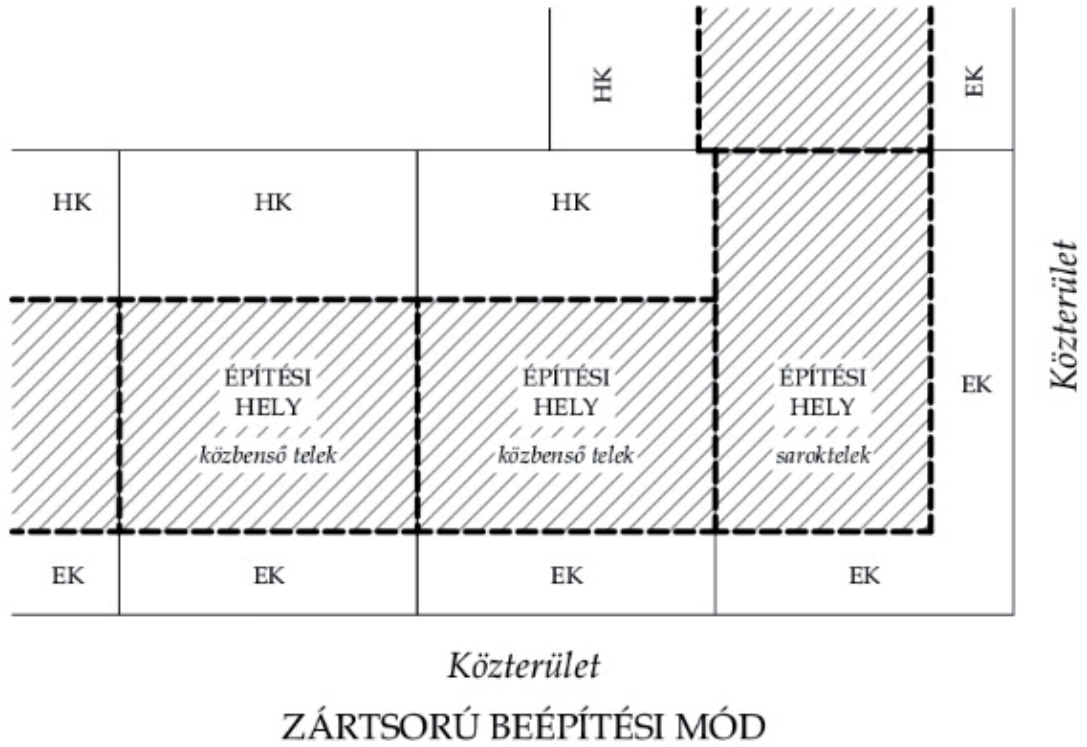

9. ábra

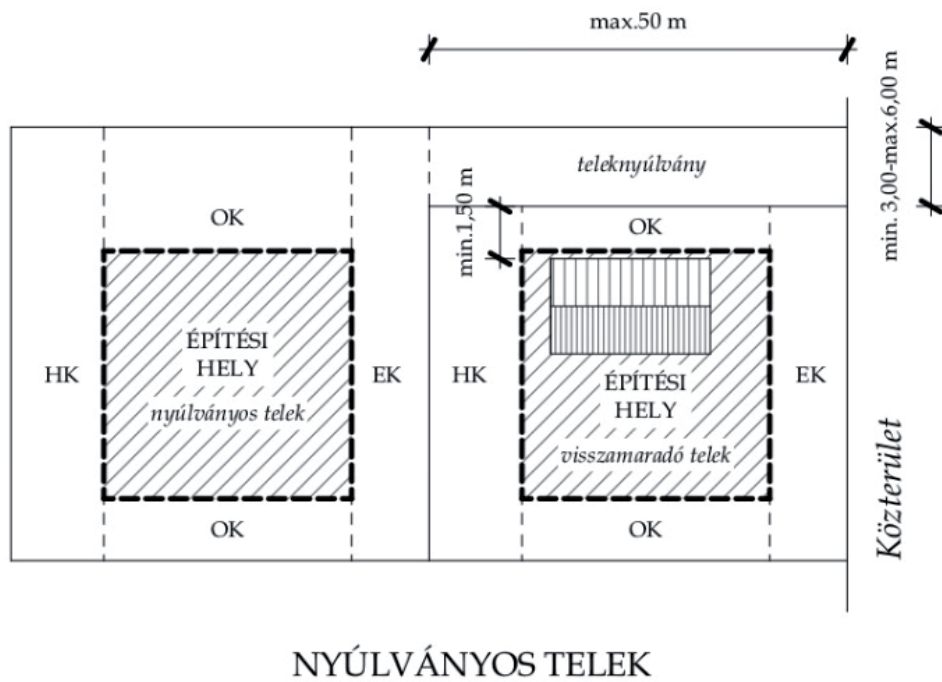

10. ábra

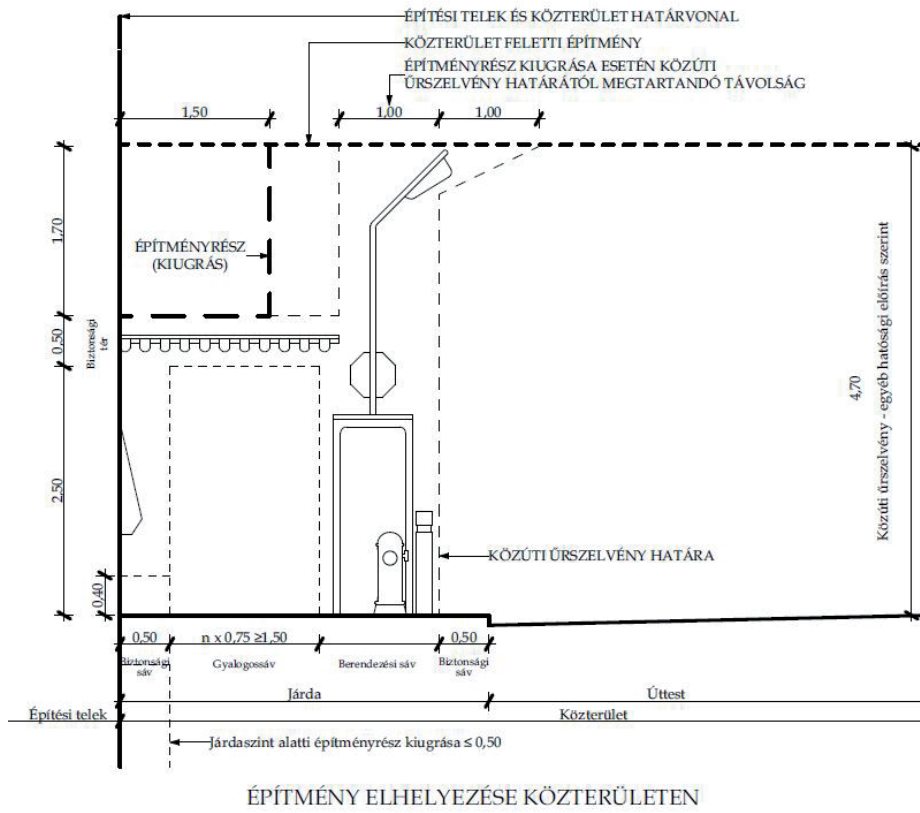

11. ábra

parkolási szög	Közlekedő folyosó szélessége (m)		
	2,40m	2,45m	2,50m
90°	6,00	5,50	5,00
80°	5,30	5,00	4,50
70°	4,70	4,30	4,00
60°	4,50	3,90	3,50
45°	3,50	3,30	3,00
90° esetén kétirányú forgalom is megengedett álláshely-szélesség (m) fal mellett, 90° esetén:	2,70	2,80	2,90

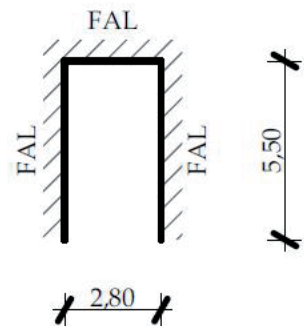

ÁLLÁSHELYEK ÉS KÖZLEKEDŐ FOLYOSÓIK

12. ábra

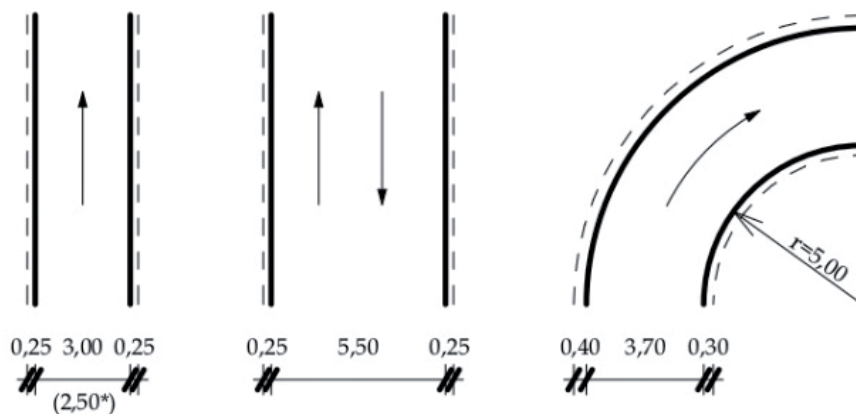

*Rövid, legfeljebb 15 m hosszú útszakaszon.

ÁLLÁSHELYEKHEZ VEZETŐ KÖZLEKEDÉSI ÚT
 EGYENES ÉS ÍVES SZAKASZAI (RENDSZERES
 GYALOGOS FORGALOM NÉLKÜL)

13. ábra

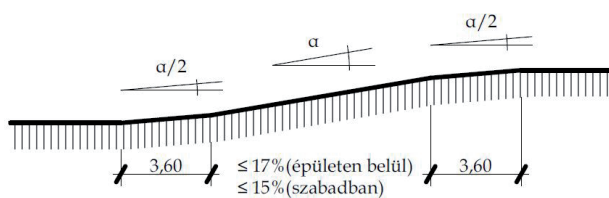

ÁLLÁSHELYEKHEZ VEZETŐ LEJTŐ

3. melléklet a 280/2024. (IX. 30.) Korm. rendelethez

Az egyéb felületek beszámítása a telekre előírt zöldfelületbe1. Az egybefüggő, legalább 10 m²-t elérő területű zöldtetők beszámítása a zöldfelületbe

	A	B	C
1.	Az épített szerkezet feletti ültetőközege rétegvastagsága	A telepíthető növényállomány szerkezete, zöldtető jellege	A zöldtető összterületéből zöldfelületként számítható rész
2.	8–11,9 cm ültetőközege	extenzív zöldtető	20%
3.	12–20,9 cm ültetőközege	magas fajgazdagságú, extenzív zöldtető; legalább 30 különböző fajjal telepített, melyből a fajok legalább fele kétszikű	25%
4.	21–40,9 cm ültetőközege	egyszintes növényállományú, félintenzív zöldtető, nagyrészt közüzemi ivóvízzel való automata öntözéssel	30%
5.	21–40,9 cm ültetőközege	egyszintes növényállományú, félintenzív zöldtető, nagyrészt csapadék- vagy szűrkevízzel való öntözéssel	35%
6.	41–60,9 cm ültetőközege	kétszintes növényállományú, intenzív zöldtető, nagyrészt közüzemi ivóvízzel való automata öntözéssel	40%
7.	41–60,9 cm ültetőközege	kétszintes növényállományú, intenzív zöldtető, nagyrészt csapadék- vagy szűrkevízzel való öntözéssel	45%
8.	61–80,9 cm ültetőközege	háromszintes növényállományú, intenzív zöldtető, nagyrészt közüzemi ivóvízzel való automata öntözéssel	55%
9.	61–80,9 cm ültetőközege	háromszintes növényállományú, intenzív zöldtető, nagyrészt csapadék- vagy szűrkevízzel való öntözéssel	60%
10.	81 cm és annál vastagabb ültetőközege	háromszintes növényállományú, intenzív zöldtető, nagyrészt közüzemi ivóvízzel való automata öntözéssel	75%
11.	81 cm és annál vastagabb ültetőközege	háromszintes növényállományú, intenzív zöldtető, nagyrészt csapadék- vagy szűrkevízzel való öntözéssel	80%

2. További, a telek zöldfelületébe beszámítható egyéb felületek

	A	B
1.	Az egyéb felület jellege	Az egyéb felületek zöldfelületként beszámítható része
2.	Sziklakert, konyhakert, veteményes, ültetvény	100%
3.	Mesterséges vízfelület szigetelt mederrel, állandó vízborítottsággal, állandó vízi élővilággal	100%
4.	Beültetett és öntözött műanyag gyeprács	30%
5.	Üvegház és fóliasátor az 5. § 145. pont a) alpontja szerint	30%
6.	Zöldfal a 49. § (6) bekezdése szerint	15%

4. melléklet a 280/2024. (IX. 30.) Korm. rendelethez

A szükséges személygépkocsi és autóbusz várakozóhelyek számának megállapítása

- I. Egy személygépkocsi elhelyezését kell biztosítani:
 1. minden lakás és üdülő önálló rendeltetési egység után,
 2. a 3. pontban foglaltak kivételével, a kereskedelmi, szolgáltató önálló rendeltetési egység árusítóterének
 - 2.1. 1–100 m²-éig minden megkezdett 15 m²,
 - 2.2. 101–5000 m²-éig minden megkezdett 30 m²,
 - 2.3. 5001 m²-étől minden megkezdett 45 m² nettó alapterülete után,
 3. a kereskedelemről szóló törvény szerinti napi fogyasztási cikket értékesítő üzlet
 - 3.1. árusítóterének 1–400 m²-éig minden megkezdett 10 m² nettó alapterülete után,
 - 3.2. árusítóterének 401–5000 m²-éig minden megkezdett 20 m² nettó alapterülete után,
 - 3.3. árusítóterének 5001 m²-étől minden megkezdett 30 m² nettó alapterülete után,
 - 3.4. ha az adottságok szükségessé teszik, a gépjármű-várakozóhelyek a telekhatártól mért, legfeljebb 500 méteren belüli más telken parkolóban, parkolóházban vagy a közforgalom céljára átadott magánút egy részének felhasználásával alakíthatók ki,
 - 3.5. árusítóterének bővítése, átalakítása, rendeltetésük módosítása esetében a 3.1–3.4. pontban meghatározott számú gépjármű elhelyezését biztosítani kell, kivéve, ha a bővítésre, átalakításra, rendeltetismódosításra kizárólag a hulladékról szóló törvény szerinti kötelező visszaváltási díjas rendszerbe tartozó, kormányrendeletben meghatározott termékek visszaváltását biztosító automata visszaváltó berendezés elhelyezése, üzemeltetése érdekében kerül sor,
 - 3.6. meglévő építmények esetén a hulladékról szóló törvény szerinti kötelező visszaváltási díjas rendszerbe tartozó, kormányrendeletben meghatározott termékek visszaváltását biztosító automata visszaváltó berendezés elhelyezését és üzemeltetését az üzlet parkolójában biztosító konténer által elvont parkolóhelyeknél a parkolóhely pótlása nem szükséges,
 4. szállás jellegű
 - 4.1. önálló rendeltetési egység minden 2 vendégszobája, apartmanja után, kivéve a 4.2. és 4.3. pontban foglaltakat,
 - 4.2. diák szállás, munkásszállás, idősek otthona esetében minden 10 férőhely után,
 - 4.3. hajléktalanszálló minden 30 férőhelye után,
 5. vendéglátó önálló rendeltetési egység fogyasztóterének minden megkezdett 10 m² nettó alapterülete után – ideértve a terasz, kerthelyiség területét is, a közterületi terasz kivételével –,
 6. bölcsőde, óvodai nevelési, alap- és középfokú oktatási önálló rendeltetési egység minden foglalkoztatója, tanterme, oktatási helyisége – a tornaterem, tornacsarnok kivételével – nettó alapterületének minden megkezdett 30 m²-e után,
 7. felsőfokú oktatási és kutatási önálló rendeltetési egység minden oktatási és kutatási helyisége nettó alapterületének minden megkezdett 20 m²-e után,
 8. kulturális és közösségi szórakoztató önálló rendeltetési egység – ideértve színház, bábszínház, filmszínház, operaház, koncert-, hangversenyerem, művelődési központ, diszkó, vigadó, kaszinó, varieté, cirkusz stb. – minden megkezdett 5 férőhelye után, valamint ahol a férőhely száma nem állapítható meg – ideértve múzeum, művészeti galéria, levéltár stb. – a huzamos tartózkodásra szolgáló helyiségek minden megkezdett 50 m² nettó alapterülete után,
 9. jelentős zöldfelületet igénylő közösségi kulturális önálló rendeltetési egység – ideértve állatkert, növénykert stb. –, valamint a temető és közhasználatú park területének minden megkezdett 250 m²-e után,
 10. sportolás, strandolás célját szolgáló önálló rendeltetési egységek minden 10 férőhelye után, lelátóval rendelkező sportlétesítmény minden megkezdett 15 férőhelye után,
 11. iroda és egyéb önálló rendeltetési egységek huzamos tartózkodásra szolgáló helyiségeinek, valamint szállás jellegű önálló rendeltetési egység huzamos tartózkodás céljára szolgáló irodai helyiségeinek minden megkezdett 20 m² nettó alapterülete után,
 12. igazgatási, nem fekvőbeteg-ellátó egészségügyi önálló rendeltetési egységek huzamos tartózkodásra szolgáló helyiségeinek minden megkezdett 20 m² nettó alapterülete után,
 13. fekvőbeteg-ellátó egészségügyi önálló rendeltetési egység minden megkezdett 4 betegágya után,

14. ipari, üzemi, raktározási, logisztikai önálló rendeltetési egység minden 3 helyben dolgozó munkavállalója után,
15. közforgalmú személyközlekedés célját szolgáló egységek
 - 15.1. vasúti állomásegységhez, távolsági és helyközi autóbusz állomás és megállóhely egységhez – egy településen több állomás esetében arányosan elosztva –:
 - 15.1.1. 30 000 fő lakosig vagy középállomásnál minden 1000 lakos,
 - 15.1.2. 30 001–100 000 fő lakosig vagy agglomerációs, kiemelt üdülőterületi, gyógyhelyi középállomásnál minden 1500 lakos,
 - 15.1.3. 100 001 fő lakos fölött vagy csomóponti állomásnál, megállóhelynél minden 2500 lakos után;
 - 15.2. kisvasúti állomás esetén egyedi vizsgálat alapján;
 - 15.3. hajóállomás esetén:
 - 15.3.1. 30 000 fő lakosig egyedi vizsgálat alapján,
 - 15.3.2. 30 000–100 000 fő lakosig 10–20 db,
 - 15.3.3. 100 000 fő lakos fölött 20–30 db;
 - 15.4. helyi közösségi közlekedési eszköz végállomása esetén egyedi vizsgálat alapján (P+R);
 - 15.5. repülőtér esetén egyedi vizsgálat alapján.
- II. Autóbusz-várakozóhelyet kell biztosítani
 1. minden olyan építményhez, ahol rendszeres autóbusz-forgalom várható, 200 látogatónként, vásárlónként, férőhelyenként 1 db-ot;
 2. hajóállomásokhoz
 - 2.1. 30 000 fő lakosig 1 db-ot,
 - 2.2. 30 000–100 000 fő lakosig 2 db-ot,
 - 2.3. 100 000 fő lakos fölött 4 db-ot.
 3. Az 1. és 2. pont szerinti építmények főbejáratánál legalább egy, mozgáskorlátozottakat is szállító autóbusból történő biztonságos ki- és beszállás lehetőségét.

5. melléklet a 280/2024. (IX. 30.) Korm. rendelethez

Az építmények rendeltetésszerű használatához szükséges kerékpár és motorkerékpár várakozóhelyek együttes számának megállapítása

	A	B
1.	Lakás, üdülőegység	Minden lakás és üdülőegység után 1 db
2.	Kereskedelmi egység 0–1000 m ² -ig	Az árusító tér minden megkezdett 100 m ² alapterülete után 2 db
3.	Kereskedelmi egység 1000 m ² felett	Az árusító tér minden megkezdett 500 m ² alapterülete után 2 db
4.	Szálláshely szolgáltató egység	Minden megkezdett 10 vendégszoba egysége után 2 db
5.	Vendéglátó egység	A fogyasztó tér minden megkezdett 75 m ² alapterülete után 2 db
6.	Alsó- és középfokú nevelési-oktatási egység	A foglalkoztató és tanterem 20 m ² alapterülete után 1 db
7.	Felsőfokú oktatási egység	Oktatási és kutatási helyiségek 20 m ² alapterülete után 1 db
8.	Egyéb közösségi szórakoztató, kulturális egység (színház, bábszínház, filmszínház stb.)	Minden megkezdett 50 férőhelye után 2 db
9.	Egyéb művelődési egységek (múzeum, művészeti galéria, levéltár stb.)	A kiállítótér vagy kutatótér minden megkezdett 500 m ² alapterülete után 5 db

10.	Sportolás, strand célját szolgáló egység	Minden megkezdett 10 férőhelye után 2 db
11.	Igazgatási, ellátó, szolgáltató, nem fekvőbeteg-ellátó egység	Az iroda- vagy ellátó terület minden megkezdett 100 m ² alapterülete után 2 db
12.	Fekvőbeteg-ellátó gyógykezelő egység	Minden megkezdett 50 ágy után 2 db
13.	Ipari, üzemi, raktározási, logisztikai egység	Minden megkezdett 10 munkahely után 1 db
14.	Közösségi helyközi közlekedési végállomás	A tervezett vagy mért napi utasszám 5 százalékával azonos darabszám
15.	Közösségi helyközi közlekedési megállóhely	Megállóhelyenként minimum 5 db

6. melléklet a 280/2024. (IX. 30.) Korm. rendelethez

A személygépjármű várakozóhelyek méretei

- Személygépjármű tároló és várakozóhely álláshely méretezése során a figyelembe vett gépjármű vízszintes befoglaló mérete nem lehet kevesebb 4,8 × 1,8 méter nagyságnál.
- Határolófal esetén legalább 0,5 m széles kiemelt szegély szükséges. Egyenes szakaszon, négy álláshelyig a kiemelt szegély elhagyható.
- Mozgáskorlátozott várakozóhelyek legkisebb álláshely mérete: 5,4 × 3,6 méter.
- Kisméretű gépjárművek számára – a közforgalom számára nem megnyitott gépjárműtárolókban – az álláshelyek legfeljebb 20 százalékának mértékéig az álláshely 4,1 × 2,2 méterre csökkenthető.
- A személygépjárművek be- és kiállítását épületszerkezet, egyéb tárgy nem nehezítheti, ezért szükség esetén a méreteket növelni kell.
- Zsákutcás elrendezés esetén a visszafordulás lehetőségét biztosítani kell.
- A 2. melléklet 10. ábrájához kapcsolódóan a félesű szakaszok helyett 20 méter sugarú lekerekítés is lehet. Négy álláshelyig megengedett a 20 százalék lejtés. A lejtés ívben, a közlekedési sáv közepén legfeljebb 15 százalék, a keresztirányú lejtés 3–5 százalék lehet. Időjárásnak kitett helyen a lejtés legfeljebb 10 százalék vagy gondoskodni kell a jegesedés elleni védelemről.

7. melléklet a 280/2024. (IX. 30.) Korm. rendelethez

A gravitációs szellőzőkürtő vagy a gravitációs gyűjtőszellőző egy mellékkürtőjének szabad keresztmetszete

	A	B	C
1.	Ha a kürtő szerkezete	Ha a helyiség légtérfogata legfeljebb	
2.		10 m ³	20 m ³
3.	sima belső felületű kör keresztmetszetű	113 cm ² (Ø>120)	314 cm ² (Ø>200)
4.	sima belső felületű négyszög keresztmetszetű	144 cm ²	324 cm ²
5.	falazott szerkezetű	196 cm ²	400 cm ²

A Kormány 281/2024. (IX. 30.) Korm. rendelete az építésügyi hatósági eljárásokról és ellenőrzésekről

A Kormány

a magyar építészetéről szóló 2023. évi C. törvény 225. § (1) bekezdés 20., 26., 28. és 31. pontjában kapott felhatalmazás alapján, a 6. § (7) bekezdése és a 48. § tekintetében az általános közigazgatási rendtartásról szóló 2016. évi CL. törvény 139. § c) pontjában kapott felhatalmazás alapján, az Alaptörvény 15. cikk (1) bekezdésében meghatározott feladatkörében eljárva a következőket rendeli el:

I. FEJEZET

ÁLTALÁNOS RENDELKEZÉSEK

1. A rendelet hatálya

- 1. §**
- (1) E rendeletet – a (2) bekezdésben foglalt kivétellel, a (3) és (4) bekezdésben meghatározott eltéréssel – az általános építésügyi hatóság építési és építőipari kivitelezési tevékenységgel kapcsolatos eljárásaira és ellenőrzéseire kell alkalmazni.
 - (2) A rendelet hatálya nem terjed ki
 - a) a geodéziai építményekkel és
 - b) a barlangban történő építési tevékenységgel kapcsolatos építésügyi hatósági eljárásokra és ellenőrzésekre.
 - (3) E rendelet rendelkezéseit a repülőtér létesítésének, fejlesztésének, megszüntetésének, valamint a leszállóhely létesítésének és megszűnésének szabályairól szóló kormányrendeletben meghatározott általános építmények engedélyezésére az abban foglalt eltérésekkel kell alkalmazni.
 - (4) Eltérő jogszabályi rendelkezés hiányában e rendelet rendelkezéseit a sajátos építményfajtákkal kapcsolatos építésügyi hatósági eljárásokra és ellenőrzésekre is alkalmazni kell.

II. FEJEZET

ELEKTRONIKUS ÜGYINTÉZÉS

2. Az elektronikus dokumentációs rendszer

- 2. §**
- (1) Az építésügyi hatóság eljárásait az építésügyi és örökségvédelmi hatósági eljárások elektronikus lefolytatását támogató dokumentációs rendszerben (a továbbiakban: ÉTDR) folytatja le.
 - (2) Az ÉTDR használatához a kérelmezőnek a digitális államról és a digitális szolgáltatások nyújtásának egyes szabályairól szóló törvény (a továbbiakban: Dáptv.) szerinti elektronikus azonosítási szolgáltatással történő azonosítás alapján az ÉTDR-ben felhasználói fiókot kell létrehoznia.
 - (3) Az építésügyi hatósági eljárás iránti kérelem elektronikus benyújtásához a kérelmező az ÉTDR kérelmezői felületén rögzíti a kérelem adatait, továbbá feltölti a kérelem jogszabályban előírt mellékleteit, amelyek az ÉTDR által létrehozott elektronikus mappába kerülnek.
 - (4) Az ÉTDR kérelmezői felületén a kérelem és mellékletei benyújtásához létrehozott elektronikus mappa az ÉTDR által generált eljárás-azonosítót kap.

- 3. §**
- (1) Az építészeti-műszaki dokumentáció, az előzetes szakhatósági állásfoglalás, az építészeti tervtanács véleménye, a településképi vélemény és az egyéb dokumentumok elektronikus mappába történő feltöltése önmagában az építésügyi hatósági eljárást nem indítja meg.
 - (2) Az elektronikus mappa kezelője a kérelem benyújtása előtt a kérelmező, amely mappába csak a kérelmező és az tekinthet bele, akivel a kérelmező az elektronikus mappát megosztotta.
 - (3) A kérelem benyújtását követően az elektronikus mappa kezelője az eljáró építésügyi hatóság.
 - (4) Az ÉTDR eljárás-azonosítóval rendelkező elektronikus mappában lévő kérelem a benyújtáskor automatikusan ÉTDR iratazonosítót kap, amely alkalmas a beérkezett irat és mellékletei azonosítására. A kérelem benyújtásáról az ÉTDR automatikusan kivonatot készít.

3. Ügyintézés az ÉTDR-ben

- 4. §**
- (1) Az építésügyi hatóság és az eljárásában közreműködő hatóság, valamint az egyéb véleményező szerv az ÉTDR felületén tartja a kapcsolatot.
 - (2) Az ÉTDR felületén történő elektronikus kapcsolattartásra a Dáptv. és végrehajtási rendelete elektronikus kapcsolattartásra vonatkozó rendelkezései az irányadók.
 - (3) Az elektronikus irat kiadmányozásakor történő záradékolás során az ÉTDR a Dáptv. és végrehajtási rendelete szerinti tartalommal és módon elektronikus aláírást vagy bélyegzőt és időbélyegzőt alkalmaz.

III. FEJEZET

AZ ÉPÍTÉSÜGYI HATÓSÁGI ELJÁRÁSOK ÁLTALÁNOS SZABÁLYAI

4. Ügyféli kör

- 5. §**
- (1) Az építésügyi hatósági engedélyezési eljárásban, valamint az egyszerű bejelentési eljárásban külön vizsgálat nélkül ügyfélnek minősül
 - a) az építtető és az építési tevékenységgel érintett telek, építmény, építményrész tulajdonosa, valamint
 - b) az építési tevékenységgel érintett telekhez, építményhez zártan vagy ikresen csatlakozó épület tulajdonosa.
 - (2) Az építésügyi hatósági eljárásokban minden esetben vizsgálni kell az ügyféli jogállását annak, akinek az építési tevékenységgel érintett telekre, építményre vonatkozó jogát az ingatlan-nyilvántartásba bejegyezték.
 - (3) Az építésügyi hatósági engedélyezési eljárásban, valamint az egyszerű bejelentési eljárásban – kivéve, ha az építtető vagy az építési tevékenységgel érintett telek tulajdonosa részben vagy egészben az állam vagy valamely önkormányzat – az (1) és (2) bekezdésben foglaltakon túlmenően kizárólag az építési tevékenységgel érintett telekkel közös határvonalú, közterületnek nem minősülő telek tulajdonosa, hasznélvezője lehet ügyfél.
 - (4) Egyszerű bejelentés esetén ellenérdekű az ügyfél, ha az ügyintézési határidő kezdőnapjától számított 14. napig a hatósághoz elektronikusan vagy papír alapon benyújtja nyilatkozatát arról, hogy a tervezett építési tevékenység sérti a jogát vagy jogos érdekét.

5. Helyszíni szemle

- 6. §**
- (1) A helyszíni szemlére vonatkozó, ezen alcímben foglalt szabályokat az egyes hatósági eljárások szabályaira vonatkozó eltérésekkel kell alkalmazni.
 - (2) Az építésügyi hatóság képviselője a helyszíni szemlén az ellenőrzési jogosultságát az igazolványának felmutatásával igazolja.
 - (3) Az építésügyi hatóság képviselőjének igazolványa tartalmazza a hatóság képviselőjének nevét, besorolását, fényképét, a hatóság megnevezését, az igazolvány kiállításának dátumát, érvényességi idejét, valamint az igazolvány sorszámát.
 - (4) A helyszíni szemlét egyidejűleg legalább két fő végzi.
 - (5) Ha a tényállás tisztázásához az építési tevékenység megtekintése, az épület méreteinek vagy elkészültének helyszíni ellenőrzése szükséges, az építésügyi hatóság a tényállás tisztázása érdekében helyszíni szemle megtartását rendeli el, és az építési tevékenység helyszínén, annak környezetében vizsgálja a döntés meghozatalának feltételeit, különösen azt, hogy
 - a) a meglévő állapotot rögzítő építészeti-műszaki dokumentáció tartalma a valóságnak megfelel-e,
 - b) az érintett telken a tervezett építési, bontási tevékenység megvalósítható-e, a tevékenységet megkezdték-e és az építési engedély vagy az egyszerű bejelentés mellékletét képező építészeti-műszaki dokumentációnak megfelelően folytatják-e,
 - c) az építmény rendeltetésszerű és biztonságos használatra alkalmas állapotban van-e, valamint
 - d) a megvalósult építmény, építményrész – az engedély nélkül megvalósítható eltérések figyelembevétele mellett – az építési engedély vagy az egyszerű bejelentés mellékletét képező építészeti-műszaki dokumentációnak megfelelően valósult-e meg.

- (6) Az építésügyi hatóság a helyszíni szemlén tapasztalatról, valamint az elektronikus építési napló távoli eléréssel történő ellenőrzése során az Országos Építésügyi Nyilvántartás (a továbbiakban: OÉNY) e-jegyzőkönyv alkalmazásában feljegyzést vagy jegyzőkönyvet, továbbá a helyszínről, annak környezetéről dátummal ellátott fényképfelvételt készít.
- (7) Ha a Kormány által rendeletben kihirdetett veszélyhelyzet következtében, az összehangolt védelmi tevékenység során vagy tömeges bevándorlás okozta válsághelyzet esetén nemzetbiztonsági érdekből az építésügyi hatóság helyszíni szemle megtartását rendeli el, a helyszíni szemlét három napon belül kell lefolytatni. A helyszíni szemlén részt vevő szakhatóság állásfoglalását a helyszíni szemle keretében adja meg.

6. Az építésügyi hatósági eljárás iránti kérelem tartalma és általános mellékletei

- 7. §**
- (1) Az építésügyi hatósági eljárás iránti kérelem az általános közigazgatási rendtartásról szóló 2016. évi CL. törvény (a továbbiakban: Ákr.) 36. § (1) bekezdésében foglaltakon kívül a kérelmezett eljárás típusától függően tartalmazza
 - a) az építési tevékenységgel érintett telek címét, helyrajzi számát, mezőgazdasági birtoktest esetén az ahhoz tartozó valamennyi telek helyrajzi számát,
 - b) a kérelmezett eljárás típusát,
 - c) a kérelem tárgyát és annak rövid leírását,
 - d) a számított építményértéket,
 - e) azon információt, hogy az épület tervei a Nemzeti Mintaterv Katalógus alapján készültek-e,
 - f) a kérelem tárgyával összefüggésben
 - fa) a korábban folytatott építésügyi vagy építésfelügyeleti hatósági eljárás ÉTDR eljárás-azonosítóját vagy a döntés megnevezését és iktatószámát,
 - fb) a hat hónaponál nem régebbi előzetes szakhatósági állásfoglalás megnevezését, ÉTDR iratazonosítóját, iktatószámát és keltét, valamint
 - fc) az építési tevékenységgel összefüggésben beszerzett egyéb hatósági engedély vagy döntés megnevezését és iktatószámát,
 - g) a kérelemhez csatolt mellékletek felsorolását,
 - h) a kérelmező által választott kapcsolattartási módot és
 - i) személyes benyújtás esetén az építető aláírását.
 - (2) A kérelem elektronikus benyújtásához a formanyomtatványt az ÉTDR biztosítja, amely személyes benyújtás esetén egyben a közfeladatot ellátó szervek iratkezelésének általános követelményeiről szóló kormányrendelet szerinti kísérlap is.
 - (3) Ha a kérelmet a meghatalmazott az ÉTDR felületén nyújtja be és az építető az elektronikus ügyintézési rendelkezésében a kérelemmel érintett ügyben meghatalmazást nem adott, csatolni kell a meghatalmazás építető által elektronikusan aláírt vagy hitelesített másolatát, több építető esetén személyenként külön-külön hitelesítve.
 - (4) Ha a kérelmező jogi személy vagy jogi személyiség nélküli szervezet, a kérelemhez mellékelni kell a képviselő közjegyzői aláírás-hitelesítéssel ellátott aláírási címpéldányának másolatát.
 - (5) A kérelem benyújtásával egyidejűleg igazolni kell az igazgatási szolgáltatási díj megfizetését.

7. Az építészeti-műszaki dokumentáció

- 8. §**
- (1) Az építésügyi hatósági eljárás iránti kérelem elbírálásához az 1. melléklet szerinti formátumú és műszaki tartalmú, elektronikus formában előállított és a tervező vagy tervezők által elektronikusan hitelesített építészeti-műszaki dokumentáció szükséges.
 - (2) A tervező az építészeti-műszaki dokumentációt, a szakértő a szakértői véleményt az 1. melléklet 2. pont 2.1. alpontja szerinti aláírólappal hitelesíti.
 - (3) A tervezett vagy megvalósult építési tevékenységet bemutató építészeti-műszaki dokumentációt az építmény helyének, környezetének, rendeltetésének, a tervezett építési tevékenység jellegének, a tervfajtnak, valamint az építésügyi hatósági eljárás típusának megfelelő – az 1. mellékletben meghatározott – tartalmú dokumentumokból kell összeállítani.
 - (4) A dokumentációban a területrendezési, a településrendezési és építési követelmények teljesítését igazolni szükséges, amely történhet a vonatkozó szabványok alkalmazásával vagy más igazolt műszaki megoldás alkalmazásával.

8. A kérelem benyújtása

- 9. §**
- (1) Kérelemre induló eljárás esetén a kérelem és mellékletei az ÉTDR-ben vagy személyesen, elektronikus adathordozón terjeszthetők elő.
 - (2) Elektronikus azonosítással nem rendelkező építetű esetén a meghatalmazás papír alapon is benyújtható.
 - (3) Több kérelmező esetén a kérelmet egy személy meghatalmazása útján lehet benyújtani.
 - (4) Személyes benyújtás esetén a kérelmet fogadó szerv a beérkezett iratról hiteles elektronikus másolatot készít, majd a másolatot a kérelem és mellékleteinek benyújtásakor, de – jogszabály eltérő rendelkezése hiányában – legkésőbb az azt követő munkanapon feltölti az ÉTDR-be. A kérelmet fogadó szerv a benyújtás dátumát a kérelmen és mellékletein rögzíti.
 - (5) Eredeti iratot a szerv csak jogszabály kifejezett előírása esetén őriz meg, minden egyéb esetben azt visszaszolgáltatja a benyújtónak. Kérelem és mellékletei alatt – ha már benyújtásra került – az ÉTDR-ben rögzített kérelmet és mellékleteit kell érteni.

9. Ügyintézési határidő

- 10. §**
- (1) Ha törvény vagy kormányrendelet az építésügyi hatósági eljárás tekintetében eltérően nem rendelkezik, az ügyintézési határidő – a hatósági ellenőrzés, a (2) és (3) bekezdésben foglaltak, valamint a 22. §-ban meghatározott eljárás kivételével – huszonöt nap.
 - (2) Ha az eljárás során szakkérdést szükséges vizsgálni és jogszabály az építésügyi hatósági eljárás tekintetében eltérően nem rendelkezik, az ügyintézési határidő harmincöt nap.
 - (3) Az egyszerű bejelentés építési engedélyezési eljárásra utalása esetén az ügyintézési határidő, ha szakkérdés vizsgálata
 - a) nem szükséges, az egyszerű bejelentés ügyintézési határidejének kezdőnapjától számított harminc nap,
 - b) szükséges, az egyszerű bejelentés ügyintézési határidejének kezdőnapjától számított negyven nap.

10. Az eljárás megindulása és értesítés az eljárás megindulásáról

- 11. §**
- (1) Az építésügyi hatóság – ha e rendelet másként nem rendelkezik – az ügyintézési határidő kezdőnapjától számított öt napon belül értesíti az építetűt és a már ismert ügyfelet az eljárás megindulásáról.
 - (2) Az (1) bekezdés szerinti értesítés tartalmazza
 - a) az ÉTDR eljárás- és iratazonosítót, az irat iktatószámát,
 - b) az eljárás típusát és tárgyát, az eljárás megindulásának napját, az adott ügyfajtára irányadó ügyintézési határidőt és túllépésének jogkövetkezményét, az ügyintézési határidőbe nem számító időtartamokat, az ügyintéző nevét és hivatali elérhetőségét,
 - c) az iratokba való betekintés és a nyilatkozattétel lehetőségére irányuló tájékoztatást,
 - d) a kérelmező ügyfél nevét,
 - e) a helyszíni szemle időpontját, ha helyszíni szemle lefolytatására kerül sor, továbbá figyelemfelhívást a részvétel elmulasztásának, a helyszíni szemle akadályozásának jogkövetkezményéről,
 - f) a tájékoztatást a kapcsolattartás lehetséges formáiról, a kapcsolattartási mód választási és áttérési lehetőségéről,
 - g) a tájékoztatást arról, hogy az Ákr. és a magyar építészetről szóló 2023. évi C. törvény (a továbbiakban: Méptv.) szerinti esetekben a döntés hirdetmény útján történő közlését vagy a döntés közhírré tételét alkalmazza,
 - h) a tájékoztatást az ügyre vonatkozó minden egyéb lényeges információról, a szakhatósági megkeresés szükségességéről, annak ügyintézési idejéről, valamint
 - i) egyszerű bejelentés esetén az ügyfél nyilatkozattételi lehetőségéről és annak határidejéről.
 - (3) Az építésügyi hatóság az eljárásában az ügyfelek és az értesítendők adatait
 - a) az ingatlan-nyilvántartásból,
 - b) a polgárok személyi adatainak és lakcímének nyilvántartásából,
 - c) a cégnyilvántartásból vagy
 - d) az elektronikus elérhetőségi adatok tekintetében az ügyintézési rendelkezési nyilvántartásból elektronikus úton, közvetlen lekérdezéssel, a vonatkozó jogszabályok szerint szerzi be.

11. Hiánypótlás

- 12. §** (1) Ha a kérelem hiányos, az építésügyi hatóság – az egyszerű bejelentési eljárás, a jogszerűtlen építési tevékenység tudomásulvételi eljárása és azon eset kivételével, amikor a használatbavételi eljárásban szakhatósági közreműködés vagy szakkérdés vizsgálata nem szükséges – az ügyintézési határidő kezdőnapjától számított öt napon belül hiánypótlási felhívást bocsát ki.
- (2) Ha az építésügyi hatóság feladatkörébe utalt szakkérdés vizsgálatához további hiánypótlás szükséges, az építésügyi hatóság a tudomására jutástól számított három napon belül ismételt hiánypótlásra hívja fel az építettet.

12. Szakhatóság közreműködése

- 13. §** (1) Ha az építésügyi hatósági engedély iránti kérelemhez előzetes szakhatósági állásfoglalást nem csatoltak vagy nem nyilatkoztak annak meglétéről és iktatószámáról, az építésügyi hatóság a szakhatóságot a szakhatósági állásfoglalás beszerzése érdekében
- a) hiánytalan kérelem és mellékletek esetén az ügyintézési határidő kezdőnapjától számított öt napon belül,
- b) hiányos kérelem esetén a hiánypótlás teljesítését követő három napon belül
- az ÉTDR-en keresztül keresi meg, megkereséséhez csatolja a szakhatóság számára az építészeti-műszaki dokumentációt, valamint a 2. mellékletben meghatározott dokumentációt.
- (2) A szakhatóság megkeresésére irányuló döntés tartalmazza
- a) az ÉTDR eljárás- és iratazonosítót,
- b) az építető nevét és az ismert elérhetőségét,
- c) a kérelem tárgyát és a kérelmezett engedély típusát,
- d) a kérelemmel érintett telek címét és helyrajzi számát, valamint
- e) a szakhatósági állásfoglalás megadásához az építésügyi hatóság által szükségesnek ítélt egyéb információkat.

13. Betekintés az elektronikus eljárás irataiba

- 14. §** (1) Az ÉTDR-ben lévő elektronikus ügyirat egyedi kóddal történő megosztása kizárólag a bíróság, az alapvető jogok biztosa, az ügyészség és a nyomozó hatóság részére engedélyezhető.
- (2) Az egyedi kód harmadik fél részére nem adható tovább.

14. Az építésügyi hatósági eljárások egyéb szabályai

- 15. §** (1) Az építésügyi hatóság az engedélyezési eljárásban – az adott eljárásra vonatkozó különös szabályokban meghatározott szempontok mellett – a 3. mellékletben meghatározott feltételek fennállása esetén vizsgálja az ott megjelölt szakkérdést.
- (2) Ha az építésügyi hatóság engedélyezési eljárásában a 3. mellékletben meghatározott valamely szakkérdés vizsgálatának van helye, a kérelemhez csatolni kell a 2. mellékletben az adott szakkérdés vizsgálatához előírt dokumentációt.
- (3) Az Ákr. szerinti jogszerű hallgatásnak van helye
- a) az egyszerű bejelentési eljárásban és
- b) a használatbavételi eljárásban, ha szakkérdés vizsgálatára vagy szakhatósági közreműködésre nincs szükség.
- (4) Ha törvény vagy kormányrendelet a tervezett építési tevékenység építészeti-műszaki dokumentációjához meghatározott építészeti tervtanács véleményezését írja elő, a tervtanács véleményét az építésügyi hatóság az építési engedélyezési, az összevont telepítési és a fennmaradási engedélyezési eljárása során – az (5) és (6) bekezdésben foglaltak kivételével – bizonyítékként értékeli.
- (5) Az építésügyi hatóságot a döntése meghozatalában köti
- a) az építészeti tervtanács véleménye, ha azt a Méptv. 61. § (2) bekezdésében és a Méptv. 76. § (8) bekezdésében meghatározott esetben, vagy a Méptv. 59. § (4) bekezdése szerinti esetben a kifogás elbírálása tárgyában hozta, valamint
- b) az állami főépítész vagy a területi építészeti tervtanács véleménye az egyszerű bejelentési, az építési engedélyezési, az összevont telepítési, a fennmaradási és a bontási engedélyezési eljárásban, ha azt a települési önkormányzat településképi véleménye elleni kifogás elbírálása tárgyában hozta.

- (6) Az építésügyi hatóságot a döntése meghozatalában köti az országos építészeti tervtanács, az állami főépítész vagy a területi építészeti tervtanács által a településrendezési és építési követelmények alapszabályzatáról szóló kormányrendelet szerinti egyedi eltérés tárgyában hozott vélemény.
- (7) Az építésügyi hatóság – a használatbavételi, valamint a továbbépítési engedélyt nem tartalmazó fennmaradási engedély kivételével – az egyszerű bejelentés és az építésügyi hatósági engedélyek tekintetében bejelentés alapján a jogutódlást hallgatással tudomásul veszi, amelyről a kilépő és a belépő építtetőt értesíti.
- (8) Ha több mint ötven ügyfél érintett az eljárásban, az építésügyi hatóság döntését – az építtető kivételével – hirdetmény útján közli.
- (9) A Méptv. 196. § (3) bekezdésében és a településtervek tartalmáról, elkészítésének és elfogadásának rendjéről, valamint egyes településrendezési sajátos jogintézményekről szóló 419/2021. (VII. 15.) Korm. rendeletben [a továbbiakban: 419/2021. (VII. 15.) Korm. rendelet] foglaltak kivételével az építési tevékenységgel érintett telek akkor minősül rendezettnek, ha a helyi építési szabályzat, ennek hiányában az illeszkedés szabályai szerint alakították ki, továbbá bejegyezték az ingatlan-nyilvántartásba.
- (10) Nem minősül jogszerűtlen építési tevékenységnek, ha az építési engedély vagy az egyszerű bejelentés mellékletét képező építészeti-műszaki dokumentációtól úgy térnek el, hogy az eltérés nem nagyobb, mint az engedélyezett vagy bejelentett építmény
 - a) külső alaprajzi méretének 1%-a, de legfeljebb 2,00 m²,
 - b) beépítési magasságának 1%-a, de legfeljebb 0,2 méter,
 - c) helyszínrajzi elhelyezéséhez képest 0,1 méter.

IV. FEJEZET

EGYSZERŰ BEJELENTÉS ÉS ÉPÍTÉSI ENGEDÉLY ALAPJÁN VÉGEZHETŐ ÉPÍTÉSI TEVÉKENYSÉGEK

15. Egyszerű bejelentés alapján végezhető építési tevékenységek

- 16. §**
- (1) Egyszerű bejelentés alapján végezhető építési tevékenység
 - a) a legfeljebb 300 m² összes hasznos alapterületű, kizárólag lakófunkciót és azt kiszolgáló helyiséget tartalmazó új lakóépület építése, ha a szomszédos ingatlanon lévő, zárt sorúan vagy ikresen csatlakozó épület alapozásának megerősítése nem szükséges,
 - b) nemzeti emlékek minősülő műemlék kivételével a meglévő lakóépület 300 m² összes hasznos alapterületet meg nem haladó méretűre történő bővítése,
 - c) a lakóépületet kiszolgáló melléképület építése, bővítése, ha az az építési tevékenység elvégzése után a 17. § a) pontjában meghatározott méretet meghaladja, de legfeljebb 60 m² összes hasznos alapterületű és legfeljebb 6,0 méteres gerincmagasságú, lapostetős melléképület esetén legfeljebb 4,5 méteres párkánymagasságú,
 - d) az a)–c) pont szerinti építési tevékenység megvalósításához szükséges, a rendezett alsó terepszinttől számított 1,5 méter magasságot meghaladó támfal építése,
 - e) a bejelentett építési tevékenységtől eltérő és
 - ea) az épület külső alaprajzi méretét megváltoztató,
 - eb) az épület beépítési magasságát megváltoztató vagy
 - ec) az épület telken belüli elhelyezkedését módosító építési tevékenység, vagy
 - f) a lejárt hatályú egyszerű bejelentéssel rendelkező, használatbavételre nem alkalmas épület befejezéséhez szükséges, tartószerkezetet érintő építési tevékenység.
 - (2) Az építtető döntése alapján az egyszerű bejelentéshez kötött építési tevékenység építési engedély alapján is végezhető.

16. Építési engedély alapján végezhető építési tevékenységek

- 17. §** Az egyszerű bejelentés alapján végezhető építési tevékenység kivételével építési engedély alapján végezhető
- a) az új épület építése, ha annak mérete a 35 m² összes hasznos alapterületet vagy a 4,5 méteres gerincmagasságot, lapostetős épület esetén a 3,5 méteres párkánymagasságot meghaladja, kivéve a növénytermesztésre szolgáló üvegház, a növény- vagy gombatermesztésre szolgáló fóliasátor, valamint a felvonulási épület építését,
 - b) a meglévő épület bővítése, ha az így elkészült épület az a) pontban meghatározott méretet meghaladja, kivéve a növénytermesztésre szolgáló üvegház, a növény- vagy gombatermesztésre szolgáló fóliasátor, a felvonulási épület, valamint a meglévő épület kizárólag külső alaprajzi méretet érintő, hasznos alapterületet nem növelő bővítését,
 - c) a zártosan vagy ikresen épített épületen minden olyan építési tevékenység, amely az épület szomszédos épülettel határos falát, alapozását vagy tetőszerkezetét érinti,
 - d) a támfal építése, ha az a csatlakozó alacsonyabb terepszinttől számítottan az 1,5 m magasságot meghaladja,
 - e) a közhasználatú fürdőmedence építése,
 - f) az új, 6,0 méter magasságot meghaladó, épített égéstermék-elvezető építése, kivéve a meglévő állami tulajdonú vagy használatú építmény alternatív fűtési módra való áttéréséhez telepített konténeres kazánház kéményének építését,
 - g) a csatlakozó terepszinttől számított 6,0 méternél magasabb vagy 60 m³-t meghaladó töltőtérfogató, ömlesztettanyag-tároló elhelyezéséhez építmény építése,
 - h) a magasles és kilátó építése, bővítése, ha annak járófelülete a terepcsatlakozástól mért 6,0 métert meghaladja,
 - i) az Országos Tűzvédelmi Szabályzat szerinti, emberi tartózkodásra alkalmas állvány jellegű építmény építése, bővítése, kivéve a legfeljebb 180 napig fennálló és megfelelőség-igazolással vagy teljesítménynyilatkozattal rendelkező és maximum 50 fő egyidejű tartózkodására alkalmas állvány jellegű építményt,
 - j) a megfelelőség-igazolással vagy teljesítménynyilatkozattal rendelkező, több mint 180 napig fennálló és a piacfelügyeleti hatóság hatáskörébe nem tartozó épület építése, ideértve a sáterszerkezetet is,
 - k) a lejárt hatályú építési engedéllyel rendelkező, de használatbavételi engedéllyel vagy használatbavétel tudomásulvételével nem rendelkező építményen – a hőszigetelés kivételével – a külső alaprajzi méretet vagy az építmény beépítési magasságát érintő befejező építési tevékenység,
 - l) a hatályos építési engedéllyel rendelkező építmény
 - la) külső alaprajzi méretét,
 - lb) beépítési magasságát,
 - lc) telken belüli elhelyezkedését vagy
 - ld) szomszédos épülettel határos falát, alapozását vagy tetőszerkezetét megváltoztató építési tevékenység.

V. FEJEZET

EGYSZERŰ BEJELENTÉSI ELJÁRÁS

17. Egyszerű bejelentési eljárás új lakóépület építése esetén

- 18. §**
- (1) A 16. § (1) bekezdés a) és c)–f) pontjában meghatározott építési tevékenységek egyszerű bejelentési eljárására ezen alcím rendelkezéseit kell alkalmazni.
 - (2) Az egyszerű bejelentéshez mellékelni kell
 - a) az 1. melléklet 1–3. pontjában meghatározott tartalmú építészeti-műszaki dokumentációt,
 - b) a településképi szakmai konzultációról készített jegyzőkönyvet, ha azt a települési önkormányzat rendeletében kötelezővé tette,
 - c) a 419/2021. (VII. 15.) Korm. rendeletben meghatározott esetekben a tervezett építési tevékenységet tudomásulvételre javasoló településképi véleményt, vagy az állami főépítész, területi építészeti tervtanács településképi vélemény elleni kifogás tárgyában hozott véleményét, valamint

- d) a településrendezési és építési követelmények alapszabályzatáról szóló kormányrendelet és a helyi építési szabályzat beépítési szabályaira vonatkozó előírásaitól történő egyedi eltérés esetén az eltérést engedélyező, az építészeti és településrendezési tervtanácsokról szóló kormányrendeletben meghatározott tervtanácsi véleményt.
- (3) Az egyszerű bejelentési eljárásban az építésügyi hatóság vizsgálja, hogy
- a) a tervezett építmény, építményrész és annak elhelyezése megfelel-e a Méptv. által az építményekkel szemben támasztott általános és fenntarthatósági követelményeknek, a helyi építési szabályzatban, valamint a településrendezési, építésügyi és területrendezési jogszabályokban előírt építésügyi követelményeknek,
 - b) az építési tevékenységgel érintett telek kialakítása a helyi építési szabályzatban meghatározottak szerint vagy ennek hiányában az illeszkedés szabályai szerint megtörtént-e, a telek rendezett-e,
 - c) az építmény megépítése, rendeltetése, használata, fenntartása nem okoz-e a környezetében olyan káros hatást, amely az állékonyságot, az életet és egészséget vagy a közbiztonságot veszélyeztetné,
 - d) a használatbavételi eljárás megindításáig biztosítható-e az építmény rendeltetésszerű és biztonságos használatához
 - da) a járulékos építmények telken belüli elhelyezése és
 - db) a törvény vagy kormányrendelet által előírt közműellátás vagy ennek hiányában a közműellátásnak a településrendezési és építési követelményeknek megfelelő, egyedi módon történő kiváltása,
 - e) az építménnyel összefüggő tervezett tereprendezési munkálatok megvalósíthatók-e,
 - f) az egyszerű bejelentés (2) bekezdésben előírt mellékletei rendelkezésre állnak-e, tartalmuk megfelel-e az előírásoknak, valamint
 - g) a tervezőként megjelölt személy – ideértve a társtervezőt, szakági tervezőt is –, vállalkozás jogosult-e a kérelemben megjelölt építési tevékenységgel kapcsolatos építészeti-műszaki tervezésre, összeférhetlenség vele szemben nem áll-e fenn.
- (4) Az építésügyi hatóság tizenöt napon belül az egyszerű bejelentés tudomásulvételét megtagadja és az építési tevékenység megkezdését, végzését megtiltja, ha
- a) az egyszerű bejelentéshez a (2) bekezdésben meghatározott mellékleteket nem vagy hiányosan csatolták,
 - b) a tervező vagy a vállalkozás nem rendelkezik jogosultsággal a tervezett építési tevékenységre vonatkozó építészeti-műszaki dokumentáció elkészítésére, vele szemben összeférhetlenség áll fenn, vagy nem rendelkezik felelősségbiztosítással a tervezési tevékenység időtartama alatt.
 - c) a tervezett építési tevékenységgel kapcsolatban a (3) bekezdésben előírt feltételek nem teljesülnek, vagy
 - d) a településképi vélemény elleni kifogás tárgyában hozott véleményében a tervezett építési tevékenység építészeti-műszaki dokumentációját az állami főépítész vagy az építészeti tervtanács tudomásulvételre nem javasolta.
- (5) Az egyszerű bejelentés alapján végezhető építési tevékenység megkezdését, folytatását megtiltó határozat rendelkező része az Ákr. 81. § (1) bekezdésében foglaltakon kívül tartalmazza
- a) az ÉTDR eljárás- és iratazonosítót,
 - b) az építési tevékenység megkezdésének, végzésének megtiltására vonatkozó kötelezést és annak megszegése esetén a jogkövetkezményt, valamint
 - c) a tájékoztatást a szabálytalan építési tevékenység miatt alkalmazandó jogkövetkezményről.
- (6) Az egyszerű bejelentés alapján végezhető építési tevékenység megkezdését, folytatását megtiltó határozat szóban nem közölhető. Az iratazonosítóval ellátott döntést – az értesítendők nevének és elérhetőségének feltüntetése mellett – közölni kell
- a) az ügyfelekkel,
 - b) az ingatlan fekvése szerinti települési önkormányzat polgármesterével,
 - c) az állami főépítésszel vagy a területi építészeti tervtanáccsal, ha a tervezett építési tevékenységhez véleményt adott, valamint
 - d) a területi szakmai kamarával, ha az építési tevékenység megkezdését vagy folytatását az építésügyi hatóság azért tiltja meg, mert a tervező nem rendelkezik megfelelő jogosultsággal.
- (7) Az egyszerű bejelentés tudomásulvétele nélkül megkezdett építési tevékenység az építésügyi hatóság végleges fennmaradási és továbbépítési engedélye alapján folytatható.

- 19. §** (1) Az építésügyi hatóság az egyszerű bejelentést hallgatással tudomásul veszi, ha az előírt határidőben az építési tevékenység megkezdését vagy folytatását nem tiltja meg. Ebben az esetben az építési tevékenység a bejelentés beérkezését követő első munkanaptól számított húsz nap elteltével megkezdhető.

- (2) Az építésügyi hatóság az egyszerű bejelentés tudomásulvételéről haladéktalanul értesíti
- az ügyfeleket,
 - az ingatlan fekvése szerinti települési önkormányzat polgármesterét,
 - az állami főépítészt vagy a területi építészeti tervtanácsot, ha a tervezett építési tevékenységhez véleményt adott,
 - a bányafelügyeletet, ha a tudomásul vett építési tevékenység során 500 m³-t meghaladó ásványi nyersanyagot termelnek ki,
 - az örökségvédelmi hatóságot, ha az építési tevékenységgel érintett telek nyilvántartott vagy védetté nyilvánított régészeti lelőhelyen, műemléki környezetben, műemléki jelentőségű területen vagy műemléki történeti tájon fekszik,
 - a világörökségi gondnokságot, ha az építési tevékenységgel érintett telek világörökségi területen fekszik, valamint
 - a természetvédelmi hatóságot, ha az építési tevékenységgel érintett telek országos jelentőségű védett természeti területen, Natura 2000 területen, az ökológiai hálózat területén, barlang védőövezetén belül vagy helyi jelentőségű védett természeti területen fekszik.
- (3) A (2) bekezdés szerinti tájékoztatás tartalmazza
- az ÉTDR eljárás- és iratazonosítót,
 - az építető adatait,
 - az építési tevékenységgel érintett telek címét, helyrajzi számát,
 - az építési tevékenység tárgyát, a tervezett épület rendeltetését, összes hasznos alapterületét, a rendeltetési egységek számát és hasznos alapterületét rendeltetési egységenként,
 - az ingatlan örökségvédelmi vagy természetvédelmi érintettségének tényét,
 - az építési tevékenység megkezdésére és folytatásának határidejére vonatkozó időpontokat, valamint
 - a figyelemfelhívást arra, hogy
 - az építőipari kivitelezési tevékenységet kivitelezési dokumentáció alapján, elektronikus építési napló vezetése mellett lehet végezni,
 - a hallgatással tudomásul vett építési tevékenységtől eltérni – ha az eltérés az épület külső megjelenését az építőanyag használatában, színezésében, a nyílászárók elhelyezésében megváltoztatja – a tervező hozzájárulásával lehet,
 - az egyszerű bejelentéshez nem kötött eltérést az elektronikus építési naplóban kell dokumentálni,
 - egyszerű bejelentéshez kötött eltérés esetén új egyszerű bejelentést kell tenni és
 - az épület használatbavétele előtt használatbavételi eljárásra irányuló kérelmet kell benyújtani.
- (4) Az építésügyi hatóság a (2) bekezdés szerinti tájékoztatáshoz az építetőnek megküldi az egyszerű bejelentés mellékletét képező, ÉTDR-ben záradékolt építészeti-műszaki dokumentációt.

- 20. §**
- Ha az egyszerű bejelentési eljárásban ellenérdekű ügyfél vesz részt, az építésügyi hatóság végzéssel az egyszerű bejelentés építési engedélyezési eljárásra utalásáról dönt.
 - Az egyszerű bejelentés építési engedélyezési eljárásra utalásáról szóló végzés rendelkező része az Ákr. 81. § (1) bekezdésében foglaltakon kívül tartalmazza
 - az ÉTDR eljárás- és iratazonosítót,
 - a tájékoztatást a (4) bekezdésben foglaltakról.
 - Az építésügyi hatóság a végzést az eljárás megindulásáról értesített ügyfelekkel közli.
 - A végzés közzését követően az építésügyi hatóság építési engedélyezési eljárást folytat le.

- 21. §**
- Az építési tevékenység az egyszerű bejelentés jogszerű hallgatással történő tudomásulvételének időpontjától számított négy éven belül kezdhető meg. Ha az építési tevékenységet négy éven belül – az elektronikus építési napló megnyitásával igazoltan – megkezdték, akkor az építési tevékenység a munkaterület első átadásának időpontjától számított hat évig folytatható.

18. Egyszerű bejelentési eljárás meglévő lakóépület bővítése esetén és a bővítmény felépítésének igazolása

- 22. §**
- (1) A 16. § (1) bekezdés b) pontjában meghatározott építési tevékenység egyszerű bejelentési eljárásában az e § rendelkezéseit kell alkalmazni.
 - (2) Az építésügyi hatóság az eljárás megindulásáról értesítést nem bocsát ki.
 - (3) Az egyszerű bejelentéshez mellékelni kell az 1. melléklet 1–3. pontjában meghatározott tartalmú építészeti-műszaki dokumentációt.
 - (4) Az építésügyi hatóság az eljárás során kizárólag azt ellenőrzi, hogy az egyszerű bejelentéshez csatolt építészeti-műszaki dokumentáció tartalmazza-e az 1. melléklet 1–3. pontjában előírt tartalmi elemeket. Amennyiben az építészeti-műszaki dokumentáció hiányos, úgy az építésügyi hatóság nyolc napon belül tájékoztatja az építetetőt
 - a) arról, hogy a hiányos bejelentés nem minősül egyszerű bejelentésnek,
 - b) az építési tevékenység bejelentés nélküli folytatásának jogkövetkezményeiről, valamint
 - c) az építészeti-műszaki dokumentáció hiányairól.
 - (5) Hiánytalan egyszerű bejelentés esetén az építésügyi hatóság a hiánytalan bejelentésről nyolc napon belül tájékoztatja
 - a) az építetetőt,
 - b) az ingatlan tulajdonosát, amennyiben nem az építetető a tulajdonosa vagy az építetetőn kívül más is tulajdonjoggal rendelkezik, és
 - c) az ingatlan fekvése szerinti települési önkormányzat polgármesterét.
 - (6) Az építési tevékenység a hiánytalan egyszerű bejelentés benyújtását követő tizenöt nap elteltével, de legkésőbb e naptól számított négy éven belül kezdhető meg. Ha az építési tevékenységet négy éven belül – az elektronikus építési napló megnyitásával igazoltan – megkezdték, akkor az építési tevékenység a munkaterület első átadásának időpontjától számított hat évig folytatható.
 - (7) Ha az építőipari kivitelezési tevékenységet a bejelentéstől eltérően kívánják folytatni, akkor az eltérő megvalósítás kezdő napját megelőző napon a változást tartalmazó kivitelezési dokumentációt az elektronikus építési naplóba kell feltölteni eseti bejegyzéssel egyidejűleg, ha a változás az épület
 - a) külső alaprajzi méretét,
 - b) beépítési magasságát vagy
 - c) telken belüli elhelyezkedésétérinti.
- 23. §**
- (1) A lakóépület bővítményének felépítéséről az építésügyi hatóság hatósági bizonyítványt állít ki, ha a fővállalkozó kivitelező az épület felépítésének megtörténtéről az építőipari kivitelezési tevékenységről szóló 191/2009. (IX. 15.) Korm. rendelet (a továbbiakban: Épkiv.) 14. §-ában meghatározott tartalmú nyilatkozatot tett.
 - (2) A lakóépület bővítményére vonatkozó hatósági bizonyítvány iránti kérelem benyújtásakor az építetetőnek csatolnia kell az épületek energetikai jellemzőinek meghatározásáról szóló 9/2023. (V. 25.) ÉKM rendelet [a továbbiakban: 9/2023. (V. 25.) ÉKM rendelet] hatálya alá tartozó meglévő épület bővítése esetén a bővítményre, ha a bővítmény hasznos alapterülete meghaladja a meglévő épület hasznos alapterületének 100%-át, a teljes épületre vonatkozóan a 9/2023. (V. 25.) ÉKM rendeletben meghatározott számítást vagy energetikai tanúsítványt, amely igazolja, hogy az építmény megfelel
 - a) az egyszerű bejelentés mellékletét képező építészeti-műszaki dokumentációban meghatározott energetikai jellemzőknek, vagy
 - b) a hatósági bizonyítvány iránti kérelem benyújtása napján hatályos 9/2023. (V. 25.) ÉKM rendelet követelményeinek.
 - (3) A hatósági bizonyítvány kiadása előtt az építésügyi hatóság ellenőrzi a (2) bekezdésben foglaltak meglétét, valamint meggyőződik arról, hogy az (1) bekezdésben foglalt nyilatkozat megtétele megtörtént.
 - (4) Az építésügyi hatóság elutasítja a hatósági bizonyítvány kiadása iránti kérelmet, ha a (2) bekezdés szerinti mellékleteket nem csatolták a kérelemhez, vagy a nyilatkozat tartalma a valóságnak nem felel meg.
 - (5) A hatósági bizonyítvány az Ákr. 81. § (1) bekezdésében meghatározottakon túl tartalmazza
 - a) az ÉTDR eljárás- és iratazonosítót,
 - b) az egyszerű bejelentés megtételének időpontját,
 - c) az építési tevékenységgel érintett telek címét, helyrajzi számát és

- d) az építési tevékenység rövid leírását, az építmény rendeltetését, hasznos alapterületét, valamint az önálló rendeltetési egységek számát, rendeltetésének megjelölését és hasznos alapterületét önálló rendeltetési egységként.
- (6) A hatósági bizonyítványt az építésügyi hatóság tájékoztatásul megküldi
- a) a települési önkormányzat polgármesterének,
 - b) a települési önkormányzati adóhatóságnak, valamint
 - c) az ingatlanügyi hatóságnak.

VI. FEJEZET

ÉPÍTÉSI ENGEDÉLYEZÉSI ELJÁRÁS

19. Az építési engedély iránti kérelem és mellékletei

- 24. §**
- (1) Az építési engedélyt egy telekre – a (2) bekezdésben foglalt kivétellel – az egy időben megvalósuló építési tevékenység egészére kell kérni.
 - (2) Egy telken több ütemben megvalósuló építési tevékenységre az építési engedélyt
 - a) az összes ütemre egyszerre, de az egyes ütemeket megjelölve vagy
 - b) a teljes építési beruházás bemutatása mellett ütemenként is meg lehet kérni.
 - (3) Ha az építési tevékenység végzéséhez bontási engedély is szükséges, azt az építési engedély iránti kérelemmel egy időben kell kérni. Az építésügyi hatóság a bontási és építési engedély iránti kérelem tárgyában hozott döntését ilyenkor egybefoglalja.
 - (4) Az építési engedély iránti kérelemhez elektronikus formátumban mellékelni kell
 - a) az 1. melléklet 1–3. pontjában meghatározott tartalmú építészeti-műszaki dokumentációt,
 - b) a 3. mellékletben foglalt táblázat 8. sorában meghatározott feltételek fennállása esetén az út kezelőjének hozzájárulását a tervezett építési tevékenységhez,
 - c) a szakkérdések vizsgálatához szükséges, a 2. melléklet szerinti dokumentációkat,
 - d) ha a kérelem benyújtásakor előzetes szakhatósági állásfoglalás nem áll rendelkezésre, a szakhatóság megkereséséhez szükséges, a 2. melléklet 6. pontja szerinti dokumentációt, valamint
 - e) ha az építési tevékenység egyszerű bejelentés alapján végezhető, de arra az építető építési engedélyt kér, az építető nyilatkozatát arról, hogy az építési tevékenységet építési engedély alapján kívánja végezni.
 - (5) Az építési engedély iránti kérelem benyújtásával egyidejűleg igazolni kell, hogy
 - a) a kiemelt nemzeti emlékhely és településkép-védelmi környezetének településkép védelméről és egyes kapcsolódó kormányrendeletek módosításáról szóló kormányrendeletben kijelölt hatóság véleménye (a továbbiakban: kiemelt településképi vélemény),
 - b) a 419/2021. (VII. 15.) Korm. rendeletben meghatározott esetekben a tervezett építési tevékenységet engedélyezésre javasoló településképi vélemény vagy a településképi vélemény elleni kifogás tárgyában hozott vélemény,
 - c) az építészeti és településrendezési tervtanácsokról szóló kormányrendeletben előírt esetekben az építészeti tervtanács szakmai véleménye, valamint
 - d) mezőgazdasági birtoktest esetén – ha az ingatlan-nyilvántartásba nem jegyezték be – az állami főépítész a mezőgazdasági birtoktesthez tartozó önálló telkek körének és a birtokközpont megállapításáról szóló határozata rendelkezésre áll.
 - (6) Ha a kérelmező birtokában van
 - a) a környezeti hatásvizsgálati és az egységes környezethasználati engedélyezési eljárásról szóló 314/2005. (XII. 25.) Korm. rendeletben (a továbbiakban: Khvr.) meghatározott esetekben a végleges környezetvédelmi vagy egységes környezethasználati engedély – ide nem értve azt az esetet, ha az az összevont telepítési eljárásban került kiadásra –, több megvalósulási szakaszra bontott építkezés esetén az összes szakaszra együttesen vagy a környezetvédelmi hatóság Khvr. szerinti előzetes vizsgálati eljárását lezáró határozata, több megvalósulási szakaszra bontott építkezés esetén az összes szakaszra együttesen,

- b) veszélyes anyagokkal foglalkozó üzem, létesítmény esetén az iparbiztonsági hatóság a katasztrófavédelelről és a hozzá kapcsolódó egyes törvények módosításáról szóló törvény szerinti végleges iparbiztonsági engedélye,
 - c) termőföld igénybevétele esetén a termőföld végleges más célú hasznosításának engedélyezéséről szóló végleges hatósági határozat – kivéve, ha az az összevont telepítési eljárásban került kiadásra –, valamint
 - d) a hat hónapnál nem régebbi előzetes szakhatósági állásfoglalás,
- az iktatószám megjelölésével nyilatkozhat ezek meglétéről vagy mellélkelheti azokat a kérelemhez.
- (7) Ha a kérelem benyújtásakor rendelkezésre áll, mellékelni lehet az ügyben érintett szakhatóság előzetes állásfoglalását és a hozzá tartozó, a szakhatóság által záradékolt építészeti-műszaki dokumentációt.

20. Az építési engedély iránti kérelem elbírálása, a döntés meghozatala

- 25. §** (1) Az építésügyi hatóság az építési engedély iránti kérelem elbírálása során vizsgálja, hogy
- a) a tervezett építmény, építményrész és annak elhelyezése megfelel-e a Méptv. által az építményekkel szemben támasztott általános és fenntarthatósági követelményeknek, a helyi építési szabályzatban, valamint a településrendezési, építési és területrendezési jogszabályokban előírt építésügyi követelményeknek,
 - b) az építési tevékenységgel érintett telek kialakítása – kivéve az összevont telepítési eljárás integrált építési engedélyezési szakaszában – a helyi építési szabályzatban meghatározottak szerint vagy ennek hiányában az illeszkedés szabályai szerint megtörtént-e, a telek rendezett-e,
 - c) a tervezett építmény és az alkalmazott építészeti-műszaki megoldás megfelel-e az egyes építményekre, területekre védettséget elrendelő jogszabályoknak és az építési tevékenységre vonatkozó, az építésügyi hatósági eljárást megelőzően lefolytatott más hatósági eljárásokban meghatározott követelményeknek,
 - d) az építmény megépítése, rendeltetése, használata, fenntartása nem okoz-e a környezetében olyan káros hatást, amely a terület rendeltetésének megfelelő és jogszabályban meghatározott mértéket meghaladná, az állékonyságot, az életet és egészséget vagy a közbiztonságot veszélyeztetné,
 - e) a használatbavételi eljárás megindításáig biztosítható-e az építmény rendeltetészerű és biztonságos használatához
 - ea) a járulékos építmények telken belüli elhelyezése,
 - eb) a törvény vagy kormányrendelet által előírt közműellátás, vagy ennek hiányában a közműellátásnak a településrendezési és építési követelményeknek megfelelő, egyedi módon történő kiváltása,
 - f) az építménnyel összefüggő tervezett tereprendezési munkálatok megvalósíthatóak-e,
 - g) az e jogszabályban meghatározott mellékletek rendelkezésre állnak-e, tartalmuk megfelel-e az előírásoknak, valamint
 - h) a tervezőként megjelölt személy – ideértve a társtervezőt, szakági tervezőt is –, vállalkozás jogosult-e a kérelemben megjelölt építési tevékenységgel kapcsolatos építészeti-műszaki tervezésre, összeférhetlenség nem áll-e fenn vele szemben.
- (2) Az építésügyi hatóság az építési engedély iránti kérelmet elutasítja, ha
- a) a tervezett építési tevékenységgel kapcsolatban az (1) bekezdésben előírt feltételek nem teljesülnek,
 - b) a tervezett építési tevékenység engedélyezését a kiemelt településképi vélemény nem javasolta,
 - c) a 15. § (5) bekezdésében meghatározott esetben az állami főépítész, a területi vagy az országos építészeti tervtanács a tervezett építési tevékenység építészeti-műszaki dokumentációját véleményében engedélyezésre nem javasolta, vagy
 - d) az építési tevékenységet építési engedély nélkül megkezdték.
- (3) Ha az építésügyi hatóság a kérelmet a (2) bekezdés d) pontja alapján utasította el, az 56. §-ban és az 57. §-ban foglaltak szerint intézkedik.

- 26. §** (1) Az építési engedély tárgyában hozott határozat rendelkező része az Ákr. 81. § (1) bekezdésében foglaltakon kívül az engedély tárgyától függően tartalmazza
- a) az ÉTDR eljárás- és iratazonosítót,
 - b) a tervezett építési tevékenységgel érintett telek címét, helyrajzi számát, mezőgazdasági birtoktest esetén az ahhoz tartozó valamennyi telek helyrajzi számát,
 - c) az építési tevékenység rövid leírását, az építmény rendeltetését, az önálló rendeltetési egység számát és rendeltetésének megjelölését,

- d) a telken már meglévő építmény későbbi átalakításának vagy lebontásának esetleges kötelezettségét, megjelölve, hogy milyen feltétel bekövetkeztekor esedékes a kötelezettség teljesítése,
- e) a tervezett építési tevékenység végzésével kapcsolatban szükségessé váló járulékos építmények építésére, tereprendezés, környezetrendezés végzésére, kötelezettségére vonatkozó rendelkezést,
- f) a szakkérdés vizsgálatának tényét és a vizsgálat alapján meghatározott egyedi előírásokat,
- g) az engedély megadásának egyéb feltételeit,
- h) a kiemelt településképi véleményt, a települési önkormányzat településképi véleményét, az állami főépítész vagy az építészeti tervtanács véleményét,
- i) az engedély hatályát,
- j) figyelemfelhívást arra, hogy
 - ja) az építető az engedélyezett építési tevékenységet csak a végleges építési engedély és az ahhoz tartozó – engedélyezési záradékkal ellátott – építészeti-műszaki dokumentáció alapján, az építési engedély hatályának időtartama alatt, továbbá a saját felelősségére és veszélyére végezheti,
 - jb) módosított építési engedélyt kell kérni a hatályos építési engedéllyel rendelkező építmény külső alaprajzi méretét, beépítési magasságát, telken belüli elhelyezkedését vagy a szomszédos épülettel határos falát, alapozását vagy tetőszerkezetét megváltoztató építési tevékenység esetében,
 - jc) az építési engedélyhez nem kötött eltérést az elektronikus építési naplóban az 1. melléklet 1. és 5. pontja szerint kell dokumentálni,
 - jd) az Épkiv.-ben meghatározott esetben az eltéréshez az építész tervező építési naplóban tett hozzájáruló nyilatkozata szükséges,
 - je) a létrehozott építmény csak használatbavételi engedély kiadását vagy a használatbavétel tudomásulvételét követően és – a kéményseprő-ipari tevékenységről szóló törvényben meghatározott esetben – szén-monoxid-érzékelő berendezés felszerelése után használható,
- k) tájékoztatást arról, hogy
 - ka) az építésügyi hatóság döntése polgári jogi igényt nem dönt el,
 - kb) az építésügyi hatósági engedély nem mentesíti az építetőt az építési tevékenység megkezdéséhez az egyéb jogszabályokban előírt engedélyk, hozzájárulások vagy nyilatkozatok megszerzésének kötelezettsége alól,
 - kc) a jogorvoslatra nyitva álló idő alatt az ügyfél az engedélyezés tárgyát képező építészeti-műszaki dokumentációba milyen módon tekinthet be,
 - kd) az építőipari kivitelezési tevékenység végzése az építetői fedezetkezelés hatálya alá tartozik-e,
 - ke) az építőipari kivitelezési tevékenységet az Épkiv.-ben meghatározottak szerint, kivitelezési dokumentáció alapján és elektronikus építési napló vezetése mellett lehet végezni,
 - kf) az engedélyezett építési tevékenységtől eltérni – ha az eltérés az épület külső megjelenését az építőanyag használatában, színezésében, a nyílászárók elhelyezésében megváltoztatja – a tervező hozzájárulásával lehet, továbbá
 - kg) a használatbavételi eljárás iránti kérelemhez a települési zöldinfrastruktúráról, a zöldfelületi tanúsítványról és a zöld védjegyről szóló kormányrendeletben meghatározott esetben a zöldfelületi tanúsító által kiállított zöldfelületi tanúsítvány szükséges, valamint
- l) a 9/2023. (V. 25.) ÉKM rendelet hatálya alá tartozó épület esetében tájékoztatást arról, hogy amennyiben az építési engedélytől építési engedélyhez nem kötött építési tevékenységgel térnek el,
 - la) új épület építése esetén energetikai tanúsítvánnyal igazoltan az építészeti-műszaki dokumentációban meghatározott energetikai jellemzőknek vagy a használatbavételi eljárás iránti kérelem benyújtásának napján hatályos 9/2023. (V. 25.) ÉKM rendeletben meghatározott követelményeknek kell az épületnek megfelelnie, továbbá
 - lb) meglévő épület bővítése esetén a bővítményre – vagy ha a bővítés mértéke meghaladja a bővítendő épület hasznos alapterületének 100%-át, a teljes épületre – készített, a 9/2023. (V. 25.) ÉKM rendeletben meghatározott számítással vagy energetikai tanúsítvánnyal igazoltan az építési engedélyhez tartozó engedélyezési záradékkal ellátott építészeti-műszaki dokumentációban foglalt energetikai jellemzőknek vagy a használatbavételi eljárás iránti kérelem benyújtása napján hatályos 9/2023. (V. 25.) ÉKM rendeletben meghatározott követelményeknek kell a bővítménynek vagy az épületnek megfelelnie.

- (2) A határozat indokolási része az Ákr. 81. § (1) bekezdésében foglaltakon kívül a rendelkezéstől függően tartalmazza
- a szakértői véleménynek, a kiemelt településképi véleménynek, az önkormányzat településképi véleményének, az állami főépítész vagy az építészeti tervtanács településképi vagy tervtanácsi vélemény elleni kifogás tárgyában hozott véleményének vagy a 15. § (4) bekezdése szerinti építészeti tervtanácsi véleménynek a figyelembevételi módját, annak indokolását,
 - az építési engedélyben foglalt feltételek indokolását,
 - a szakkérdés vizsgálata során tett részletes megállapításokat,
 - az építési engedély iránti kérelem elutasításának indokolását, valamint
 - az ügyféli kör megállapításának módját, indokolását.
- (3) Az építésügyi hatóság a határozaton feltünteti az értesítendők körét, külön nevesítve az ügyfélként, a tájékoztatásul, valamint a véglegessé válás után értesülőket.

21. A döntés közzéte

- 27. §**
- (1) Az építési engedély iránti kérelem tárgyában hozott döntés szóban nem közölhető.
- (2) Az iratazonosítóval ellátott döntést az értesítettek körének feltüntetése mellett az Ákr. 85. § (1) bekezdésében meghatározottakon kívül tájékoztatásul közölni kell
- azzal, akinek az építési tevékenységgel érintett telekre, építményre vonatkozó jogát az ingatlan-nyilvántartásba bejegyezték, és ügyféli jogállással nem rendelkezik,
 - az építési tevékenység helye szerinti települési önkormányzat polgármesterével,
 - az állami főépítésszel, az országos vagy a területi építészeti tervtanáccsal, ha az eljárást megelőzően véleményt adott,
 - az állami főépítésszel vagy a területi építészeti tervtanáccsal, ha véleményük e rendelet szerint köti az építésügyi hatóságot, valamint
 - a területi szakmai kamarával, ha az építési engedély iránti kérelmet az építésügyi hatóság azért utasítja el, mert a tervező nem rendelkezik megfelelő jogosultsággal.
- (3) A végleges döntést közölni kell
- az építetővel,
 - a bányafelügyelettel, ha az engedélyezett építési tevékenység során 500 m³-t meghaladó ásványi nyersanyagot termelnek ki,
 - a környezetvédelmi és természetvédelmi hatósággal, valamint a területi vízügyi és vízvédelmi hatósággal, ha az építési engedélyezési eljárás környezetvédelmi vagy egységes környezethasználati engedély köteles építményre vonatkozott,
 - veszélyes anyagokkal foglalkozó üzem, létesítmény esetén az iparbiztonsági hatósággal, valamint
 - a munkavédelmi hatósági hatáskörében eljáró fővárosi és vármegyei kormányhivatallal, ha az építési tevékenységgel érintett építmény azbeszttet tartalmaz.
- (4) Az építési engedély véglegessé válásakor az építésügyi hatóság a véglegessé válás napját az ÉTDR-ben rögzíti, és az építési engedély mellékletét képező építészeti-műszaki dokumentációt elektronikus záradékkal látja el.
- (5) Az építésügyi hatóság a végleges építési engedélyt a véglegessé válás időpontjának tudomásra jutásától számított három napon belül az építetőnek a kapcsolattartás módjára megjelölt rendelkezésének megfelelően megküldi.
- (6) Az építési engedélyezési eljárás során hozott végleges döntés a hozzá tartozó, engedélyezési záradékkal ellátott építészeti-műszaki dokumentációban foglaltakkal együtt hatályos.

22. Az építési engedély hatálya, eltérés az építési engedélytől

- 28. §**
- (1) Ha az építésügyi hatóság rövidebb időtartamot nem állapít meg, az építési engedély a véglegessé válásának napjától számított négy évig hatályos. Ha az építési tevékenységet az építési engedély hatályossága alatt – az építési napló megnyitásával igazoltan – megkezdték, akkor az építési tevékenység a munkaterület első átadásának időpontjától számított hat évig folytatható.
- (2) Az építési engedély hatálya nem hosszabbítható meg.
- (3) A végleges építési engedélytől és a hozzá tartozó engedélyezési záradékkal ellátott építészeti-műszaki dokumentációban foglaltaktól a kivitelezés során az építmény külső alaprajzi méretét, beépítési magasságát, telken belüli elhelyezkedését, szomszédos épülettel határos falát, alapozását vagy tetőszerkezetét megváltoztató építési tevékenységgel eltérni csak az építésügyi hatóság újabb, az eltérést engedélyező építési engedélyével lehet.

- (4) A módosított építési engedély az építési engedéllyel együtt érvényes, annak hatálya megegyezik az építési engedély hatályával.
- (5) Az építési engedélyhez nem kötött eltérést az elektronikus építési naplóban az 1. melléklet 1. és 5. pontja szerint kell az építtetőnek dokumentálni.

VII. FEJEZET

ÖSSZEVONT TELEPÍTÉSI ELJÁRÁS

23. Az összevont telepítési eljárás esetköre és általános szabályai

- 29. §** (1) Az építtető – a sajátos építményfajták kivételével – összevont telepítési eljárás lefolytatását kérelmezheti, ha az építési beruházás megvalósításához az alábbi eljárások vagy azok egy része, valamint építési engedélyezési eljárás lefolytatása szükséges:
- a) a településterv készítésének, településterv vagy településrendezési eszköz módosításának egyeztetési eljárása,
 - b) a Khvr. szerinti
 - ba) környezeti hatásvizsgálati eljárás, illetve
 - bb) egységes környezethasználati engedélyezési eljárás,
 - c) termőföld végleges más célú hasznosításának engedélyezési eljárása, ha az építési beruházás termőföld igénybevételével is jár,
 - d) erdő igénybevételének engedélyezési eljárása, ha az építési beruházás erdő igénybevételével is jár, vagy
 - e) telekalakítási engedélyezési eljárás, ha az építési beruházáshoz a településterv vagy településrendezési eszköz módosítása nem szükséges.
- (2) Az összevont telepítési eljárás
- a) az (1) bekezdés a) pontja, b) pont ba) alpontja és c)–e) pontja szerinti – vagy ezek közül valamely – eljárásokat összevonó telepítési hatásvizsgálati szakaszból (a továbbiakban: THSZ) és
 - b) az építési engedélyezési és – ha szükséges – az (1) bekezdés b) pont bb) alpontja szerinti eljárást összevonó integrált építési engedélyezési szakaszból (a továbbiakban: IÉSZ) áll.
- (3) Az összevont telepítési eljárás iránti kérelem az eljárásnak a THSZ és az IÉSZ szakaszára is vonatkozik, azonban a kérelem benyújtásakor csak a THSZ megindításához előírt mellékleteket kell benyújtani.
- (4) Az összevont telepítési eljárás a beruházással érintett telekre vonatkozó településterv készítésével, településterv vagy településrendezési eszköz módosításával párhuzamosan is kezdeményezhető.
- (5) Ha az építtető az (1) bekezdés b)–e) pontja szerinti végleges hatósági engedélyek bármelyikét már külön eljárásban megszerezte, az az összevont telepítési eljárásban – az adott engedély hatálya alatt – felhasználható.
- (6) Az integrált építési engedélyezési eljárás lefolytatására az építésügyi hatósági eljárások általános szabályait, valamint az építési engedélyezési eljárásra vonatkozó rendelkezéseket az e fejezetben foglalt eltérésekkel kell alkalmazni.
- (7) Ha az összevont telepítési eljárás keretében az (1) bekezdés b) pontja szerinti eljárás kerül lefolytatásra, e tekintetben a környezet- és természetvédelmi szakkérdések vizsgálata során megfelelően alkalmazandók a Khvr.-ben meghatározott eljárási cselekményekre vonatkozó rendelkezések is.
- (8) Az összevont telepítési eljárásban ügyfélnek minősül az országhatáron áterjedő környezeti hatások vizsgálatáról szóló, Espoóban (Finnország), 1991. február 26. napján aláírt egyezmény kihirdetéséről szóló 148/1999. (X. 13.) Korm. rendelet (a továbbiakban: Espooi egyezmény) szerinti nemzetközi eljárás esetén a hatásvizsgáló fél is.

24. Az összevont telepítési eljárás iránti kérelem és az eljárás megindulása

- 30. §** (1) Az összevont telepítési eljárás lefolytatására irányuló kérelemnek – a kérelmezett eljárásoktól függően – tartalmaznia kell
- a) az összevont telepítési eljárásban lefolytatandó eljárások megnevezését,
 - b) az építési beruházás jellegét és rövid ismertetését,

- c) termőföld végleges más célú hasznosítása esetén
 - ca) a más célú hasznosításhoz szükséges teljes területigényt,
 - cb) a más célú hasznosítás pontos célját és
 - cc) azon kormányrendelet számát, amely a kérelemben megjelölt ingatlan végleges más célú hasznosításával járó tervezett építési beruházást kiemelt jelentőségű üggyé nyilvánította, vagy azon kormányhatározat számát, amely a kérelemben szereplő ingatlant beruházási célterületté nyilvánította,
 - d) erdő igénybevétele esetén
 - da) az erdő igénybevételenek elvi engedélyét, vagy
 - db) a tervezett igénybevétel közérdekkel való összhangjának és kivételes jellegének pontos meghatározását és annak indokait, valamint az egyes erdészeti hatósági eljárások, bejelentések, valamint hatósági nyilvántartások eljárási szabályairól szóló 433/2017. (XII. 21.) Korm. rendelet 11. § (1) bekezdése szerinti dokumentumokat,
 - e) a kérelmezett telekalakítás célját, valamint
 - f) a THSZ-ben lefolytatandó eljárásokhoz benyújtandó mellékletek felsorolását.
- (2) Az építésügyi hatóság az eljárás megindulásáról értesíti
- a) az ügyfeleket,
 - b) a települési önkormányzatot,
 - c) nemzetközi eljárás esetén – a környezetvédelemért felelős miniszter útján – a hatásviseelő felet.

25. Telepítési hatásvizsgálati szakasz

- 31. §**
- (1) A kérelemhez – a THSZ-ben összevonható kérelmezett eljárásoktól függően – mellékelni kell
 - a) az 1. melléklet 1–3. pontjában meghatározott tartalmú építészeti-műszaki dokumentációt,
 - b) a kérelmezett eljárástól függően az arra vonatkozó jogszabályban meghatározott mellékleteket,
 - c) ha a kérelem benyújtásakor rendelkezésre áll, a 29. § (1) bekezdése szerinti eljárásokban hozott végleges döntések megnevezését, iktatószámát és keltét,
 - d) a 15. § (4) és (5) bekezdése szerinti esetben az országos vagy területi építészeti tervtanács támogató véleményét.
 - (2) A THSZ-ben – az összevonható kérelmezett eljárásoktól függően – igazolni kell, hogy a településrendezési szerződés megkötésre került, vagy azt, hogy a településterv vagy településrendezési eszköz tervezete a jogszabályi követelményeknek megfelel.
 - (3) A településterv készítésének, a településterv vagy településrendezési eszköz módosításának egyeztetési eljárását a 419/2021. (VII. 15.) Korm. rendelet előírásai szerint, az e fejezetben foglalt eltérésekkel kell lefolytatni.
 - (4) A telekalakítási eljárás lefolytatására az egyes földügyi eljárások részletes szabályairól szóló kormányrendelet telekalakításra vonatkozó rendelkezéseit az e fejezetben foglalt eltérésekkel kell alkalmazni.
 - (5) Az építésügyi hatóság a THSZ során a kérelem tartalmától függően a 4. melléklet 1. pontjában meghatározott szakkérdéseket vizsgálja.
- 32. §**
- (1) Ha a településterv vagy településrendezési eszköz véleményezési eljárása is a THSZ-ben kerül lefolytatásra, akkor a szakhatóságok állásfoglalásának a településterv vagy településrendezési eszköz elfogadásával kapcsolatos – a 419/2021. (VII. 15.) Korm. rendelet szerinti tartalmú – véleményt is tartalmaznia kell.
 - (2) A telepítési engedélyben az építésügyi hatóság megállapítja a tervezett beruházás telepítési feltételeit és követelményeit, az építési engedély megadásának telepítési kereteit, a tervezett tevékenység folytatásának környezet- és természetvédelmi feltételeit, továbbá a településterv vagy településrendezési eszköz módosítása esetén a településtervvel vagy településrendezési eszközzel kapcsolatos rendelkezéseit és jóváhagyásának szakmai feltételeit.
 - (3) A telepítési engedély az összevont eljárások fajtáitól függően egyben
 - a) telekalakítási engedély,
 - b) termőföld végleges más célú hasznosításának engedélye,
 - c) az erdő igénybevételenek engedélye,
 - d) környezetvédelmi engedély,
 - e) a településtervvel vagy településrendezési eszközzel kapcsolatos vélemény.

- (4) A telepítési engedély tárgyában hozott döntés rendelkező része az Ákr. 81. § (1) bekezdésében foglaltakon kívül – az engedély tárgyától függően – tartalmazza
- a) az ÉTDR eljárás- és irataazonosítót,
 - b) a tervezett építési beruházás, a beruházásra vonatkozó teljesítmény- és kibocsátási adatok, valamint a technológia rövid leírását, a tervezett építmény rendeltetését, az ismert és vizsgált önálló rendeltetési egységek számát, rendeltetésük megjelölését,
 - c) a tervezett építési beruházással érintett telek címét, helyrajzi számát, mezőgazdasági birtoktest esetén az ahhoz tartozó valamennyi telek helyrajzi számát,
 - d) az engedély feltételeit,
 - e) a termőföld végleges más célú hasznosításának engedélyezési feltételeire, a földvédelmi járulék megfizetésére vonatkozó előírásokat,
 - f) az erdő igénybevételének engedélyezésére, feltételeire, az erdővédelmi járulék megfizetésére, a csereerdősítésre vonatkozó rendelkezéseket,
 - g) az engedély hatályát,
 - h) a szakkérdés vizsgálatának tényét és a vizsgálat alapján meghatározott egyedi előírásokat,
 - i) a településtervvvel vagy településrendezési eszközzel kapcsolatos – a 419/2021. (VII. 15.) Korm. rendelet szerinti – véleményt, a jóváhagyás szakmai feltételeit, valamint
 - j) az építészeti tervtanács véleményét.
- (5) A döntés az engedély tárgyától függően tartalmazza
- a) a tájékoztatást arról, hogy
 - aa) a telepítési engedély megadásáról szóló végzés ellen önálló jogorvoslatnak helye nincs, az abban foglaltak csak az integrált építési engedély elleni jogorvoslatban támadhatók,
 - ab) a telepítési engedély a környezethasználat megkezdésére, építési tevékenység végzésére nem jogosít,
 - ac) az engedélyezett végleges más célú termőföld felhasználást, erdő igénybevételt, környezethasználatot, valamint az építési tevékenységet a telepítési engedélyben meghatározott időn belül és csak a végleges integrált építési engedély birtokában szabad megkezdni és folytatni,
 - ad) a telekalakítási engedély alapján a változás ingatlan-nyilvántartáson való átvezetése csak az integrált építési engedély véglegessé válása után kérhető, és az átvezetés megtörténtét az építető az építőipari kivitelezési tevékenység megkezdésekor az építési naplóban történő rögzítéssel igazolni köteles,
 - ae) a telepítési engedély nem mentesíti az építetőt a környezethasználat és az építési tevékenység megkezdéséhez az egyéb jogszabályokban előírt engedélyek, hozzájárulások vagy nyilatkozatok megszerzésének kötelezettsége alól,
 - af) az ügyfél az engedélyezés tárgyát képező dokumentációba mikor, hol és milyen módon tekinthet be, és
 - b) a figyelemfelhívást arra, hogy
 - ba) a földvédelmi járulékot, az erdővédelmi járulékot az előírt határidőre be kell fizetni, és
 - bb) a csereerdősítést az erdőfelújítás szabályai szerint határidőre a műszaki befejezési kritériumoknak megfelelően kell végrehajtani.

- 33. §**
- (1) A telepítési engedély egy évig hatályos, kivéve, ha a hatályossága alatt az IÉSZ lefolytatását a mellékletek benyújtásával kezdeményezték.
 - (2) A telepítési engedély a környezethasználat megkezdésére és építési tevékenység végzésére nem jogosít, és nem mentesíti az építetőt a környezethasználat és az építési beruházás megvalósításához, az építési tevékenység megkezdéséhez a jogszabály szerint szükséges más hatósági engedélyek vagy hozzájárulások megszerzésének kötelezettsége alól.
 - (3) Az engedélyezett végleges más célú termőföld felhasználást, erdő igénybevételt, környezethasználatot és az építési tevékenységet a telepítési engedélyben meghatározott időn belül és csak a végleges integrált építési engedély birtokában szabad megkezdni és folytatni.
 - (4) A telekalakítási engedély alapján a változás ingatlan-nyilvántartáson való átvezetése csak az integrált építési engedély véglegessé válása után kérhető, az átvezetés megtörténtét az építető az építőipari kivitelezési tevékenység megkezdésekor az építési naplóban igazolni köteles.

- (5) A telepítési engedély iránti kérelem tárgyában hozott, iratazonosítóval ellátott végzést az értesítettek körének feltüntetése mellett az Ákr. 85. § (1) bekezdésében meghatározottakon kívül tájékoztatás közölni kell
- a) azzal, akinek az építési tevékenységgel érintett telekre, építményre vonatkozó jogát az ingatlan-nyilvántartásba bejegyezték, és ügyféli jogállással nem rendelkezik,
 - b) az építési tevékenység helye szerinti települési önkormányzat polgármesterével,
 - c) az állami főépítésszel, az országos vagy a területi építészeti tervtanáccsal, ha az eljárást megelőzően véleményt adott,
 - d) a területi szakmai kamarával, ha az építési engedély iránti kérelmet az építésügyi hatóság azért utasítja el, mert a tervező nem rendelkezik megfelelő jogosultsággal.

26. Integrált építési engedélyezési szakasz

- 34. §** (1) Az IÉSZ megindítását a telepítési engedély véglegessé válásától számított egy éven belül külön kérelem nélkül, a 29. § (1) bekezdés a) pontja szerinti esetben az érintett településterv vagy településrendezési eszköz hatálybalépését követően lehet kezdeményezni az előírt mellékletek építésügyi hatósághoz történő benyújtásával.
- (2) Az IÉSZ megindításához – az IÉSZ-ben összevonható kérelmezett eljárástól függően – mellékelni kell
- a) elektronikus formátumban adathordozón vagy az ÉTDR-be történő feltöltéssel
 - aa) az 1. melléklet 1–3. pontjában meghatározott tartalmú építészeti-műszaki dokumentációt,
 - ab) a 2. melléklet szerinti dokumentációt,
 - b) a telepítési engedélyben tett kikötés, feltétel teljesítésének igazolását,
 - c) ha az IÉSZ megindításakor rendelkezésre áll, a 29. § (1) bekezdés b)–e) pontja szerinti önálló eljárásban kiadott végleges engedélyt, annak megnevezését, iktatószámát és keltét,
 - d) az országos vagy területi építészeti tervtanács támogató véleményét, ha az építészeti tervtanács véleménye e rendelet szerint köti a hatóságot, és
 - e) a d) pontban foglaltak kivételével annak igazolását, hogy a 419/2021. (VII. 15.) Korm. rendeletben meghatározott esetekben a településképi vélemény, amelyben a települési önkormányzat a tervezett építési tevékenységet engedélyezésre javasolta, vagy a településképi vélemény elleni kifogás tárgyában hozott vélemény rendelkezésre áll.
- (3) Az IÉSZ megindulásáról az építésügyi hatóság a mellékleteknek az ÉTDR-be való beérkezését követő első munkanaptól számított öt napon belül értesíti
- a) az ügyfeleket,
 - b) a települési önkormányzatot és
 - c) a környezetvédelemért felelős minisztert, ha az építési tevékenység és az építményben folytatott tevékenység alapján országhatáron áterjedő jelentős környezeti hatás bekövetkezése – különösen az Espooi egyezmény III. függelékében szereplő ismérvek alapján – feltételezhető, az Espooi egyezmény szerinti értesítés küldése érdekében.
- (4) Az építésügyi hatóság a THSZ-ben a kérelem tartalmától függően a 4. melléklet 2. pontjában meghatározott szakkérdéseket vizsgálja.
- (5) Az integrált építési engedély iránti kérelem elbírálása során a telepítési engedélyben foglaltak az építésügyi hatóságot és a szakhatóságokat – azokban a kérdésekben, amelyekről kifejezetten rendelkeztek vagy amelyekről a THSZ-ben nyilatkoztak – akkor is kötik, ha a telepítési engedély megadását követően a telepítési engedély lényeges tartalmát érintő jogszabályok, kötelező hatósági előírások megváltoztak.
- (6) Ha a THSZ kiváltotta a telekalakítási engedélyezési eljárást, akkor az integrált építési engedély megadásának nem feltétele a telek rendezettsége. A telekalakítási engedély alapján a változás ingatlan-nyilvántartáson való átvezetéséről az építető köteles a kivitelezés megkezdéséig gondoskodni.
- (7) Ha a THSZ kiváltotta a településterv vagy településrendezési eszköz egyeztetési eljárását, akkor az integrált építési engedély iránti kérelem csak a településterv vagy településrendezési eszköz elfogadását és hatálybalépését követően bírálható el.
- (8) Az IÉSZ-ben hozott határozat rendelkező része, az építési engedélyezési eljárásban hozott döntés 26. § (1) bekezdésében meghatározott tartalmi elemeken kívül – a döntés tárgyától függően – tartalmazza
- a) a tervezett építési beruházás, a beruházásra vonatkozó teljesítmény- és kibocsátási adatok, valamint a technológia rövid leírását, a tervezett építmény rendeltetését, az ismert és vizsgált önálló rendeltetési egységek számát, rendeltetésük megjelölését,

- b) az egységes környezethasználati engedélyezési eljárásban hozott döntést,
 - c) az egységes környezethasználati engedély feltételeit, valamint
 - d) tájékoztatást arról, hogy
 - da) a telepítési engedély megadásáról szóló végzés a határozat elleni jogorvoslati eljárásban támadható, és
 - db) a telekalakítási engedély alapján a változást az ingatlan-nyilvántartásban az integrált építési engedély véglegessé válása után, az építőipari kivitelezési tevékenység megkezdése előtt át kell vezetni, és annak megtörténtét az építető az építőipari kivitelezési tevékenység megkezdésekor az építési naplóban igazolni köteles.
- (9) A határozat indokolása az engedély tárgyától függően tartalmazza a 26. § (2) bekezdésében foglaltakat.
- (10) Az integrált építési engedély iránti kérelem tárgyában hozott, iratazonosítóval ellátott döntést az értesítettek körének feltüntetése mellett az Ákr. 85. § (1) bekezdésében meghatározottakon kívül tájékoztatásul közölni kell
- a) azzal, akinek az építési tevékenységgel érintett telekre, építményre vonatkozó jogát az ingatlan-nyilvántartásba bejegyezték és ügyféli jogállással nem rendelkezik,
 - b) az építési tevékenység helye szerinti települési önkormányzat polgármesterével, valamint
 - c) az országos vagy a területi építészeti tervtanáccsal, ha az eljárást megelőzően véleményt adott.
- (11) A végleges döntést közölni kell
- a) az építetővel,
 - b) a bányafelügyelettel, ha az engedélyezett építési tevékenység során 500 m³-t meghaladó ásványi nyersanyagot termelnek ki,
 - c) a környezetvédelmi és természetvédelmi hatósággal, valamint a területi vízügyi és vízvédelmi hatósággal, ha az építési engedélyezési eljárás környezetvédelmi vagy egységes környezethasználati engedély köteles építményre vonatkozott,
 - d) veszélyes anyagokkal foglalkozó üzem, létesítmény esetén az iparbiztonsági hatósággal, valamint
 - e) a munkavédelmi hatósági hatáskörében eljáró fővárosi és vármegyei kormányhivatallal, ha az építési tevékenységgel érintett építmény azbesztet tartalmaz.
- (12) Az építésügyi hatóság a döntés véglegessé válására tekintet nélkül közhírré teszi azt az integrált építési engedély tárgyában hozott határozatot a telepítési engedély tárgyában hozott végzéssel együtt, valamint a felfüggesztés tárgyában hozott végzést, amelyet olyan eljárásban hozott, amelyben a tevékenység következtében várható környezeti hatások jelentőségét vizsgálta.

VIII. FEJEZET

HASZNÁLATBAVÉTELI ELJÁRÁS

27. A használatbavételi eljárás iránti kérelem és mellékletei

- 35. §** (1) A használatbavételi eljárás iránti kérelmet az építető – a 41. § (1) bekezdésében foglalt kivétellel – a 16. § (1) bekezdés a) és c)–f) pontjában meghatározott, egyszerű bejelentés alapján vagy építési engedéllyel felépített építmény rendeltetésszerű és biztonságos használatra alkalmassá válásakor, a használatbavétel előtt nyújtja be az építésügyi hatósághoz.
- (2) Egy telken, egy építési engedély alapján ütemezetten megépített több építményre vagy önálló rendeltetési egységre külön-külön ütemenként is lehet használatbavételi eljárás lefolytatását kérelmezni. Ha az építési engedély egy telken több építményre vonatkozik, de nincs ütemezve, a használatbavételi eljárás külön építményenként is kérelmezhető akkor, ha az építmény a rendeltetésszerű és biztonságos használatra önállóan is alkalmas.
- (3) A használatbavételi eljárás iránti kérelem benyújtásával egy időben
- a) új épület építése vagy meglévő épület – az ingatlan-nyilvántartási térképi adatbázisban változást eredményező – bővítése esetén az ingatlanügyi hatóság által érvényes záradékkal ellátott, a változás ingatlan-nyilvántartási átvezetéséhez az ingatlan-nyilvántartási célú földmérési és térképészeti tevékenység részletes szabályairól szóló miniszteri rendeletben előírt változási vázrajzot az OÉNY-be fel kell tölteni, és
 - b) a 9/2023. (V. 25.) ÉKM rendelet hatálya alá tartozó új épület esetében az építetőnek az energetikai tanúsítványt az OÉNY-ben ki kell állíttatnia.

- (4) A használatbavételi eljárás iránti kérelemhez mellékelni kell
- a) a fővállalkozó kivitelező halála vagy megszűnése esetén az építésügyi műszaki szakértőnek szakági felelős műszaki vezetői nyilatkozatokon alapuló, az Épkiv. 14. §-ában meghatározott tartalmú nyilatkozatát,
 - b) a lejárt hatályú építési engedély alapján, a tízéves intézkedési határidőnél régebben befejezett vagy használatba vett építmény esetén az építésügyi műszaki szakértő nyilatkozatát arról, hogy a megépített építmény a vonatkozó szakmai, minőségi előírások megtartásával, szakszerűen épült, és az a rendeltetésszerű és biztonságos használatra alkalmas,
 - c) ha szakhatóság bevonása vagy szakkérdés vizsgálata szükséges, a 2. melléklet szerinti dokumentációt, kivéve, ha van előzetes szakhatósági állásfoglalás és azt a kérelemhez mellékelik,
 - d) a települési zöldinfrastruktúráról, a zöldfelületi tanúsítványról és a zöld védjegyről szóló kormányrendeletben meghatározott esetben és módon az ott meghatározott zöldfelületi tanúsító által kiállított zöldfelületi tanúsítványt, ha az építési tevékenységre az építési engedély iránti kérelmet 2025. március 31-ét követően nyújtották be, valamint
 - e) a 9/2023. (V. 25.) ÉKM rendelet hatálya alá tartozó meglévő épület bővítése esetén a bővítményre, ha a bővítmény hasznos alapterülete meghaladja a meglévő épület hasznos alapterületének 100%-át, a teljes épületre vonatkozóan a 9/2023. (V. 25.) ÉKM rendeletben meghatározott számítást vagy energetikai tanúsítványt, amely igazolja, hogy az építmény megfelel
 - ea) az építési engedély vagy az egyszerű bejelentés mellékletét képező építészeti-műszaki dokumentációban meghatározott energetikai jellemzőknek vagy
 - eb) a használatbavételi eljárás iránti kérelem benyújtása napján hatályos 9/2023. (V. 25.) ÉKM rendelet követelményeinek.
- (5) Ha a kérelem benyújtásakor rendelkezésre áll, a kérelemhez mellékelni lehet
- a) szakhatóság érintettsége esetén a szakhatóság előzetes állásfoglalását és a hozzá tartozó, a szakhatóság által záradékolt, a megvalósult állapotot ábrázoló építészeti-műszaki dokumentációt (a továbbiakban: megvalósulási dokumentáció), valamint
 - b) a Khvr.-ben meghatározott esetekben a véglegessé vált egységes környezethasználati engedélyt vagy az egységes környezethasználati engedély iktatószámáról szóló nyilatkozatot.

28. A használatbavételi eljárás általános szabályai

- 36. §** (1) Az építésügyi hatóság az eljárás megindulásáról értesítést, hiánypótlást nem bocsát ki, kivéve, ha az eljárásban szakhatósági közreműködés vagy szakkérdés vizsgálata szükséges.
- (2) A használatbavételi eljárás során az építésügyi hatóság meggyőződik arról, hogy
- a) az építési tevékenységet az építési engedélyhez vagy az egyszerű bejelentéshez tartozó építészeti-műszaki dokumentációnak megfelelően végezték-e el,
 - b) a tapasztalt eltérések építésügyi hatósági engedélyhez vagy egyszerű bejelentéshez kötöttek-e,
 - c) az építmény, építményrész a vonatkozó jogszabályoknak, az előírt követelményeknek megfelel-e, a rendeltetésszerű és biztonságos használatra alkalmas állapotban van-e,
 - d) az építmény használatbavételéhez szükséges járulékos építmények megvalósultak-e, a felvonulási épület elbontásra került-e, a környezetrendezést elvégezték-e,
 - e) a fővállalkozó kivitelező Épkiv. 14. §-a szerinti nyilatkozata az elektronikus építési naplóban rendelkezésre áll-e, annak tartalma megfelel-e a valóságnak,
 - f) az építési engedélyhez vagy egyszerű bejelentéshez nem kötött eltérést rögzítő, az 1. melléklet 1. és 5. pontjában meghatározott tartalmú megvalósulási dokumentáció az elektronikus építési naplóban rendelkezésre áll-e, az megfelel-e a valóságnak,
 - g) a fővállalkozó kivitelező halála vagy megszűnése esetén az építésügyi műszaki szakértő Épkiv. 14. §-ában meghatározott tartalmú nyilatkozata rendelkezésre áll-e, annak tartalma megfelel-e a valóságnak,
 - h) a lejárt hatályú építési engedély alapján, a tízéves intézkedési határidőnél régebben befejezett vagy használatba vett építmény esetén az építésügyi műszaki szakértő 35. § (4) bekezdés b) pontja szerinti nyilatkozata rendelkezésre áll-e, az megfelel-e a valóságnak,

- i) az elektronikus építési naplóban rendelkezésre áll-e
 - ia) az Épkiv.-ben meghatározott esetben az építész tervező Méptv. 173. § (5) bekezdése szerinti hozzájáruló nyilatkozata, ennek hiányában a területi építész kamara Méptv. 173. § (6)–(8) bekezdése szerinti nyilatkozata,
 - ib) közhasználatú építmény, építményrész esetén a rehabilitációs környezettervezés területén gyakorlott címmel rendelkező szakmagyakorló Épkiv. 10/A. §-a szerinti nyilatkozata,
 - j) új épület építése vagy meglévő épület – az ingatlan-nyilvántartási térképi adatbázisban változást eredményező – bővítése esetén az ingatlanügyi hatóság által érvényes záradékkal ellátott, a változás ingatlan-nyilvántartási átvezetéséhez az ingatlan-nyilvántartási célú földmérési és térképészeti tevékenység részletes szabályairól szóló miniszteri rendeletben előírt változási vázrajz az OÉNY-be feltöltésre került-e,
 - k) ha szakhatóság bevonása vagy szakkérdés vizsgálata szükséges, a 2. melléklet szerinti dokumentáció rendelkezésre áll-e,
 - l) a 35. § (4) bekezdés d) pontjában meghatározott zöldfelületi tanúsítvány rendelkezésre áll-e, valamint
 - m) a 9/2023. (V. 25.) ÉKM rendelet hatálya alá tartozó
 - ma) új épület esetén az energetikai tanúsítvány az OÉNY-be feltöltésre került-e, és az épület az energetikai tanúsítvánnyal igazoltan megfelel-e az építési engedély vagy az egyszerű bejelentés mellékletét képező építészeti-műszaki dokumentációban meghatározott energetikai jellemzőknek vagy a használatbavételi eljárás iránti kérelem benyújtásának napján hatályos 9/2023. (V. 25.) ÉKM rendelet követelményeinek, vagy
 - mb) meglévő épület bővítése esetén a 35. § (4) bekezdés e) pontjában előírt számítás vagy energetikai tanúsítvány rendelkezésre áll-e, és a bővítvény, vagy ha a bővítvény hasznos alapterülete meghaladja a bővített épület hasznos alapterületének 100%-át, a teljes épület a 9/2023. (V. 25.) ÉKM rendeletben meghatározott számítással vagy energetikai tanúsítvánnyal igazoltan megfelel-e az építési engedély vagy az egyszerű bejelentés mellékletét képező építészeti-műszaki dokumentációban, meghatározott energetikai jellemzőknek, vagy a használatbavételi eljárás iránti kérelem benyújtása napján hatályos, 9/2023. (V. 25.) ÉKM rendeletben meghatározott követelményeknek.
- (3) Az építésügyi hatóság a használatbavételi eljárásban szakkérdést vizsgál, ha a 3. mellékletben meghatározott valamely szakkérdés tekintetében a vizsgálat feltételei fennállnak.

29. A használatbavételi eljárásban hozott döntés

- 37. §**
- (1) Az építésügyi hatóság a használatbavételi eljárásban, ha az eljárásban szakhatósági közreműködés vagy szakkérdés vizsgálata
 - a) szükséges, a használatbavételt határozattal engedélyezi vagy elutasítja,
 - b) nem szükséges, a használatbavételt tizenöt napon belül hallgatással tudomásul veszi, vagy a tudomásulvételt határozattal megtagadja.
 - (2) Ha az építésügyi hatóság a használatbavételi engedély megadását vagy a használatbavétel tudomásulvételét a (3) bekezdés a)–e), g) vagy j)–m) pontja szerint tagadja meg, a döntésében az építmény használatát is megtiltja, ha az építményt használatba vették.
 - (3) Az építésügyi hatóság a használatbavételi engedély megadását, a használatbavétel tudomásul vételét megtagadja, ha
 - a) az építmény, építményrész a vonatkozó jogszabályoknak, előírt követelményeknek nem felel meg, vagy a rendeltetésszerű és biztonságos használatra nem alkalmas,
 - b) az építető építésügyi hatósági engedélyhez vagy egyszerű bejelentéshez kötött építési tevékenységgel tért el az engedélyezési záradékkal ellátott építészeti-műszaki dokumentációtól vagy az egyszerű bejelentéshez tartozó építészeti-műszaki dokumentációtól,
 - c) a fővállalkozó Épkiv. 14. §-a szerinti nyilatkozata az elektronikus építési naplóban nem áll rendelkezésre, vagy a nyilatkozat tartalma nem felel meg a valóságnak,
 - d) közhasználatú építmény, építményrész esetén a rehabilitációs környezettervezés területén gyakorlott címmel rendelkező szakmagyakorló Épkiv.-ben meghatározott tartalmú nyilatkozata az elektronikus építési naplóban nem áll rendelkezésre,
 - e) a fővállalkozó kivitelező halála vagy megszűnése esetén az építésügyi műszaki szakértő Épkiv. 14. §-ában meghatározott tartalmú nyilatkozata nem áll rendelkezésre vagy annak tartalma nem felel meg a valóságnak,

- f) az építési engedélyhez vagy egyszerű bejelentéshez nem kötött eltérést ábrázoló megvalósulási dokumentáció az elektronikus építési naplóban nem áll rendelkezésre,
 - g) a lejárt hatályú építési engedély alapján, a tízéves intézkedési határidőnél régebben befejezett vagy használatba vett építmény esetén az építésügyi műszaki szakértő nyilatkozata nem áll rendelkezésre, vagy annak tartalma nem felel meg a valóságnak,
 - h) ha szakhatóság bevonása vagy szakkérdés vizsgálata szükséges és a 2. melléklet szerinti dokumentáció nem áll rendelkezésre, vagy az nem a valóságot tartalmazza,
 - i) új épület építése vagy meglévő épület – az ingatlan-nyilvántartási térképi adatbázisban változást eredményező – bővítése esetén az ingatlanügyi hatóság által érvényes záradékkal ellátott, a változás ingatlan-nyilvántartási átvezetéséhez az ingatlan-nyilvántartási célú földmérési és térképészeti tevékenység részletes szabályairól szóló miniszteri rendeletben előírt változási vázrajz az OÉNY-ben nem áll rendelkezésre,
 - j) a 35. § (4) bekezdés d) pontjában meghatározott zöldfelületi tanúsítvány nem áll rendelkezésre,
 - k) új épület esetén az energetikai tanúsítványt az OÉNY-be nem töltötték fel,
 - l) az új épület nem felel meg a 36. § (2) bekezdés m) pont ma) alpontjában előírt követelményeknek, vagy
 - m) meglévő épület bővítése esetén a bővítmény vagy a teljes épület nem felel meg a 36. § (2) bekezdés m) pont mb) alpontjában előírt követelményeknek.
- (4) Ha a használatbavételi eljárás során az építésügyi hatóság a rendeltetésszerű és biztonságos építményhasználatot nem gátló hiányosságot tapasztal, a használatbavételi engedélyt megadja, vagy a használatbavételt tudomásul veszi, és ezzel egyidejűleg teljesítési határidő megjelölésével és a nemteljesítés esetére a végrehajtás módjáról szóló tájékoztatással kötelezi az építtetőt a még fennálló hibák, hiányosságok megszüntetése érdekében szükséges építési munkák elvégzésére.

38. § (1) A használatbavételi engedély tárgyában hozott határozat rendelkező része az Ákr. 81. § (1) bekezdésében foglaltakon kívül tartalmazza

- a) az ÉTDR eljárás- és iratazonosítót,
 - b) az építési engedély számát, keltét,
 - c) az építési tevékenység rövid leírását, az építmény rendeltetését, hasznos alapterületét, valamint az önálló rendeltetési egységek számát, rendeltetésének megjelölését és hasznos alapterületét önálló rendeltetési egységenként,
 - d) lakást tartalmazó épület esetén azt az információt, hogy a felépített lakások hasznos alapterülete eléri-e a településrendezési tervben meghatározott maximális beépíthetőség 10%-át,
 - e) a használatbavételi engedély kikötéseit és
 - f) szükség esetén kötelezést a rendeltetésszerű és biztonságos használatot nem veszélyeztető hibák és hiányosságok megszüntetésére, a szükséges építési munkák elvégzésére.
- (2) A használatbavételi engedélyt megadó határozat tájékoztatást tartalmaz arra vonatkozóan, hogy
- a) az építtető az építési, illetve bontási tevékenység befejezését követően, a használatbavételi engedély kézhezvételét követő harminc napon belül, de legkésőbb a kikötések teljesítésekor – az építési és bontási hulladék kezelésének részletes szabályairól szóló miniszteri rendeletben meghatározott minőségű és mennyiségű hulladék képződése esetén – köteles elkészíteni az építési tevékenység során ténylegesen képződött hulladékról az előírt építési-bontási hulladék-nyilvántartó lapot, amelyet a területi hulladékgazdálkodási hatósághoz kell benyújtania, valamint
 - b) az Épkiv.-ben meghatározott esetben szervizkönyvet kell vezetni.
- (3) A használatbavételi engedély határozatlan ideig hatályos.

39. § (1) A használatbavételi engedély tárgyában hozott döntés szóban nem közölhető.

- (2) A használatbavételi engedély véglegessé válásának napját az építésügyi hatóság az ÉTDR-ben rögzíti.
- (3) A végleges használatbavételi engedélyt közölni kell
- a) az építtetővel,
 - b) a települési önkormányzati adóhatósággal,
 - c) az ingatlanügyi hatósággal, valamint
 - d) veszélyes anyagokkal foglalkozó üzem, létesítmény esetén az iparbiztonsági hatósággal.

- 40. §**
- (1) Az építésügyi hatóság a hallgatással történő használatbavétel tudomásulvételéről értesítést küld.
 - (2) Ha az építésügyi hatóság az előírt határidőben a használatbavétel tudomásulvételét nem tagadja meg, és az építmény használatát nem tiltja meg, akkor az építmény a kérelemnek a hatósághoz történő beérkezését követő első munkanaptól számított huszadik napot követően használatba vehető.
 - (3) A használatbavétel tudomásulvételéről szóló értesítés tartalmazza
 - a) az ÉTDR eljárás- és iratazonosítót,
 - b) az építési engedély számát, keltét, vagy az egyszerű bejelentés megtételének időpontját,
 - c) az építető adatait,
 - d) az építési tevékenységgel érintett telek címét, helyrajzi számát,
 - e) az építési tevékenység rövid leírását, az építmény rendeltetését, hasznos alapterületét, valamint az önálló rendeltetési egységek számát, rendeltetésének megjelölését és hasznos alapterületét önálló rendeltetési egységenként, valamint
 - f) lakást tartalmazó épület esetén azt az információt, hogy a felépített lakások hasznos alapterülete eléri-e a településrendezési tervben meghatározott maximális beépíthetőség 10%-át.
 - (4) Az építésügyi hatóság a használatbavétel tudomásulvételéről tájékoztatja
 - a) az építetőt,
 - b) a települési önkormányzati adóhatóságot és
 - c) az ingatlanügyi hatóságot.
 - (5) A használatbavétel tudomásulvételének megtagadásáról szóló határozat rendelkező része az Ákr. 81. § (1) bekezdésében foglaltakon kívül tartalmazza
 - a) az ÉTDR eljárás- és iratazonosítót,
 - b) az építési engedély számát, keltét, vagy az egyszerű bejelentés megtételének időpontját, valamint
 - c) a kizűzött határidőig a használat megtiltására vonatkozó kötelezést és a be nem tartásának jogkövetkezményeit.
 - (6) A hiányzó munkálatok elvégzésére az építésügyi hatóság önálló határozatban kötelezi az építetőt. A határozat rendelkező része az Ákr. 81. § (1) bekezdésében foglaltakon kívül tartalmazza
 - a) az ÉTDR eljárás- és iratazonosítót,
 - b) az építési engedély számát, keltét vagy az egyszerű bejelentés megtételének időpontját,
 - c) határidő kizűzésével a kötelezést, amely a rendeltetészerű és biztonságos használatot nem veszélyeztető hibák, hiányosságok megszüntetésére, a szükséges építési munkák elvégzésére irányul, valamint
 - d) a határidőben történő teljesítés elmulasztásának jogkövetkezményét.
 - (7) Az (5) és (6) bekezdés szerinti határozat szóban nem közölhető.

30. A használatbavételi eljárás egyes különös szabályai

- 41. §**
- (1) Az 1000 m² összes hasznos alapterületet meghaladó, fő rendeltetése szerint iroda funkciójú épületre a használatbavételi engedély megadható akkor is, ha az épület olyan iroda céljára előkészített területet is tartalmaz, amelynek hasznos alapterülete az épület összes hasznos alapterületének a felét nem haladja meg.
 - (2) Az (1) bekezdés szerinti épületre a használatbavételi engedély megadható akkor is, ha az épület iroda céljára előkészített területe – a terek lehatárolása, a falfelületek, padlóburkolatok és az illemhely tekintetében – a rendeltetészerű használatra még nem alkalmas, azonban
 - a) az iroda céljára előkészített területen az épületgépészeti és elektromos kiállások rendelkezésre állnak, és
 - b) az iroda céljára előkészített területet az épület használói elől biztonságosan, fizikailag elhatárolták.
 - (3) Az (1) bekezdés szerinti épület esetében a fővállalkozó kivitelezőnek az Épkiv. 14. §-a szerinti nyilatkozatát a (2) bekezdésben foglaltakra is kiterjedően kell megadni.
 - (4) Az (1) bekezdés szerinti épület használatbavételi engedélye figyelemfelhívást tartalmaz arra is, hogy az épület iroda céljára előkészített területét csak a rendeltetészerű használatra alkalmas kialakítást követően szabad használni.

IX. FEJEZET
FENNMARADÁSI ENGEDÉLYEZÉSI ELJÁRÁS

31. A fennmaradási engedély iránti kérelem és mellékletei

- 42. §** (1) Az építésügyi hatóság a tízéves intézkedési határidőn belül végzett jogszerűtlen építési tevékenységek esetén – a jogszerűtlen építési tevékenység tudomásulvételi eljárása kivételével – az építető vagy a tulajdonos kérelmére fennmaradási engedélyt ad, ha annak jogszabályi feltételei fennállnak.
- (2) A fennmaradási engedély iránti kérelemben a jogszerűtlenül megépített építmény, építményrész
- továbbépítésének engedélyezésére vagy
 - használatbavételére
- irányuló kérelem is előterjeszhető.
- (3) A kérelemhez tartalmától függően az ÉTDR-be történő feltöltéssel vagy személyes előterjesztés esetén adathordozón mellékelni kell
- az építési engedély vagy egyszerű bejelentés nélkül végzett építési tevékenység esetén az 1. melléklet 1–3. pontjában meghatározott tartalmú építészeti-műszaki dokumentációt,
 - az építési engedélytől vagy egyszerű bejelentéstől való eltérés esetén az 1. melléklet 1. és 5. pontjában meghatározott tartalmú építészeti-műszaki dokumentációt,
 - a 3. mellékletben foglalt táblázat 8. sorában meghatározott feltételek fennállása esetén az út kezelőjének a hozzájárulását,
 - ha a 3. mellékletben meghatározott szakkérdés vizsgálata szükséges, a 2. melléklet szerinti dokumentációt,
 - ha előzetes szakhatósági állásfoglalás nem áll rendelkezésre, és az eljárásban szakhatósági megkeresés szükséges, a 2. melléklet 6. pontja szerinti dokumentációt,
 - az építési napló vezetése nélkül végzett építési tevékenység vagy a fővállalkozó kivitelező halála vagy megszűnése esetén az építésügyi műszaki szakértőnek az Épkiv. 14. §-ában meghatározott tartalmú nyilatkozatát, valamint
 - ha a kérelem az építmény használatbavételére is irányul,
 - a 35. § (4) bekezdés d) pontjában meghatározott zöldfelületi tanúsítványt és
 - a 9/2023. (V. 25.) ÉKM rendelet hatálya alá tartozó meglévő épület bővítése esetén a bővítményre, ha a bővítmény hasznos alapterülete meghaladja a meglévő épület hasznos alapterületének 100%-át, a teljes épületre vonatkozóan a 9/2023. (V. 25.) ÉKM rendeletben meghatározott számítást vagy energetikai tanúsítványt, amely igazolja, hogy az építmény megfelel a kérelem benyújtása napján hatályos 9/2023. (V. 25.) ÉKM rendelet követelményeinek.
- (4) Ha a kérelem használatbavételi eljárás lefolytatására is irányul, a kérelem benyújtásával egyidejűleg
- új épület építése vagy meglévő épület – az ingatlan-nyilvántartási térképi adatbázisban változást eredményező – bővítése esetén az ingatlanügyi hatóság által érvényes záradékkal ellátott, a változás ingatlan-nyilvántartási átvezetéséhez az ingatlan-nyilvántartási célú földmérési és térképészeti tevékenység részletes szabályairól szóló miniszteri rendeletben előírt változási vázrajzot az OÉNY-be fel kell tölteni, és
 - a 9/2023. (V. 25.) ÉKM rendelet hatálya alá tartozó új épület esetében az építetőnek az energetikai tanúsítványt az OÉNY-ben ki kell állíttatnia.
- (5) A fennmaradási engedély iránti kérelem benyújtásával egyidejűleg igazolni kell a 24. § (5) bekezdése szerinti vélemény meglétét.
- (6) Ha az építető birtokában van a 24. § (6) bekezdésében meghatározott bármely engedély, az építető az iktatószám megjelölésével nyilatkozhat annak meglétéről vagy mellékelheti azt a kérelméhez.
- (7) Ha a kérelem benyújtásakor rendelkezésre áll, a kérelemhez mellékelni lehet
- szakhatóság érintettsége esetén a szakhatóság előzetes állásfoglalását és a hozzá tartozó, a szakhatóság által záradékolt építészeti-műszaki dokumentációt,
 - a Khvr.-ben meghatározott esetekben a véglegessé vált egységes környezethasználati engedélyt vagy az egységes környezethasználati engedély iktatószámáról szóló nyilatkozatot.

32. A fennmaradási engedély iránti kérelem elbírálása, a döntés meghozatala

- 43. §** (1) A fennmaradási engedélyezési eljárásra az építési engedélyezési és a használatbavételi eljárás szabályait az e fejezetben meghatározott eltérésekkel kell alkalmazni.
- (2) Az építésügyi hatóság a kérelem tartalmától függően a helyszíni szemlén a 6. § (5) bekezdésében foglaltak mellett vizsgálja
- ahogy az érintett telken folytatnak-e építési tevékenységet, és az építési engedélyhez vagy egyszerű bejelentéshez kötött-e,
 - a jogszerűtlen építmény, építményrész, építési munka készültségi fokát.
- (3) Az építésügyi hatóság a fennmaradási engedélyezési eljárásban a tényállás tisztázása érdekében az építésügyi monitoringrendszerből adatokat szerez be.
- (4) Ha az építtető vagy a tulajdonos az építmény, építményrész fennmaradásának engedélyezésére irányuló kérelmet hiányosan nyújtotta be és a hiánypótlási felhívásnak a megadott határidőben nem tett eleget, az építésügyi hatóság a fennmaradási engedély iránti kérelmet elutasítja és elrendeli a jogszerűtlenül megépített építmény, építményrész bontását, a jogszerűtlen építési tevékenység előtti állapot visszaállítását.
- (5) A fennmaradási engedélyben elrendelt szabályossá tételi vagy bontási kötelezettség teljesítésének határideje a döntés véglegessé válásától számított legfeljebb száznolcvan nap, amely határidő a kötelezett határidő lejártá előtti kérelmére indokolt esetben egy alkalommal kilencven nappal meghosszabbítható.
- 44. §** (1) Az építésügyi hatóság a fennmaradási engedélyt megadó és építésügyi bírságot kiszabó határozatában egyidejűleg rendelkezik a szükséges átalakítási kötelezettségről, teljesítésének határidejéről és az építmény, építményrész továbbépítése vagy használatbavétele iránti kérelmek elbírálásáról.
- (2) Ha a fennmaradási engedély iránti kérelem benyújtására az építmény rendeltetésszerű és biztonságos használatra alkalmassá válása előtt kerül sor és a fennmaradó munkák elvégzése építési engedélyhez vagy egyszerű bejelentéshez kötött, a továbbépítéshez is engedélyt kell kérni.
- (3) A fennmaradási és a továbbépítési engedély iránti kérelmet egyszerre kell benyújtani, az építésügyi hatóság a két kérelem tárgyában hozott döntéseit egybefoglalja.
- (4) Ha a fennmaradási engedély iránti kérelem benyújtására az építmény rendeltetésszerű és biztonságos használatra alkalmassá válásakor kerül sor, a fennmaradási engedély iránti kérelmet a hatóság egyben használatbavételi eljárás iránti kérelemnek is tekinti, és ennek megfelelően hoz döntést.
- (5) A határozat rendelkező része az Ákr. 81. § (1) bekezdésében foglaltakon kívül – az építési engedélyezési vagy a használatbavételi eljárásban hozott döntés tartalmi elemein túl – tartalmazza
- a bírság kiszabásának alapját képező, fennmaradást engedélyező rendelkezést, az építésügyi bírság összegét,
 - az elektronikus építésügyi bírságnylvántartó alkalmazás által generált egyedi bírságazonosító kódot,
 - az építésügyi hatóság által rendelkezésre bocsátott készpénzátutalási megbízáson vagy a banki átutalási megbízáson az egyedi bírságazonosító kódnak, a határozat számának, a kötelezett nevének feltüntetésére vonatkozó figyelemfelhívást,
 - az építésügyi bírság befizetésének határidejét,
 - a befizetés teljesítésének nyolc napon belüli igazolására vonatkozó figyelemfelhívást,
 - az építmény, építményrész esetleges átalakításának, bontásának vagy részleges bontásának kötelezettségét, teljesítési határidejét és a teljesítés elmaradásának jogkövetkezményét, valamint
 - a tájékoztatást arról, hogy az építésügyi hatóság az építésügyi bírságot elengedi, ha a kérelmező a szabálytalanságot a bírság befizetésének határidején belül megszünteti.
- (6) A határozat indokolása az Ákr. 81. § (1) bekezdésében foglaltakon kívül a rendelkezéstől függően az építési engedélyezési vagy a használatbavételi eljárásban hozott döntés tartalmi elemein túl tartalmazza
- a szabálytalan építési tevékenység leírását, végzésének időpontját, az építmény rendeltetésének és készültségi fokának pontos leírását,
 - a tényállás tisztázásának folyamatát, a bizonyítékok ismertetését,
 - az elrendelt szabályossá tételi kötelezettség szükségességét alátámasztó szakmai indokolást, valamint
 - a bírság összegének tételes kiszámítását, feltüntetve a számított építményérték meghatározását, azon belül a szabálytalan építmény méretének számítását és az építménytípusnak megfelelő egységárat, továbbá a készültségi fok szorzószámát és a százalékos értéket.
- (7) A 9/2023. (V. 25.) ÉKM rendelet hatálya alá tartozó épületek esetében a fennmaradási engedély iránti kérelem benyújtása napján hatályos 9/2023. (V. 25.) ÉKM rendeletben meghatározott követelményeket kell teljesíteni.

X. FEJEZET
BONTÁSI ENGEDÉLYEZÉSI ELJÁRÁS

33. A bontási engedély iránti kérelem és mellékletei

- 45. §** (1) Bontási engedély alapján végezhető
- a műemléket érintő bontási tevékenység,
 - a helyi építészeti örökségvédelemmel érintett építmény, építményrész bontása, valamint
 - a zárt sorúan vagy ikresen épített építmény esetén az építmény, építményrész bontása, ha annak fala vagy alapozása a szomszédos épülettel határos.
- (2) A bontási engedély iránti kérelemhez elektronikus formátumban mellékelni kell
- az 1. melléklet 1., 2. és 4. pontjában meghatározott tartalmú építészeti-műszaki dokumentációt és
 - a helyi építészeti örökségvédelemmel érintett építmény, építményrész bontása esetén a 419/2021. (VII. 15.) Korm. rendeletben meghatározott esetekben a tervezett bontási tevékenységet engedélyezésre javasoló településképi véleményt vagy az állami főépítész településképi vélemény elleni kifogás tárgyában hozott véleményét.

34. A bontási engedély iránti kérelem elbírálása, a döntés meghozatala

- 46. §** (1) A bontási engedély iránti kérelem elbírálása során az építésügyi hatóság vizsgálja, hogy
- az érintett telken megkezdték-e a bontási tevékenységet,
 - az építmény, építményrész elbontását jogszabály vagy ingatlan-nyilvántartási bejegyzés nem tiltja-e,
 - az építészeti-műszaki dokumentáció az előírt tartalommal rendelkezőre áll-e,
 - ha az állami főépítész véleménye e rendelet szerint köti az építésügyi hatóságot, a tervezett bontási tevékenységet az állami főépítész véleményében engedélyezésre javasolta-e,
 - a tervezett bontási tevékenység elvégzése nem veszélyezteti-e a csatlakozó építmény, építményrész vagy a szomszédos telkeken lévő építmények állékonyságát,
 - a tervezett bontási munka kielégíti-e a vonatkozó biztonsági, környezetvédelmi, természetvédelmi, építészeti, örökségvédelmi, műszaki és egyéb követelményeket, valamint
 - a tervező vagy a vállalkozás jogosult-e a kérelemben megjelölt bontási tevékenységre vonatkozó építészeti-műszaki dokumentáció elkészítésére, összeférhetetlenség nem áll-e fenn.
- (2) Az építésügyi hatóság a bontási engedély iránti kérelmet elutasítja, ha az (1) bekezdés b)–g) pontjában foglalt feltételek nem teljesülnek.
- (3) Ha az építésügyi hatóság megállapítja, hogy a bontási tevékenységet engedély nélkül megkezdték,
- az építmény teljes elbontása esetén a bontási engedély iránti kérelmet elutasítja, és az engedély nélküli bontás elvégzését tizenöt napon belül tudomásul veszi, amellyel egyidejűleg építésügyi bírságot szab ki, vagy
 - részleges építménybontás esetén az engedély nélküli bontás elvégzését tizenöt napon belül tudomásul veszi, amellyel egyidejűleg építésügyi bírságot szab ki, a fennmaradt bontási tevékenységre – ha annak a feltételei fennállnak – bontási engedélyt ad.
- (4) Az építésügyi hatóság a (3) bekezdés b) pontjában meghatározott döntéseit egybefoglalja.
- 47. §** (1) A bontási engedélyről szóló határozat rendelkező része az Ákr. 81. § (1) bekezdésében foglaltakon kívül az engedély tárgyától függően tartalmazza
- az ÉTDR eljárás- és iratazonosítóját,
 - a bontási tevékenységgel érintett telek címét, helyrajzi számát,
 - a bontási tevékenység rövid leírását, az építmény rendeltetését, az önálló rendeltetési egység számát és rendeltetésének megjelölését, valamint
 - az engedély hatályát.
- (2) A határozat indokolása az Ákr. 81. § (1) bekezdésében foglaltakon kívül az engedély tárgyától függően tartalmazza
- az elfogadott, figyelembe vett szakértői véleményt összefoglalóan,
 - a bontási engedélyben foglalt feltételek indokolását, valamint
 - az ügyféli kör megállapításának módját, indokolását.

- (3) A határozat rendelkező része tájékoztatást tartalmaz arról, hogy
- az építésügyi hatósági engedély nem mentesíti az építtetőt a bontási tevékenység megkezdéséhez az egyéb jogszabályokban előírt engedélyek, hozzájárulások vagy nyilatkozatok megszerzésének kötelezettsége alól,
 - a bontási engedély polgári jogi igényt nem dönt el,
 - a jogorvoslatra nyitva álló idő alatt az ügyfél az engedélyezés tárgyát képező építészeti-műszaki dokumentációba milyen módon tekinthet be,
 - az építtető a bontási tevékenységet csak a véglegessé vált bontási engedély és az ahhoz tartozó – engedélyezési záradékkal ellátott – építészeti-műszaki dokumentáció alapján, az engedély hatályának időtartama alatt, továbbá a saját felelősségére és veszélyére végezheti,
 - az építőipari kivitelezési tevékenységet az Ép kiv.-ben meghatározottak szerint, kivitelezési dokumentáció alapján és elektronikus építési napló vezetése mellett lehet végezni,
 - az építtető a bontási tevékenység befejezését követően – az építési és bontási hulladék kezelésének részletes szabályairól szóló miniszteri rendeletben meghatározott minőségű és mennyiségű hulladék képződése esetén – köteles elkészíteni a bontási tevékenység során ténylegesen képződött hulladékról az előírt építési-bontási hulladék-nyilvántartó lapot, melyet a területi hulladékgazdálkodási hatósághoz kell benyújtania, valamint
 - az ingatlan adataiban bekövetkezett változás ingatlan-nyilvántartásban történő átvezetéséhez az építésügyi hatóságtól hatósági bizonyítványt kell kérni.

35. A döntés közzélése

- 48. §** (1) A bontási engedély iránti kérelem tárgyában hozott döntés szóban nem közölhető.
(2) Az iratazonosítóval ellátott döntést az értesítettek körének feltüntetése mellett az Ákr. 85. § (1) bekezdésében meghatározottakon kívül tájékoztatásul közölni kell azzal, akinek az építési tevékenységgel érintett telekre, építményre vonatkozó jogát az ingatlan-nyilvántartásba bejegyezték és ügyféli jogállással nem rendelkeznek.
(3) A végleges döntést közölni kell
- az építtetővel,
 - a területi hulladékgazdálkodási, környezetvédelmi, természetvédelmi, vízügyi és vízvédelmi hatósággal, valamint
 - a munkavédelmi hatósági hatáskörében eljáró fővárosi és vármegyei kormányhivatallal, ha a bontási tevékenységgel érintett építmény azbeszttet tartalmaz.
- (4) A bontási engedély véglegessé válása esetén az építésügyi hatóság a véglegessé válás napját az ÉTDR-ben rögzíti és az engedélyezésre benyújtott építészeti-műszaki dokumentációt elektronikus engedélyezési záradékkal látja el.
(5) A bontási engedélyezési eljárás során hozott véglegessé vált döntés a hozzá tartozó, engedélyezési záradékkal ellátott építészeti-műszaki dokumentációban foglaltakkal együtt hatályos.
(6) Az építésügyi hatóság a végleges bontási engedélyt a véglegessé válástól számított három napon belül megküldi az építtetőnek a kapcsolattartás módjára megjelölt rendelkezésnek megfelelően.

36. A bontási engedély hatálya

- 49. §** A bontási engedély a véglegessé válásának napjától számított négy évig hatályos. Ha a bontási tevékenységet a bontási engedély hatályossága alatt – az elektronikus építési napló megnyitásával igazoltan – megkezdték, akkor a bontási tevékenység az elektronikus építési napló készenléttbe helyezésének időpontjától számított hat évig folytatható. A bontási engedély hatálya nem hosszabbítható meg.

XI. FEJEZET

JOGSZERŰTLEN ÉPÍTÉSI TEVÉKENYSÉG TUDOMÁSULVÉTELI ELJÁRÁSA

- 50. §** (1) A kihirdetett veszélyhelyzet következtében, az összehangolt védelmi tevékenység során vagy tömeges bevándorlás okozta válsághelyzet esetén nemzetbiztonsági érdekből végzett,
- jogszerűtlen építési tevékenységgel megvalósult építmény, építményrész, építményszerkezet fennmaradását és

- b) jogszerűtlen bontási tevékenységgel elbontott építmény, építményrész bontásának a tényét az építtető vagy a tulajdonos kérelmére az építésügyi hatóság hallgatással tudomásul veszi, ha az elvégzett építési tevékenység az előírásoknak megfelel.
- (2) A tudomásulvételi eljárásra a fennmaradási engedélyezési eljárás rendelkezéseit az e fejezetben foglalt eltérésekkel kell alkalmazni.
- (3) A kérelemhez az ÉTDR-be történő feltöltéssel vagy személyes előterjesztés esetén adathordozón mellékelni kell
- a) a jogszerűtlenül megvalósított építmény, építményrész, építményszerkezet fennmaradásának tudomásulvételéhez az 1. melléklet 1–3. pontjában meghatározott tartalmú építészeti-műszaki dokumentációt és a kivitelező vagy építésügyi műszaki szakértő nyilatkozatát arról, hogy az építményt, építményrészt, építményszerkezetet a vonatkozó szakmai, minőségi előírások megtartásával, szakszerűen építették meg, valamint
- b) a jogszerűtlenül elbontott építmény, építményrész bontásának tudomásulvételéhez az 1. melléklet 1., 2. és 4. pontjában meghatározott építészeti-műszaki dokumentációt.
- (4) Az eljárás során az építésügyi hatóság az eljárás megindításáról értesítést nem bocsát ki.
- (5) Az építésügyi hatóság a kérelemben az ügyintézési határidő kezdőnapjától számított nyolc napon belül
- a) az elutasításról határozatban dönt, vagy
- b) az előírt feltételek fennállása esetén a szabálytalanságot – bírság kiszabásának mellőzésével – hallgatással tudomásul veszi.
- (6) Az építésügyi hatóság az építtető vagy a tulajdonos kérelmére a hallgatással történő döntés tényéről tájékoztatást ad, amely tartalmazza a jogszerűtlenül végzett építési vagy bontási tevékenység leírását, készülségét, a megvalósított vagy lebontott építmény, építményrész rendeltetését, hasznos alapterületét. A tájékoztatáshoz az építésügyi hatóság az ÉTDR-ben csatolja a (3) bekezdés szerinti építészeti-műszaki dokumentációt, amelyet záradékkal lát el.

XII. FEJEZET

HATÓSÁGI BIZONYÍTVÁNY KIÁLLÍTÁSA

- 51. §** (1) Az építésügyi hatóság az ingatlan adataiban bekövetkezett változás ingatlan-nyilvántartásban történő átvezetéséhez
- a) építmény, építményrész bontása,
- b) az építési engedélyhez, egyszerű bejelentéshez vagy örökségvédelmi bejelentéshez nem kötött építmény, építményrész felépítésének, meglétének,
- c) a tízéves intézkedési határidőn belül jogszerűtlenül épített, a hatósági bizonyítvány iránti kérelem benyújtásakor hatályos jogszabály alapján építési engedélyhez, egyszerű bejelentéshez vagy örökségvédelmi bejelentéshez nem kötött építési tevékenységgel építhető építmény, építményrész meglétének vagy
- d) a jogszerűtlenül, de szakszerűen épített, a tízéves intézkedési határidőnél régebben befejezett vagy használatba vett építmény meglétének
- igazolása céljából kérelemre hatósági bizonyítványt állít ki.
- (2) A hatósági bizonyítvány iránti kérelem benyújtása előtt az ingatlanügyi hatóság által érvényes záradékkal ellátott, a változás ingatlan-nyilvántartási átvezetéséhez az ingatlan-nyilvántartási célú földmérési és térképészeti tevékenység részletes szabályairól szóló miniszteri rendeletben előírt változási vázrajzot – kivéve, ha az ingatlanon valamennyi épület elbontásra került – az OÉNY-be fel kell tölteni.
- (3) A hatósági bizonyítvány iránti kérelemhez – a kérelem tartalmától függően – mellékelni kell
- a) lakást tartalmazó épület elbontása esetén az 5. mellékletben meghatározott tartalmú adatlapot,
- b) a jogszerűtlenül, de szakszerűen épített, a tízéves intézkedési határidőnél régebben befejezett vagy használatba vett építményre vonatkozó kérelem esetén
- ba) építésügyi műszaki szakértő nyilatkozatát arról, hogy az építményt a vonatkozó szakmai, minőségi előírások megtartásával, szakszerűen építették meg, és az a rendeltetészerű és biztonságos használatra alkalmas, valamint
- bb) az 1. melléklet 1. és 6. pontjában meghatározott tartalmú építészeti-műszaki dokumentációt.

- (4) Ha az építési tevékenységet a tízéves intézkedési határidőn belül végezték, vagy az építményt, építményrészt használatba vették, a hatósági bizonyítvány kiállítása iránti eljárás során az építésügyi hatóság az építési tevékenység jogszerűségét, valamint az építménynek, építményrésznek a területrendezési, településrendezési és építési követelményeknek, a helyi építési szabályzatnak való megfelelését vizsgálja. Ha az építési tevékenységet nem jogszerűen végezték, vagy az építmény, építményrész nem felel meg a területrendezési, településrendezési és építési követelményeknek vagy a helyi építési szabályzat előírásainak, az építésügyi hatóság a hatósági bizonyítvány kiadását megtagadja és a szabálytalan építési tevékenység végzése miatt megteszi az e rendeletben foglalt intézkedést.
- (5) Ha az építési tevékenységet a tízéves intézkedési határidőnél régebben végezték vagy az építményt, építményrészt használatba vették, a hatósági bizonyítvány kiállítása iránti eljárás során az építésügyi hatóság
- a) a helyi építési szabályzatban rögzített, helyi építési szabályzat vagy rendelkezésének hiányában az általános településrendezési és építési követelmények szerinti
 - aa) megengedett legnagyobb beépítettségre,
 - ab) az elhelyezhető épület, valamint az önálló rendeltetési egység számára és rendeltetésére,
 - ac) az építési helyre és
 - ad) az épület megengedett legnagyobb beépítési magasságára, valamint
 - b) a településrendezési és építési követelmények közül a külső nyílászárók elhelyezésére és az állékonyságra vonatkozó előírásoknak való megfelelést vizsgálja.
- (6) Ha az (5) bekezdés szerinti vizsgálat során az építésügyi hatóság megállapítja, hogy az építmény nem felel meg az abban foglalt követelményeknek, az építésügyi hatóság a hatósági bizonyítvány kiadását megtagadja.
- (7) Az építésügyi hatóság a hatósági bizonyítvány kiállítása iránti eljárás során az építési tevékenység jogszerűségét az építési tevékenység végzésekor hatályos jogszabály alapján ítéli meg, kivéve azon építési tevékenységet, amely a kérelem benyújtásakor építési engedélyhez vagy egyszerű bejelentéshez nem kötött építési tevékenységnek minősül.
- (8) Az építésügyi hatóság az építmény, építményrész szakszerűségét a hatósági bizonyítvány iránti kérelem benyújtásakor hatályos jogszabályok alapján vizsgálja, kivéve, ha az építménynek, építményrésznek az építése idején hatályos jogszabályoknak való megfelelése igazolható.
- (9) A hatósági bizonyítvány az Ákr.-ben meghatározottakon túl tartalmazza
- a) az ÉTDR eljárás- és iratazonosítót,
 - b) az érintett telek címét, helyrajzi számát,
 - c) az építmény, építményrész meglétének vagy elbontásának tényét,
 - d) az ingatlanügyi hatóság által záradékolt változási vázrajzon szereplő záradék iktatószámát, valamint
 - e) az építmény rendeltetését és hasznos alapterületét önálló rendeltetési egységként.
- (10) Az építésügyi hatóság a hatósági bizonyítványt megküldi a kérelmezőnek és az ingatlanügyi hatóságnak.

XIII. FEJEZET

AZ ÉPÍTÉSI FOLYAMAT FELÜGYELETE

37. Az alapozás elkészültének bejelentése

- 52. §** (1) A fővállalkozó kivitelező az építési engedélyhez vagy egyszerű bejelentéshez kötött építési tevékenység esetén az alapozás elkészültét bejelenti az építésügyi hatóságnak.
- (2) A bejelentést az alapozás elkészültét követő három napon belül az elektronikus építési naplóban kell megtenni.
- (3) Az építésügyi hatóság az alapozás építészeti-műszaki dokumentációnak való megfelelését a bejelentés időpontját követő nyolc napon belül helyszíni szemle keretében ellenőrzi.
- (4) Az építésügyi hatóság a helyszíni szemle időpontjáról az elektronikus építési naplóban értesíti a fővállalkozó kivitelezőt.

38. Az építésügyi hatósági ellenőrzés

- 53. §** (1) Az építésügyi hatóság az építőipari kivitelezési tevékenység felügyelete érdekében hatósági ellenőrzést végez. A hatósági ellenőrzést hivatalból, vagy az építőipari kivitelezési tevékenységet végző kérelmére folytatja le.

- (2) Az építésügyi hatóság a hatósági ellenőrzés során vizsgálja,
- a) hogy a jogszabállyal kötelezően előírt építetetői fedezetkezelőt igénybe vették-e,
 - b) hogy az építési folyamat résztvevői közül a kivitelezési dokumentáció tervezője – ideértve a szakági tervezőt és a geodéziai tervezőt is –, a vállalkozó kivitelező, felelős műszaki vezető, az építési műszaki ellenőr rendelkezik-e a tevékenység jellegének megfelelő jogosultsággal,
 - c) a kivitelezési dokumentáció meglétét és tartalmát,
 - d) az elektronikus építési napló meglétét, vezetését és annak tartalmát,
 - e) hogy az építőipari kivitelezési tevékenységet
 - ea) a végleges építésügyi hatósági engedélyhez vagy az egyszerű bejelentéshez tartozó építészeti-műszaki dokumentáció és az az alapján készített kivitelezési dokumentáció szerint végzik-e,
 - eb) az építési termékek beépítésére vonatkozó jogszabályok, szabványok szerint végzik-e, és
 - ec) az építésügyi hatóság tiltása ellenére végzik-e,
 - f) a jogszerűtlenül megkezdett és végzett építési tevékenységeket, valamint
 - g) a rendeltetési egységek számának és rendeltetésének megváltoztatása kivételével a szakszerűtlenül megkezdett és végzett építési tevékenységeket.

- 54. §** (1) Az építésügyi hatóság az építőipari kivitelezési tevékenység végzésének hatósági ellenőrzését
- a) szűrőpróbaszerűen,
 - b) a (7) bekezdés szerinti ellenőrzési utasítás szerint,
 - c) távoli eléréssel az elektronikus építési napló alkalmazásában végzi.
- (2) A hatósági ellenőrzésre a 6. § (2)–(4) bekezdésében foglaltakat is alkalmazni kell.
- (3) Az építésügyi hatóság az építőipari kivitelezési tevékenység ellenőrzésébe ellenőrzésre jogosult hatóságot, szervet vagy szervezetet von be, valamint szükség esetén bevonhatja az illetékes területi építész kamarát, területi mérnöki kamarát, vagy a területi kereskedelmi és iparkamarát.
- (4) A (3) bekezdés szerinti közreműködés során a közreműködő a megállapításait az ellenőrzés során, de legkésőbb az azt követő harmadik napig teszi meg, amely az ellenőrzésről készült jegyzőkönyv mellékletét képezi.
- (5) A (3) bekezdés szerinti közreműködő képviselőjének a képviseletre vonatkozó jogosultságát az építésügyi hatóság az ellenőrzés megkezdése előtt ellenőrzi.
- (6) A (3) bekezdés szerinti közreműködőket közreműködésükért díj nem illeti meg.
- (7) Az építésügyi szabályozásért és építésügyi ügyekért felelős miniszter tárgyévire vonatkozóan kiadott utasításában
- a) meghatározza a tárgyévben tartandó építésügyi célvizsgálatok szempontrendszerét, és
 - b) az előző évi nyilvántartási adatok alapján utóvizsgálati ellenőrzést rendelhet el azokon a településeken, településrészekben, ahol a szabálytalanságok száma növekedett.
- (8) Az építésügyi hatóság az ellenőrzési utasítás figyelembevételével elkészített éves munkaterv szerint végzi az ellenőrzéseit, kivéve, ha az ellenőrzés az alapozás elkészülte, az építőipari kivitelezési tevékenységet végző kérelme vagy az építési tevékenység szűrőpróbaszerű ellenőrzése okán szükséges.
- (9) Az építésügyi hatóság az előző évi ellenőrzések megállapításait tartalmazó összefoglaló jelentését az ellenőrzési időszakot követő harmincadik napig megküldi az építésügyi szabályozásért és építésügyi ügyekért felelős miniszternek.
- 55. §** (1) Az építésügyi hatóság a helyszíni szemlérlől készített jegyzőkönyvében a szemle tárgyától függően rögzíti
- a) az építésügyi hatóság megnevezését, elérhetőségét,
 - b) az ellenőrzésben közreműködő megnevezését,
 - c) az építési tevékenységgel érintett telek címét, helyrajzi számát, mezőgazdasági birtoktest esetén az ahhoz tartozó valamennyi telek helyrajzi számát,
 - d) az építészeti-műszaki dokumentáció tervezőjének nevét, elérhetőségét,
 - e) a kivitelezési dokumentáció tervezőjének – ideértve a szakági tervezőt is – nevét, elérhetőségét,
 - f) a vállalkozó kivitelező nevét, telephelyét, székhelyét,
 - g) a felelős műszaki vezető nevét, elérhetőségét,
 - h) az építési műszaki ellenőr nevét, elérhetőségét,
 - i) a tervezői művezető nevét, elérhetőségét,
 - j) az építmény rendeltetését,

- k) az építési engedély vagy az egyszerű bejelentés tudomásulvételéről, hiánytalan bejelentésről szóló értesítés iktatószámát, valamint az ÉTDR eljárás-azonosítóját,
 - l) az elektronikus építési napló iktatószámát,
 - m) szükség szerint az állapot rögzítő ábrát, rajzot, valamint
 - n) a lefolytatott vizsgálat megállapításait, esetleges intézkedéseit és az ellenőrzésen részt vevők nyilatkozatait, ide nem értve a közreműködők megállapításait.
- (2) Az építésügyi hatóság a helyszíni szemlén dátummal ellátott fényképfelvételt készít, amely a jegyzőkönyv részét képezi.
- (3) Ha az építőipari kivitelezési tevékenységről elektronikus építési naplót kell vezetni, az építésügyi hatóság távoli eléréssel ellenőrzi az elektronikus építési naplót, amelyről hivatalos feljegyzésében rögzíti
- a) az (1) bekezdés a) és c)–l) pontja szerinti adatokat, valamint
 - b) megállapításait az elektronikus építési napló vezetésével, tartalmával kapcsolatban
 - ba) a nyilvántartási rész kitöltéséről,
 - bb) az építési folyamatban részt vevők jogosultságairól,
 - bc) a tervnapló tartalmáról,
 - bd) a mellékletekről,
 - be) az építési termék teljesítménynyilatkozatáról és
 - bf) a napi jelentésről és az eseti bejegyzésről.
- (4) Az (1) bekezdés szerinti jegyzőkönyvet a fényképfelvétellel együtt, valamint a (3) bekezdés szerinti feljegyzést rögzíteni kell
- a) elektronikus építési napló vezetése esetén az elektronikus építési naplóban az ellenőrzés napján, de legkésőbb az ellenőrzés napját követő napon eseti bejegyzéssel vagy
 - b) az ÉTDR-ben lévő elektronikus ügyiratban legkésőbb az ellenőrzés napját követő napon.

39. Építésügyi hatósági szankciók, intézkedések és kötelezések

- 56. §** (1) Az építésügyi hatóság az építőipari kivitelezési tevékenység végzését megtiltja, ha
- a) azt jogszerűtlenül,
 - b) azt jogosulatlanul,
 - c) a kivitelezési dokumentációhoz kötött építési tevékenységet kivitelezési dokumentáció nélkül vagy az elektronikus építési napló vezetéséhez kötött építési tevékenységet elektronikus építési napló vezetése nélkül,
 - d) az építési engedélyhez vagy egyszerű bejelentéshez kötött építési tevékenységet az építési munkaterület átadására vagy az építőipari kivitelezési tevékenység folytatására a telek, építmény vagy építményrész tulajdonosának az Épkiv.-ben meghatározott nyilatkozata nélkül,
 - e) megállapítja, hogy a Magyar Kereskedelmi és Iparkamara névjegyzéke szerint a vállalkozó kivitelező nem rendelkezik kötelező kivitelezői felelősségbiztosítással,
 - f) a jogszabállyal kötelezően előírt építtetői fedezetkezelő közreműködésének elmaradásával,
 - g) az építtetői fedezetkezelő megkeresése alapján fedezet hiányában vagy
 - h) a rendeltetési egységek számának és rendeltetésének megváltoztatása kivételével szakszerűtlenül végzik.
- (2) Az (1) bekezdés b)–g) pontjában meghatározott jogsértések megállapítását követően az építésügyi hatóság az építőipari kivitelezési tevékenység folytatását a jogsértés megszüntetéséig azonnal megtiltja. Az építőipari kivitelezési tevékenységet a jogsértés megszüntetését követően lehet folytatni.
- (3) Az (1) bekezdés a) és h) pontjában meghatározott szabálytalanság esetén az építési tevékenység folytatását az építésügyi hatóság a szabálytalanság tárgyában meghozandó döntésének meghozataláig azonnal megtiltja.
- (4) Az építésügyi hatóság az építőipari kivitelezési tevékenység folytatását a helyszínen azonnal megtiltja és elrendeli a közvetlen életveszély elhárításához szükséges munkálatok elvégzését, ha az építőipari kivitelezési tevékenységet az állékonyaságot, az életet veszélyeztető módon végzik.
- (5) Az építésügyi hatóság a (2) és (3) bekezdés szerinti intézkedéséről értesíti az építtetőt, ha az építtető személye nem ismert, akkor az ingatlan tulajdonosát. A döntését elektronikus építési napló megléte esetén az elektronikus építési naplóba eseti bejegyzéssel rögzíti.

- (6) Az építésügyi hatóság a (4) bekezdés szerinti intézkedéséről szóló végzése egy példányát a helyszínen a kötelezett vagy képviselője részére átadja, ha ez nem lehetséges, a kötelezettel az Ákr. szabályai szerint közli. Az építésügyi hatóság a jegyzőkönyvet és a tiltó végzést az 55. § (4) bekezdése szerint rögzíti.
- (7) Az építésügyi hatóság a (4) bekezdés szerinti tiltás esetén a szabálytalanság megállapításától számított nyolc napon belül határozatban elrendeli a szabálytalan állapot megszüntetését, a szükséges építési tevékenység elvégzését és a határozat azonnali végrehajtását. Az építőipari kivitelezési tevékenységet folytatni csak a szabálytalan állapot megszüntetése után lehet.
- (8) A (2) bekezdés szerinti döntés, valamint a (7) bekezdés szerinti határozat végrehajtásának teljesítését az építésügyi hatóság a helyszínen ellenőrzi.

57. §

- (1) Az építésügyi hatóság hivatalból megteszi a (2)–(9) bekezdés szerinti intézkedéseket, ha a hatósági ellenőrzés során vagy a helyszíni szemlén megállapította, hogy az építési tevékenységet jogszerűtlenül vagy szakszerűtlenül végezték vagy végzik.
- (2) Ha az építésügyi hatóság az építőipari kivitelezési tevékenység folytatását megtiltja, az építési folyamat résztvevőivel szemben a Méptv. 175. § (1) bekezdés c) pont cb) alpontja szerint építésügyi bírságot szab ki.
- (3) Ha az építési tevékenységet szakszerűtlenül végezték vagy végzik, az építésügyi hatóság a szabálytalanság megállapításától számított tizenöt napon belül kötelezi az építetőt, vagy ha az építető személye nem ismert, a tulajdonost a szabálytalan építési tevékenységgel megépített építmény, építményrész szabályossá tételéhez szükséges munkálatok elvégzésére vagy – ha az átalakítással sem tehető szabályossá – annak bontására.
- (4) Ha az építési tevékenységet jogszerűtlenül végezték vagy végzik – a bontási tevékenység kivételével –, az építésügyi hatóság megvizsgálja, hogy a jogszerűtlen építési tevékenységgel megépített építmény, építményrész fennmaradásának feltételei fennállnak-e vagy megteremthetők-e. Ha az építésügyi hatóság megállapítja, hogy a fennmaradás feltételei fennállnak vagy megteremthetők, a szabálytalanság megállapításától számított tizenöt napon belül végzésben értesíti az építetőt, vagy ha az építető személye nem ismert, a tulajdonost a fennmaradási engedély iránti kérelem benyújtásának lehetőségéről, valamint jogkövetkezményeiről, és legfeljebb száznyolcvan napos határidő kitűzésével felhívja a fennmaradási engedély iránti kérelem és mellékleteinek a benyújtására. A fennmaradási engedély iránti kérelem benyújtásának határideje nem hosszabbítható meg.
- (5) A fennmaradási engedély iránti kérelem benyújtására felhívó végzés rendelkező részének az Ákr. 81. § (1) bekezdésében foglaltakon kívül tartalmaznia kell a fennmaradási engedély iránti kérelem
 - a) benyújtásának módját,
 - b) mellékleteinek felsorolását, ideértve az építésügyi-műszaki dokumentáció szabálytalan állapot megszüntetésére vonatkozó részeit is, valamint
 - c) benyújtása elmulasztásának jogkövetkezményeit.
- (6) Ha az építető vagy a tulajdonos az építésügyi hatósághoz a fennmaradási engedély iránti kérelmét a megszabott határidőben nem nyújtja be, az építésügyi hatóság a szabálytalan állapot megszüntetése érdekében az építetőt vagy a tulajdonost a szabálytalan építmény, építményrész bontására, átalakítására, vagy az építési engedélyhez, egyszerű bejelentéshez tartozó építésügyi-műszaki dokumentációnak megfelelő kialakításra kötelezi az elmulasztott határidőtől számított tizenöt napon belül.
- (7) A (3) és (6) bekezdés szerinti bontási, átalakítási kötelezettség teljesítésének határideje a döntés véglegessé válásától számított legfeljebb száznyolcvan nap lehet, amelyet az építésügyi hatóság a kötelezett határidő lejárta előtt benyújtott kérelmére indokolt esetben egy alkalommal, legfeljebb kilencven nappal meghosszabbít.
- (8) Ha a bontási tevékenységet jogszerűtlenül végezték vagy végzik – kivéve, ha bontási engedély iránti kérelmet nyújtottak be –, a szabálytalanság megállapításától számított tizenöt napon belül a részleges vagy teljes épületbontást határozattal, építésügyi bírság megállapítása mellett az építésügyi hatóság tudomásul veszi. Ha az épület méreteiről az építető vagy a tulajdonos adatot nem szolgáltat, akkor az építésügyi hatóság a rendelkezésére álló adatok alapján állapítja meg az építmény méreteit.
- (9) A részleges bontás tudomásulvételéről szóló határozat tartalmazza azt a tájékoztatást, hogy a további bontási tevékenység csak bontási engedéllyel végezhető.

58. §

- (1) Az építésügyi hatóság a hatáskörébe nem tartozó szabálytalanságról annak tudomására jutásától számított nyolc napon belül tájékoztatja a hatáskörrel és illetékességgel rendelkező hatóságot a jegyzőkönyv, hivatalos feljegyzés és egyéb bizonyítékok megküldésével.

- (2) Az építési műszaki ellenőr, a felelős műszaki vezető, az építészeti-műszaki tervező, a szakági tervező, az építőipari kivitelező kötelezésekor és bírságolásakor az építésügyi hatóság a végleges döntésének egyidejű megküldésével a szakmagyakorlóról névjegyzéket vezető szervnél etikai-fegyelmi eljárást kezdeményez, ha a szakmagyakorló
- nem rendelkezik megfelelő jogosultsággal,
 - összeférhetlenségi szabályokat sért, vagy
 - tevékenységével összefüggésben az építésügyi hatóságnak az állékonyságot, életet veszélyeztető állapot elhárítása érdekében intézkednie kellett.

- 59. §** (1) Az építésügyi hatóság az elektronikus építési napló készenlétét megszünteti, ha a főnaplót az építésügyi hatósági engedély, egyszerű bejelentés hatályossága alatt nem nyitották meg. Az építésügyi hatóság az elektronikus építési napló készenlétét haladéktalanul megszünteti, ha a helyszínen építőipari kivitelezési tevékenység végzését nem tapasztalja, és
- az építtető az elkészült építményre végleges használatbavételi engedéllyel rendelkezik, vagy az építmény használatára tudomásulvétellel jogosulttá vált, és a használatbavételi engedélyhez vagy tudomásulvételhez nem kapcsolódik kötelezettség,
 - a használatbavételi engedélyben vagy a használatbavétel tudomásulvételéhez kapcsolódó kötelezettségként elrendelt építési tevékenységet elvégezték,
 - a bontási engedélyhez kötött bontási tevékenységet befejezték,
 - az építési napló vezetéséhez nem kötött építőipari kivitelezési tevékenység esetén a készenlétbe helyezést követő száznolcvan napon belül a főnaplót nem nyitották meg, és az építési napló készenlétben tartására vonatkozó szándékról nem nyilatkoztak, vagy
 - az építésügyi hatósági engedélyhez vagy egyszerű bejelentéshez nem kötött, de kivitelezési dokumentáció alapján végezhető építési tevékenység esetén az Épkiv. 14. §-a szerinti nyilatkozattétel megtörtént.
- (2) Az építésügyi hatóság a szabálytalan építési tevékenység esetén az elektronikus építési napló készenlétét nem szünteti meg, hanem építésügyi hatósági intézkedést tesz.

XIV. FEJEZET

AZ ÉPÍTMÉNYEK MŰSZAKI ÁLLAPOTÁNAK FELÜGYELETE

- 60. §** (1) Ha az építésügyi hatóság a Méptv. 174. § (3) bekezdése szerinti kötelezést alkalmaz, és az épület műszaki állapotának felülvizsgálata szükséges, de a tulajdonos nem vállalja vagy a megadott határidőre nem teljesíti az épület műszaki állapotának felülvizsgálatát, az építésügyi hatóság a felülvizsgálatot a tulajdonos költségére elvégzezteti.
- (2) Több személy együttes kötelezése esetén,
- ha a kötelezettség teljesítése osztható, az egyes kötelezettek részkötelezettségeit – a polgári jog szabályai szerint – külön-külön kell meghatározni, vagy
 - ha a kötelezettség teljesítése oszthatatlan, a kötelezés egyetemleges.
- (3) A kötelezettség teljesítéséhez szükséges építési tevékenységek és az ezzel kapcsolatos cselekmények elvégzése ütemekre és szakaszokra bontva is előírható.
- (4) A kötelezettség teljesítésének határidejét – azonnali beavatkozást igénylő veszélyhelyzet esetének kivételével – az összes körülmény figyelembevételével kell megállapítani.

XV. FEJEZET

ZÁRÓ RENDELKEZÉSEK

- 61. §** (1) Ez a rendelet – a (2)–(4) bekezdésben foglalt kivétellel – 2024. október 1-jén lép hatályba.
- (2) A 15. § (6) bekezdése, valamint a 18. § (2) bekezdés d) pontja 2025. január 1-jén lép hatályba.
- (3) A 26. § (1) bekezdés k) pont kg) alpontja, a 35. § (4) bekezdés d) pontja, a 36. § (2) bekezdés l) pontja, a 37. § (3) bekezdés j) pontja, valamint a 42. § (3) bekezdés g) pont ga) alpontja 2025. április 1-jén lép hatályba.
- (4) Az 52. § 2025. október 1-jén lép hatályba.

- 62. §**
- (1) E rendelet rendelkezéseit a hatálybalépése után indult eljárásokban kell alkalmazni.
 - (2) Az e rendelet hatálybalépésekor hatályos építési engedély alapján folyamatban lévő építési tevékenység esetén az építési engedély módosításával, jogutódlásával kapcsolatban az e rendelet egyszerű bejelentésre vonatkozó szabályai alkalmazandók, ha az építmény, építményrész építése e rendelet alapján egyszerű bejelentéshez kötötté vált.
 - (3) Az e rendelet hatálybalépését megelőzően tett egyszerű bejelentés alapján felépített lakóépületre használatbavételi eljárást kell kérelmezni.
 - (4) Az e rendelet hatálybalépését megelőzően tett egyszerű bejelentés alapján bővített lakóépületre a 23. § szerinti hatósági bizonyítványt kell kérelmezni.
- 63. §**
- (1) E rendelet hatálybalépése előtt tett egyszerű bejelentéssel épített vagy bővített lakóépület
 - a) esetén az építésügyi hatóság – az 56. § (1) bekezdésében foglaltakon kívül – a szabálytalanság tárgyában meghozandó döntéséig azonnal megtiltja az építőipari kivitelezési tevékenység végzését akkor is, ha azt a bejelentés megtételének időpontjában hatályos szabályok megsértésével végzik,
 - b) esetében, ha az építési tevékenységet jogszerűtlenül vagy szakszerűtlenül végzik, arra e rendelet szabályait kell alkalmazni,
 - c) használatbavételi eljárásában, ha az építési tevékenység ellenőrzése az építkezés folyamán nem történt meg, a 36. § (2) bekezdésében foglaltakon felül az építésügyi hatóság vizsgálja a bejelentés időpontjában hatályos általános építésügyi követelményeknek, valamint a helyi építési szabályzat előírásainak való megfelelést is,
 - d) esetén az építésügyi hatóság a használatbavételi engedély megadását, a használatbavétel tudomásulvételét megtagadja akkor is, ha az épület, épületrész nem felel meg a bejelentés időpontjában hatályos általános építésügyi követelményeknek vagy a helyi építési szabályzat előírásainak,
 - e) esetén az építésügyi hatóság az elektronikus építési napló késznlését akkor is haladéktalanul megszünteti, ha az épület felépítésének, bővítésének megtörténtét tanúsító hatósági bizonyítványt feltöltötték.
 - (2) E rendelet hatálybalépése előtt, saját lakhatás biztosítása céljából megtett egyszerű bejelentés alapján, építési napló vezetése nélkül végzett építési tevékenység esetén
 - a) a használatbavételi eljárás vagy a 23. § szerinti hatósági bizonyítvány iránti kérelemhez mellékelni kell
 - aa) az építőipari kivitelezést végző fővállalkozó kivitelezőnek az Épkiv. 14. §-ában meghatározott tartalmú nyilatkozatát is,
 - ab) ha a kivitelezési tevékenységbe az Épkiv. szerint fővállalkozó kivitelezőt nem kellett bevonni, a szakirányú szakképesítéssel rendelkező személynek vagy személyeknek az Épkiv. 14. §-ában meghatározott tartalmú nyilatkozatát, valamint szakirányú szakképesítésének igazolását is,
 - ac) az 1. melléklet 1. és 5. pontjában meghatározott megvalósulási dokumentációt is, ha a kivitelezési dokumentációtól a kivitelezési tevékenység során eltértek, valamint
 - b) a használatbavételi eljárás során vagy a 23. § szerinti hatósági bizonyítvány kiállítása során az építésügyi hatóság meggyőződik arról is, hogy
 - ba) a fővállalkozó kivitelező Épkiv. 14. §-a szerinti nyilatkozata az a) pont aa) és ab) alpontjában foglaltak szerint rendelkezésre áll-e,
 - bb) az egyszerű bejelentéshez nem kötött eltérést ábrázoló, 1. melléklet 1. és 5. pontjában meghatározott megvalósulási dokumentáció az a) pont ac) alpontjában foglaltak szerint rendelkezésre áll-e, az megfelel-e a valóságnak,
 - c) az építésügyi hatóság a használatbavétel tudomásulvételét megtagadja, és döntésében az építmény használatát megtiltja, vagy a hatósági bizonyítvány iránti kérelmet elutasítja, ha
 - ca) az Épkiv. 14. §-a szerinti nyilatkozat az a) pont aa) és ab) alpontja szerint nem áll rendelkezésre, vagy a nyilatkozat tartalma nem felel meg a valóságnak, vagy
 - cb) az építési engedélyhez vagy egyszerű bejelentéshez nem kötött eltérést ábrázoló megvalósulási dokumentáció az a) pont ac) alpontjában foglaltak szerint nem áll rendelkezésre.
- 64. §** Hatályát veszti
- a) az építésügyi és építésfelügyeleti hatósági eljárásokról és ellenőrzésekről, valamint az építésügyi hatósági szolgáltatásról szóló 312/2012. (XI. 8.) Korm. rendelet, valamint
 - b) a lakóépület építésének egyszerű bejelentéséről szóló 155/2016. (VI. 13.) Korm. rendelet.

65. § E rendelet

- a) 1. melléklet 3.1.3.2. pontja az épületek energiahatékonyaságáról szóló, 2010. május 19-i 2010/31/EU európai parlamenti és tanácsi irányelv 6. cikk (2) bekezdésének és az azt módosító, (EU) 2018/844 európai parlamenti és tanácsi irányelv 1. cikk 3. pontjának,
- b) 35. § (3) bekezdés k) pontja az épületek energiahatékonyaságáról szóló, 2010. május 19-i 2010/31/EU európai parlamenti és tanácsi irányelv 27. cikkének, valamint
- c) az egyes köz- és magánprojektek környezetre gyakorolt hatásainak vizsgálatáról szóló, 2011. december 13-i 2011/92/EU európai parlamenti és a tanácsi irányelv 2. cikkének és 4. cikk (2) bekezdésének, valamint II. és III. mellékletének való megfelelést szolgálja.

Orbán Viktor s. k.,
miniszterelnök

1. melléklet a 281/2024. (IX. 30.) Korm. rendelethez

Az építészeti-műszaki dokumentáció tartalma

1. Általános előírások

- 1.1. Az építészeti-műszaki dokumentáció szöveges dokumentumait, valamint a tervlapok feliratait magyar nyelven kell elkészíteni.
- 1.2. Az építészeti-műszaki dokumentáció tervlapjai CAD program segítségével készülnek, a tervlapokat PDF/A formátumban kell benyújtani. A tervlap összeállításánál törekedni kell arra, hogy a tervlap vagy annak egységnyi területe szükség esetén A3 méretben szürkeárnyalatosan nyomtatható legyen. Az önálló tervlapokat vektorgrafikus formátumban, külön fájlként kell benyújtani. Ha a tervlap képet tartalmaz, a kép felbontása 300 DPI legyen.
- 1.3. A műszaki leírás alfabetikusan kereshető szöveges dokumentum, amelyet PDF/A formátumban kell benyújtani. Az ábrák, képek felbontása 300 DPI legyen. A műszaki leírás nyomtatási mérete A4, szürkeárnyalatosan nyomtatva is értelmezhetőnek kell lennie.
- 1.4. Ha az adott anyag vagy szerkezet jelölésére vonatkozóan nincs hatályos szabvány, a tervlapokon egyedileg meghatározott, egyértelmű jelkulcsot kell alkalmazni.
- 1.5. Az építészeti-műszaki dokumentáció egyes munkarészeinek e rendeletben nem szabályozott tartalmi és formai követelményei tekintetében a Magyar Építész Kamara és a Magyar Mérnöki Kamara honlapján elérhető, szakmai követelményeket megállapító szabályzatokat kell figyelembe venni.
- 1.6. A tervezett építési tevékenység szempontjából érdemi adatot, tény, körülményt nem tartalmazó dokumentációrészek elhagyhatók.
- 1.7. Több ütemben megvalósuló építési tevékenység esetében a tervrajzokon az egyes ütemeket egyértelműen jelölni kell.
- 1.8. Az építészeti-műszaki dokumentáció minden esetben tartalmaz fotódokumentációt, amely az építési tevékenységgel érintett telek, a meglévő építmény és környezetének állapotát mutatja be.

2. Igazolások

Igazolás csak olyan formában nyújtható be, amelynek nyomtatási formátuma legfeljebb A4. Elektronikus igazolás csak olyan információtechnikai rendszerektől fogadható el, amely hiteles átadásának információtechnológiai feltételei fennállnak.

2.1. Aláírólap

Az aláírólapot külön-külön tervezőnként kell elkészíteni.

2.1.1. Az aláírólap tartalmazza

- 2.1.1.1. a tervezett építési tevékenység szabatos megnevezését,
- 2.1.1.2. az építési tevékenységgel érintett telek címét, helyrajzi számát,
- 2.1.1.3. az építető nevét vagy megnevezését, címét,
- 2.1.1.4. a tervező nevét, elérhetőségét és tervezési jogosultságának számát.

- 2.1.2. Az aláírólapot személyazonosításra visszavezetett elektronikus aláírással ellátott, PDF/A formátumú dokumentumként kell benyújtani.
- 2.2. Tervezési program a külön jogszabályban meghatározott tartalommal.
- 2.3. Az állami ingatlan-nyilvántartási térképi adatbázisból digitális formában szolgáltatott vektoros adatállományból készített PDF/A dokumentum.
3. Az egyszerű bejelentés, valamint az építési és a fennmaradási engedélyezési eljárás iránti kérelem mellékletét képező építészeti-műszaki dokumentáció elemei a tervezett építési tevékenység függvényében
 - 3.1. Műszaki leírások

A műszaki leírás ismerteti az építményre vonatkozó, a tervlapok tartalmát kiegészítő információkat.

 - 3.1.1. Az építészeti műszaki leírás tartalmazza
 - 3.1.1.1. a tervezett új épület, a meglévő épület tervezett bővítménye rendeltetésének leírását, valamint az önálló rendeltetési egységek számát, rendeltetésének megjelölését, valamint hasznos alapterületét önálló rendeltetési egységenként és összesen,
 - 3.1.1.2. a telekre, a tervezett és a meglévő építményekre vonatkozó, jogszabályban előírt beépítési mutatók számítását és értékét,
 - 3.1.1.3. az építésügyi bírság megállapításának részletes szabályairól szóló kormányrendelet szerinti számított építményértéket,
 - 3.1.1.4. azoknak az adatoknak, információknak az ismertetését, amelyek alapján egyértelműen eldönthető az egyes közérdeken alapuló kényszerítő indok alapján eljáró szakhatóságok kijelöléséről szóló kormányrendeletben, valamint a 3. mellékletben rögzített szakkérdések vizsgálati feltételeinek fennállása,
 - 3.1.1.5. a Magyarország és egyes kiemelt térségeinek területrendezési tervéről szóló törvény előírásainak való megfelelés igazolását,
 - 3.1.1.6. az építési tevékenység során kitermelendő ásványi nyersanyag mennyiségét (m³).
 - 3.1.2. A tartószerkezeti műszaki leírás tartalmazza
 - 3.1.2.1. az építmény tartószerkezeti rendszernek bemutatását, az alkalmazott fesztávok, a fő teherhordó elemek kialakításának leírását, jellemző fő méreteit, a betervezett anyagok, gyártmányok minőségi és teljesítmény-követelményeit, szükség esetén a megvalósíthatóságot biztosító technológiai leírásokat,
 - 3.1.2.2. meglévő építmény esetén a tehernövekedéssel érintett teherhordó szerkezetek leírását, valamint a meglévő teherhordó szerkezetek megfelelőségének igazolását, illetve a megerősítésére vonatkozó tartószerkezeti megoldások bemutatását,
 - 3.1.2.3. zárt sorú vagy ikres beépítés esetén a szomszédos, csatlakozó épület állékonyságát biztosító technológia leírását,
 - 3.1.2.4. a tervezés alapjául szolgáló geotechnikai információkat, amennyiben geotechnikai jelentés nem készült,
 - 3.1.2.5. felszínmozgás-veszélyes területen lévő telek esetén a tervezett tartószerkezeti megoldás megfelelőségének igazolását.
 - 3.1.3. Az épületgépészeti műszaki leírás tartalmazza
 - 3.1.3.1. az építmény gépészeti kialakításának bemutatását, a vízellátási, szennyvíz- és csapadékvíz elvezetési, gázellátási és égéstermék elvezetési megoldásokat, a fűtési és hűtési, valamint légtechnikai rendszerek bemutatását,
 - 3.1.3.2. alternatív energiaellátás megvalósíthatósági elemzését a 9/2023. (V. 25.) ÉKM rendeletben meghatározott esetekben és annak 4. melléklete szerint,
 - 3.1.3.3. a 9/2023. (V. 25.) ÉKM rendelet hatálya alá tartozó épületek esetében a 9/2023. (V. 25.) ÉKM rendelet 1. és 2. mellékletében meghatározott követelményeknek való megfelelést igazoló épületenergetikai számítás az épületek energetikai jellemzőinek tanúsításáról szóló 176/2008. (VI. 30.) Korm. rendelet 2. mellékletében meghatározott tartalommal.
 - 3.1.4. Az épületvillamossági műszaki leírás tartalmazza
 - 3.1.4.1. az építmény épületvillamossági rendszerének összefoglaló leírását,
 - 3.1.4.2. az építmény villamos energiával történő ellátásának, erős- és gyengeáramú rendszerének, a villámvédelmi, érintésvédelmi és egyéb megvalósítandó villamos rendszerek bemutatását,
 - 3.1.4.3. a létesítmény villamos betáplálási pontjánál tervezett villamos teljesítmény értékét (kVA).

- 3.1.5. Akadálymentesítési műszaki leírás közhasználatú építmény esetén, amely részletesen rögzíti az épület akadálymentes kialakításának megoldását, továbbá bemutatja az egyenlő esélyű hozzáférés követelményeinek teljesítési módját.
 - 3.1.6. Zöldfelületi leírás, amely számokkal igazolja tartalmazza az építési telekre irányadó minimális zöldfelületi mérték teljesülését, valamint kormányrendeletben meghatározott esetben a tájépítészeti műszaki leírást, amely számításokkal igazolja tartalmazza a tájépítészeti alkotás kialakításának részletes bemutatását.
- 3.2. Tervlapok
- 3.2.1. Az állami ingatlan-nyilvántartási térképi adatbázisból digitális formában szolgáltatott vektoros adatállomány alapján készített helyszínrajz, amely tartalmazza
 - 3.2.1.1. az égtájjelölést,
 - 3.2.1.2. a tervezéssel érintett és a közvetlenül szomszédos – az ingatlannal közös határvonalú – telkek ábrázolását,
 - 3.2.1.3. a tervezéssel érintett telken valamennyi meglévő terepszint feletti és alatti építményt, a tervezett építményt, valamint a megvalósítani kívánt, korábban engedélyezett, bejelentett építményt, méretarányos ábrázolással, körvonalrajz, tetőidomok feltüntetésével, a rendeltetés megjelölésével, valamennyi építmény telekhatártól és egymástól való távolságát és beépítési magasságát, valamint az elbontásra kerülő vezetékek jelölését,
 - 3.2.1.4. a tervezéssel érintett telekkel közvetlenül szomszédos telteken valamennyi épület méretarányos körvonalrajzát, tetőidomait, továbbá a tervezéssel érintett telek felőli oldalkertben lévő föld alatti és feletti építmények körvonalrajzának ábrázolását, rendeltetése megjelölését,
 - 3.2.1.5. a megőrzendő és kivágandó – legalább 20 cm átmérőjű – fákat, továbbá ha az építmény használatbavételéhez zöldfelületi tanúsítvány szükséges, a tervezett tájépítészeti alkotás ábrázolását, a zöldfelületi idomtervet és a meglévő növényzet ábrázolását,
 - 3.2.1.6. a tervezési területre vonatkozó jogszabályban előírt paraméterek teljesítését igazoló mutatószámokat, jellemzőket (telek területe, beépítettség mértéke, beépítési magasság, zöldfelület aránya, építmények egymástól való távolsága, elő-, oldal-, hátsókertek mérete), valamint az építési hely ábrázolását,
 - 3.2.1.7. az építmény és a telek személy- és gépjárműforgalmára szolgáló be- és kijáratok közúthoz való csatlakozását, valamint a gépjárművek telken belüli elhelyezésének ábrázolását,
 - 3.2.1.8. a $\pm 0,00$ kiinduló relatív szintmagasságnak megfelelő abszolút szintmagassági értéket,
 - 3.2.1.9. a meglévő terepviszonyok ábrázolását a jellemző szintmagasságok értékeivel, 10 százaléknál nagyobb lejtésű terület esetén az 1 m szintkülönbséget ábrázoló rétegvonalakkal,
 - 3.2.1.10. az építési tevékenységgel összefüggésben tervezett, 0,2 métert meghaladó tereprendezést, a csapadékvíz kezelés megoldását.
 - 3.2.2. Eltérő szintek alaprajzai
 - 3.2.2.1. Ábrázolni és méretekkel kell ellátni
 - 3.2.2.1.1. az elmetszett és a nézet irányába eső, nem teljes szintmagasságú szerkezeteket,
 - 3.2.2.1.2. a beépített berendezési tárgyakat,
 - 3.2.2.1.3. a nyílásokat,
 - 3.2.2.1.4. az ábrázolt szintek szintváltását és szintmagasságát, a szintáthidalók emelkedési irányát, mindkét végének szintmagasságát,
 - 3.2.2.1.5. a szerkezeti dilatációk helyét,
 - 3.2.2.1.6. a földszinti alaprajzon a csatlakozó, véglegesen rendezett terepet, az épület körüli járdát, az előlépcsőt és egyéb szerkezeteket,
 - 3.2.2.1.7. az égéstermék-elvezetőket.
 - 3.2.2.2. Meg kell határozni az egyes helyiségek megnevezését, hasznos és nettó alapterületét, valamint padlóburkolatát.

- 3.2.2.3. Jelölni kell az északi irányt, a metszetek helyét, esetleges törését és nézetének irányát.
 - 3.2.2.4. Az azonos alaprajzi és szerkezeti kialakítású szintek alaprajzai – a különböző szintmagasságok egyértelmű jelölésével – a tervdokumentációban összevonhatóak.
 - 3.2.3. A megértéshez szükséges számú, de legalább kettő, egymással szöget bezáró módon felvett metszet, amelyeken ábrázolni kell és méretadatokkal kell ellátni
 - 3.2.3.1. az elmetszett, a nézet irányába eső látható, továbbá indokolt esetben a nézet irányába eső, de a más szerkezetek által takart szerkezeteket,
 - 3.2.3.2. zárt sorú vagy ikres beépítés esetén a szomszédos épület alapsíkját,
 - 3.2.3.3. az építményhez csatlakozó, véglegesen rendezett terepet és járdát.
 - 3.2.4. Tereprendeziési terv az építési tevékenységgel összefüggésben tervezett, 0,5 métert meghaladó tereprendeziés esetén, amely tartalmazza
 - 3.2.4.1. a meglévő terepviszonyokat ábrázoló helyszínrajzot a jellemző szintmagasságok értékeivel, 10 százaléknál nagyobb lejtésű terület esetén az 1 m szintkülönbséget ábrázoló rétegvonalakkal,
 - 3.2.4.2. a tervezett tereprendeziést ábrázoló helyszínrajzot a jellemző szintmagasságok értékeivel, 10 százaléknál nagyobb lejtésű terület esetén az 1 m szintkülönbséget ábrázoló rétegvonalakkal,
 - 3.2.4.3. terepmetszeteket a meglévő állapotról és a tereprendeziés utáni állapotról,
 - 3.2.4.4. a csapadékvíz-elvezetés megoldását.
 - 3.2.5. Az építmény valamennyi jellemző külső nézetét ábrázoló homlokzati terv, amely tartalmazza
 - 3.2.5.1. az építmény külső megjelenését meghatározó homlokzati elemeket, így különösen a nyílásokat, nyílászárókat, a korlátokat, a rekláamberendezéseket, az esővízcsatornákat, az épületgépészeti berendezések kültéri elemeit, égéstermék-elvezetőket, díszítőelemeket, lépcsőket, valamint a terepszint alatti vagy a terep által takart építményrészeket,
 - 3.2.5.2. a csatlakozó végleges terep, járda, tetőgerinc, tetőfelépítmény, továbbá az egyéb meghatározó építményrészek szintmagasságát,
 - 3.2.5.3. az egyes homlokzati felületek kiképzését, anyagát és színét.
 - 3.2.6. Meglévő építmény bővítése esetén az építészeti-műszaki dokumentáció tartalmazza a meglévő állapotot rögzítő felmérési tervlapokat.
 - 3.2.7. Jogszerűtlenül épített építmény esetén a fennmaradási engedélyezési dokumentációban külön kell ábrázolni a szabálytalanul felépített és a tervezett, szabályossá tett építményt.
 - 3.2.8. Az egyes tervlapokon szerepeltetni kell az adott tervrajz szabatos megnevezését és méretarányát önálló ábránként, továbbá a tervezés időpontját.
- 3.3. Környezetbe illeszkedés igazolása
- 3.3.1. zárt sorú, ikres vagy oldalhatáron álló beépítés esetén a szomszédos épületek nézeteit is tartalmazó utcakép,
 - 3.3.2. látványterv,
 - 3.3.3. kilátási-rálátási terv,
 - 3.3.4. színterv,
 - 3.3.5. álcázási terv,
 - 3.3.6. egyéb dokumentum.
- 3.4. Szakági dokumentációk
- 3.4.1. Geodéziai felmérés, ha a telken belül vagy a telekhatár mentén a terepszint különbség a 0,5 métert meghaladja, amelynek része az építmény tervezését megalapozó geodéziai helyszínrajz is.
 - 3.4.2. Geotechnikai jelentés a hatályos szabványok által meghatározott esetben és módszerrel, vagy azzal egyenértékű módszer szerint elkészítve.
 - 3.4.3. Tartószerkezeti terv egyszerű bejelentés esetén, ha az épület zárt sorúan vagy ikresen csatlakozik, emeletráépítést végeznek, az épület monolit vasbeton szerkezetet (kivéve az 5,4 m-es fal- vagy oszlopközű vagy annál kisebb fesztávú előregyártott földémszerkezethez csatlakozó vasbeton koszorút), vagy 5,4 métert meghaladó támaszközű tartószerkezetet tartalmaz. A tartószerkezeti terven ábrázolni kell és méretadatokkal kell ellátni
 - 3.4.3.1. az alapozás, zárt sorú és ikres beépítés esetén a szomszédos, meglévő épületek feltárás útján meghatározott alapsíkját,

- 3.4.3.2. a teherhordó falakat és pilléereket,
 - 3.4.3.3. a monolit és előre gyártott födémekeket és azok elemeit, valamint
 - 3.4.3.4. a szintek áthidalására szolgáló szerkezeteket.
 - 3.5. Szakértői vélemények
 - 3.5.1. Meglévő építmény bővítése esetén egy évnél nem régebbi építőanyag-ipari, faanyagvédelmi vagy építésügyi szakértői vélemény
 - 3.5.1.1. az időtávlatban változó teljesítmény-jellemzőjű, különösen fa, salakbeton, bauxitbeton anyagú, tehernövekedéssel érintett épületszerkezetekről,
 - 3.5.1.2. az ötven évesnél idősebb építmények tehernövekedéssel érintett tartószerkezeteiről.
 - 3.5.2. Zártosrú beépítésű építmény teljes vagy részleges bontása esetén tartószerkezeti szakértői vélemény, amely rögzíti a szomszédos ingatlanokon lévő építmények állagvédelmének megoldását.
4. A bontási engedély iránti kérelem mellékletét képező építészeti-műszaki dokumentáció elemei
 - 4.1. Bontási műszaki leírás, amely tartalmazza
 - 4.1.1. a veszély elhárítását is megoldó tartószerkezeti műszaki leírást, ha a bontás során az építmény állékonyság-vesztésének veszélye fennáll,
 - 4.1.2. az építmény rendeltetésének ismertetését, főbb és jellemző méreteit, szükség szerint anyagait és szerkezeteit, a csatlakozó közművek fajtáját, állapotát és helyzetét,
 - 4.1.3. a bontás tervezett technológiai leírását, amely rögzíti a bontáshoz felhasználandó eszközöket, segédszerkezeteket, a műveletek sorrendjét, a közművezetékek leválasztási módját, a munkavédelmi, környezet- és természetvédelmi előírásokat, valamint az elbontásra kerülő szerkezetek, anyagok további sorsának meghatározását,
 - 4.1.4. azon információt, hogy a bontandó építmény tartalmaz-e azbesztet, továbbá annak kezelési módját.
 - 4.2. Az állami ingatlan-nyilvántartási térképi adatbázisból digitális formában szolgáltatott vektoros térképmásolat alapján készített helyszínrajz, amely tartalmazza
 - 4.2.1. az égtájjelölést,
 - 4.2.2. a bontással érintett és a közvetlenül szomszédos telkek ábrázolását,
 - 4.2.3. a bontással érintett telken valamennyi meglévő terepszint feletti és alatti építményt, a bontani tervezett és a megmaradó építmény jelölésével,
 - 4.2.4. a bontással érintett telekkel közvetlenül szomszédos telkeken valamennyi épület méretarányos körvonalrajzát, továbbá a bontani tervezett építményhez zártosrúan csatlakozó terepszint alatti építmény körvonalának ábrázolását.
 - 4.3. Zártosrú beépítésű építmény teljes vagy részleges bontása esetén tartószerkezeti szakértői vélemény, amely rögzíti a szomszédos ingatlanokon lévő építmények állagvédelmének megoldását.
5. A megvalósult állapotot ábrázoló építészeti-műszaki dokumentáció elemei
 - 5.1. Műszaki leírás, amely szövegesen mutatja be a végleges építési engedély vagy az egyszerű bejelentés mellékletét képező építészeti-műszaki dokumentációtól való eltérést.
 - 5.2. A 3.2. pont szerint elkészített azon tervlapok, amelyek az eltéréssel érintettek.
 - 5.3. A 3.3. pontban meghatározott azon dokumentumok, amelyek az építmény homlokzatát érintő eltérés esetén a környezetbe illeszkedést bemutatják.
6. A hatósági bizonyítvány iránti kérelem mellékletét képező építészeti-műszaki dokumentáció elemei
 - 6.1. Műszaki leírás, amely rögzíti az építmény rendeltetését és hasznos alapterületét önálló rendeltetési egységként.
 - 6.2. Helyszínrajz, amely tartalmazza a kérelem tárgyát képező építmény telekhatároktól való távolságát, valamint a telek beépítettségének mértékét.
 - 6.3. Beépítési magasság számítás ábrákkal.
 - 6.4. Az építmény homlokzatait és környezetét ábrázoló fotódokumentáció.
7. A zenés, táncos rendezvény engedélyezési eljárásában az építésügyi szakhatóság állásfoglalásának kiadásához szükséges építészet-műszaki dokumentáció tartalma
 - 7.1. Az adott rendeltetéssel érintett építmény, építményrész alaprajza M = 1:200-as méretarányban megfelelő műszaki tartalommal.
 - 7.2. Metszetek M = 1:100-as méretarányban.
 - 7.3. Építészeti műszaki leírás a 3.1.1–3.1.4. pont szerinti tartalommal.

- 7.4. Tartószerkezeti műszaki leírás, amely tartalmazza az építmény tartószerkezetének leírását, jellemzőit, így különösen a következőket:
- 7.4.1. a szerkezet alapvető rendszerének leírása,
 - 7.4.2. az alkalmazott számítási modell,
 - 7.4.3. a szerkezet típusa és méretei,
 - 7.4.4. a felelős tervező és szakági tervező neve, címe, jogosultsági száma,
 - 7.4.5. az építmény, építményrész az adott rendeltetésre megfelel a vonatkozó jogszabályoknak, általános érvényű és eseti előírásoknak,
 - 7.4.6. a jogszabályokban meghatározottaktól eltérés engedélyezése szükséges-e,
 - 7.4.7. a vonatkozó nemzeti szabványtól eltérő eljárás vagy számítási módszer a szabvánnyal legalább egyenértékű,
 - 7.4.8. a tervezett építmény, építményrész milyen műszaki megoldással teljesíti az általános településrendezési és építési követelményekben meghatározott alapvető követelményeket, az építmény tűzvédelmi kockázati osztályát,
 - 7.4.9. az adott rendeltetéssel érintett építmény, építményrész tartalmaz-e azbesztet.

2. melléklet a 281/2024. (IX. 30.) Korm. rendelethez

A szakkérdések vizsgálatához szükséges dokumentációk tartalma

1. A műemléki érték védelmével kapcsolatos szakkérdések vizsgálatához szükséges dokumentáció
 - 1.1. Műemléki környezetben, műemléki jelentőségű területen, műemlék történeti tájon, világörökségi területen, nemzeti emlékek minősülő műemlék telkén vagy nemzeti emlékek minősülő műemlék ingatlanon új építmény építése, meglévő nem védett építmény bővítése vagy bontása esetén az építészeti-műszaki dokumentáció a tervezés tárgyától függően az 1. mellékletben meghatározottakon túl tartalmazza
 - 1.1.1. a közterület és a műemléki értékek meghatározó feltárulásának irányából készült,
 - 1.1.2. a tervezett építmény védett területtel, illetve a műemlékkel való együttes feltárulását ábrázoló látványtervet, madártávlati látványtervet a meglévő (a változtatás előtti) állapotra vonatkozó fotódokumentációt és az érintett műemléki terület fényképi ábrázolását, valamint
 - 1.1.3. a településtervezési eszköz alapján a tájkarakterhez és a településképhez illeszkedés szabályainak való megfelelés bemutatását
 - 1.1.3.1. a beépítési módjának,
 - 1.1.3.2. az építmény tömegének és homlokzatalakításának, valamint
 - 1.1.3.3. anyaghasználatának rajzi és szöveges dokumentálásával.
 - 1.2. Műemlék építmény bővítése vagy részleges bontása esetén az építészeti-műszaki dokumentáció a tervezés tárgyától függően az 1. mellékletben meghatározottakon túl tartalmazza
 - 1.2.1. a kulturális örökség védelmével kapcsolatos szabályokról szóló 68/2018. (IV. 9.) Korm. rendelet (a továbbiakban: Övr.) 3. melléklet 5. pont 5.2. alpontjában meghatározott állapotdokumentációt,
 - 1.2.2. az Övr. 3. melléklet 3. pontjában meghatározott tartalmú építéstörténeti tudományos dokumentációt.
2. A műszaki biztonsági szakkérdések vizsgálatához szükséges dokumentáció
 - 2.1. Építési engedélyezési eljárás esetén a dokumentáció tartalmazza
 - 2.1.1. az építészeti-műszaki dokumentáció gépészeti tervfejezetét, amely tartalmazza a telepíteni kívánt technológia rövid leírását, a telepíteni kívánt berendezések rövid leírását (műszaki adatok, fizikai jellemzők), a műszaki biztonsági hatósági felügyelet alá tartozó berendezések rövid leírását és a tervező nyilatkozatát arra vonatkozólag, hogy nincs a műszaki biztonsági hatóság felügyelete alá tartozó egyéb berendezés,
 - 2.1.2. villamos tervfejezetet, amely tartalmazza a tervezett összes villamos berendezés teljesítményét és névleges villamos feszültségintéjét, a létesítmény villamos betáplálási pontjánál tervezett villamos teljesítményt [kVA], továbbá a villamos berendezések tervezésénél figyelembe vett, vonatkozó jogszabályokat és szabványokat.

- 2.2. Használatbavételi és fennmaradási engedélyezési eljárás esetén a dokumentáció tartalmazza
 - 2.2.1. az építmény, létesítmény, villamos berendezés helyének meghatározását (cím, helyrajzi szám, egyéb azonosító),
 - 2.2.2. a beépített összes villamos berendezés teljesítményét, az első túláramvédelmi készülékénél biztosított villamos teljesítményt [kVA] és a névleges villamos feszültség szint [V] értékét,
 - 2.2.3. a közcélú villamos hálózat és a villamos felhasználói berendezés csatlakozási pontját,
 - 2.2.4. a villámvédelmi és érintésvédelmi dokumentáció másolatát,
 - 2.2.5. a műszaki-biztonsági hatósági felügyelet alá tartozó berendezések alengedélyeinek számát,
 - 2.2.6. nyilatkozatot az építetötől a nem megvalósított berendezésekről, más berendezések beépítéséről.
 - 2.3. A felvonókról, mozgólépcsőkről és mozgójárdákról szóló kormányrendelet hatálya alá tartozó berendezések esetében az 1. és 2. pontban meghatározottaktól eltérően a felvonókról, mozgólépcsőkről és mozgójárdákról szóló kormányrendelet rendeletben a kérelemhez előírt tartalmú dokumentációt és nyilatkozatot.
3. A közlekedési szakkérdések vizsgálatához szükséges dokumentáció
 - 3.1. Közúti közlekedési szakkérdés vizsgálatához a dokumentáció tartalmazza
 - 3.1.1. az építési tevékenységgel érintett telekkel határos út esetén
 - 3.1.1.1. az országos közút megnevezését, számát, érintett szakaszának szelvény számát, helyrajzi számát,
 - 3.1.1.2. a helyi közút megnevezését, helyrajzi számát,
 - 3.1.1.3. a közforgalom elől nem zárt magánút megnevezését, helyrajzi számát, a tulajdonos, kezelő megnevezését,
 - 3.1.2. közterületi rakodás (árufeltöltés) esetén a közterületi parkolás megoldását,
 - 3.1.3. a tervezett építmény rendeltetéséből adódó forgalomvonzó hatásra vonatkozó becsléseket,
 - 3.1.4. a hirdetési vagy reklámcélú építmény elhelyezését,
 - 3.1.5. helyszínrajzi szinten a tervezett építmény járműforgalmi be- és kijáratainak közúthoz való csatlakozásának módját,
 - 3.1.6. a tervezett építménnyel összefüggésben szükségessé váló, a közutat érintő és a közlekedési hatóság engedélyezési hatáskörébe tartozó tervezett építési tevékenységek felsorolását (járda építése, átépítése, buszmegálló áthelyezése, átalakítása, útcsatlakozás kiépítése, átalakítása, kapcsolódó útépítés stb.),
 - 3.1.7. a telek közúti csatlakozása kialakításának műszaki dokumentációját (műszaki leírás, helyszínrajzi és forgalomtechnikai kialakítás).
 - 3.2. Vasúti közlekedési szakkérdés vizsgálatához a dokumentáció tartalmazza
 - 3.2.1. az építési tevékenységgel érintett telekkel határos
 - 3.2.1.1. vasúti pálya megnevezését, vonalszámát, az érintett vonalszakasz szelvényeit,
 - 3.2.1.2. a vasúti pálya működtetőjének megnevezését,
 - 3.2.2. a tervezett építmény rendeltetéséből származó, a vasúti közlekedés lebonyolítását befolyásoló hatások elemzését,
 - 3.2.3. a helyszínrajzi elrendezést a vasúti pálya feltüntetésével,
 - 3.2.4. a tervezett építménnyel összefüggésben szükségessé váló, a vasutat érintő és a közlekedési hatóság engedélyezési hatáskörébe tartozó tervezett építési tevékenységek felsorolását,
 - 3.2.5. az utat kísérő fasorok, fák felmérési tervét, a tájfásítás bemutatását.
 4. A természet- és tájvédelmi szakkérdések vizsgálatához szükséges dokumentáció
Építési és fennmaradási engedélyezési eljárás esetén a dokumentáció tartalmazza
 - 4.1. az érintett és a szomszédos telkek beépítési jellemzőinek bemutatását (tervrajzzal vagy vázrajzzal, fotókkal dokumentálva),
 - 4.2. beépítésre szánt területen az utcakép, homlokzat, épületmagasság, telekbeépítés jellemzőinek összevetését a tervezett építési tevékenységgel,
 - 4.3. a telek tényleges beépítési mértékét a tervezett út- és térburkolatokkal, kerti építményekkel együtt a beépítés után (a természetes, termett talajjal borított ingatlanrész méretének feltüntetésével), M = 1:500 méretarányú helyszínrajzon ábrázolva, százalékosan kimutatva a változást,
 - 4.4. az építési tevékenység látványhatásának bemutatását a tájra (adottságoktól függően), legfeljebb 4 km sugarú távolságig, 1:5000 léptékű vázrajz, amelyen ábrázolni kell mindazon építményt (jellemző adatokkal, fotókkal), amelyek befolyásolják, vagy hatást gyakorolhatnak az építményre,
 - 4.5. a tájba illesztés megoldását látványterven ábrázolva, minden releváns rálátási irányból,

- 4.6. az építési tevékenységgel érintett, valamint a szomszédos ingatlanra vonatkozó természetvédelmi oltalom megjelölését,
 - 4.7. a területen előforduló természeti értékek, valamint a Natura 2000 hálózatba tartozó fajok, élőhelyek felsorolását,
 - 4.8. a természeti állapot (felszíni borítottság, növényzet, vízviszonyok, domborzat) változásának módját és várható mértékét,
 - 4.9. a fennálló és várható környezeti konfliktusok felsorolását,
 - 4.10. a káros környezeti hatások mérséklését, megszüntetését célzó javaslatokat, intézkedéseket,
 - 4.11. a Natura 2000 területekre várhatóan jelentős hatást gyakorló tevékenység esetén az európai közösségi jelentőségű természetvédelmi rendeltetésű területekről szóló 275/2004. (X. 8.) Korm. rendelet 14. melléklete szerinti hatásbecslést, ha a tevékenység nem tartozik a Khvr. hatálya alá,
 - 4.12. a tájba illesztést biztosító növénytelepítés kertépítészeti tervét.
5. A környezetvédelmi szakkérdések vizsgálatához szükséges dokumentáció
- Zaj- vagy rezgés kibocsátással üzemelő építmény engedélyezése során a környezetvédelmi szakkérdés vizsgálatához a dokumentációnak a zaj- és rezgés védelmi szabályozás tekintetében a környezeti zaj és rezgés elleni védelem egyes szabályairól szóló 284/2007. (X. 29.) Korm. rendelet 2. számú mellékletében meghatározott tartalmú zaj elleni védelemről szóló munkarészt kell tartalmaznia.
6. A tűzvédelmi szakkérdések vizsgálatához szükséges dokumentáció
- 6.1. Új épület építésére vonatkozó építési, valamint fennmaradási engedélyezési eljárás esetén a tűzvédelmi dokumentáció tartalma
 - 6.1.1. Műszaki leírás, amely tartalmazza:
 - 6.1.1.1. a kockázati osztályba sorolásra,
 - 6.1.1.2. a technológia tűzvédelmére,
 - 6.1.1.3. az alkalmazott épületszerkezetek tűzvédelmi paramétereire,
 - 6.1.1.4. a tűzszakaszolásra, a tűzterjedés gátlására, a tűztávolságra,
 - 6.1.1.5. a hő és füst elleni védelem kialakítására,
 - 6.1.1.6. a robbanás elleni védelemre,
 - 6.1.1.7. a tűzoltósági beavatkozási feltételekre,
 - 6.1.1.8. a kiürítésre, mentésre,
 - 6.1.1.9. az épületgépészeti, valamint a villamos és villámvédelmi berendezések tűzvédelmi követelményeinek teljesülésére,
 - 6.1.1.10. a beépített automatikus tűzjelző és tűzoltó berendezések kialakítására,
 - 6.1.1.11. a biztonsági jelzésekre vonatkozó megoldásokat.
 - 6.1.2. Rajzi munkarészek: a tűzvédelmi követelmények teljesítését bemutató
 - 6.1.2.1. helyszínrajz,
 - 6.1.2.2. alaprajz,
 - 6.1.2.3. homlokzati rajz,
 - 6.1.2.4. metszetrajz.
 - 6.2. Meglévő épület bővítésére vonatkozó építési engedélyezési eljárás esetén a tűzvédelmi dokumentáció a 6.1. pontban felsorolt azon elemeket tartalmazza, amelyeket a bővítés tűzvédelmi szempontból érint.

Az építésügyi hatóság engedélyezési eljárásaiban az eljáró hatóság által vizsgálandó szakkérdések

	A	B	C
1.	A vizsgálat feltétele	Vizsgálandó szakkérdés	Eljárás
2.	A régészeti nyilvántartásban szereplő a) nyilvántartott régészeti lelőhelyen vagy b) védetté nyilvánított régészeti lelőhelyen új építmény építése, a meglévő építmény terepszint alatti vagy terepszintet is érintő bővítése, bontása esetén.	Annak elbírálása kérdésében, hogy az építési tevékenység a régészeti örökség védelméről szóló jogszabályban rögzített követelményeknek a kérelemben foglaltak szerint vagy további feltételek mellett megfelel-e.	a) építési engedélyezési b) bontási engedélyezési c) használatbavételi d) fennmaradási engedélyezési eljárás
3.	1. A műemléki nyilvántartásban szereplő a) műemléki környezetben, b) műemléki jelentőségű területen, c) műemlék történeti tájon, d) világörökségi területen, e) nemzeti emlékek minősülő műemlék telkén vagy f) nemzeti emlékek minősülő műemlék ingatlanon új építmény építése, meglévő építmény bővítése vagy bontása esetén. 2. A műemléki nyilvántartásban szereplő, nemzeti emlékek minősülő műemlék építmény bővítése vagy részleges bontása esetén.	Annak elbírálása kérdésében, hogy az építési tevékenység a műemlékvédelemről vagy a világörökség védelméről szóló jogszabályban rögzített követelményeknek a kérelemben foglaltak szerint vagy további feltételek mellett megfelel-e.	a) építési engedélyezési b) bontási engedélyezési c) használatbavételi d) fennmaradási engedélyezési eljárás
4.	Ha az új épület építése, a meglévő épület terepszint alatti vagy terepszintet is érintő bővítése termőföldön valósul meg és 400 m ² -t meghaladó terület igénybevételével jár. Erdő esetén új épület építése, meglévő bővítése esetén.	A termőföld minőségi védelmére vonatkozó jogszabályi követelmények érvényre juttatása, valamint az erdőre gyakorolt hatások vizsgálata.	a) építési engedélyezési b) használatbavételi (erdő esetében) c) fennmaradási engedélyezési eljárás
5.	1. Állatrakodó, állattartó és forgalmazó rendeltetésű építmény, építményrész építése, bővítése esetén. 2. Állatklinika, állatkórház, állatorvosi rendelő, laboratórium, állatkiállítás, állatbemutató, állatverseny, állatkert, vadaspark, kegyeleti temető, a nem emberi fogyasztásra szánt állati eredetű melléktermékekre és származtatott termékekre vonatkozó egészségügyi szabályok megállapításáról, valamint az 1774/2002/EK rendelet hatályon kívül helyezéséről szóló, 2009. október 21-i 1069/2009/EK európai parlamenti és tanácsi rendelet 24. cikk (1) bekezdésében meghatározott, engedélyköteles létesítmények, élelmiszer-előállító és -forgalmazó, illetve tároló, takarmány-előállító, mesterséges termékenyítő, embrióátültető, baromfi- és halkeltető állomás, méhanyanevelő rendeltetésű építmény, építményrész építése, bővítése esetén.	A nemzeti és uniós élelmiszerlánc-biztonsági, állategészségügyi (beleértve a takarmányokra és nem emberi fogyasztásra szánt állati melléktermékekre vonatkozó egészségügyi előírásokat) és állatjóléti szabályoknak való megfelelés.	a) építési engedélyezési b) használatbavételi c) fennmaradási engedélyezési eljárás
6.	1. Munkavégzésre, termelő, kereskedelmi, szolgáltató vagy ezekhez kapcsolódó raktározási tevékenység céljára szolgáló építmény, illetve önálló rendeltetési egység építése, bővítése esetén. 2. 25 lakásnál több lakást tartalmazó társasház építése, bővítése esetén, a közös tulajdonban álló épületrészek, helyiségek vonatkozásában.	A környezet- és település-egészségügyi, kémiai biztonsági, járványügyi, higiénés és egészségvédelmi vonatkozású követelményeknek való megfelelés vizsgálata. A gyógykezelés céljára szolgáló építmény, illetve önálló rendeltetési egység esetén a vizsgálandó szakkérdés kiterjed továbbá a biztonságos betegellátáshoz szükséges orvosszakmai és ápolásszakmai feltételek meglétének vizsgálatára is.	a) építési engedélyezési b) használatbavételi c) fennmaradási engedélyezési eljárás

7.	<p>1. Ha a létesítmény villamos betáplálási pontjánál a tervezett villamos teljesítmény legalább 50 kVA, vagy a villamos megvalósulási tervben szereplő első túláramvédelmi készülékénél biztosított villamos teljesítmény legalább 50 kVA, vagy az építési tevékenység 0,4 kV-nál nagyobb feszültségű villamos berendezést, rendszert érint.</p> <p>2. Felvonó, mozgólépcső vagy mozgójárda létesítése, vagy bontása esetén, ha a létesítéséhez vagy bontásához építésügyi hatósági engedélyhez kötött építési vagy bontási tevékenység szükséges.</p>	<p>A vizsgálat feltételeként meghatározott építménnyel, berendezésekkel összefüggő jogszabályban meghatározott műszaki biztonsági követelményeknek való megfelelés vizsgálata.</p>	<p>a) építési engedélyezési b) bontási engedélyezési c) használatbavételi d) fennmaradási engedélyezési eljárás</p>
8.	<p>1. Közút, vagy közforgalom elől el nem zárt magánút területén, az alatt vagy felett építmény építése, bővítése esetén.</p> <p>2. Külterületen a közút tengelyétől számított 50 méteren belül, autópálya, autótűt és főútvonal esetén a közút tengelyétől számított 100 méteren belül építmény építése, bővítése esetén.</p> <p>3. Belterületen közút, vagy közforgalom elől el nem zárt magánút földrészletével határos ingatlanon ipari, kereskedelmi vagy egyéb szolgáltatási célú építmény építése, bővítése esetén, ha az építményhez kapcsolódó közúti forgalom út, vagy az építmény használatához szükséges parkoló kialakítását teszi szükségessé.</p> <p>4. Közút, vagy közforgalom elől el nem zárt magánút belterületi földrészletével határos ingatlanon építmény építése, bővítése esetén, ha az építető a közútkezelői hozzájárulás feltételeit, vagy a hozzájárulás megtagadását kéri felülvizsgálni.</p>	<p>Annak elbírálása, hogy az építmény, vagy ahhoz kapcsolódóan a közút területének nem közlekedési célú igénybevétele a közúti forgalom biztonságára, a közút fejlesztési terveinek végrehajtására, a közútkezelő fenntartási, üzemeltetési feladatainak ellátására, a közút állagára gyakorolt hatása alapján engedélyezhető-e a kérelemben foglaltak szerint vagy további feltételek mellett.</p>	<p>a) építési engedélyezési b) bontási engedélyezési c) használatbavételi d) fennmaradási engedélyezési eljárás</p>
9.	<p>A víziutak medrétől és a kikötők, átkelések, parti és vízterületétől 50 méternél kisebb távolságban épülő tűz-, és 100 méternél kisebb távolságban épülő robbanásveszélyes anyagok gyártását, tárolását, forgalmazását szolgáló, valamint az 50 méternél kisebb távolságban épülő hajózási parti jelzések láthatóságát befolyásoló, a jelentős fénykibocsátású, a hajók part mellé kikötését és a partra történő kijárást korlátozó építmények építése, bővítése esetén.</p>	<p>Annak vizsgálata, hogy a tervezett építmény nem korlátozza-e indokolatlanul vagy indokolatlan mértékben a polgári célú vízi közlekedést, illetve a hajózási létesítmények működését.</p>	<p>a) építési engedélyezési b) bontási engedélyezési c) használatbavételi d) fennmaradási engedélyezési eljárás</p>
10.	<p>Ha az építési tevékenység, illetve az építményben folytatott tevékenység nem környezeti hatásvizsgálat, vagy nem egységes környezethasználati engedély köteles, a hulladék kezelésével kapcsolatos építmény építése, bővítése esetén.</p>	<p>Annak elbírálása, hogy milyen hulladék képződik és annak kezelése megfelel-e a hulladékgazdálkodási előírásoknak.</p>	<p>a) építési engedélyezési b) bontási engedélyezési c) használatbavételi d) fennmaradási engedélyezési eljárás</p>

11.	<p>A polgári nemzetbiztonsági szolgálatok létesítményei kivételével</p> <p>1. a közepes kockázat (KK), magas kockázat (MK) mértékadó kockázati osztályba tartozó építmény esetén;</p> <p>2. az alacsony kockázat (AK) mértékadó kockázati osztályba tartozó</p> <p>a) 6-nál több lakást vagy üdülőegységet tartalmazó lakó- és üdülőépület, b) nevelési, oktatási, szociális rendeltetést tartalmazó épület, c) az összes építményszint nettó alapterülete 1000 m²-t meghaladó épület esetén;</p> <p>3. nagyon alacsony kockázat (NAK) mértékadó kockázati osztályba tartozó olyan épület esetén – a lakó- vagy üdülőépület kivételével –, amelynek</p> <p>a) az összes építményszint nettó alapterülete nagyobb, mint 1000 m² és tartalmaz olyan közösségi rendeltetésű helyiséget, amelynek nettó alapterülete nagyobb, mint 100 m², vagy b) az összes építményszint nettó alapterülete nagyobb, mint 2000 m²;</p> <p>4. a több mint 100 fő egyidejű tartózkodására alkalmas – az Országos Tűzvédelmi Szabályzat szerinti – állvány jellegű építmény esetén.</p>	Az építmény kialakítására vonatkozó tűzvédelmi előírások betartása.	<p>a) építési engedélyezési b) bontási engedélyezési c) használatbavételi d) fennmaradási engedélyezési eljárás</p>
12.	<p>Ha az építési tevékenység, illetve az építményben folytatott tevékenység nem környezeti hatásvizsgálat vagy nem egységes környezethasználati engedély köteles, továbbá a felsorolt feltételek közül valamelyik fennáll:</p> <p>a) a vízbázisok, a távlati vízbázisok, valamint az ivóvízellátást szolgáló vízellátási rendszerek védelméről szóló kormányrendeletben a védőterületek és védőidomok övezeteire vonatkozó mellékletben szerepel, vagy b) arra parti sávban, nagyvízi mederben kerül sor c) a felszíni vizekbe, azok medrébe, a felszín alatti vizekbe vagy a földtani közegbe történő szennyezőanyag elhelyezéssel vagy bevezetéssel járhat (beleértve az időszakos vízfolyásokba történő bevezetést is).</p>	<p>a) az ivóvízbázis védelmére vonatkozó követelményeknek a kérelemben foglaltak szerint vagy további feltételek mellett megfelel-e, b) az árvíz és a jég levonulására, a mederfenntartásra milyen hatást gyakorol, c) a felszín alatti vizek és a felszíni vizek védelmére vonatkozó követelményeknek a kérelemben foglaltak szerint vagy további feltételek mellett megfelel-e.</p>	<p>a) építési engedélyezési b) bontási engedélyezési c) használatbavételi d) fennmaradási engedélyezési eljárás</p>
13.	<p>Ha az építési tevékenység, illetve az építményben folytatott tevékenység nem környezeti hatásvizsgálat vagy nem egységes környezethasználati engedély köteles és az építési tevékenység külterületen, valamint belterület esetén természeti területen, országos jelentőségű védett természeti területen, Natura 2000 területen, helyi jelentőségű védett természeti területen, barlang védőövezetén folyik, továbbá ha barlangot, egyedi táj értéket közvetlenül érint.</p>	Annak elbírálása, hogy az építési tevékenység – ide nem értve az 1. § (2) bekezdés d) pontja szerinti esetkört –, illetve az építményben folytatott tevékenység a természet és a táj védelmére vonatkozó nemzeti és uniós jogi követelményeknek a kérelemben foglaltak szerint vagy további feltételek mellett megfelel-e.	<p>a) építési engedélyezési b) használatbavételi c) fennmaradási engedélyezési eljárás</p>
14.	<p>Ha az építési tevékenység, illetve az építményben folytatott tevékenység nem környezeti hatásvizsgálat vagy nem egységes környezethasználati engedély köteles, és</p> <p>– a felszín alatti vizek védelméről szóló kormányrendelet szerinti szennyező anyag elhelyezésével, a földtani közegbe történő közvetlen bevezetésével, a felszín alatti vízbe történő közvetett bevezetésével, beleértve az időszakos vízfolyásokba történő bevezetést is, a felszín alatti vízbe történő közvetlen bevezetésével jár együtt vagy</p> <p>– a felszíni vizekbe, illetve azok medrébe bármilyen halmazállapotú, vízszennyezőést okozó anyag juttatásával jár együtt.</p>	Annak elbírálása, hogy az építési tevékenység, illetve az építményben folytatott tevékenység a földtani közeg, a felszín alatti víz, továbbá a felszíni vizek minősége védelmére vonatkozó követelményeknek a kérelemben foglaltak szerint vagy további feltételek mellett megfelel-e.	<p>a) építési engedélyezési b) bontási engedélyezési c) használatbavételi d) fennmaradási engedélyezési eljárás</p>

15.	Ha az építési tevékenység, illetve az építményben folytatott tevékenység nem környezeti hatásvizsgálat, vagy nem egységes környezethasználati engedély köteles, és az építmény a települési önkormányzat jegyzőjének, a főváros esetében a kerületi önkormányzat jegyzőjének vagy a főváros főjegyzőjének hatáskörébe nem tartozó zaj- vagy rezgés kibocsátással üzemel.	Annak elbírálása, hogy az építmény zajkibocsátása megfelel-e a környezeti zaj és rezgés elleni védelem követelményeinek.	a) építési engedélyezési b) bontási engedélyezési c) használatbavételi d) fennmaradási engedélyezési eljárás
16.	Ha az építési tevékenység, illetve az építményben folytatott tevékenység nem környezeti hatásvizsgálat, vagy nem egységes környezethasználati engedély köteles, és az építmény a fővárosi és vármegyei kormányhivatal járási (fővárosi kerületi) hivatalának hatáskörébe nem tartozó légszennyező anyag kibocsátással üzemel.	Annak elbírálása, hogy az építménybe tervezett tevékenység megfelel-e az elérhető legjobb technika alapján meghatározott levegővédelmi követelményeknek és előírásoknak.	a) építési engedélyezési b) bontási engedélyezési c) használatbavételi d) fennmaradási engedélyezési eljárás
17.	A következő építmények építése, bővítése esetén, ha a Khvr. 1. § (3) bekezdésében foglalt vizsgálatra az eljárást megelőzően más hatósági eljárásban nem került sor: 1. intenzív állattartó telep vízbázis védőövezetén, védett természeti területen, Natura 2000 területen, barlang védőövezetén baromfi esetén 10 számosállat alatt, egyéb állat esetén 50 számosállat alatt; nem vízbázis védőövezetén, nem védett természeti területen, nem Natura 2000 területen, nem barlang védőövezetén: a) broilerek számára 100 számosállat alatt, b) tojók számára 200 számosállat alatt, c) sertéshízők számára 500 számosállat alatt, d) sertéskocák számára 150 számosállat alatt, e) egyéb állatok számára hígrágyás technológia alkalmazása esetén 200 számosállat alatt; 2. húsfeldolgozó üzem 10 ezer t/év késztermék előállítása alatt; 3. önállóan létesített vágóhíd 25 t/nap vágottsúly-kapacitás alatt; 4. halfeldolgozó üzem 10 ezer t/év késztermék előállítása alatt; 5. gyümölcs-, zöldségfeldolgozó üzem 40 ezer t/év késztermék előállítása alatt; 6. növényi-, állatiolaj-gyártó üzem 40 ezer t/év késztermék előállítása alatt; 7. tejtermékgyártó üzem 200 t/nap beérkezett tejmenyiség alatt; 8. keményítőgyártó üzem 100 t/nap késztermék előállítása alatt; 9. cukorgyár 5 ezer t/nap répafeldolgozó-kapacitás alatt; 10. édességgyártó üzem 10 ezer t/év késztermék előállítása alatt; 11. sörgyár 30 millió l/év kapacitás alatt; 12. malátagyártó üzem 25 ezer t/év késztermék előállítása alatt; 13. egyéb élelmiszergyártó üzem 40 ezer t/év késztermék előállítása alatt; 14. textilkikészítő üzem (előkezelés, festés, nyomás, vegyi kezelés) 10 t/nap textil kikészítése alatt; 15. nyersbőr-cserző üzem 12 t/nap kikészített bőr előállítása alatt; 16. papír- és kartongyártó üzem 20 t/nap késztermék gyártása alatt; 17. kőolajból kenőanyagot előállító üzem 15 ezer t/év késztermék előállítása alatt; 18. vegyi anyagot (kivéve a peroxidokat) előállító üzem 20 ezer t/év késztermék előállítása alatt; 19. peroxidokat gyártó üzem 1000 t/év késztermék előállítása alatt; 20. műtrágyagyártó üzem 20 ezer t/év késztermék előállítása alatt;	Annak elbírálása kérdésében, hogy a Khvr. 5. számú mellékletében foglalt követelmények alapján az építési tevékenység és az építményben folytatott tevékenység alapján jelentős környezeti hatások feltételezhetőek-e.	a) építési engedélyezési b) bontási engedélyezési c) használatbavételi d) fennmaradási engedélyezési eljárás

<p>21. peszticid és más növényvédő és gyomirtó szereket gyártó, formáló és kiserelő üzem 20 ezer t/év késztermék előállítását alatti;</p> <p>22. lakk- és festékgyártó üzem 20 ezer t/év késztermék előállítását alatti;</p> <p>23. gyógyszerkészítmény-gyártó üzem 20 ezer t/év késztermék előállítását alatti;</p> <p>24. mosó- és tisztítószergyártó üzem 20 ezer t/év késztermék előállítását alatti;</p> <p>25. szénszálgyártó üzem 20 t/nap késztermék előállítását alatti;</p> <p>26. 10%-nál több oldószert tartalmazó gumioldatot készítő és felhasználó üzem 5 ezer t/év gumioldat alatti;</p> <p>27. gumikeverék-gyártó vagy -feldolgozó üzem 20 ezer t/év gumikeverék előállítását vagy feldolgozását alatti;</p> <p>28. üveg- és üvegszálgyártó üzem 20 t/nap olvasztókapacitás alatti;</p> <p>29. kerámiatermék, kerámiacsempe és -lap, égetett agyag építőanyag-gyártó üzem 75 t/nap gyártási kapacitás alatti, illetve ahol a kemence térfogata a 4 m³-t, és abban az árusűrűség a 300 kg/m³-t nem haladja meg;</p> <p>30. ásványi anyagokat olvasztó üzem, beleértve az ásványi szál gyártását is 20 t/nap olvasztókapacitás alatti;</p> <p>31. vas és acél (elsődleges vagy másodlagos) olvasztására szolgáló üzem, beleértve a folyamatos öntést 2,5 t/óra kapacitás alatti;</p> <p>32. meleghengermű – 20 t/óra nyersacél feldolgozás alatti – üzemeltetésére szolgáló építmény;</p> <p>33. kovácsoló üzem 50 kJ/kalapács energiafogyasztás alatti vagy 20 MW hőteljesítmény-felvétel alatti;</p> <p>34. nem vas fémeket olvasztó, ötvöző, visszanyerő, finomító üzem 2 t/nap kapacitás alatti;</p> <p>35. vas- és acélöntőde 20 t/nap termelési kapacitás alatti;</p> <p>36. bevonatolt termékeket gyártó üzem 2 t/óra nyersacélfeldolgozó-kapacitás alatti;</p> <p>37. fémeket és műanyagokat elektrolitikus vagy kémiai folyamatokkal felületkezelő üzem 20 ezer m²/év felület kezelése alatti, vagy ahol az összes kezelőkád térfogata a 30 m³ alatt van;</p> <p>38. közúti gépjárműgyártó (gyártás, összeszerelés, motorgyártás) üzem 5000 db/év késztermék előállítását alatti;</p> <p>39. közúti gépjárműjavító telep 5–20 db egy időben javítható gépjármű szám között;</p> <p>40. bevásárlóközpont a parkoló területe nélkül számított 10 000 m² nettó össz-szintterület alatti vagy 300 parkolóhely alatti;</p> <p>41. mező-, erdő-, vízgazdálkodási célra használt területen szálláshely-szolgáltató épület vagy épületegyüttes (a kapcsolódó létesítményekkel együtt)</p> <p>a) település külterületén lévő védett természeti területen, Natura 2000 területen, barlang védőövezetén 50 szálláshely alatti vagy 0,5 ha területfoglalás alatti;</p> <p>b) nem védett természeti területen, nem Natura 2000 területen, nem barlang védőövezetén 500 szálláshely alatti vagy 3 ha terület felhasználása alatti;</p> <p>42. kemping megvalósítását szolgáló építmény védett természeti területen, Natura 2000 területen vagy barlang védőövezetén 50 sátor-, illetve lakókocsi, lakóautó hely alatti;</p> <p>43. autóbusz-pályaudvar vagy -garázs önálló kialakításnál 20 (induló és érkező) gépkocsiallás alatti;</p>		
---	--	--

<p>44. önállóan létesített felszíni vagy felszín alatti gépjárműtároló</p> <p>a) nem védett természeti területen, nem Natura 2000 területen és nem barlang védőövezetén 300 parkolóhely alatt;</p> <p>b) védett természeti területen, Natura 2000 területen és barlang védőövezetén 100 parkolóhely alatt; kivéve a lakás rendeltetészerű használatához előírt számú személygépkocsi elhelyezését biztosító gépjárműtárolót;</p> <p>45. szén, lignit önálló felszíni tárolását szolgáló építmény nem védett természeti területen, nem Natura 2000 területen, nem barlang védőövezetén és nem vízbázis védőövezetén 100 000 t össz-tárolókapacitás alatt, kivéve a közvetlenül háztartás vagy intézmény ellátását szolgáló építményt;</p> <p>46. vegyitermék tárolását szolgáló építmény</p> <p>a) nem védett természeti területen 300–30 000 m³ össz-tárolókapacitás között;</p> <p>b) a kémiai biztonságról szóló törvény szerinti robbanó, nagyon mérgező, mérgező, karcinogén, mutagén, valamint a reprodukciót és az utódok fejlődését károsító anyagok és keverékek tárolását szolgáló építmény esetén 300 m³ alatt;</p> <p>47. nem veszélyeshulladék-lerakó építmény nem védett természeti területen, nem Natura 2000 területen, nem barlang védőövezetén napi 10 t hulladéklerakás alatt vagy 25 000 t teljes befogadó-kapacitás alatt;</p> <p>48. nem veszélyes hulladékot égetéssel, kémiai kezeléssel, biológiai kezeléssel ártalmatlanító építmény nem vízbázis védőövezetén, nem védett természeti területen, nem Natura 2000 területen, nem barlang védőövezetén 10 t/nap kapacitás alatt;</p> <p>49. nem veszélyeshulladék-hasznosító építmény nem vízbázis védőövezetén, nem védett természeti területen, nem Natura 2000 területen, nem barlang védőövezetén 10 t/nap kapacitás alatt;</p> <p>50. fémhulladék-gyűjtő, -újrafeldolgozó és -hasznosító telep építménye (beleértve az autóröncs telepeket) nem vízbázis védőövezetén, nem védett természeti területen, nem Natura 2000 területen, nem barlang védőövezetén 5 t/nap kapacitás alatt;</p> <p>51. veszélyeshulladék-tároló vagy -hasznosító építmény nem önálló telepként (listán nem szereplő, más tevékenység részeként) 2 ezer t/év kapacitás alatt;</p> <p>52. stadion, sportcsarnok</p> <p>a) vízbázis védőövezetén, védett természeti területen, Natura 2000 területen, barlang védőövezetén 500 fő befogadóképesség alatt;</p> <p>b) nem vízbázis védőövezetén, nem védett természeti területen, nem Natura 2000 területen, nem barlang védőövezetén 10 000 fő befogadóképesség alatt;</p> <p>53. szabadidő eltöltésére szolgáló állandó szabadtéri építmények</p> <p>a) védett természeti területen, Natura 2000 területen, barlang védőövezetén 1 ha alatt;</p> <p>b) nem védett természeti területen, nem Natura 2000 területen, nem barlang védőövezetén 5 000 fő egyidejű befogadó-képesség alatt, vagy 3 ha területfoglalás alatt vagy 300 db parkolóhely alatt;</p> <p>54. szabadtéri építmény motorok, turbinák és reaktív motorok próbapadon történő vizsgálatához 500 kN tolóerő alatt vagy 10 MW egyidejű kapacitás alatt, legalább 300 kW motorteljesítménytől;</p>		
--	--	--

<p>55. egyéb, a Khvr. 3. számú mellékletében foglalt táblázat 1–127. pontjában meghatározott tevékenység megkezdését vagy folytatását szolgáló építmény vagy építményegyüttes</p> <p>a) védett természeti területen, Natura 2000 területen, barlang védőövezetén 1 ha területfoglalás alatt vagy 50 parkolóhely alatt;</p> <p>b) nem védett természeti területen, nem Natura 2000 területen, nem barlang védőövezetén 3 ha területfoglalás alatt vagy 300 parkolóhely alatt.</p>		
--	--	--

4. melléklet a 281/2024. (IX. 30.) Korm. rendelethez

Az összevont telepítési eljárásban vizsgálandó szakkérdések

1. Telepítési hatásvizsgálati szakaszban

	A	B
1.	Milyen esetben	Milyen szakkérdés
2.	Ha a tervezett beruházás termőföldön valósul meg.	A termőföld mennyiségi védelmének érvényre juttatása.
3.	Ha a tervezett beruházáshoz erdő igénybevétele szükséges.	Az erdőre gyakorolt hatások vizsgálata, az erdő igénybevételeinek lehetősége.
4.	Ha a tervezett tevékenység a hatóság előzetes vizsgálatától függően, vagy a Khvr. előírásai alapján környezeti hatásvizsgálathoz kötött, a környezeti hatásvizsgálati eljárásra vonatkozó szabályok szerint. Ha a tervezett tevékenység környezeti hatásvizsgálathoz és egységes környezethasználati engedélyhez kötött, az összevont eljárás szabályai szerint.	A tervezett tevékenység milyen hatást gyakorol a környezeti elemekre, azok rendszereire, folyamataira, továbbá e hatások következtében az érintett népesség társadalmi, gazdasági helyzetében milyen változások várhatók, valamint a tervezett tevékenység vonatkozásában a környezetszennyezés megelőzése és a környezet terhelésének csökkentése érdekében mi az elérhető legjobb technika.
5.	Ha a tervezett beruházáshoz telekalakítás szükséges.	A telekalakítás megfelel-e a telekalakítás sajátos szabályainak, valamint a természet és a táj védelmére vonatkozó nemzeti és közösségi jogi követelményeknek.
6.	Ha a tervezett beruházáshoz településterv vagy településrendezési eszköz készítése vagy módosítása szükséges.	A 419/2021. (VII. 15.) Korm. rendelet 11. mellékletében meghatározott, a fővárosi és vármegyei kormányhivatal hatáskörébe tartozó szakkérdés.

2. Integrált építési engedélyezési szakaszban

	A	B
1.	Milyen esetben	Milyen szakkérdés
2.	Építési engedélyezési eljárás	A 3. mellékletben meghatározott szakkérdés
3.	Egységes környezethasználati engedélyezési eljárás	A környezetszennyezés megelőzése és a környezet terhelésének csökkentése érdekében mi az elérhető legjobb technika.

5. melléklet a 281/2024. (IX. 30.) Korm. rendelethez

A lakás megszűnéséről szóló adatlap tartalma

1. A bontás során megszűnt lakások száma.
2. A megszűnt épület, lakás helyrajzi száma, címe.
3. A megszűnés oka.
4. A megszűnt lakások tulajdoni jellege.
5. A megszűnt épület (lakás) építésének éve.
6. A megszűnt épület (lakás) falazatának anyaga.
7. A megszűnt épület rendeltetése.
8. A megszűnt lakóépület szintjeinek száma.
9. A megszűnt lakások száma, összes helyiségének száma, összes hasznos alapterülete és felszereltsége a lakás szobaszáma szerint összegezve.

**A Kormány 282/2024. (IX. 30.) Korm. rendelete
a települési zöldinfrastruktúráról, a zöldfelületi tanúsítványról és a zöld védjegyről**

A Kormány a magyar építészetéről szóló 2023. évi C. törvény 225. § (1) bekezdés 71. és 77. pontjában, valamint a környezet védelmének általános szabályairól szóló 1995. évi LIII. törvény 110. § (7) bekezdés 1. és 27. pontjában és 110/A. § a) pont aa) alpontjában kapott felhatalmazás alapján, az Alaptörvény 15. cikk (1) bekezdésében meghatározott feladatkörében eljárva a következőket rendeli el:

I. FEJEZET
ÁLTALÁNOS RENDELKEZÉSEK

1. A rendelet célja és értelmező rendelkezések

- 1. §** (1) E rendelet célja
- a) az élhető települési környezet megteremtése, az életminőség javítása,
 - b) a település ellenállóképességének növelése a klímaváltozással szemben,
 - c) a zöldfelületek, valamint a biológiai sokféleség védelme és növelése,
 - d) a települési zöldinfrastruktúra és a szürkeinfrastruktúra kiegyenlített viszonyának megteremtése,
 - e) a telkek és ezáltal a település megfelelő mennyiségű és minőségű zöldinfrastruktúra-ellátottságának biztosítása és
 - f) a telkek tájépítészeti minőségének növelése és pontosabb meghatározása.
- (2) Ha e rendelet másként nem rendelkezik, e rendelet hatálya az építési telek és telek tulajdonosára, vagyonkezelőjére és a telekkel bármely jogviszony alapján rendelkezni jogosult használójára (a továbbiakban együtt: használó) terjed ki.
- (3) E rendelet II. fejezetének és 7. §-ának hatálya a települési önkormányzatokra, a fővárosi önkormányzatra és a fővárosi kerületi önkormányzatokra is kiterjed.
- (4) Az V. fejezet hatálya a zöldfelületi tanúsításra és a zöldfelületi tanúsítványra terjed ki.
- (5) A VI. fejezet a növényi alapanyagokra és azok minősítésére terjed ki.
- (6) E rendelet III. fejezetének hatálya nem terjed ki
- a) az erdőről, az erdő védelméről és az erdőgazdálkodásról szóló törvény hatálya alá tartozó fás szárú növényekre,
 - b) a fás szárú ültetvényekről szóló kormányrendelet szerint létesített ültetvényekre,
 - c) a szennyvíz, szennyvíziszap és hígtrágya elhelyezésére, hasznosítására szolgáló fával borított területre,
 - d) az európai közösségi jelentőségű természetvédelmi rendeltetésű területekről szóló kormányrendelet hatálya alá tartozó területre.

- (7) E rendelet V. fejezetének hatálya nem terjed ki a Paksi Atomerőmű kapacitásának fenntartásával kapcsolatos beruházással érintett telkekre.

2. § E rendelet alkalmazásában

1. *biológiailag aktív felület*: a telek nem beépített vagy burkolattal nem fedett, élő talajfelületének, élő vízfelületeinek és növényeinek összessége, amelyek fizikai és fiziológiai folyamatokkal szabályozottan hatnak a környezetükre;
2. *fás szárú növény*: lombhullató és örökzöld fák, bokorfák, cserjék és többrzű fák együttes megnevezése;
3. *közhasználatú terület*: a közterület, valamint a nem közterületi ingatlan közhasználat célját szolgáló területrésze;
4. *szürkeinfrastruktúra*: anyag, energia vagy információ továbbítását, tárolását vagy felhasználását segítő, valamint a szállítást és közlekedést biztosító épített, művi infrastruktúraelemek összessége;
5. *támogató szürkeinfrastruktúra elem*: a települési zöldinfrastruktúra részét képező épített, művi elem – ideértve különösen a tájépítészeti alkotás közlekedési felületeit, világítóberendezéseit, öntöző- és burkolt vízelvezetőrendszerét –, amely a zöldinfrastruktúra működését, fenntartását segíti elő;
6. *települési zöldfelület*: a településen lévő fával, cserjével, lágyszárúakkal állandóan borított területek, valamint a tavak és vízfolyások, amelyek életteret és árnyékoló vagy párologtató felületükkel klimatikus kiegyenlítést biztosítanak;
7. *települési zöldinfrastruktúra ökoszisztéma szolgáltatása*: a biológiailag aktív felületek fizikai és fiziológiai folyamatokkal szabályozott működése során létrejövő, a társadalom és az egyén számára kedvező folyamatok, szolgáltatások összessége, amelyek közreműködnek a jóllét fenntartásában, valamint a jövőbeli gazdasági és társadalmi fejlődésben;
8. *települési zöldinfrastruktúra elem*: a települési zöldinfrastruktúra szerkezetét adó
 - a) vonalas vagy foltszerű, zöldfelülettel vagy vízfelülettel borított, ökoszisztéma szolgáltatást nyújtó területek, különösen a fásor, közkert, közpark, magánkertek, vízfolyás és állóvíz, valamint
 - b) egyéb, a településtervezési zöldinfrastruktúra munkarészeiben meghatározott, településszerkezeti jelentőségű zöldfelületek,amelyek együttesen alkotják a települési zöldinfrastruktúrát;
9. *zöldfelületi elem*: a települési zöldinfrastruktúra növényi alkotórészei, különösen fa, cserje, lágyszárú, gyep;
10. *zöldtér fogat*: az adott lehatárolás szerinti területen található fák lombtér fogatának, valamint az egyéb növényzet (lágyszárúak, cserjék) és a zöldtetők, zöldfalak tér fogatának összessége köbméterben kifejezve, amelyet az általános növény-egyenértékűség számítási módszertan alkalmazásával kell meghatározni;
11. *zöldvagyont*: a telken lévő zöldfelület pénzben meghatározott értéke.

II. FEJEZET

A TELEPÜLÉSI ZÖLDINFRASTRUKTÚRA

2. A települési zöldinfrastruktúra ökoszisztéma szolgáltatásai

- 3. §**
- (1) A településtervezés során a települési zöldinfrastruktúrát úgy kell kialakítani, hogy a település egészének és egyes részeinek, valamint a település lakosságának az adottságokhoz és szükségletekhez illeszkedő települési zöldinfrastruktúra ökoszisztéma szolgáltatásokkal való ellátása biztosított legyen.
 - (2) A településtervezés során a települési zöldinfrastruktúra elemeknek legalább két települési zöldinfrastruktúra ökoszisztéma szolgáltatást kell biztosítaniuk az alábbiak közül:
 - a) az egészség védelme a szélsőséges hőmérsékleti különbségek csökkentésével, párologtatással, árnyékolással, zajszűréssel, a levegő tisztításával és megfelelő átszellőzés biztosításával,
 - b) az anyagi javak védelme a szélsőségesen nagy mennyiségű csapadék tárolásával és a víz körforgásba való fokozatos visszabocsájtásával,
 - c) az élelmiszerellátás feltételeinek biztosítása a beporzók változatos táplálkozó- és élőhelyének biztosítása által és
 - d) a mentális egészség védelme a zöldfelületek és vízfelületek érzékekre gyakorolt hatása által.

3. A települési zöldinfrastruktúra kialakítása és tervezése

- 4. §**
- (1) A településtervezés során biztosítani kell, hogy a települési zöldinfrastruktúra illeszkedjen az országos ökológiai hálózathoz, a Natura 2000 területekhez és a környező települések települési zöldinfrastruktúrájához.
 - (2) A települési zöldinfrastruktúra tervezésekor törekedni kell a biológiai sokféleség megőrzésére és növelésére, valamint – az élhető emberi környezet megteremtése érdekében – a klímaváltozás káros hatásainak mérséklésére és megelőzésére.
 - (3) A települési zöldinfrastruktúra tervezése során biztosítani kell a térbeli folytonosságot, a kiegyenlített ellátottságot, valamint figyelembe kell venni a lakosság sajátos ökoszisztéma szolgáltatási szükségleteit és igényeit.

4. Települési zöldinfrastruktúra és a szürkeinfrastruktúra kapcsolata

- 5. §**
- (1) A településtervezés, valamint a tájépítészeti alkotások tervezése és kialakítása során a települési zöldinfrastruktúrában – annak fenntartásához, biztonságos működtetéséhez és funkciójában hozzá kapcsolódó – támogató szürkeinfrastruktúra elemek helyezhetők el.
 - (2) A települési zöldinfrastruktúra elemek kialakítása során a vízgazdálkodást támogató szürkeinfrastruktúra elemek a növényzet megfelelő vízellátását, vagy a települési zöldinfrastruktúra elemek által már nem visszatartható vízmennyiség ideiglenes tárolását és a többletvíz elvezetését kell, hogy biztosítsák.
 - (3) A támogató szürkeinfrastruktúra elemek a települési zöldinfrastruktúrába, a települési zöldinfrastruktúra elemek kiegészítéseként, abban az esetben helyezhetők el, amennyiben
 - a) a települési zöldinfrastruktúra önmagában nem lenne képes funkcióit ellátni, vagy azt kevésbé hatékonyan látná el,
 - b) a támogató szürkeinfrastruktúra elemek alkalmazása nélkül a települési zöldinfrastruktúra fenntartása vagy rendeltetészerű használata ellehetetlenülne, vagy
 - c) a támogató szürkeinfrastruktúra elemek alkalmazása nélkül a települési zöldinfrastruktúra működése biztonságosan nem lenne megoldható.
- 6. §**
- (1) Települési zöldinfrastruktúra elemeket kell alkalmazni, ha
 - a) a települési zöldinfrastruktúra elem többletfunkciók ellátását is lehetővé teszi a szürkeinfrastruktúra megoldással szemben vagy
 - b) az azonos funkciót ellátó települési zöldinfrastruktúra elem kiépítése alacsonyabb költséggel jár, mint a szürkeinfrastruktúra elem kiépítése.
 - (2) A szürkeinfrastruktúra elemek települési zöldinfrastruktúrával történő kiváltása az (1) bekezdésben foglaltak teljesülése esetén sem lehetséges, ha
 - a) a kiváltás életet, testi épséget vagy vagyónbiztonságot veszélyeztetne vagy
 - b) a települési zöldinfrastruktúrával való helyettesítés következményeképpen a csapadékintenzitás mértékétől függően a többletvíz helyben tartása és elvezetése ellehetetlenülne.
 - (3) A (2) bekezdésben foglalt feltételek fennállása esetén is törekedni kell a zöld- és szürkeinfrastruktúra elemek együttes alkalmazására.

III. FEJEZET

A TELEPÜLÉSI ZÖLDFELÜLETEK

5. Zöldfelületek szerepe a települési zöldinfrastruktúrában

- 7. §**
- (1) A települési zöldinfrastruktúra rendszerének hatékony működéséhez szükséges zöldfelület mennyiséget a település teljes közigazgatási területén biztosítani kell.
 - (2) A települési zöldfelületek térbeli folytonosságát és minőségét a telkek szintjén is biztosítani kell.

6. Zöldfelületek védelmére és fenntartására vonatkozó általános követelmények

- 8. §**
- (1) Ha jogszabály másként nem rendelkezik, az építési tevékenység eredményeként az építési tevékenységgel érintett telken belül a zöldtér fogat mértékének el kell érnie az építési tevékenység megkezdése előtti zöldtér fogat szintjét.

- (2) Zöldterfogat csökkenésével járó tevékenység esetén – kivéve a 14. § (1) bekezdése szerinti hatóság által szakszerűnek minősített növényápolási munkákat – a zöldterfogatot a csökkenéssel egyenértékűen pótolni kell más növények, növénycsoportok által, amelyek kifejlett állapotukban biztosítani tudják a teleknek legalább a fejlesztés előtti zöldterfogatát.
- (3) A (2) bekezdés szerinti pótlást
 - a) építési engedélyhez kötött építési tevékenységnél a használatbavételi engedély véglegessé válásától,
 - b) egyszerű bejelentéshez kötött építési tevékenységnél a használatbavétel tudomásulvételének időpontjától, vagy
 - c) a kivitelezési dokumentáció alapján végezhető vagy kivitelezési dokumentációhoz nem kötött építési tevékenységnél a műszaki átadás-átvétel időpontjátólszámított 1 éven belül kell elvégezni.
- (4) A zöldfelület zöldterfogatának mennyiségi meghatározásához az 1. melléklet szerinti általános növény-egyenértékűség számítási módszertant kell alkalmazni.

- 9. §**
- (1) A telek beépítetlen és nem burkolt felületeit állandó vagy időszakos növénytakaróval kell borítani. Az időszakos növénytakaróba a haszonkert, konyhakert, ültetvény és egynyári növénykiültetés is beleértendő.
 - (2) Amennyiben a beépítési mód lehetővé teszi, épületet úgy kell tervezni, építeni, átalakítani, hogy megmaradjon vagy telepíthető legyen a környezetében a klimatikus szélsőségek mérséklésére alkalmas árnyékoló növényzet.
 - (3) Az építési anyag szállítását és az építési tevékenységhez kapcsolódó tárolását, kezelését elsődlegesen települési zöldfelületen kívül, burkolt felületen kell megoldani. Amennyiben ez nem lehetséges, a tárolás kizárólag gyepes felületen, a fák csurgóterületén kívül, raklapos aláhelyezéssel, pallóterítéssel történhet, az anyagmozgatás és -tárolás során tömörödött vagy sérült gyepfelület helyreállításával.

7. A közhasználatú terület zöldfelületének védelme és fenntartása

- 10. §**
- (1) Közhasználatú terület zöldfelületén tartott rendezvényeket követően a zöldfelület regenerálódásáról, helyreállításáról vagy pótlásáról a rendezvény szervezőjének gondoskodnia kell.
 - (2) A rendezvények gyakoriságát úgy kell meghatározni, hogy az (1) bekezdésben meghatározott regenerálódás biztosítva legyen.

8. Csapadékvízzel gazdálkodás és a növényzet öntözése

- 11. §**
- A telekre hulló csapadékvíz szikkasztásához, tárolásához, hasznosításához szükséges zöldinfrastruktúra elemeket és támogató szűrkeinfrastruktúra elemeket – amennyiben ennek műszaki akadálya nincsen – a telken belül kell kialakítani.

- 12. §**
- (1) A települési zöldfelületek öntözővízforrásának kiválasztásánál fenntartható megoldásokat kell alkalmazni.
 - (2) A növényzet öntözését elsődlegesen összegyűjtött csapadékvízből kell fedezni.
 - (3) A csapadékvíz – közvetlenül vagy tárolást követően – a telken belül a zöldfelület felszínére kell rávezetni, ott elszivárogtatni és hasznosítani.
 - (4) Amennyiben a csapadékvíz növényzetre vezetése vagy a csapadékvíz összegyűjtése, tárolása nem megoldható, az öntözővíz igényt – az ivóvízkészlet megóvása érdekében – elsősorban felszíni vízből (állóvízből, vízfolyásból) vagy annak hiányában talajvízből – kell fedezni.
 - (5) Vezetékes ivóvízzel való öntözés akkor alkalmazható, ha a (2)–(4) bekezdésben foglaltak nem vagy csak részlegesen megvalósíthatók.
 - (6) A zöldfelületek vízellátását a lehető legkevesebb ivóvíz felhasználásával kell megoldani, és a maximális vízmegtartásra és csapadékvíz hasznosításra kell törekedni. Ennek érdekében
 - a) a zöldfelületek párologtató felületének méretezését a várható csapadék, valamint az egyéb természetes és mesterséges vízutánpótlási lehetőségek vizsgálatának figyelembevételével kell tervezni, és
 - b) a zöldfelületek terepalakításának tervezése és kialakítása során az időszakos elárasztás, valamint a fokozatos elszikkasztás és párologtatás lehetőségét biztosítani kell, amennyiben ez műszakilag lehetséges.

- 13. §**
- A telekre hulló csapadékkal való gazdálkodás a használó felelőssége.

9. Zöldfelületi hatósági feladatok, jogkövetkezmények és szankciók

- 14. §** (1) Környezetvédelmi államigazgatási hatáskörben a települési önkormányzat jegyzője, a fővárosi kerület jegyzője és a Fővárosi Önkormányzat által közvetlenül igazgatott terület tekintetében a fővárosi főjegyző (a továbbiakban együtt: hatóság) a (2) bekezdés szerinti zöldfelületi hatósági feladatokat látja el.
- (2) A hatóság az (1) bekezdés szerinti feladatkörében
- jogszabályi előírások betartására – figyelmeztetés, tevékenység végzésétől történő eltiltás vagy közigazgatási bírság alkalmazása mellett – kötelezést ad ki, ha a 8. § és 10. § szerinti zöldfelületi vagy a 21. §, 22. § és 23. § szerinti fás szárú növények védelmére vonatkozó előírások megszegését észleli,
 - dönt a fakivágási engedély kiadásáról a tulajdonosi hozzájárulás és az abban foglalt feltételek figyelembevételével, és
 - ellenőrzi a fapótlást, és annak elmulasztása esetén – figyelmeztetés vagy közigazgatási bírság alkalmazása mellett – kötelezést ad ki a pótlásra.
- 15. §** Ha a települési önkormányzat alkalmaz önkormányzati főtájépítészt, a hatóság kikéri a 14. § (2) bekezdése szerinti eljárásai során a települési önkormányzati főtájépítész véleményét. Főtájépítész hiányában – alkalmazása esetén – a főkertész vagy a zöldfelületekért felelős szervezeti egység vezetője, főkertész vagy zöldfelületekért felelős szervezeti egység vezetője hiányában a főépítész véleményét kell kikérni.

10. A fás szárú növények telepítésére, fenntartására és védelmére vonatkozó általános szabályok

- 16. §** (1) Fás szárú növény a telek azon részén és oly módon telepíthető, hogy az – figyelemmel az adott faj, fajta tulajdonságaira, növekedési jellemzőire, szakszerű kezelésére –
- az emberi életet nem veszélyeztetheti,
 - a biztonságos közlekedést nem akadályozhatja és
 - nem okozhat kárt a meglévő építményekben, létesítményekben, valamint nem akadályozhatja azok biztonságos működését, megközelítését.
- (2) A használó köteles gondoskodni a telken lévő fás szárú növények fenntartásáról, az adott faj tulajdonságainak megfelelő, szakszerű kezeléséről – így különösen víz- és tápanyag-utánpótlásról, metszésről, növény-egészségügyi beavatkozásról –, valamint szükség szerinti pótlásáról.
- (3) Fás szárú növények metszését növényegészségügyi szempontból alkalmas időszakban lehet végezni.
- (4) A használó köteles gondoskodni a telken lévő fás szárú növény balesetveszélyes részeinek eltávolításáról, akár a növényegészségügyi szempontból alkalmatlan időszakban is.
- (5) A használó – ha jogszabály eltérően nem rendelkezik – köteles gondoskodni a fás szárú növények emberi életet, egészséget veszélyeztető származékainak, így különösen ágak, virágzat, termés, levelek összegyűjtéséről. A használó mentesül az összegyűjtési kötelezettség alól, amennyiben a humuszképződés nem ellentétes a terület rendeltetésével.
- (6) Tilos a fás szárú növények felületének jogellenes – az (1), (3) és (4) bekezdésben foglaltakkal ellentétes – megsértése, csonkítása, továbbá részeinek közvetlen vagy közvetett károsítása.

11. A közhasználatú területen lévő fás szárú növények telepítésére, fenntartására és védelmére vonatkozó különös szabályok

- 17. §** (1) A közhasználatú területen telepítendő fának megfelelő életteret kell biztosítani. Ennek érdekében
- a fa ültetőgödörnek minimális mérete a földlabda átmérőjének kétszerese,
 - az ültetőgödör méretének meghatározásakor az ültetendő fafaj 20 éves korára kifejlődő gyökérszóna kiterjedésének méretét kell figyelembe venni.
- (2) Az (1) bekezdés szerinti telepítendő fák esetén megfelelő fahelyet kell biztosítani. Ennek érdekében
- a fahelynek nyitottnak kell lennie a felszín felé – két vagy három szintes növényállomány telepítése esetén az alsó szintek nem számítanak felszínzárásnak –, a talaj levegőzését, vízáteresztését hosszú távon biztosítani kell, vízzáró burkolattal lefedni nem lehet,

- b) a fahely vízáteresztő felszínnel való burkolása csak kiemelt forgalomtechnikai indokok és fásított közterek esetében lehetséges, azonban a fa gyökérnyakának védelme érdekében a gyökérnyaktól 10 cm-en belül vízáteresztő burkolat kialakítása ebben az esetben sem engedélyezett, és
 - c) az áteresztő burkolatot úgy kell kialakítani, hogy a fatörzs és gyökérnyak növekedését folyamatos visszabontással kövesse, és a 10 cm-es védőtávolság megmaradjon.
- (3) A (2) bekezdés szerinti fahelyek kialakításakor faveremrács alkalmazása megengedett, azonban a fa megfelelő életkörülményeinek biztosítása érdekében,
- a) csak olyan faveremrács alkalmazható, amely biztosítja a csapadékvíz talajba való beszivárgásának lehetőségét és a talajt nem tömöríti,
 - b) a faveremrács és a talajfelszín között 10 cm távolságot biztosítani kell, és
 - c) a fa törzsének vagy gyökérnyakának faveremrácsba történő belenövését meg kell akadályozni, ezért a faveremrácsot a fa növekedésének ütemében tágtani, cserélni kell.
- (4) Olyan vízzáró burkolattal fedett utak és utcák felújítása vagy fásítása esetén, ahol a vízzáró burkolatok aránya 75% felett van, a régi, kompaktált talajt el kell távolítani és cserélni kell legalább a fa ültetőgödében.
- (5) A (2) bekezdés szerinti fahely kialakítása során biztosítani kell a gyökérzóna megfelelő vízellátását. Ennek érdekében
- a) az ültetőgödör kialakítása során a növényzet számára porózus, jó víz- és légáteresztő képességű termőföldet, egyéb ültetőközeget vagy szerkezeti talajt kell kialakítani,
 - b) az újonnan telepített fák öntözhetőségének lehetőségét úgy kell kialakítani, hogy az öntözővíz közvetlenül a gyökérzónához juthasson, és
 - c) a fát a telepítést követő 3–5 évben – a fa fajának és fajtájának megfelelően – rendszeresen kell öntözni.
- (6) A közhasználatú területen a fás szárú növény telepítése nem történhet a 2. mellékletben felsorolt fajok egyedeivel.

- 18. §** (1) A közhasználatú területen lévő faszor fahiányainak pótlása elsősorban a faszorra jellemző habitusú faj, fajta felhasználásával történhet, ha annak környezeti feltételei adottak.
- (2) A közhasználatú területen a fás szárú növény pótlása nem történhet a 2. mellékletben felsorolt fajok egyedeivel.

19. § Belterületi közhasználatú területen – a közúti forgalom számára igénybe vett terület (úttest) kivételével – a síkosság-mentesítésre olyan anyag használható, amely a közterületen vagy annak közvetlen környezetében lévő fás szárú növény egészségét nem veszélyezteti.

- 20. §** (1) Közhasználatú területen közművezeték – a 23. § (2) bekezdésében foglalt kivétellel – úgy kell elhelyezni, hogy az a fás szárú növényt ne veszélyeztesse, közvetlenül vagy közvetetten ne károsítsa.
- (2) Az ültetőgödörben új vezeték nem lehet elhelyezni az öntözővizet biztosító vezeték és berendezése kivételével.
- (3) Új közművezeték építéskor az építéshez kapcsolódó nyomvonal és földmunka meglévő zöldfelületi elem gyökérzetét nem sértheti, veszélyeztetheti, és az új közművezeték a meglévő és telepítendő fás növényzettől elkülönítetten kell kialakítani.

12. A közhasználatú területen lévő fás szárú növények kivágása és pótlása

- 21. §** (1) Közhasználatú területen fát kivágni akkor lehetséges, ha
- a) annak növényegészségügyi állapota szükségessé teszi,
 - b) élet- vagy balesetveszélyes,
 - c) veszélyezteti a vagyontbiztonságot vagy vagyoni kárt okoz vagy
 - d) az a szakértői vélemény alapján meghozott hatósági döntés alapján egyéb ok miatt indokolt.
- (2) A közhasználatú területen lévő fás szárú növény kivágásához a hatóság engedélyét kell kérni.
- (3) Az engedély iránti kérelemről a hatóság dönt.
- (4) A hatóság az engedélyezési eljárásba szakértőt vonhat be.
- (5) Szakértő lehet
- a) a tájépítésmérnök,
 - b) a tájépítész-kertművész,
 - c) a dísnövénytermesztés szakirányos okleveles kertézmérnök,
 - d) a favizsgáló és faápoló szakmérnök vagy
 - e) az erdőmérnök.
- (6) A szakértői vélemény kiváltható a település főtájépítésének vagy főkertészetének állásfoglalásával.

- (7) A szakértői véleménynek ki kell terjednie a fa kiemelt szakmai, tudományos, település- és kultúrtörténeti szerepének vizsgálatára, valamint a fakivágás javasolt időszakára is.
- (8) Az engedély kiadására irányuló kérelem a 3. melléklet szerinti adattartalommal nyújtható be.
- (9) Nem helyi önkormányzati tulajdonban álló közhasználatú terület esetén a hatóság – az eljárás során – hivatalból beszerzi az érintett fás szárú növényről rendelkezni jogosult kivágáshoz hozzájáruló nyilatkozatát.
- (10) A hatóság a fás szárú növény kivágása iránti kérelmet elutasítja, ha
- a kérelmező a fás szárú növény pótlásáról hiánypótlási felhívás ellenére sem nyilatkozott,
 - a fás szárú növény áttelepítése szakmai és településrendezési szempontból célszerű és gazdaságosan kivitelezhető,
 - az a település szempontjából településképi, természetvédelmi vagy környezetvédelmi érdeket sért vagy
 - a szakértői vélemény vagy a főtájépítési, főkertészi állásfoglalás szerint a fakivágás indoka nem felel meg az (1) bekezdésben foglaltaknak.
- (11) A település szempontjából kiemelt szakmai, tudományos, település- és kultúrtörténeti értéket képviselő fás szárú növény kivágásának kérelmezése esetén a hatóság az eljárás megindításáról szóló értesítést öt napon belül hirdetményi úton, valamint – ha a település ilyennel rendelkezik – a település hivatalos honlapján is közzéteszi a környezet védelmének általános szabályairól szóló törvényben meghatározott ügyféli jogok biztosítása céljából.

- 22. §** (1) Település belterületén, közhasználatú területen a fás szárú növénynek élet-, testi épség- vagy vagyonvédelmi okból történt kivágása esetén – a 21. §-ban foglaltaktól eltérően –
- a kivágás tényét a fakivágást azonnali intézkedésként foganatosító 3 munkanapon belül a 3. melléklet szerinti adattartalommal bejelenti a kivágás helye szerint illetékes hatósághoz,
 - ha a pótlás környezeti feltételei adottak, a hatóság a tulajdonost a pótlásra kötelezi.
- (2) A hatóság a használatot a fás szárú növény kivágására kötelezi, ha a fás szárú növény az élet- vagy vagyonbiztonságot veszélyezteti, és e veszély másként nem hárítható el.

- 23. §** (1) A közhasználatú területen lévő fás szárú növény kivágását követő 1 éven belül a használó köteles gondoskodni a növény helyben történő szakszerű pótlásáról. A telepítendő cserje esetében 3 éven belül kell biztosítani a legalább azonos lombtér fogatot. A pótlás céljából történő telepítést meg kell ismételni, ha a telepítést követő vegetációs időszak kezdetén a fás szárú növény nem ered meg. A szakszerű pótlás teljesítését a hatóság ellenőrzi.
- (2) Amennyiben a közműfektetés a fás szárú növény megtartásával nem valósítható meg, az eljáró hatóság a kivitelezőt a fás szárú növény pótlására kötelezi.
- (3) Amennyiben a fás szárú növény pótlása a telek adottsága miatt nem vagy csak részben teljesíthető, a pótlást az eljáró hatóság által kijelölt más közhasználatú telken történő telepítéssel kell teljesíteni. A más közhasználatú telken történő pótlás esetén az ültetési helyek pontos meghatározása az eljáró hatóság feladata.
- (4) Amennyiben a közhasználatú területen lévő telken történő fakivágás a szomszédos telek tulajdonosa érdekében történik, akkor a kivágási és pótlási kötelezettséggel járó költség az érdekelt telek használóját terheli.
- (5) Közhasználatú területen kivágott fát közhasználatú területen kell pótolni olyan módon, hogy egy darab kivágott fa helyett legalább egy darab fát kell ültetni.
- (6) A fapótlás során a 18. § (2) bekezdésében foglaltakat megfelelően alkalmazni kell.

IV. FEJEZET

TÁJÉPÍTÉSZETI ALKOTÁSOK

13. Tervezés, kialakítás és fenntarthatóság általános követelményei

- 24. §** (1) A tájépítészeti alkotások a települési zöldinfrastruktúra meghatározó alkotóelemei, tervezésüket a települési zöldinfrastruktúrához illeszkedő módon kell végezni.
- (2) A tájépítészeti alkotásokat a településrendezési és településképi követelményekkel összhangban kell megtervezni és megvalósítani.
- 25. §** (1) A tájépítészeti alkotások tervezése és kivitelezése során elsődlegesen
- a biodiverz megoldásokat, a beporzó- és madárbarát növényeket, és
 - az ökológiai adottságoknak megfelelő növényi alapanyagokat kell alkalmazni.

- (2) A tájépítészeti alkotások tervezése és kivitelezése során előnyben kell részesíteni
 - a) a kisebb levegőterhelést okozó megoldásokat,
 - b) a kisebb energiafelhasználást, hulladékképződést eredményező megoldásokat és
 - c) az újrahasznált vagy újrahasznosított anyagokat.
- (3) A tájépítészeti alkotások fenntartása során előnyben kell részesíteni
 - a) az öntözés, különösen az ivóvízzel való öntözés nélküli megoldásokat és
 - b) az alacsonyabb energiaigényű megoldásokat.

V. FEJEZET

ZÖLDFELÜLETI TANÚSÍTVÁNY

14. A zöldfelületi tanúsítás

- 26. §**
- (1) A telek ökoszisztéma szolgáltatásainak és ökológiai teljesítőképességének megállapítása zöldfelületi tanúsítás útján történik.
 - (2) A zöldfelületi tanúsítványt a 4. mellékletben meghatározott módszertan alapján kell készíteni.

15. A zöldfelületi tanúsítvány elkészítésével érintett telkek

- 27. §**
- (1) Az építési engedélyhez kötött építési tevékenységekkel érintett telkek közül zöldfelületi tanúsítvány készítése az 5000 m² összes hasznos alapterületet meghaladó
 - a) kiemelt beruházások,
 - b) rozstdaövezeti akcióterületen megvalósuló beruházások,
 - c) állami magasépítési beruházások,
 - d) 65 méter párkánymagasságot meghaladó épületek,
 - e) építési beruházásokzöldfelülete esetében kötelező.
 - (2) Az 5000 m² alapterületet meghaladó tájépítészeti alkotás esetén is kötelező zöldfelületi tanúsítványt készíteni.
 - (3) Az (1) bekezdés szerinti beruházások esetében a zöldfelületi tanúsítványt nem kell elkészíteni, ha
 - a) a beruházás közlekedési és közmű infrastruktúra építésére, fejlesztésére irányul, vagy
 - b) a rozstdaövezeti akcióterületté kijelölésről vagy a kiemelt beruházással nyilvánításról szóló kormányrendelet erről kifejezetten rendelkezik.
 - (4) A zöldfelületi tanúsítvány elkészítéséről épülethez kapcsolódó zöldfelület esetén az épület használatbavételi engedélyére irányuló kérelem benyújtását megelőzően, tájépítészeti alkotás építése esetén a tájépítészeti alkotás műszaki átadás-átvételét megelőzően az építető gondoskodik.
 - (5) A (4) bekezdés szerinti használatbavételi engedélyezési és műszaki átadás-átvételi eljárás végén a teljesítésigazolás csak úgy adható ki, ha az új építményhez, tájépítészeti alkotáshoz tartozó telek legalább „C” minősítésű zöldfelületi tanúsítvánnyal rendelkezik.
 - (6) Az (1) és a (2) bekezdés hatálya alá nem eső telkekre zöldfelületi tanúsítvány készíthető.

16. Az üzemeltető

- 28. §**
- (1) A zöldfelületi tanúsítás és a tanúsítvány kiállítása a településfejlesztésért és településrendezésért felelős miniszter (a továbbiakban: üzemeltető) által működtetett honlap (e fejezet alkalmazásában, a továbbiakban: honlap) alkalmazásával történik. Az üzemeltető felel a zöldfelületi tanúsítvány kiállításához szükséges rendszer megfelelő működéséért.
 - (2) Az üzemeltető szolgáltatja a honlapon keresztül a zöldfelületi tanúsító részére a tanúsítói tevékenységhez szükséges feldolgozott térinformatikai adatokat, amelyet az adatigényléstől számított 10 napon belül kell a zöldfelületi tanúsító részére rendelkezésre bocsátania.
 - (3) Az üzemeltető az (1) és a (2) bekezdés szerinti feladatellátásért rendszerhasználati díjra jogosult, amelyet a tanúsítvány készítője (a továbbiakban: megbízó) köteles megfizetni a tanúsítási tevékenység megkezdése előtt.
 - (4) Az üzemeltető közreműködik a zöldfelületi tanúsítók képzésében.

17. A zöldfelületi tanúsítvány tartalmi követelményei

- 29. §** (1) A zöldfelületi tanúsítvány kötelezően tartalmazza
- a) az összefoglaló lapot,
 - b) a zöldfelületi paramétereket,
 - c) a zöldtérfogat és zöldvagyon számításokat,
 - d) a zöldfelület fejlesztési- és fenntartási javaslatokat és
 - e) a helyszíni bejárás fotódokumentációját.
- (2) Az (1) bekezdés a) pontja szerinti összefoglaló lapon fel kell tüntetni
- a) a tanúsított telek adatait, és ennek részeként
 - aa) a címét és helyrajzi számát,
 - ab) a zöldfelületi tanúsítvány kiállításának 27. § (1) és (2) bekezdése szerinti jogcímét,
 - ac) a fennálló műemléki (nemzeti vagy helyi emlék) vagy természetvédelmi védettséget, továbbá a telek érintettségét a NATURA 2000 hálózat, valamint az ökológiai hálózat övezeti szempontjából,
 - ad) a telek alapterületét,
 - ae) a telek biológiailag aktív és inaktív felületeinek arányát,
 - af) a telek zöldtérfogatát,
 - ag) a telek teljes értékű zöldfelületeinek alapterületi arányát,
 - ah) a telek nem teljes értékű zöldfelületeinek alapterületi arányát,
 - b) a megbízó nevét,
 - c) a zöldfelület-minősítési kategóriát és a CO₂ megkötését,
 - d) a tanúsító adatait,
 - e) a zöldfelületi tanúsítvány kiállításának időpontját és a 35. § (1) bekezdése szerinti lejárat idejét,
 - f) a zöldfelületi tanúsítvány azonosító kódját és
 - g) a zöldfelületi tanúsítványnak az Országos Építésügyi Nyilvántartás (a továbbiakban: OÉNY) üzemeltetéséért felelős szerv által működtetett online felületen történő elérhetőségére utaló QR-kódot.
- (3) Az (1) bekezdés b) pontjában meghatározott zöldfelületi paraméterek keretében meg kell határozni a zöldtérfogatot, a zöldvagyon értéket és a zöldinfrastruktúrára vonatkozó főbb jellemzőket.
- (4) Az (1) bekezdés c) pontjában be kell mutatni a zöldtérfogat és a zöldvagyon kiszámításának módját, a számítások alapjául szolgáló adatokkal együtt.
- (5) Az (1) bekezdés d) pontjában meghatározott javaslatoknak a 30. §-ban foglaltakat kell tartalmazni.
- (6) Az (1) bekezdés e) pontjában meghatározott fotódokumentációnak legalább 5, különböző nézetből készített képet kell tartalmaznia.
- (7) Építéshez kapcsolódó tanúsítás esetén a zöldfelületi tanúsítvány „Összefoglaló lap” elnevezésű lapjához az építészeti-műszaki dokumentáció, valamint a kivitelezési dokumentáció zöldtérfogatot igazoló számítását csatolni kell.
- 30. §** (1) A zöldfelület fejlesztési- és fenntartási javaslatnak tartalmaznia kell a telek további, zöldinfrastruktúra-fejlesztéssel elérhető minősítési szintjére, továbbá a fejlesztésre és fenntartásra vonatkozó ajánlásokat. A javaslatban fel kell tüntetni az egyes zöldfelületek és építmények elhelyezésével, térbeli és minőségi kialakításával, fenntartásával összefüggő, egyben ökológiaiban, műszakilag és esztétikailag megvalósítható intézkedéseket, valamint hogy hol kaphat a tulajdonos további információt, segítséget a fejlesztésekkel és a fenntartással kapcsolatban.
- (2) Az (1) bekezdés szerinti javaslatok meghatározása esetén fel kell tüntetni a megvalósításukkal elérhető zöldfelület-minőségi kategóriát és a szén-dioxid megkötést.
- (3) Az (1) és (2) bekezdés szerinti javaslat elhagyható, amennyiben a minősítés eléri a kiváló („A”) szintet.
- 31. §** (1) A minősítés alapja a zöldtérfogat. A zöldfelületi tanúsítvány készítésénél a zöldfelület zöldtérfogatának megállapítására az 1. mellékletben meghatározott zöldfelületek általános növény-egyenértékűség számításai módszertanát kell alkalmazni.
- (2) A minősítés során a zöldfelület CO₂ megkötő képességét is fel kell tüntetni. A CO₂ megkötő képességet a zöldtérfogat alapján kell számolni, ahol 1 m³ zöldtérfogat 5 m³ CO₂ megkötését jelenti.

18. A zöldfelületi tanúsító és az általa folytatott tanúsítás

- 32. §** (1) A zöldfelületi tanúsító a térinformatikai adatok és a térkép birtokában folytatja le a helyszíni vizsgálatokat, és ellenőrzi a településtervben meghatározott zöldfelületi feltételeknek való megfelelést.
- (2) A zöldfelületi tanúsító a helyszínen
- a fával való ellátottság mértékét és a faállomány egészségi állapotát,
 - a fás szárú növényállomány és egyéb zöldfelületek fajgazdagságát,
 - az épületeken megjelenő zöldfelületi elemeket,
 - az invazív fajok és egyedek arányát,
 - a burkolatok jellegét és mennyiségét,
 - az egyéb épített elemek funkcióját,
 - a csapadékvíz hasznosítását és
 - a településtervben és a településrendezési eszközben meghatározott zöldfelületi követelményeknek való megfelelést vizsgálja.
- (3) A zöldfelületi tanúsító a vizsgált adatok szoftveren történő rögzítését követően kiszámítja a tanúsítás eredményét és az érintett telket az 5. melléklet szerinti zöldfelületi minősítési kategóriák egyikébe sorolja.
- (4) A zöldfelületi tanúsító a (3) bekezdésben foglaltak teljesítése után lezárja a tanúsítás folyamatát, meghatározza a 33. § szerinti díját és egyéb költségeit, amiről számlát állít ki a megbízó felé. A számla kifizetését követően a zöldfelületi tanúsító a nem hitelesített zöldfelületi tanúsítványt az OÉNY felületen hitelesíti.
- (5) A zöldfelületi tanúsító a hitelesített zöldfelületi tanúsítványt megküldi a megbízó részére.
- 33. §** (1) A zöldfelületi tanúsító tevékenysége elvégzéséért díjra jogosult, amelyet a tanúsítás elkészítésére fordított idő alapján úgy kell megállapítani, hogy a tanúsítás díja megkezdett óránként a havi minimálbér 5%-át nem haladhatja meg. Ezen igényt – díjjegyzékkel alátámasztva – a szerződéskötéskor és a tanúsítás elkészítésekor, átadásakor érvényesíteni kell.
- (2) A zöldfelületi tanúsítás elszámolható időigénye legfeljebb 16 munkaóra.
- (3) A díjjegyzékben részletezni kell a tanúsítási tevékenységre fordított időt és az óradíjat, a felmerült költséget és az ezeket terhelő általános forgalmi adó összegét.
- (4) A zöldfelületi tanúsító felmerült költségként csak az utazással, felméréssel, valamint a fénymásolással járó szükséges és igazolt készkiadásait számíthatja fel. A tanúsító a számlával nem igazolható, de szükségszerűen felmerülő költségeinek fedezésére költségátalányt is megállapíthat, amely legfeljebb a díj 10%-a lehet.
- (5) Az utazással eltöltött idő óradíja nem haladhatja meg a tanúsítás óradíjának 50%-át.
- (6) A zöldfelületi tanúsító a tanúsítási tevékenység során köteles költségkímélő megoldásokat alkalmazni.
- (7) Az (1)–(6) bekezdés szerinti díjat és egyéb költségeket a tanúsítás folyamatának 32. § (4) bekezdése szerinti lezárását követően kell megfizetni.

19. Az előzetes zöldfelületi tanúsítói nyilatkozat

- 34. §** (1) Új építésű ingatlan tervezése során előzetes zöldfelületi tanúsítói nyilatkozat kérhető a zöldfelületi tanúsítvány megfelelő minősítésének biztosítása érdekében.
- (2) Az előzetes zöldfelületi tanúsítói nyilatkozatot zöldfelületi tanúsítói jogosultsággal rendelkező személy állítja ki.
- (3) A zöldfelületi tanúsító a telken lévő tájépítészeti alkotásra készített tájépítészeti terv vizsgálata során megállapítja, hogy a terv megfelel-e a zöldfelületi tanúsítás használatbavételhez vagy műszaki átadás-átvételhez szükséges zöldfelületi tanúsítási szintnek. A megfelelésről vagy a megfelelés hiányáról cégszerű aláírással hitelesített nyilatkozatot ad ki. A nyilatkozat nem mentesít a zöldfelületi tanúsítvány megszerzésének kötelezettsége alól.

20. A zöldfelületi tanúsítványok tárolása és nyilvántartása

- 35. §** (1) A zöldfelületi tanúsítvány a kiállításától számított 5 évig érvényes.
- (2) Az érvényességi idő alatt a tulajdonosnak a zöldfelületi tanúsítványt meg kell őriznie, tulajdonosváltáskor az új tulajdonosnak át kell adnia.
- (3) A zöldfelületi tanúsítványt alátámasztó dokumentációt az üzemeltetőnek 5 évig meg kell őriznie, és az ellenőrzés során rendelkezésre kell bocsátania.

36. § A zöldfelületi tanúsítványok nyilvántartása az OÉNY területén történik a tanúsító adatszolgáltatása alapján.

21. A zöldfelületi tanúsítványok és a tanúsítók ellenőrzése

- 37. §** (1) A zöldfelületi tanúsítói tevékenység szakmai ellenőrzését a Magyar Építész Kamara (a továbbiakban: Kamara) kamarai hatósági eljárás keretében végzi az üzemeltető bevonásával.
- (2) A Kamara ellenőrzi
- a zöldfelületi tanúsítvány hatályos előírásoknak és módszertannak való megfelelését,
 - a kiinduló adatok és a számszaki megfelelést,
 - a biológiai aktivitás és növényérték számítás jellemzőinek megfelelő megállapítását, a zöldfelületi tanúsítványban feltüntetett részeredmények és végeredmény igazolását, az ezek alapján megfogalmazott javaslat indoklását és
 - a zöldfelületi tanúsítványok alapadatainak szükség szerinti helyszíni megfelelő beazonosítását és a felhasznált adatok és a teljes számítás megfelelését.
- (3) Amennyiben az üzemeltető megállapítja, hogy a tanúsító egyes tartalmi elemeket nélkülöző zöldfelületi tanúsítványt nyújt be, felszólítja a tanúsítót a hiányzó elemek pótlására, amelyet 10 napon belül el kell végeznie.
- (4) A hivatalos zöldfelületi tanúsítványok éves mennyiségének véletlenszerűen kiválasztott 2%-a esetében kell az ellenőrzést elvégezni.
- (5) A zöldfelületi tanúsítvány ellenőrzéséről a tanúsítót előzetesen írásban értesíteni kell. A tanúsító köteles együttműködni a zöldfelületi tanúsítvány ellenőrzése során. A feltárt hibákat a tanúsító köteles kijavítani.

VI. FEJEZET

A ZÖLD VÉDJEGY

22. A zöld védjegyre és a növényi alapanyagokra vonatkozó követelmények

- 38. §** (1) A zöld védjeggyel olyan növényi alapanyagokat lehet ellátni, amelyek a hazai környezethez adaptálódtak, előállítási módjuk igazolt, életképesek, nem invazívak, és a fenntartható települési zöldinfrastruktúra kialakítását szolgálják.
- (2) A zöld védjegyet a növényi alapanyag
- termesztésének és forgalmazásának megfelelő ökológiai lábnyomának és
 - ökológiai megfelelésének vizsgálata alapján kell odaítélni.
- 39. §** (1) A zöld védjeggyel ellátott termékeket forgalmazó faiskolák listájának vezetésével és az e listát tartalmazó honlap üzemeltetésével kapcsolatos feladatot a Magyar Díszkertészek Szakmaközi Szervezete (a továbbiakban: MDSZSZ) látja el.
- (2) Az erdészeti szaporítóanyagok alkalmazásához zöld védjegy nem szükséges.
- (3) A zöld védjegy megszerzése önkéntes.
- 40. §** (1) A növényi alapanyag ökológiai lábnyoma akkor megfelelő, ha az előállítás és a telepítés helyszíne közötti szállítási távolság 200 km-en belül van.
- (2) A növényi alapanyag annak származási helyét fel kell tüntetni.
- (3) A zöld védjeggyel ellátott növényi alapanyag szállítási távolságát a védjegy a szállítási távolság sávok meghatározása szerint jelölni kell az alábbiak szerint:
- piros sávok címkét a 101–200 km-en,
 - sárga sávok címkét 100 km-en,
 - zöld sávok címkét a település közigazgatási területén vagy a kiültetés helyétől számított 25 km-en belülről származó növényi alapanyag kaphat.
- 41. §** (1) A növényi alapanyag ökológiai megfelelését a Kárpát-medencében való életképessége határozza meg.
- (2) Az ökológiai megfelelést
- a származás,
 - a nemesítés vagy beszerzési forrás,

- c) a lombozat jellege és a növény felhasználása szerinti csoportosítás, valamint a kártevőknek való ellenállóképesség alapján kell megállapítani.
- (3) A megfelelőségi vizsgálatokat legalább két helyszínen, Magyarország leginkább kontinentális – az MDSZSZ által meghatározott – területein és meszes talajon kell elvégezni.

- 42. §** (1) Zöld védjegy olyan növényi alapanyagra kérhető, amely már legalább 6 éve kontinentális klímájú referenciahelyen kiültetésben megtalálható. A referenciahely lehet a nemesítő telephelye, valamelyik kontinentális területi park, arborétum vagy magánkert. A referenciának a növényi alapanyagból legalább 3 egyeddel kell rendelkeznie.
- (2) Új növényi alapanyag minősítési folyamata 4 év. Ennek során be kell jelenteni az MDSZSZ irányába a zöld védjegy iránti igényt, és biztosítani kell a bejelentett növényi alapanyag
- a) 3 egyedének kiültetését és
- b) megfigyelését addig, amíg a kiültetett és megeredt növények takarás nélkül legalább két kontinentális telet és kontinentális nyarat át nem vészelnek.
- (3) A zöld védjegy használatára irányuló védjegyhasználati szerződésben a használat időbeli hatálya a szerződés megkötésétől számított négy év időtartamban állapítható meg, amely ezen időtartam lejártát követően, egy alkalommal további hat évvel meghosszabbítható.

23. A zöld védjegyről szóló bizonyítvány

- 43. §** (1) Zöld védjegyről szóló bizonyítványt (a továbbiakban: bizonyítvány) a növényi alapanyagra a faiskola üzemeltetője (a továbbiakban: forgalmazó) kérhet a 6. melléklet szerinti adattartalommal.
- (2) A zöld védjegyről szóló bizonyítvány kérelmezése önkéntes.

- 44. §** A minősített növényi alapanyagon – a növény fizikai sérülése nélkül – logóval és színsávval, valamint az érvényesség feltüntetésével ellátott címkét kell elhelyezni.

- 45. §** (1) A zöld védjegy megfelelőségének megállapításával kapcsolatos feladatot a MDSZSZ látja el a forgalmazó által beadott kérelem alapján, az országos tájépitész felügyelete mellett.
- (2) Az MDSZSZ szűrőpróbaszerű helyszíni vizsgálatot is végez a beadott kérelmek legalább 2%-a esetében. A vizsgálat során az MDSZSZ azt vizsgálja, hogy a kérelemben megadott adatok megfelelnek-e a helyszíni vizsgálat során feltárt információknak.
- (3) A zöld védjegy minősítésnek megfelelő növényi alapanyagról az MDSZSZ bizonyítványt állít ki.
- (4) A bizonyítvány tartalmazza
- a) a növényi alapanyag biológiai rendszertani megnevezését,
- b) a növényi alapanyag méretét és iskolázottságát,
- c) a lombozat jellegét (lombhullató, fenyőféle, lomblevelű örökzöld),
- d) a növényi alapanyag alapadatait,
- da) a növény nemesítés fokát,
- db) a növényi alapanyag származását, elterjedési területét, esetlegesen a magcsemete származási helyét,
- dc) részletes morfológiai leírását és fotódokumentációját,
- e) a növényi alapanyag ökológiai megfelelőségét,
- f) a termesztés és szállítás ökológiai lábnyomának mértékét és a kapcsolódó szinkódót,
- g) a tűrőképesség tesztelésének metodikáját és eredményét,
- h) a nyilatkozatot a növényi alapanyag zöld védjegy megfelelőségéről,
- i) a zöld védjegy pecsétet és
- j) a zöld védjegy kiállításának és érvényességének dátumát.

- 46. §** A zöld védjeggyel ellátott növényi alapanyagokról az MDSZSZ évente frissített személyes adatot nem tartalmazó nyilvántartást vezet, amelyet nyilvánossá tesz a honlapján.

- 47. §** Forgalmazó a zöld védjegy kiállításáért minősítési díjat fizet az MDSZSZ-nek, amely tartalmazza a minősítés és a nyilvántartás díját.

VII. FEJEZET
ZÁRÓ RENDELKEZÉSEK

- 48. §** Ez a rendelet 2024. október 1-jén lép hatályba.
- 49. §** (1) E rendelet V. fejezetében meghatározott, zöldfelületi tanúsítványra vonatkozó rendelkezések azon építési tevékenységekre terjednek ki, amelyeknél az építés engedély iránti kérelmet 2025. április 1-jén vagy azt követően nyújtották be.
(2) E rendelet hatálybalépését megelőzően kiemelt beruházással nyilvánított, vagy rozsdavezeti akcióterületként kijelölt beruházások során zöldfelületi tanúsítvány készítése nem szükséges.
- 50. §** (1) A zöldfelületi tanúsítást a 2025. június 30-ig megkezdett eljárásokban az e rendelet 4. mellékletében szereplő számítási módszertan alapján kell elvégezni.
(2) A 2025. június 30-ig megkezdett eljárásokban a zöldfelületi tanúsító a zöldfelületi tanúsítvány elkészülését követően, annak aláírását megelőzően azt megküldi a megbízónak, aki a 33. § szerinti díjat és egyéb költséget a zöldfelületi tanúsító részére megfizeti. Ezt követően a zöldfelületi tanúsító aláírásával a zöldfelületi tanúsítványt hitelesíti.
(3) A (2) bekezdés szerinti eljárásokban a zöldfelületi tanúsítvány PDF/A formátumban kerül kiállításra. A zöldfelületi tanúsító a hitelesített zöldfelületi tanúsítványt megküldi a megbízó és az üzemeltető részére.
(4) Az üzemeltető a zöldfelületi tanúsítványokat PDF/A formátumban tartja nyilván, majd az OÉNY zöldfelületi hitelesítési rendszere működésének megkezdését követően azokat az OÉNY rendszerébe feltölti.
- 51. §** Hatályát veszti a fás szárú növények védelméről szóló 346/2008. (XII. 30.) Korm. rendelet.

Orbán Viktor s. k.,
miniszterelnök

1. melléklet a 282/2024. (IX. 30.) Korm. rendelethez

Általános növény-egyenértékűség számítási módszertan

	A	B
1.	1 lombköbméter	10–12 cm törzskörméretű fa
2.	1 lombköbméter	4 m ² természetes gyeptársulás
3.	1 lombköbméter	4 m ² évelő
4.	1 lombköbméter	5 m ² egynyári virágágy
5.	1 lombköbméter	3 m ² cserje
6.	1 lombköbméter	15 m ² pázsit

2. melléklet a 282/2024. (IX. 30.) Korm. rendelethez

Inváziós fajú fás szárú növények

(*Kivéve kertészeti változatok)

	A	B
	Tudományos név	Magyar név
1.	<i>Acacia saligna (Acacia cyanophylla)</i>	fűzlevelű akácia
2.	<i>Acer negundo</i>	zöld juhar
3.	<i>Ailanthus altissima</i>	mirigyes bálványfa*
4.	<i>Amorpha fruticosa</i>	gyalogakác
5.	<i>Celastrus orbiculatus</i>	keleti fafojtó
6.	<i>Celtis occidentalis</i>	nyugati ostorfa
7.	<i>Elaeagnus angustifolia</i>	keskenylevelű ezüstfa
8.	<i>Fraxinus pennsylvanica</i>	amerikai kőris*
9.	<i>Paulownia elongata</i>	smaragdfa
10.	<i>Paulownia tomentosa</i>	illatos császárfa
11.	<i>Prosopis juliflora</i>	meszkitefa
12.	<i>Prunus serotina</i>	kései meggy
13.	<i>Ptelea trifoliata</i>	hármalevelű alásfa
14.	<i>Rhus typhina</i>	torzsás ecetfa
15.	<i>Symphoricarpos albus</i>	fehér hóbogyó
16.	<i>Symphoricarpos albus var. laevigatus</i>	nyugati hóbogyó
17.	<i>Symphoricarpos x chenaultii</i>	kislevelű hóbogyó
18.	<i>Triadica sebifera (Sapium sebiferum)</i>	kínai faggyúfa

3. melléklet a 282/2024. (IX. 30.) Korm. rendelethez

**FAKIVÁGÁSI ENGEDÉLYKÉRELEM ÉS BEJELENTÉS ADATTARTAMA
a közterületen lévő fás szárú növényekre**

1. A fakivágási engedélykérelem vagy bejelentés kérelmezőjének vagy bejelentőjének, címének, telefonszámának és a hatóságnak a megnevezése.
2. A kivágás indokának meghatározása.
3. Az érintett közhasználatú terület neve, az érintett fás szárú növény pontos elhelyezkedése szöveges leírással vagy rajzos ábrázolással.
4. A kivágni tervezett vagy már kivágott fás szárú növény fajának és földtől számított 1 méter magasságban való törzsátmérőjének meghatározása, valamint a kivágás kivitelezésének részletes leírása.
5. A fás szárú növény, növények tervezett pótlása, a fajta, a darabszám és a kiültetés helyének meghatározásával.
6. Nyilatkozat arról, hogy amennyiben a fás szárú növény pótlása a földrészlet adottsága miatt nem vagy csak részben teljesíthető, és más telken a pótlás a település beépítettsége miatt nem jelölhető ki, a kérelmező vagy bejelentő tudomásul veszi, hogy a hatóság a használatot kompenzációs intézkedés megtételére kötelezi.

4. melléklet a 282/2024. (IX. 30.) Korm. rendelethez

Zöldfelületi Tanúsítvány számítási módszertan

JOGSZABÁLYI MEGFELELÉS	Településtervnek, zöldfelületre vonatkozó országos előírásoknak való megfelelés	telek paraméterein alapján a megfelelést állapítja meg (a zöldfelületi arány nagyobb-e, mint a kötelező legkisebbik arány előírás, telken található fák darabszáma nagyobb-e, mint az előírásban foglalt fa darabszám minimum, ha beültetési kötelezettség, előírás vonatkozik a telekre, azt teljesíti-e)	igen/nem adat
	Biológiai aktivitás értéknek való megfelelés	a telek biológiai aktivitásértékét, előírásoknak való megfelelését állapítja meg	igen/nem adat
	Véderdő szegély	TAK-TKR, HÉSZ-ban jelölt védőterület vagy védősáv a védelmi célnak megfelelő kialakítású, színteztettségű, szélességű, összetételű	igen/nem adat
MENNYISÉGI INDEX	Az ingatlan összesített adatai	helyrajzi szám / telek méret	hrs., m ² adat
	Zöldfelület összterülete	telken található összes zöldfelület összege	m ² adat
	Zöldfelület magassága	a telken található életképes, fotoszintetizáló növényzet terepszinttől becsült magassági értéke	m adat
	Fa darabszám	telken található összes fa darabszáma	db adat
	Zöldtér fogat	telken található össznövényzet tér fogat adata	m ³ adat
	Fa lombtér fogat	telken található fák összterfogat adata	m ³ adat
	Zöldfelületi arány	Az ingatlan területén az átlagosan egy négyzetméterre jutó zöldfelületet jelenti.	m ² /m ² adat
	Zöldtér fogat arány	Az egy négyzetméterre jutó zöldtér fogatot jelenti.	m ³ /m ² adat
	Lombtér fogat arány	Az egy négyzetméterre jutó lombtér fogatot jelenti.	m ³ /m ² adat
	Fedettség	fák által fedett terület és teljes telek terület hányadosa	% adat
	Nyílt talajfelszín	növényzettel nem fedett talajfelszín területe	m ² adat

MINŐSÉGI INDEX	Biodiverzitás	telken található, nem adventív növényfajok számadatából adódó pontszám	>100 faj = +50 pont 60–100 faj = +25 pont 30–59 faj = 0 pont 10–29 faj = –25 pont 0–9 faj = –50 pont
	Invazív fajok	telken található inváziós fajokkal fertőzött területek arányából adódó pontszám	0% = 0 pont 1–5% = –15 pont 5–20% = –30 pont 20–50% = –45 pont >50% = –60 pont
	Élőhelyteremtés	élőhelytípusok darabszámából adódó pontszám (madárodúk, gyíkvárak, rovarhotelek, sünlakok, állatvilág számára táplálékot nyújtó vad gyümölcsstermő növények, itatóhelyek, búvóhelyek stb.)	>4 elem = +25 pont 4 féle elem = +15 pont 1–3 féle elem = 0 pont 0 elem = –25 pont
	Védett növények	védett növény jelenlétéből adódó pontszám	igen = +25 pont nem = 0 pont
	Egynyári dísznövény	egynyári dísznövénykiültetés jelenlétéből adódó pontszám	<10 m ² = 0 pont ≥10 m ² = –25 pont
	Csapadékvízgazdálkodási index	telken található-e csapadékvíz hasznosítást elősegítő elem (250 m ² -t elérő, meghaladó zöldtető, esőkert, záportározó, csapadékvízről történő öntözés)	igen = +25 pont nem = 0 pont
	Zöldhomlokzat, zöldfal, zöldtető	a legfeljebb 15% lejtésű épülettető legalább 50%-a zöldfelületként kialakított, és/vagy legalább 100 m ² területű zöldhomlokzat vagy zöldfal jelenlétéből adódó pontszám	igen = +25 pont nem = 0 pont
	Hősziget hatást erősítő tényezők	hősziget hatású felületek jelenlétéből adódó pontszám	nem = 0 pont igen = –25 pont
	FUNKCIONÁLIS INDEX	Szociális és közösségi ültetvény	250 m ² -t meghaladó közösségi vagy szociális célú ültetvény jelenlétéből adódó pontszám
Látogathatóság, közösségi célú zöldfelülethasználat		a telken található zöldfelület min 10%-a közhasználat céljára átadott	igen = +25 pont nem = 0 pont
FENNTARTÁSI INDEX	Fenntartási kézikönyv	Zöldfelületfenntartási kézikönyv meglétéből adódó pontszám	igen = +25 pont nem = 0 pont
	Zöldfelületek mulcsozottsága	Évelő- és cserjefelület és faállomány aljnövényzet mulcsozottságából adódó pontszám	igen = +25 pont nem = 0 pont
	Komposztálás és zöldhulladék kezelése	zöldhulladék helyben kezeléséből adódó pontszám	igen = +25 pont nem = 0 pont
	Talajtömörödöttség	talaj tömörödöttségéből adódó pontszám	nem tömörödött = 0 pont közepesen tömörödött = –12 pont nagyon tömörödött = –25 pont

TERÜLETI INDEX	Természetvédelmi érintettségű terület	a telek természetvédelmi érintettségéből adódó tényező	az invazív fajokkal fertőzöttség súlyozottan számítódik (pontszám +50%-kal módosul)
	Örökségvédelmi érintettségű terület	a telek örökségvédelmi érintettségéből adódó tényező	az invazív fajok jegyzékéből kihagyhatók a történeti értékű növényállomány fajai
	Agrárterület szomszédságában elhelyezkedő terület	agrárterülettel határos telekhatár mentén védőfásítás meglétéből adódó pontszám	nem = 0 pont igen = -25 pont
	Vízfolyás melletti 50 m-es sávban elhelyezkedő terület	telek vízfolyás menti elhelyezkedéséből adódó tényező	az invazív fajokkal fertőzöttség súlyozottan számítódik (pontszám +50%-kal módosul)
ÉRTÉK INDEX	Zöldfelület CO ₂ megkötő képessége	a zöldfelület CO ₂ megkötése egy év alatt	kg/év adat
	Zöldvagon értékszámítás	a telken található növényzet értéke, telekre vetített értéke	Ft, Ft/telek m ²

5. melléklet a 282/2024. (IX. 30.) Korm. rendelethez

A zöldfelületi tanúsítvány minősítési kategóriái

	Minősítés	Pontérték
1.	kiváló „A”	400 pont fölött
2.	jó „B”	301–400 pont
3.	megfelelő „C”	201–300 pont
4.	fejlesztendő „D”	101–200 pont
5.	nem megfelelő „E”	100 pont alatt

6. melléklet a 282/2024. (IX. 30.) Korm. rendelethez

Zöld védjegy kérelem adattartama

1. A zöld védjegy kérelmezőjének, címének, telefonszámának és a kérelem címzettjének a megnevezése.
2. A zöld védjeggyel ellátni kívánt növény latin és magyar nevének, lombozata jellegének, származási és elterjedési helyének meghatározása, részletes morfológiai leírással és fotódokumentációval.
3. A zöld védjeggyel ellátni kívánt növény tápanyagigényének és vízigényének meghatározása.
4. A zöld védjeggyel ellátni kívánt növény tűrőképességének, két kontinentális nyár és tél utáni sérülésmentes, életképes állapotának bemutatása, betegségek elleni toleranciájának és érzékenységének meghatározása.
5. A zöld védjeggyel ellátni kívánt növény mésztűrő és várostűrő képességének meghatározása.
6. A zöld védjeggyel ellátni kívánt növény ökológiai lábnyomának meghatározása a szállítási távolsággal, az előállítás becsült vízigényével és az előállítás során keletkezett becsült melléktermékkel, hulladékkal.

A Kormány 283/2024. (IX. 30.) Korm. rendelete az építészeti és településrendezési tervtanácsokról

A Kormány a magyar építészetéről szóló 2023. évi C. törvény 225. § (1) bekezdés 4. pontjában kapott felhatalmazás alapján, az Alaptörvény 15. cikk (1) bekezdésében meghatározott feladatkörében eljárva a következőket rendeli el:

1. Általános rendelkezések

- 1. §** E rendelet szabályait kell alkalmazni az Országos Építészeti Tervtanács, a területi építészeti tervtanács, a helyi építészeti tervtanács, a településrendezési tervtanács (a továbbiakban együtt: tervtanács) működésére és eljárására.
- 2. §** (1) E rendelet hatálya
- a magyar építészetéről szóló 2023. évi C. törvény (a továbbiakban: Méptv.) 61–64. §-ában és 76. § (8) bekezdésében,
 - az állami építési beruházások rendjéről szóló 2023. évi LXIX. törvény (a továbbiakban: Ábtv.) 4. § (6) bekezdésében, továbbá
 - a településrendezési és építési követelmények alapszabályzatáról szóló kormányrendeletben meghatározott feladatok ellátására (a továbbiakban együtt: tervtanácsi eljárás) terjed ki.
- (2) Nem terjed ki e rendelet hatálya a tervpályázati eljárásokról szóló kormányrendelet hatálya alá tartozó, az építési engedélyezéshez szükséges, továbbá a kiemelt beruházás tárgyát képező építmény terveinek készítésére kiírt tervpályázaton díjazott építészeti-műszaki dokumentációra (a továbbiakban: dokumentáció).

2. A tervtanácsi véleményezésben részt vevő személyek

- 3. §** (1) A tervtanácsi eljárásban részt vevő személyek
- a tervtanács elnöke,
 - a szavazati joggal bíró tagok,
 - a tanácskozási joggal meghívottak és
 - a tervtanács titkársági feladatait ellátó személyek.
- (2) Az Országos Építészeti Tervtanács elnöke általános elnökhelyettest jelöl ki, a területi építészeti tervtanács, a helyi építészeti tervtanács, a településrendezési tervtanács elnöke elnökhelyettest jelölhet ki.

- 4. §** A tervtanács elnöke
- összehívja a tervtanács ülést,
 - a tervtanács tagjainak egyetértése mellett meghatározza a tervtanácsi ülés napirendjét,
 - vezeti a tervtanács ülést,
 - kiadmányozza a tervtanácsi véleményt,
 - gondoskodik a tervtanács működésével kapcsolatos iratkezelési, nyilvántartási feladatok ellátásáról,
 - kiadmányozza a tervtanács ügyrendjét, valamint
 - akadályoztatása esetén gondoskodik a helyettesítéséről.

- 5. §** (1) Az Országos Építészeti Tervtanács elnöke felkéri az Országos Építészeti Tervtanács tagjait, és visszavonja felkérésüket.
- (2) A területi építészeti tervtanács és a településrendezési tervtanács tagjait a fővárosi és vármegyei kormányhivatalt vezető főispán kéri fel, és vonja vissza felkérésüket.
- (3) A helyi építészeti tervtanács tagjait a polgármester kéri fel, és vonja vissza felkérésüket.
- (4) A tervtanács tagja részt vesz a tervtanács ülésén, véleményt alakít ki a napirendi pontokról és szavaz azokról.
- (5) Egy személy több tervtanácsban is lehet tervtanácsi tag az e rendeletben meghatározott összeférhetlenségi szabályoknak való megfelelés mellett.
- (6) A tervtanácsi tag tervtanácsi tagsága megszűnik a felkérés időtartamának lejártával, a tag halálával, lemondásával vagy a felkérés visszavonásával.

3. Az Országos Építészeti Tervtanács összetétele

- 6. §** (1) Az Országos Építészeti Tervtanács ülésén tagként, szavazati joggal részt vesz
- az elnök felkérésére a Magyar Művészeti Akadémia (a továbbiakban: MMA) által delegált, az MMA építőművészeti tagozatának akadémikusa vagy a nevében eljáró nem akadémikus köztestületi tagja,
 - az elnök felkérésére a Magyar Építész Kamarát (a továbbiakban: MÉK) képviselő építészeti-műszaki tervezési jogosultsággal rendelkező tag,
 - a Méptv. 61. § (3) és (4) bekezdése szerinti személyek,
 - műemlék esetén az országos főépítész által kijelölt személy, történeti kert esetén az országos tájépítész által kijelölt személy,
 - a Méptv. 61. § (2) bekezdés a), c) és d) pontja szerinti dokumentáció esetén műemlékvédelmi szakmérnök végzettségű és tervezői jogosultsággal rendelkező tag,
 - védett természeti területet, Natura 2000 területet, az országos ökológiai hálózatot, a tájképvédelmi szempontból kiemelten kezelendő övezetet, a tájképvédelmi terület övezetét érintő ügyben a természetvédelemért felelős miniszter által kijelölt személy, valamint
 - érintettség esetén a MÉK-et képviselő tag.
- (2) Az Országos Építészeti Tervtanács ülésén meghívottként, tanácskozási joggal vesz részt
- a dokumentáció tervezője,
 - a beruházás építtetője,
 - a Méptv. 60. § (6) bekezdése szerinti személy,
 - a dokumentáció bírálója, ha a bírálói feladatot nem tag látja el,
 - világörökségi terület, világörökségi várományos terület vagy Világörökségi Várományos Helyszínek Jegyzékében szereplő terület érintettsége esetén az országos főépítész által kijelölt, világörökségi szakértelemmel rendelkező személy,
 - védett természeti területet, Natura 2000 területet, az országos ökológiai hálózatot, a tájképvédelmi szempontból kiemelten kezelendő övezetet, a tájképvédelmi terület övezetét érintő ügyben a természetvédelmi hatóság vagy a természetvédelmi kezelő,
 - műemléket, műemléki területet, nyilvántartott régészeti lelőhelyet vagy védetté nyilvánított régészeti lelőhelyet érintő ügyben az örökségvédelmi hatóság képviselője, valamint
 - műemlék esetén az építéstörténeti tudományos dokumentációt készítő műemléki szakértő.

4. A területi tervtanács összetétele

- 7. §** (1) A területi építészeti tervtanács ülésén tagként vesz részt
- az illetékes önkormányzati – fővárosban a fővárosi kerületi, fővárosi helyi védelem érintettsége esetén a fővárosi – főépítész,
 - ha a véleményezendő dokumentáció érinti az illetékességi területét, a Balatoni főépítész,
 - az illetékes területi építész kamarát képviselő – ha a területi kamara a MÉK képviseletét tartja indokoltnak, a MÉK-et képviselő – építészeti-műszaki tervezési jogosultsággal rendelkező személy,
 - a Méptv. 62. § (3) bekezdése szerinti dokumentáció esetén a MÉK-et képviselő műemlékvédelmi szakmérnök végzettségű és tervezői jogosultsággal rendelkező személy,
 - beépítésre nem szánt terület vagy közhasználatú zöldfelület érintettsége esetén a MÉK-et képviselő tájépítész vagy ezzel egyenértékű szakképzettségű és építészeti-műszaki tervezési jogosultsággal rendelkező személy, valamint
 - az országos főépítész által kijelölt egy örökségvédelmi szakértelemmel bíró személy, illetve világörökségi terület, világörökségi várományos terület vagy Világörökségi Várományos Helyszínek Jegyzékében szereplő terület érintettsége esetén, ha az örökségvédelmi szakértelemmel bíró személy nem rendelkezik világörökségi szakértelemmel is, egy világörökségi szakértelemmel bíró személy.
- (2) Ha a területi építészeti tervtanács a helyi építészeti tervtanács átvett feladatkörében jár el, az ülésre tanácskozási joggal meg kell hívni az érintett helyi önkormányzat főépítészt.
- (3) A területi építészeti tervtanács ülésére tanácskozási joggal meg kell hívni
- a dokumentáció tervezőjét,
 - a beruházás építtetőjét,
 - a Méptv. 60. § (6) bekezdése szerinti személyt,

- d) védett természeti területet, Natura 2000 területet, az országos ökológiai hálózatot, a tájképvédelmi szempontból kiemelten kezelendő övezetet, a tájképvédelmi terület övezetét érintő dokumentáció esetében a természetvédelmi hatóságot vagy a természetvédelmi kezelőt, valamint
- e) kifogás elbírálása esetén a helyi építészeti tervtanács elnökét.

5. A helyi építészeti tervtanács összetétele

- 8. §** (1) A helyi építészeti tervtanács ülésén tagként részt vesz
- a) az elnök által felkért személy,
 - b) az illetékes területi építész kamara képviselője,
 - c) ha a véleményezendő dokumentáció érinti az illetékességi területét, a Balatoni főépítész, továbbá
 - d) világörökségi terület, világörökségi várományos terület vagy Világörökségi Várományos Helyszínek Jegyzékében szereplő terület érintettsége esetén
 - da) az illetékes világörökségi gondnokság okleveles építészmérnök szakképzettségű képviselője,
 - db) tájépítész vagy ezzel egyenértékű szakképzettséggel rendelkező szakértő – Pécs (Sopiana) ókeresztény temetője világörökségi területen kívül –, valamint
 - dc) a terület sajátosságainak megfelelő természetvédelmi szakképzettséggel rendelkező szakértő, ha a világörökségi terület, világörökségi várományos terület vagy Világörökségi Várományos Helyszínek Jegyzékében szereplő terület természeti értéket is érint.
- (2) A helyi építészeti tervtanács ülésére tanácskozási joggal meg kell hívni
- a) a dokumentáció tervezőjét,
 - b) védett természeti területet, Natura 2000 területet, az országos ökológiai hálózatot, a tájképvédelmi szempontból kiemelten kezelendő övezetet, a tájképvédelmi terület övezetét érintő ügyben a természetvédelmi hatóság, illetve a természetvédelmi kezelő képviselőjét.

6. A településrendezési tervtanács összetétele

- 9. §** (1) A településrendezési tervtanács ülésén tagként részt vesz
- a) az illetékes területi építész kamarát képviselő – amennyiben a területi kamara a MÉK képviseletét tartja indokoltnak, a MÉK-et képviselő – településmérnök és tájépítész vagy ezekkel egyenértékű szakképzettségű és településrendezési jogosultsággal rendelkező személyek,
 - b) érintettség esetén a Magyar Mérnöki Kamara képviselője,
 - c) az illetékes önkormányzati – fővárosban a fővárosi kerületi, fővárosi helyi védelem érintettsége esetén a fővárosi – főépítész,
 - d) az országos főépítész által kijelölt személy,
 - e) ha a véleményezendő dokumentáció érinti az illetékességi területét, a Balatoni főépítész, továbbá
 - f) világörökségi terület, világörökségi várományos terület vagy Világörökségi Várományos Helyszínek Jegyzékében szereplő terület érintettsége esetén
 - fa) az illetékes világörökségi gondnokság okleveles építészmérnök szakképzettségű képviselője,
 - fb) tájépítész szakképzettséggel rendelkező szakértő – Pécs (Sopiana) ókeresztény temetője világörökségi területen kívül –, valamint
 - fc) a terület sajátosságainak megfelelő természetvédelmi szakképzettséggel rendelkező szakértő, ha a világörökségi terület, világörökségi várományos terület vagy Világörökségi Várományos Helyszínek Jegyzékében szereplő terület természeti értéket is érint.
- (2) A településrendezési tervtanács ülésén meghívottként vesz részt
- a) ha összeférhetlenség miatt tagként nem vehet részt, az illetékes önkormányzati – fővárosban a fővárosi kerületi, fővárosi helyi védelem érintettsége esetén a fővárosi – főépítész,
 - b) a településtervezője, és
 - c) védett természeti területet, Natura 2000 területet, az országos ökológiai hálózatot, a tájképvédelmi szempontból kiemelten kezelendő övezetet, a tájképvédelmi terület övezetét érintő ügyben meghívható a természetvédelmi hatóság vagy a természetvédelmi kezelő.

7. A bíráló

- 10. §** (1) A tervtanács elnöke az egyes szakkérdések tisztázása, illetve a tervtanács megalapozottabb véleménynyilvánítása érdekében bírálót kérhet fel.
- (2) A bírálóra a tervtanács tagjára vonatkozó szakmai feltételek az irányadók.
- (3) A bíráló feladata a tervtanácshoz benyújtott dokumentáció írásos bírálatának elkészítése. A bírálat elkészítésére elegendő időt, de legfeljebb 5 munkanapot kell biztosítani.
- (4) A tervtanács ülésén tanácskozási joggal vehet részt a nem tagként részt vevő bíráló.
- (5) A kiemelten védett műemléket, védett műemléket, ezek telkét, a műemléki környezetet és a műemléki területet érintő tervtanácsi eljárásban bírálónak – a (2) bekezdésben foglaltakon túl – a beavatkozásnak megfelelő területen jogosultsággal rendelkező örökségvédelmi szakértőket vagy egyéb szakértőt vonható be.

8. Összeférhetlenség

- 11. §** (1) A tervtanács tagjaként nem vehet részt
- a tervtanácsi eljárásban a tárgyalandó dokumentáció, településterv tervezője,
 - az a) pont szerinti személy Polgári Törvénykönyvről szóló törvény szerinti hozzátartozója,
 - aki a dokumentáció, településterv benyújtását megelőző egy éven belül szerzői jogi védelem alá eső alkotás tekintetében szerzőtársa, munkatársa, társtervezője vagy ágazati tervezője volt,
 - az a) pont szerinti személy foglalkoztatottja, illetve gazdasági társaságban tulajdonostársa, a tulajdonában álló gazdasági társaságnak alkalmazottja vagy azzal megbízási jogviszonyban álló személy, valamint
 - az a) pont szerinti személy tulajdonában lévő gazdasági társaság alkalmazásában vagy azzal megbízási jogviszonyban álló tervező.
- (2) A tervtanácsi véleményezésben nem vehet részt az, akitől nem várható el az ügy tárgyilagossá megítélése.
- (3) Kifogással érintett dokumentáció esetén az elbírálásban nem vehet részt a tervtanács szavazati joggal rendelkező tagjaként a kifogás tárgyát képező döntést hozó tervtanács tagja.
- (4) Kifogás elbírálása esetén a tervtanács ülésén meghívottként, szavazati jog nélkül vehet részt – abban az esetben is, ha egyébként tagként lenne meghívott –
- a kifogásolt döntést hozó tervtanács elnöke,
 - a szakmai véleményt adó műemlékvédelmi, örökségvédelmi szakértő, valamint
 - a világörökségi érintettség esetében a kifogással érintett vélemény elbírálásában részt vevő világörökségi szakértő.
- 12. §** Településrendezési tervre vonatkozó tervtanácsi vélemény kialakítása esetén nem lehet tag, illetve bíráló az érintett helyi önkormányzat foglalkoztatottja, valamint képviselő-testületének tagja.
- 13. §** Nem vehet részt a tervtanácsi eljárásban a tervtanács tagjaként, valamint bírálóként az a személy, aki
- bűncselekményt vagy szakmagyakorlással kapcsolatos szabálysértést követett el, annak jogerős megállapításától számított egy évig, valamint
 - a Méptv. szerinti etikai-fegyelmi büntetés hatálya alatt áll.

- 14. §** A tervtanács ülésére meghívott személy a tervtanács elnökének haladéktalanul köteles bejelenteni, ha vele szemben összeférhetlenségi ok áll fenn. Az összeférhetlenségi okot az összeférhetlenségi okról való tudomásszerzéstől számított 8 napon belül, de legkésőbb a tervtanácsi eljárás megindításától számított hat hónapon belül a tervtanácsi tárgyaláson részt vevő, valamint a tervtanácsi véleménnyel érintett személy is bejelentheti.

9. Az Országos Építészeti Tervtanács és a területi tervtanács feladatai

- 15. §** Az Országos Építészeti Tervtanács a Méptv. 61. § (2) bekezdésében és 76. § (8) bekezdésében meghatározott feladatokon túl
- ellátja az Ábtv. 4. § (6) bekezdése szerinti feladatot,
 - elbírálja a területi építészeti tervtanácsi véleménnyel szembeni kifogást,

- c) vizsgálja a településrendezési és építési követelmények alapszabályzatáról szóló kormányrendelet szerint egyedi eltérést, valamint
- d) konzultációt biztosít a Méptv. 61. § (2) bekezdésében meghatározott feladatok tekintetében.

- 16. §** (1) A területi építészeti tervtanács a Méptv. 62. § (2) és (3) bekezdésében, 62. § (4) bekezdésében és 63. § (1) bekezdésében meghatározott feladatokon túl
- a) vizsgálja a településrendezési és építési követelmények alapszabályzatáról szóló kormányrendelet szerint egyedi eltérést,
 - b) ellátja a Méptv. 62. § (4) bekezdése szerinti megállapodás alapján átvett helyi tervtanács feladatokat.
- (2) A területi építészeti tervtanács az (1) bekezdés szerinti a véleményezési eljárást megelőzően konzultációs lehetőséget biztosít a beruházás dokumentációjával kapcsolatban.

10. A tervtanács eljárás

- 17. §** (1) A tervtanács eljárás a dokumentáció benyújtójának kérelmére indul.
- (2) A dokumentációt a tervtanács honlapján előre meghirdetett ülésnapok előtt legalább 9 nappal, elektronikus formában az építésügyi és örökségvédelmi hatósági eljárások elektronikus lefolytatását támogató dokumentációs rendszerben (a továbbiakban: ÉTDR) kell benyújtani.
- (3) Az ügyintézési határidő a dokumentáció ÉTDR-be való benyújtását követő munkanapon indul. Ha a határidő utolsó napja nem munkanapra esik, a határidő a következő munkanapon jár le.
- (4) Ha a benyújtott dokumentáció véleményezése nem tartozik a tervtanács feladatkörébe, a tervtanács az eljárást a dokumentáció benyújtását követő munkanaptól számított 5 napon belül megszünteti, erről tájékoztatja a benyújtót. Ha a dokumentáció véleményezése más tervtanács feladatkörébe tartozik, a tájékoztatás a hatáskörrel és illetékességgel rendelkező tervtanácsot is megjelöli.
- (5) Ha a benyújtott dokumentáció nem felel meg az e rendeletben előírt tartalmi követelményeknek, a tervtanács egy alkalommal, a benyújtást követő munkanaptól számított 8 napon belül legfeljebb 10 napos határidővel hiánypótlásra szólítja fel a benyújtót. Ha a benyújtó a hiányzó dokumentációt határidőben nem pótolja, a tervtanács az eljárást megszünteti.
- (6) Ugyanazon ténybeli állapot mellett azonos építészeti megoldást tartalmazó dokumentáció ismételen nem bírálható el.
- (7) A helyi építészeti tervtanács véleménye elleni kifogást a fővárosi vagy vármegyei kormányhivatalban működő állami főépítészhez kell benyújtani.

- 18. §** (1) A benyújtott dokumentációt a tagok és a meghívottak számára a tárgyalás előtt legalább 5 munkanappal tanulmányozásra hozzáférhetővé kell tenni.
- (2) Az Országos Építészeti Tervtanács a véleményét a dokumentáció hiánytalanná válását követő munkanaptól számított – a Méptv. 98. §-a szerinti eljárás és a kifogás elbírálása kivételével – 20 napon belül alakítja ki.
- (3) A területi építészeti tervtanács, a helyi építészeti tervtanács és a településrendezési tervtanács a véleményét a dokumentáció hiánytalanná válását követő munkanaptól számított – a Méptv. 98. §-a szerinti eljárás és a kifogás elbírálása kivételével – 15 napon belül alakítja ki.
- (4) A (2) és a (3) bekezdésben meghatározott határidő elmulasztása esetén a tervtanács véleményét megadottnak kell tekinteni.

- 19. §** (1) Az Országos Építészeti Tervtanács véleményezési eljárása esetén a tervtanács véleményét a tervtanács tárgyalás nélkül, a tervtanács tagjainak írásbeli véleményét kikérve is kiadhatja,
- a) ha a dokumentációval kapcsolatban konzultációra került sor,
 - b) ha a dokumentáció elutasító tervtanács döntés után átdolgozva került újra benyújtásra,
 - c) a Méptv. 61. § (2) bekezdés a) és d) pontja szerinti esetkörben,
 - d) a 25. §-ban foglalt esetben,
 - e) ha a Méptv. szerinti kiemelt beruházás összes hasznos alapterülete nem haladja meg az 5000 m²-t, a Méptv. 76. § (8) bekezdése szerinti épületek kivételével, vagy
 - f) kifogás elbírálása esetén.

- (2) A területi építészeti tervtanács eljárása esetén a tervtanácsi véleményt a tervtanács elnöke tervtanácsi tárgyalás nélkül a tervtanács tagjainak írásbeli véleményét kikérve is kiadhatja,
- ha a dokumentáció kapcsán éltek a konzultáció lehetőségével,
 - ha a dokumentáció elutasító tervtanácsi döntés után átdolgozva került újra benyújtásra, vagy
 - a 25. §-ban foglalt esetben.

- 20. §** (1) A tervtanács a tárgyalandó dokumentáció tartalmától függően az ügyrendjében meghatározott eltérő számban és összetételben ülésezik. A tervtanácsi tag a jogait és kötelezettségeit személyes részvétel helyett elektronikus hírközlő eszközök igénybevételével – így interaktív kommunikációt lehetővé tevő, képi megjelenítésű információ-technikai eszközzel vagy telefonon történő bekapcsolódással – is gyakorolhatja.
- (2) Az elnök a tervtanács tagjain és a Méptv., valamint az e rendelet szerint meghívottakon kívül más, a dokumentáció tárgykörében érintett személyeket is meghívhat a tervtanács ülésére, akik a tárgyaláson tanácskozási joggal, szavazati jog nélkül vesznek részt.
- (3) A tervtanács elnöke – a 4. § b) pontjában foglaltaknak megfelelően – a tervtanács napirend összeállítása során megjelöli, hogy a dokumentációt a teljes meghívotti kör vagy csak a tervtanács delegált tagjainak részvételével történő zárt ülés tárgyalja.

- 21. §** (1) A dokumentáció tervtanácsi tárgyalásáról hangfelvétel készül, ha ahhoz a tervtanács tagjai és az adott napirendi ponthoz meghívottak egyhangúlag hozzájárulnak.
- (2) A tervtanácsi tárgyaláson jegyzőkönyv készül, amely tartalmazza a tárgyalás helyét és idejét, a résztvevők nevét és a részvétel jogcímét, az adott napirendi pontnál elhangzott lényeges megállapításokat, továbbá a napirendi pontról való szavazás eredményét összesítve.
- (3) A jegyzőkönyvet annak készítője és a tervtanács elnöke vagy elnökhelyettese minden oldalán aláírják.

- 22. §** A helyi tervtanács véleményének kialakítása során a 20. §-t, a 21. §-t, a 23. §-t, a 31. § (1) bekezdését, a 32. § (1), (2), (4) és (6) bekezdését és a 33. § (1) bekezdését kell alkalmazni.

11. A benyújtandó dokumentáció tartalmi követelményei

- 23. §** (1) A dokumentációt olyan munkafázisban kell benyújtani, hogy arról az eljáró tervtanács megalapozott véleményt alkothasson.
- (2) Az Országos Építészeti Tervtanácshoz, a területi és a helyi építészeti tervtanácshoz benyújtandó dokumentáció tartalmi elemei a következők:
- a benyújtáskor hatályos településképi és településrendezési követelményeknek való megfelelést bemutató munkarészek:
 - a településképi előírások és az adott ingatlanra vonatkozó helyi építési szabályzat, az ingatlan fővárosi elhelyezkedése esetén a fővárosi rendezési szabályzat, az érintett kerületi építési szabályzat, illetve érintettség esetén a Duna-parti építési szabályzat vagy a Városligeti építési szabályzat kivonata és az azoknak való megfelelés bemutatása,
 - részletes utcaképi és légi fotódokumentáció a tervezési területről és környezetéről,
 - a beépítést bemutató léptékhelyes tömegvázlat,
 - a befoglaló tájat és a terepviszonyokat is ábrázoló látványterv helyszíni és légi fotókba illesztve és
 - a meglévő és tervezett állapot bemutatása azonos nézőpontokból,
 - az építmény építészeti minőségének és szakmai igényessége követelményének megítéléséhez szükséges tervlapok:
 - építészeti műszaki leírás keretében a tervezési program és az építészeti koncepció bemutatása az építészeti, tájépítészeti, környezetrendezési munkarészekkel, azzal, hogy egyéb szakági tartalom legfeljebb kivonatos formában jelenhet meg,
 - az építményt és a szomszédos ingatlanokat, valamint a jellemző terepviszonyokat bemutató helyszínrajz,
 - alaprakajok, metszetek, homlokzatok,
 - átalakítás esetén a meglévő és tervezett állapotot, engedélyezett vagy tudomásul vett építési tevékenység módosítása esetén összehasonlító tervlapok, amelyeken a változtatás egyértelműen ábrázolt,

- be) tervtanácsi vélemény alapján módosított dokumentáció esetén képekkel illusztrált tervezői válasz, amely tartalmazza, hogy a módosítás során milyen módon vették figyelembe a tervtanács észrevételeit,
- bf) műemléket érintő terv esetén az örökségvédelmi szakértő szerv által jóváhagyott tudományos dokumentáció, értékleltár, valamint szakértői javaslat,
- bg) műemléki jelentőségű területen hatásvizsgálat a védettséget megalapozó jellemzőknek való megfelelés igazolásával, valamint
- bh) műemléki környezet esetén a műemlékkel való megjelenés bemutatása.

- 24. §** (1) Az Országos Építészeti Tervtanácshoz és a területi építészeti tervtanácshoz benyújtott dokumentáció esetében a 23. § (2) bekezdésében foglaltakon túl be kell nyújtani
- a) az Országos Építészeti Tervtanács honlapján közzétett, kitöltött adatlapot,
 - b) a képekkel, tervekkel illusztrált vezetői összefoglalót,
 - c) a tervezés léptéke szerint változó terjedelmű, a releváns tervlapokból, látványtervekből, valamint a 23. § (2) bekezdés b) pont ba) alpontja szerinti építészeti műleírásból álló, egybefűzött .pdf/A formátumú dokumentációt, továbbá
 - d) a településtervek tartalmáról, elkészítésének és elfogadásának rendjéről, valamint egyes településrendezési sajátos jogintézményekről szóló 419/2021. (VII. 15.) Korm. rendelet 43. §-a szerinti szakmai konzultációról készült jegyzőkönyvet.
- (2) Az Országos Építészeti Tervtanácshoz benyújtott dokumentáció esetében az Építészeti Szerzői Jogi Nyilvántartásban el kell helyezni az Építészeti Szerzői Jogi Nyilvántartásról szóló 8/2020. (VI. 26.) MvM rendelet (a továbbiakban: ÉSZJNYR.) 2. vagy 3. alcíme szerinti nyilatkozatot. A 2020. július 4-ét megelőzően létrejött tervezési szerződés esetén az ÉSZJNYR. 3. alcíme alapján kell az Építészeti Szerzői Jogi Nyilvántartásban nyilatkozni. A dokumentáció benyújtója nyilatkozik az Építészeti Szerzői Jogi Nyilvántartásban való elhelyezésről, ennek hiányában az Országos Építészeti Tervtanács a véleményezési eljárást nem folytatja le.

- 25. §** Ha az építménnyel kapcsolatos további eljárásban kétség merül fel a 23. § (2) bekezdése és a 24. § (1) bekezdése szerinti dokumentáció és a későbbi eljárásban vizsgált dokumentáció építészeti és településképi egyezőségével kapcsolatban, a tárgyalandó dokumentáció tervezője nyilatkozatot ad ki arról, hogy a tervtanács által véleményezett – vagy a vélemény alapján átdolgozott – dokumentáció és a hatósági eljárásban vizsgált dokumentáció megegyezik. A nyilatkozat kiállítása előtt a felelős tervező újabb tervtanácsi eljárást egy alkalommal kezdeményezhet.

- 26. §** A Méptv. 76. § (8) bekezdése szerinti épület dokumentációjának a 23. § (2) bekezdésében foglaltak mellett az alábbi munkarészeket is tartalmaznia kell:
- a) a tervezéssel érintett teleknek vagy telkeknek a 2 km sugarú környezetéhez a településképi illeszkedését igazoló leírását a tömegalakításra, anyaghasználatra, színezésre, rálátás és látványvizsgálatra, településkarakterre vonatkozóan,
 - b) a tervezéssel érintett telekhez vagy telkekhez legközelebb eső világörökségi terület, világörökségi várományos terület vagy Világörökségi Várományos Helyszínek Jegyzékében szereplő terület látvány- és sziluett-érzékeny pontjairól, továbbá a tervtanács elnöke által javasolt pontokról készített látvány- és sziluettvizsgálatot és a látványkapcsolatok vizsgálatát,
 - c) az épületnek a szomszédos építményekre gyakorolt benapozási és vetett árnyék vizsgálatát,
 - d) a közlekedési munkarészt, amely tartalmazza a közúti és a közösségi közlekedés hálózatkapacitásának, valamint a gépjármű-várakozóhelyek kapacitás vizsgálatát és a várható többletterhelés hatáselemzését, továbbá
 - e) világörökségi területet, világörökségi várományos területet vagy annak látványát érintő esetben a kiemelkedő egyetemes érték megóvására irányuló követelményeknek való megfelelés bemutatását.

- 27. §** (1) Világörökségi terület, világörökségi várományos terület vagy Világörökségi Várományos Helyszínek Jegyzékében szereplő terület érintettsége esetén a dokumentáció tartalmazza a 23. § (2) bekezdésében foglaltak mellett a világörökségi kezelési tervben, ennek hiányában a világörökségről szóló 2011. évi LXXVII. törvény (a továbbiakban: Vötv.) 3. § (4) bekezdésében szereplő követelményeknek való megfelelés bemutatását.

- (2) A dokumentációnak világörökségi terület, világörökségi várományos terület vagy Világörökségi Várományos Helyszínek Jegyzékében szereplő területen elhelyezkedő telek vagy telkek esetében tartalmaznia kell a világörökségi terület, világörökségi várományos terület vagy Világörökségi Várományos Helyszínek Jegyzékében szereplő terület látvány- és sziluett-érzékeny pontjairól, továbbá a tervtanács elnöke által javasolt pontokról készített látvány- és sziluettvizsgálatot és a látványkapcsolatokat.

28. § (1) Kifogás esetén benyújtandó

- a) a kifogásolt vélemény tárgyát képező dokumentáció,
 - b) a kifogásolt tervtanácsi vélemény és
 - c) a kifogásolt véleménnyel kapcsolatos tervezői válasz és indokolás.
- (2) Ha az (1) bekezdés szerinti dokumentáció nem tartalmaz minden, az adott véleményezés keretében szükséges elemet, a hiánypótlásra vonatkozó szabályok szerint kell eljárni.
- (3) Az (1) bekezdés a) pontja szerinti dokumentáció az eredetileg benyújtottakhoz képest nem változtatható meg, tervezhető át, azt az eredetileg eljáró tervtanács elé terjesztett formában és tartalommal kell benyújtani.

29. § Egyedi eltérés kérése esetén a 23. § (2) bekezdésében meghatározottakon kívül benyújtandó:

- a) a vázlattelev,
- b) a kérelmezett eltérés és az esetlegesen vállalt kompenzáció megjelölése,
- c) az eltérés szükségességét alátámasztó indokolása, valamint
- d) az önkormányzati főépítész támogató véleménye.

30. § A településrendezési tervtanácsához benyújtandó dokumentáció – annak jellegétől függően a 23. § (1) bekezdésében foglaltak megtartása mellett – tartalmazza

- a) az országos területrendezési terv, a vármegyei, valamint a kiemelt térségi tervek irányadó részeit,
- b) a hatályos településfejlesztési tervet,
- c) az elvégzett vizsgálatok összefoglalását,
- d) az alátámasztó munkarészeket,
- e) a településterv tervezőjének nevét, címét, székhelyét, a tervezési jogosultság megnevezését, névjegyzéki számát, továbbá
- f) azon dokumentumokat, amelyekkel kapcsolatban a benyújtó tervtanácsi véleményt kér.

12. A dokumentáció minősítésének szempontjai

31. § (1) Az Országos Építészeti Tervtanács, a területi és a helyi építészeti tervtanács a szakmai véleményezés során vizsgálja, hogy a benyújtott dokumentáció megfelel-e

- a) a Méptv.-ben megfogalmazott alapelveknek,
 - b) az 1. melléklet szerinti szempontoknak,
 - c) a településképi követelményeknek és az ezt megalapozó, a településképi arculati kézikönyvben foglalt megállapításoknak és ajánlásoknak,
 - d) műemlék vagy műemléki terület érintettsége esetén az örökségvédelmi szempontoknak, a műemléki érték fizikai valójában történő megőrzése követelményének,
 - e) világörökségi terület, világörökségi várományos terület vagy a Világörökségi Várományos Helyszínek Jegyzékében szereplő terület érintettsége esetén a világörökségi kezelési tervben, illetve ennek hiányában a Vötv. 3. § (4) bekezdésében foglaltaknak, a terület méltó használatára, valamint holisztikus szemléletre törekszik-e, figyelembe véve a projekt megvalósításából eredő kumulatív hatásokat is.
- (2) Kifogás elbírálása esetén – az (1) bekezdésben meghatározottak alapján – az Országos Építészeti Tervtanács és a területi építészeti tervtanács azt vizsgálja, hogy a kifogás alapját képező tervtanácsi vélemény szakmailag megalapozott volt-e.
- (3) Eltérés kérése minden esetben konzultáció lefolytatása, majd azt követően a végleges dokumentáció Országos Építészeti Tervtanács vagy területi építészeti tervtanács általi jóváhagyása mellett történik. Egyedi eltérés kérése esetében az Országos Építészeti Tervtanács és a területi építészeti tervtanács vizsgálja, hogy a településrendezési és építési követelmények alapszabályzatáról szóló kormányrendelet rendelkezései alapján indokolt-e a kérelmezett eltérés.

- (4) A településrendezési tervtanács a településrendezési terv szakmai véleményezése során vizsgálja, hogy az
- összhangban van-e az országos, térségi és a vármegyei területrendezési tervekkel, területfejlesztési koncepciókkal és programokkal, valamint a településfejlesztési tervvel, valamint az ágazatok fejlesztési koncepcióival, terveivel,
 - segíti-e a településfejlesztési tervben megjelenő, a település egészére vagy részeire vonatkozó jövőkép megvalósítását,
 - megfelel-e a Méptv. 74. §-ában megfogalmazott követelményeknek,
 - figyelembe veszi-e a területhasználatot befolyásoló jogszabályokat, különösen a terület- és a településrendezésre, a környezetvédelemre, a természet- és tájvédelemre, a termőföldvédelemre, az árvíz- és a belvízvédelemre, a közlekedésre, az infrastruktúra-hálózatok elemeire, az akadálymentes épített környezet követelményeire, a katasztrófavédelemre, az építészeti és kulturális örökség alakítására és védelmére, továbbá a világ kulturális és természeti örökségének védelméről szóló egyezmény hatékony végrehajtására és a kiemelkedő egyetemes értékek megőrzésére vonatkozó szakmai követelményeket, valamint a Magyarország által elfogadott szakmai, nemzetközi egyezményeket és szakmai irányelveket,
 - tisztázta-e a tervezett területhasználat környezeti, társadalmi és gazdasági hatásait,
 - megfelel-e a rá vonatkozó jogszabályi és szakmai előírásoknak, valamint a szakmai igényesség és szakszerűség követelményeinek.

13. A tervtanácsi vélemény

- 32. §**
- (1) Az Országos Építészeti Tervtanács, a területi tervtanács és a helyi építészeti tervtanács szakmai véleményét a 31. §-ban meghatározott szempontok vizsgálata alapján alakítja ki.
 - (2) Az Országos Építészeti Tervtanács, a területi építészeti tervtanács és a helyi építészeti tervtanács véleményében a dokumentációt engedélyezésre, illetve a dokumentáció alapján az építési tevékenységet
 - megvalósításra – feltétel meghatározásával vagy feltétel nélkül – ajánlja, vagy
 - megvalósításra nem ajánlja.
 - (3) A településrendezési tervtanács a tervet
 - véleményezésre – feltételek meghatározásával vagy feltétel nélkül – alkalmasnak, vagy
 - véleményezésre nem alkalmasnakminősíti.
 - (4) Ha a dokumentáció a (2) bekezdés a) pontja szerint feltételekkel került elfogadásra, a dokumentáció benyújtója a dokumentációt visszamutatja a tervtanácsnak.
 - (5) Műemlék esetén a műemlékvédelmi szakvéleményt, világörökségi érintettség esetén a világörökségi szakvéleményt az Országos Építészeti Tervtanács és a területi tervtanácsi vélemény tartalmazza.
 - (6) A tervtanács véleményét indokolja, az indokolásban meghatározza azokat a jogszabályhelyeket is, amelyekre véleményét alapozta, valamint bemutatja a 31. §-ban meghatározott szempontok vizsgálatát és annak eredményét. Ha a tervtanács véleményében a dokumentációt feltételekkel ajánlja, vagy engedélyezésre nem ajánlja, a tervtanácsi vélemény indokolásában kitér azokra a javasolt módosítási elemekre, amelyeket a dokumentáció átdolgozása során ajánl figyelembe venni.
 - (7) Műemléket, műemlék telkét, a műemléki környezetet és a műemléki területet érintő tervtanácsi eljárásban a tervtanács véleményében a beruházás kivitelezési részletterveinek – a kivitelezés megkezdését megelőzően – véleményezésre történő megküldését írhatja elő.
 - (8) Kifogás vizsgálata esetén a kifogás alapját képező tervtanácsi véleményt az eljáró tervtanács
 - helybenhagyja vagy
 - módosítja.
 - (9) Ha a területi építészeti tervtanács helyi építészeti tervtanács véleménye elleni kifogást tárgyal, véleménye a fővárosi vagy vármegyei kormányhivatalban működő állami főépítési jóváhagyással adható ki.
 - (10) Ha a benyújtott dokumentáció alapján egyedi eltérés jóváhagyása szükséges, a tervtanácsi vélemény tartalmazza a tervtanács nyilatkozatát arról, hogy az egyedi eltérést támogatja vagy nem támogatja.
- 33. §**
- (1) A tervtanács külön dokumentumba foglalja a véleményét, amely tartalmazza a tervtanácsi vélemény számát.
 - (2) A tervtanácsi vélemény az ÉTDR-en keresztül kerül megküldésre a benyújtónak.

14. Az Ábtv. 4. § (6) bekezdése szerinti előzetes jóváhagyás

- 34. §** (1) Az Ábtv. 4. § (6) bekezdése szerinti előzetes jóváhagyásra az Országos Építészeti Tervtanács általi véleményezés szabályait az e §-ban foglalt eltérésekkel kell alkalmazni.
- (2) Az előzetes jóváhagyásra az esztétikus megjelenést, valamint a környezetbe illeszkedést bemutató munkarészeket tartalmazó vázlattevéi dokumentációt az Országos Építészeti Tervtanács honlapján közzétett e-mail-címen kell benyújtani.
- (3) Az Országos Építészeti Tervtanács az előzetes jóváhagyásra benyújtott dokumentációt
- jóváhagyja, vagy
 - nem hagyja jóvá.
- (4) Az előzetes jóváhagyást az Országos Építészeti Tervtanács tárgyalás nélkül, a tagok véleményének írásbeli kialakítása mellett kiadhatja.

15. Finanszírozás

- 35. §** (1) A tervtanácsi eljárás díj- és illetékmentes.
- (2) A tervtanács ügyrendjében meghatározott mértékű tiszteletdíj illeti meg
- a bírálót a megbízás teljesítésekor,
 - a tervtanács tagját – a (4) bekezdésben foglalt kivétellel – mindazon napirendi pont tekintetében, amelynek tárgyalásán részt vett, ideértve a konzultációt is.
- (3) A tiszteletdíjat az
- Országos Építészeti Tervtanács esetében az építésügyi szabályozásért és építésügyi ügyekért felelős miniszter,
 - a területi tervtanács esetén a közigazgatás-fejlesztésért felelős miniszter
- az általa vezetett minisztérium költségvetéséből biztosítja.
- (4) Nem jár tiszteletdíj a tervtanács részéről
- az illetékes főépítésznek,
 - építészeti tervtanácsnál az MMA építőművészeti tagozata akadémikusának vagy a nevében eljáró nem akadémikus köztestületi tagjának,
 - az országos főépítész által kijelölt személynek, valamint
 - az olyan gazdasági társaság által delegált tagnak, amelynek tulajdonosi joggyakorlója minisztérium.

16. Záró rendelkezések

- 36. §** (1) Ez a rendelet – a (2) bekezdésben foglalt kivétellel – 2024. október 1-jén lép hatályba.
- (2) A 2. § (1) bekezdés c) pontja, a 15. § c) pontja, a 16. § (1) bekezdés a) pontja, a 29. §, a 31. § (3) bekezdése és a 32. § (10) bekezdése 2025. január 1-jén lép hatályba.

- 37. §** E rendelet rendelkezéseit a hatálybalépését követően indult ügyekben kell alkalmazni.

Orbán Viktor s. k.,
miniszterelnök

1. melléklet a 283/2024. (IX. 30.) Korm. rendelethez

A dokumentáció véleményezésének szempontjai

1. A dokumentáció figyelembe veszi a felhasználók valós igényeken alapuló szükségleteit, az épület tájolása, benapozottsága maximális mértékben mérsékli az épület hűtési és fűtési szükségleteit.
 2. A dokumentáció megfelel a kedvező településképi és településszerkezeti hatások, továbbá a megfelelő rálátás és látványvédelem követelményének.
 3. A dokumentáció tükrözi a regionális, illetve helyi építészeti sajátosságokat, helyben könnyen hozzáférhető építőanyagokat és a rendelkezésre álló építési technológiákat.
 4. A dokumentáció megfelel a településképhez illeszkedés követelményének.
 5. A dokumentáció megfelel az építészeti minőség, szakmai igényesség követelményének.
 6. A dokumentáció a hosszú távú használatra, újra hasznosításra, a felhasználók változó igényeire, az élettartam meghosszabbítására egyszerű átalakíthatóság lehetőségének racionális keretek közötti biztosításával törekszik.
 7. A megvalósítás természetes vagy alacsony környezeti terhelést jelentő anyagok, valamint megújuló energiaforrások alkalmazásával történik, csökken a szennyezés és a szén-dioxid kibocsátás mértéke.
 8. A dokumentáció a körforgásos gazdaság elveit alkalmazza, melyben valamennyi érdekelt fél együttműködik.
 9. A beruházás figyelembe veszi a fenntarthatóság elvét, és törekszik az elérhető legjobb technológia alkalmazására, a karbonlábnyom csökkentésére, rendelkezik zéró szennyezési cselekvési tervvel a levegőre, a vízre és a talajra vonatkozóan, ezáltal a biológiai sokféleség erősítéséhez járul hozzá.
 10. A dokumentáció biztosítja, hogy az épület könnyen és bárki számára egyformán hozzáférhető és használható legyen. Előmozdítja és kiegyenlíti a felhasználók közötti kapcsolatokat, hosszú távon biztosítva az esélyegyenlőséget.
 11. A beruházás támogatja a civil és helyi kezdeményezéseket, figyelembe veszi az érdekelt felek véleményét, az érintettek bevonásra kerülnek a döntéshozatalba.
 12. A beruházás fókuszában áll az adott hely problémáinak alapos feltérképezése és az adott közösség életminőségének javítását célzó intézkedések meghozatala.
 13. A beruházás megvalósításában holisztikus szemlélet alapján érintettségarányosan különböző szak- és tudományterületek képviselői vesznek részt.
-

A Kormány 284/2024. (IX. 30.) Korm. rendelete egyres építészeti tárgyú kormányrendeletek módosításáról

A Kormány

a magyar építészetről szóló 2023. évi C. törvény 225. § (1) bekezdés 22. pont a) és c) alpontjában kapott felhatalmazás alapján,
a 2. alcím tekintetében a magyar építészetről szóló 2023. évi C. törvény 225. § (1) bekezdés 4. pontjában kapott felhatalmazás alapján,
a 3. alcím és a 4. alcím tekintetében a világörökségről szóló 2011. évi LXXVII. törvény 14. § (1) bekezdés e) pontjában kapott felhatalmazás alapján,
az 5. alcím tekintetében a magyar építészetről szóló 2023. évi C. törvény 225. § (1) bekezdés 4. pont a) alpontjában és 62. pontjában kapott felhatalmazás alapján,
a 6. alcím tekintetében a magyar építészetről szóló 2023. évi C. törvény 225. § (1) bekezdés 74. pontjában kapott felhatalmazás alapján,
a 7. alcím tekintetében a légiközlekedésről szóló 1995. évi XCVII. törvény 73. § (1) bekezdés u) pontjában, valamint a magyar építészetről szóló 2023. évi C. törvény 225. § (1) bekezdés 4. pontjában és 13. pont b) alpontjában kapott felhatalmazás alapján,
az 5. alcím tekintetében a magyar építészetről szóló 2023. évi C. törvény 225. § (1) bekezdés 4. pont a) alpontjában és 62. pontjában meghatározott feladatkörében eljáró Kiemelt Nemzeti Emlékhely Bizottság véleményének kikérésével,
az Alaptörvény 15. cikk (1) bekezdésében meghatározott feladatkörében eljárva a következőket rendeli el:

1. A sajátos építményfajták körébe tartozó honvédelmi és katonai célú építményekre vonatkozó építésügyi hatósági engedélyezési eljárások szabályairól szóló 40/2002. (III. 21.) Korm. rendelet módosítása

- 1. §** A sajátos építményfajták körébe tartozó honvédelmi és katonai célú építményekre vonatkozó építésügyi hatósági engedélyezési eljárások szabályairól szóló 40/2002. (III. 21.) Korm. rendelet
7. § (2) bekezdés b) pontjában a „tervdokumentációját” szövegrész helyébe a „dokumentációját” szöveg,
 7. § (4) bekezdésében az „a településrendezési és az építészeti-műszaki” szövegrész helyébe az „az építészeti és településrendezési” szöveg, a „települési önkormányzati építészeti-műszaki tervtanácsi” szövegrész helyébe az „építészeti tervtanácsi, továbbá településképi véleményezési” szöveg lép.

2. A településrendezési és az építészeti-műszaki tervtanácsokról szóló 252/2006. (XII. 7.) Korm. rendelet hatályon kívül helyezése

- 2. §** Hatályát veszti a településrendezési és az építészeti-műszaki tervtanácsokról szóló 252/2006. (XII. 7.) Korm. rendelet.

3. A Tokaj-hegyaljai történelmi borvidék kultúrtáj világörökségi kezelési tervéről szóló 485/2016. (XII. 28.) Korm. rendelet módosítása

- 3. §** A Tokaj-hegyaljai történelmi borvidék kultúrtáj világörökségi kezelési tervéről szóló 485/2016. (XII. 28.) Korm. rendelet
2. melléklet 3.1. pontjában a „tájjegységi tervtanács” szövegrész helyébe a „területi tervtanács” szöveg,
 2. melléklet 4.1.4.2. pont a) alpontjában az „a településrendezési és az építészeti-műszaki tervtanácsokról szóló 252/2006. (XII. 7.) Korm. rendelet 10. § (1) bekezdésével” szövegrész helyébe az „a magyar építészetről szóló 2023. évi C. törvény 62. § (2) bekezdésével” szöveg lép.

4. Az ezeréves Pannonhalmi Bencés Főapátság és természeti környezete világörökségi helyszín világörökségi kezelési tervéről szóló 14/2018. (II. 12.) Korm. rendelet módosítása

- 4. §** Az ezeréves Pannonhalmi Bencés Főapátság és természeti környezete világörökségi helyszín világörökségi kezelési tervéről szóló 14/2018. (II. 12.) Korm. rendelet 2. melléklet 5. pont 5.2.2. alpontjában az „a településrendezési és az építészeti-műszaki tervtanácsokról szóló 252/2006. (XII. 7.) Korm. rendelet 10. § (1) bekezdésével” szövegrész helyébe az „a magyar építészetről szóló 2023. évi C. törvény 62. §-ával” szöveg lép.

5. A kiemelt nemzeti emlékhely és településképvédelmi környezetének településképvédelméről és egyes kapcsolódó kormányrendeletek módosításáról szóló 19/2018. (II. 14.) Korm. rendelet módosítása

- 5. §** A kiemelt nemzeti emlékhely és településképvédelmi környezetének településképvédelméről és egyes kapcsolódó kormányrendeletek módosításáról szóló 19/2018. (II. 14.) Korm. rendelet
29. § a) és b) pontjában, valamint 33. § (4) bekezdés b) pontjában az „a településrendezési és építészeti-műszaki” szövegrészek helyébe az „az építészeti és településrendezési” szöveg,
 29. § a) pontjában az „építészeti-műszaki tervtanácsnak” szövegrész helyébe az „építészeti tervtanácsnak” szöveg,
 29. § b) pontjában a „központi építészeti-műszaki tervtanács” szövegrész helyébe az „Országos Építészeti Tervtanács” szöveg,
 33. § (4) bekezdés b) pontjában, 33. § (5) bekezdés a) és b) pontjában, 33. § (6) bekezdésében, valamint 33. § (7) bekezdés c) pont ca) alpontjában az „a központi építészeti-műszaki tervtanács” szövegrész helyébe az „az Országos Építészeti Tervtanács” szöveg,
 33. § (6) bekezdésében az „A központi építészeti-műszaki tervtanács” szövegrész helyébe az „Az Országos Építészeti Tervtanács” szöveg
- lép.

6. A rozsdaovezeti akcióterületek kijelöléséről és egyes akcióterületeken megvalósuló beruházásokra irányadó sajátos követelményekről szóló 619/2021. (XI. 8.) Korm. rendelet módosítása

- 6. §** A rozsdaovezeti akcióterületek kijelöléséről és egyes akcióterületeken megvalósuló beruházásokra irányadó sajátos követelményekről szóló 619/2021. (XI. 8.) Korm. rendelet
4. § (1) bekezdésében az „a településrendezési és az építészeti-műszaki tervtanácsokról szóló 252/2006. (XII. 7.) Korm. rendelet 9. § (2) bekezdés b) pontja” szövegrész helyébe az „a magyar építészetéről szóló 2023. évi C. törvény 61. § (2) bekezdés b) pontja” szöveg, az „a központi építészeti-műszaki tervtanácsot” szövegrész helyébe az „az Országos Építészeti Tervtanácsot” szöveg,
 4. § (1a) bekezdésében az „építészeti-műszaki” szövegrész helyébe az „építészeti” szöveg
- lép.

7. A repülőtér létesítésének, fejlesztésének, megszüntetésének, valamint a leszállóhely létesítésének és megszüntetésének szabályairól szóló 85/2024. (IV. 17.) Korm. rendelet módosítása

- 7. §** A repülőtér létesítésének, fejlesztésének, megszüntetésének, valamint a leszállóhely létesítésének és megszüntetésének szabályairól szóló 85/2024. (IV. 17.) Korm. rendelet
6. § (1) bekezdés a) pontjában az „az építészeti-műszaki tervtanács” szövegrész helyébe az „a helyi építészeti tervtanács” szöveg,
 19. §-ában a „tervdokumentációban” szövegrész helyébe a „dokumentációban” szöveg
- lép.

8. Záró rendelkezések

- 8. §** Ez a rendelet 2024. október 1-jén lép hatályba.

Orbán Viktor s. k.,
miniszterelnök

A Kormány 285/2024. (IX. 30.) Korm. rendelete a magyar építészettről szóló 2023. évi C. törvény hatálybalépésével összefüggő egyes kormányrendeletek módosításáról

A Kormány

- a légitözlekedésről szóló 1995. évi XCVII. törvény 73. § (1) bekezdés u) pontjában kapott felhatalmazás alapján,
- a 2. alcím tekintetében a vízgazdálkodásról szóló 1995. évi LVII. törvény 45. § (7) bekezdés e) pontjában kapott felhatalmazás alapján,
- a 3. alcím tekintetében a lakástakarékpénztárakról szóló 1996. évi CXIII. törvény 26. § a) pontjában kapott felhatalmazás alapján,
- a 4. alcím tekintetében a temetőkről és a temetkezésről szóló 1999. évi XLIII. törvény 41. § (1) bekezdés e) pontjában kapott felhatalmazás alapján,
- az 5. alcím, a 6. alcím, a 12. alcím, a 22. alcím, a 24. alcím, a 30. alcím, a 33. alcím, a 46. alcím, a 47. alcím, a 49. alcím, az 50. alcím, az 51. alcím, az 54. alcím, az 55. alcím, az 58. alcím, a 61. alcím, a 68. alcím és a 69. alcím tekintetében az Alaptörvény 15. cikk (3) bekezdésében meghatározott eredeti jogalkotói hatáskörében,
- a 7. alcím tekintetében a Polgári Törvénykönyvről szóló 2013. évi V. törvény hatálybalépésével összefüggő átmeneti és felhatalmazó rendelkezésekről szóló 2013. évi CLXXVII. törvény 66. § (1) bekezdés e) pontjában,
- a 8. alcím és az 1. melléklet tekintetében a környezet védelmének általános szabályairól szóló 1995. évi LIII. törvény 110. § (7) bekezdés 17. pontjában kapott felhatalmazás alapján,
- a 9. alcím tekintetében a villamos energiáról szóló 2007. évi LXXXVI. törvény 170. § (1) bekezdés 30. pontjában kapott felhatalmazás alapján,
- a 10. alcím tekintetében a magyar építészettről szóló 2023. évi C. törvény 225. § (1) bekezdés 21. pontjában kapott felhatalmazás alapján,
- a 11. alcím tekintetében a területfejlesztésről szóló 2023. évi CII. törvény 35. § (1) bekezdés 2. pontjában kapott felhatalmazás alapján,
- a 13. alcím és a 2. melléklet tekintetében a magyar építészettről szóló 2023. évi C. törvény 225. § (1) bekezdés 3. pontjában és a Magyarország és egyes kiemelt térségeinek területrendezési tervéről szóló 2018. évi CXXXIX. törvény 88. § (1) bekezdés g) pontjában kapott felhatalmazás alapján,
- a 14. alcím tekintetében a magyar építészettről szóló 2023. évi C. törvény 225. § (1) bekezdés 27. pontjában kapott felhatalmazás alapján,
- a 15. alcím tekintetében a magyar építészettről szóló 2023. évi C. törvény 225. § (1) bekezdés 22. pontjában kapott felhatalmazás alapján,
- a 16. alcím tekintetében a vízgazdálkodásról szóló 1995. évi LVII. törvény 45. § (7) bekezdés p) pontjában és a környezet védelmének általános szabályairól szóló 1995. évi LIII. törvény 110. § (7) bekezdés 20. pontjában kapott felhatalmazás alapján,
- a 17. alcím tekintetében a munkavédelemről szóló 1993. évi XCIII. törvény 88. § (2) bekezdés c) pontjában kapott felhatalmazás alapján,
- a 18. alcím és a 3–5. melléklet tekintetében a közúti közlekedésről szóló 1988. évi I. törvény 48. § (3) bekezdés a) pont 25. alpontjában, a légitözlekedésről szóló 1995. évi XCVII. törvény 73/A. §-ában, a vasúti közlekedésről szóló 2005. évi CLXXXIII. törvény 88. § (1) bekezdés 8. pontjában, valamint a vasútnak nem minősülő egyéb kötöttpályás közlekedésről szóló 2015. évi CII. törvény 24. § (1) bekezdés e) pontjában kapott felhatalmazás alapján,
- a 19. alcím tekintetében a területfejlesztésről szóló 2023. évi CII. törvény 35. § (1) bekezdés 6. pontjában kapott felhatalmazás alapján,
- a 20. alcím tekintetében a vízgazdálkodásról szóló 1995. évi LVII. törvény 45. § (7) bekezdés q) pontjában kapott felhatalmazás alapján,
- a 21. alcím tekintetében az államháztartásról szóló 2011. évi CXCV. törvény 109. § (1) bekezdés 37. pontjában kapott felhatalmazás alapján,
- a 23. alcím tekintetében a társasági adóról és az osztalékadóról szóló 1996. évi LXXXI. törvény 30. § (10) bekezdésében kapott felhatalmazás alapján,
- a 25. alcím tekintetében a tűz elleni védekezésről, a műszaki mentésről és a tűzoltóságról szóló 1996. évi XXXI. törvény 47. § (1) bekezdés i) pontjában kapott felhatalmazás alapján,
- a 26. alcím tekintetében a magyar építészettről szóló 2023. évi C. törvény 225. § 23. és 24. pontjában, valamint a bányászatról szóló 1993. évi XLVIII. törvény 50/A. § (1a) bekezdés a) pontjában kapott felhatalmazás alapján,
- a 27. alcím tekintetében a vasúti közlekedésről szóló 2005. évi CLXXXIII. törvény 88. § (1) bekezdés 10. pontjában kapott felhatalmazás alapján,

- a 28. alcím tekintetében a magyar építészetéről szóló 2023. évi C. törvény 225. § (1) bekezdés 17. és 18. pontjában kapott felhatalmazás alapján,
- a 29. alcím tekintetében a magyar építészetéről szóló 2023. évi C. törvény 225. § (1) bekezdés 5. és 6. pontjában kapott felhatalmazás alapján,
- a 31. alcím tekintetében a magyar építészetéről szóló 2023. évi C. törvény 225. § (1) bekezdés 29. pontjában kapott felhatalmazás alapján,
- a 32. alcím tekintetében a magyar építészetéről szóló 2023. évi C. törvény 225. § (1) bekezdés 34. pontjában kapott felhatalmazás alapján,
- a 34. alcím tekintetében a magyar építészetéről szóló 2023. évi C. törvény 225. § (1) bekezdés 26., 28. és 78. pontjában kapott felhatalmazás alapján,
- a 35. alcím tekintetében a Polgári Törvénykönyvről szóló 2013. évi V. törvény hatálybalépésével összefüggő átmeneti és felhatalmazó rendelkezésekről szóló 2013. évi CLXXVII. törvény 66. § (1) bekezdés d) pontjában foglalt felhatalmazás alapján,
- a 36. alcím tekintetében a termékek piacfelügyeletéről szóló 2012. évi LXXXVIII. törvény 30. § (1) bekezdés d) pontjában kapott felhatalmazás alapján,
- a 37. alcím tekintetében a munkavédelemről szóló 1993. évi XCIII. törvény 88. § (2) bekezdés a) pontjában kapott felhatalmazás alapján,
- a 38. alcím tekintetében a digitális államról és a digitális szolgáltatások nyújtásának egyes szabályairól szóló 2023. évi CIII. törvény 113. § (1) bekezdés 21. pontjában kapott felhatalmazás alapján,
- a 39. alcím tekintetében a magyar építészetéről szóló 2023. évi C. törvény 225. § (1) bekezdés 36. és 37. pontjában kapott felhatalmazás alapján,
- a 40. alcím tekintetében a környezet védelmének általános szabályairól szóló 1995. évi LIII. törvény 110. § (7) bekezdés 21a. és 36. pontjában,
- a 41. alcím tekintetében a nemzeti felsőoktatásról szóló 2011. évi CCIV. törvény 110. § (1) bekezdés 3. és 14. pontjában kapott felhatalmazás alapján,
- a 42. alcím tekintetében a közbeszerzésekről szóló 2015. évi CXLI. törvény 198. § (1) bekezdés 3. pontjában kapott felhatalmazás alapján,
- a 43. alcím tekintetében a közbeszerzésekről szóló 2015. évi CXLI. törvény 198. § (1) bekezdés 1. pontjában kapott felhatalmazás alapján,
- a 44. alcím tekintetében a közbeszerzésekről szóló 2015. évi CXLI. törvény 198. § (1) bekezdés 9. pontjában, és a magyar építészetéről szóló 2023. évi C. törvény 225. § (1) bekezdés 28. pontjában kapott felhatalmazás alapján,
- a 45. alcím tekintetében a földmérési és térképészeti tevékenységről szóló 2012. évi XLVI. törvény 38. § (1) bekezdés i) és j) pontjában kapott felhatalmazás alapján,
- a 48. alcím tekintetében a közbeszerzésekről szóló 2015. évi CXLI. törvény 198. § (1) bekezdés 9. pontjában kapott felhatalmazás alapján,
- az 52. alcím tekintetében az ingatlan-nyilvántartásról szóló 2021. évi C. törvény 91. § (2) bekezdés a) és b) pontjában kapott felhatalmazás alapján,
- az 53. alcím tekintetében az ingatlan-nyilvántartásról szóló az ingatlan-nyilvántartásról szóló 2021. évi C. törvény 90. § (5) bekezdésében kapott felhatalmazás alapján,
- az 56. alcím és a 6. és 7. melléklet tekintetében az általános közigazgatási rendtartásról szóló 2016. évi CL. törvény 139. § b) pontjában kapott felhatalmazás alapján,
- az 57. alcím tekintetében a magyar építészetéről szóló 2023. évi C. törvény 225. § (1) bekezdés 62. pontjában kapott felhatalmazás alapján, a Kiemelt Nemzeti Emlékhely Bizottság véleményének kikérésével,
- az 59. alcím tekintetében a magyar építészetéről szóló 2023. évi C. törvény 225. § (1) bekezdés 36., 37., és 38. pontjában kapott felhatalmazás alapján,
- a 60. alcím tekintetében az állami építési beruházások rendjéről szóló 2023. évi LXIX. törvény 59. § (1) bekezdés a) pontjában kapott felhatalmazás alapján,
- a 62. alcím tekintetében a világörökségről szóló 2011. évi LXXVII. törvény 14. § (1) bekezdés a), c), d) és f) pontjában kapott felhatalmazás alapján,
- a 63. alcím és a 8. melléklet tekintetében a veszélyhelyzet megszűnésével összefüggő átmeneti szabályokról és a járványügyi készültségről szóló 2020. évi LVIII. törvény 407. § (1) bekezdésében kapott felhatalmazás alapján,
- a 64. alcím és a 9–18. melléklet tekintetében a magyar építészetéről szóló 2023. évi C. törvény 225. § (1) bekezdés 5., 6. és 9. pontjában kapott felhatalmazás alapján,
- a 65. alcím tekintetében a magyar építészetéről szóló 2023. évi C. törvény 225. § (1) bekezdés 67. pontjában kapott felhatalmazás alapján,

a 66. alcím tekintetében a közúti közlekedésről szóló 1988. évi I. törvény 48. § (3) bekezdés a) pont 26. és 27. alpontjában kapott felhatalmazás alapján,

a 67. alcím tekintetében az Alaptörvény 15. cikk (2) bekezdésében meghatározott eredeti jogalkotói hatáskörében eljárva,

a 70. alcím tekintetében a légit közlekedésről szóló 1995. évi XCVII. törvény 73. § (1) bekezdés a) pontjában, valamint a magyar építészetéről szóló 2023. évi C. törvény 225. § (1) bekezdés 26. pontjában kapott felhatalmazás alapján,

az Alaptörvény 15. cikk (1) bekezdésében meghatározott feladatkörében eljárva a következőket rendeli el:

1. A légit közlekedésről szóló 1995. évi XCVII. törvény végrehajtásáról szóló 141/1995. (XI. 30.) Korm. rendelet módosítása

- 1. §** A légit közlekedésről szóló 1995. évi XCVII. törvény végrehajtásáról szóló 141/1995. (XI. 30.) Korm. rendelet 27/A. § (2) bekezdésében az „az épített környezet alakításáról és védelméről szóló 1997. évi LXXVIII.” szövegrész helyébe az „a magyar építészetéről szóló” szöveg lép.

2. A vízgazdálkodási hatósági jogkör gyakorlásáról szóló 72/1996. (V. 22.) Korm. rendelet módosítása

- 2. §** A vízgazdálkodási hatósági jogkör gyakorlásáról szóló 72/1996. (V. 22.) Korm. rendelet II. Fejezete a következő alcímmel egészül ki:

„Együttműködés az egységes elektronikus közműnyilvántartást üzemeltető szervezettel

23/H. § (1) A területi vízügyi hatóság és az egységes elektronikus közműnyilvántartást üzemeltető szervezet együttműködik a települési önkormányzat belterületén található, közterületi csapadékvíz-elvezető rendszert üzemeltető helyi önkormányzatnak az egységes elektronikus közműnyilvántartásról szóló 324/2013. (VIII. 29.) Korm. rendeletben (a továbbiakban: e-közmű rendelet) meghatározott adatszolgáltatási kötelezettségével kapcsolatos ügyekben.

(2) A területi vízügyi hatóság ellenőrzi az (1) bekezdésben meghatározott közművezeték-üzemeltetőnek az e-közmű rendeletben meghatározott adatszolgáltatási és a közműegyeztetés során nyilatkozattételi kötelezettségének az egységes elektronikus közműnyilvántartás felé történő teljesítését. Az adatszolgáltatás vagy a nyilatkozattétel nem vagy nem megfelelő teljesítése esetén a területi vízügyi hatóság kötelezi az (1) bekezdésben meghatározott közművezeték-üzemeltetőt az adatszolgáltatási vagy nyilatkozattételi kötelezettség teljesítésére.

(3) A területi vízügyi hatóság a (2) bekezdésben meghatározott tevékenysége során az e-közmű rendelet 5/B. alcímében meghatározott jogkövetkezményeket alkalmazza. A területi vízügyi hatóság által kiszabott bírság összegére tekintettel a közművezeték-üzemeltető a szolgáltatásért megállapított díjat nem emelheti.”

3. A lakáselőtakarékoság állami támogatásáról szóló 215/1996. (XII. 23.) Korm. rendelet módosítása

- 3. §** A lakáselőtakarékoság állami támogatásáról szóló 215/1996. (XII. 23.) Korm. rendelet 7. § (10) bekezdésében az „az országos településrendezési és építési követelményekről szóló 253/1997. (XII. 20.) Korm. rendelet” szövegrész helyébe az „a településrendezési és építési követelményekről szóló kormányrendelet” szöveg lép.

4. A temetőkről és a temetkezésről szóló 1999. évi XLIII. törvény végrehajtásáról szóló 145/1999. (X. 1.) Korm. rendelet módosítása

- 4. §** Hatályát veszti a temetőkről és a temetkezésről szóló 1999. évi XLIII. törvény végrehajtásáról szóló 145/1999. (X. 1.) Korm. rendelet
- a) 11. § (5) bekezdésében a „Sírbolt az építésügyi és építésfelügyeleti hatósági eljárásokról és ellenőrzésekről, valamint az építésügyi hatósági szolgáltatásról szóló kormányrendeletben meghatározott esetekben az építésügyi hatóság engedélye nélkül építhető.” szövegrész,
- b) 12. § (2) bekezdésében az „Urnasírbolt az építésügyi és építésfelügyeleti hatósági eljárásokról és ellenőrzésekről, valamint az építésügyi hatósági szolgáltatásról szóló kormányrendeletben meghatározott esetekben az építésügyi hatóság engedélye nélkül építhető.” szövegrész.

5. A lakáscélú állami támogatásokról szóló 12/2001. (I. 31.) Korm. rendelet módosítása

- 5. §** A lakáscélú állami támogatásokról szóló 12/2001. (I. 31.) Korm. rendelet [a továbbiakban: 12/2001. (I. 31.) Korm. rendelet] 1. § (4) bekezdés 20. pontja helyébe a következő rendelkezés lép:
(E rendelet alkalmazásában az egyes fogalmak jelentése a következő):
„20. *használatbavételi engedély*: a használatbavételi engedélyről, a használatbavétel tudomásulvételéről az építésügyi hatóság által kiállított dokumentum vagy a felépítés megtörténtét tanúsító hatósági bizonyítvány.”
- 6. §** A 12/2001. (I. 31.) Korm. rendelet 18. § (2) bekezdése a következő r) ponttal egészül ki:
[Az (1) bekezdésben foglalt feltételeket a következők szerint kell igazolni:]
„r) a 2024. szeptember 30-át követően tett, új lakóépületre vonatkozó egyszerű bejelentést az építésügyi hatóság által kiállított, az egyszerű bejelentés tudomásulvételéről szóló dokumentummal és az egyszerű bejelentés mellékletét képező építészeti-műszaki dokumentációval.”
- 7. §** A 12/2001. (I. 31.) Korm. rendelet 20. § (1) bekezdése helyébe a következő rendelkezés lép:
„(1) A közvetlen támogatásra, illetve a kamattámogatásra való jogosultság megállapítását és mértékének meghatározását – az 5. § (7) bekezdésében foglaltak kivételével – lakás vásárlása esetén a lakásra vonatkozó végleges adásvételi szerződés megkötését követő 120 napon belül, építés, bővítés esetén a használatbavételi engedély kiadása előtt – ha az építési munka nem építési engedély vagy egyszerű bejelentés alapján végezhető, akkor a hitelcél megvalósulását megelőzően – kell kérni a hitelintézettől.”
- 8. §** A 12/2001. (I. 31.) Korm. rendelet
1. § (4) bekezdés 9. pontjában az „engedély,” szövegrész helyébe az „engedély vagy” szöveg,
 1. § (4) bekezdés 17. pontjában az „az országos településrendezési és építési követelményekről szóló 253/1997. (XII. 20.) Korm. rendelet” szövegrész helyébe az „a településrendezési és építési követelményekről szóló kormányrendelet” szöveg,
 1. § (4) bekezdés 19. pontjában az „esetén az épített környezet alakításáról és védelméről szóló 1997. évi LXXVIII. törvény (a továbbiakban: Étv.) szerinti” szövegrész helyébe a „vagy bővítése esetén” szöveg és a „ , valamint építési engedélyköteles bővítés esetén az építési engedély” szövegrész helyébe a „vagy a 2024. szeptember 30. napját követően új lakóépületre tett egyszerű bejelentést az építésügyi hatóság tudomásul vette;” szöveg,
 1. § (5) bekezdésében az „az Étv.-ben és az országos településrendezési és építési követelményekről szóló 253/1997. (XII. 20.) Korm. rendeletben” szövegrész helyébe az „a magyar építészetéről szóló törvényben és a településrendezési és építési követelményekről szóló kormányrendeletben” szöveg,
 - 5/A. § (5) bekezdésében a „használatbavétel tudomásulvételét követő” szövegrész helyébe a „használatbavételi engedély kiadásának napját követő” szöveg,
 20. § (8) bekezdés a) pontjában az „építésügyi hatósági engedély hatályossága meghosszabbítását” szövegrész helyébe az „építési engedély hatályosságát” szöveg
- lép.
- 9. §** Hatályát veszti a 12/2001. (I. 31.) Korm. rendelet
1. § (4) bekezdés 9. pontjában a „vagy hatósági bizonyítvánnyal igazolandó használatbavétel tudomásulvételi eljárásra” szövegrész,
 1. § (4) bekezdés 10. pontjában a „vagy a használatbavétel tudomásulvételét” szövegrész,
 2. § (3) bekezdésében a „vagy a használatbavétel tudomásulvételét igazoló hatósági bizonyítványban” szövegrész,
 - 5/A. § (5) bekezdésében a „vagy a használatbavétel tudomásulvételének” szövegrész és a „vagy a használatbavétel tudomásulvételét igazoló hatósági bizonyítványt” szövegrész,
 17. § (4) bekezdés nyitó szövegrészében a „vagy a használatbavétel tudomásulvételét igazoló hatósági bizonyítvánnyal” szövegrész,
 19. § (3) bekezdésében a „vagy a használatbavétel tudomásulvételét igazoló hatósági bizonyítvánnyal” szövegrész,
 19. § (8) bekezdésében a „vagy a használatbavétel tudomásulvétele” szövegrész,
 20. § (8) bekezdés c) pontjában a „vagy a használatbavétel tudomásulvétele” szövegrész,

9. 20. § (8) bekezdés d) pontjában a „vagy a használatbavétel tudomásulvétele” szövegrész,
10. 21. § (1) bekezdés a) pontjában a „vagy a használatbavétel tudomásulvételét” szövegrész,
11. 21. § (11) bekezdés b) pontjában a „vagy a használatbavétel tudomásulvételét igazoló hatósági bizonyítvány” szövegrész,
12. 21. § (12) bekezdés b) pontjában a „vagy a használatbavétel tudomásulvételét igazoló hatósági bizonyítvány” szövegrész,
13. 21/A. § (9) bekezdés a) pont ab) alpontjában a „vagy a használatbavétel tudomásulvételét igazoló hatósági bizonyítvány” szövegrész,
14. 21/C. § (2) bekezdésében a „vagy a használatbavétel tudomásulvételét” szövegrész.

6. A nem üzleti célú közösségi, szabadidős szálláshely-szolgáltatásról szóló 173/2003. (X. 28.) Korm. rendelet módosítása

- 10. §** A nem üzleti célú közösségi, szabadidős szálláshely-szolgáltatásról szóló 173/2003. (X. 28.) Korm. rendelet [a továbbiakban: 173/2003. (X. 28.) Korm. rendelet]
- a) 6. § (1) bekezdés záró szövegrészeiben az „az országos településrendezési és építési követelményekről szóló 253/1997. (XII. 20.) Korm. rendeletben (OTÉK-ban)” szövegrész helyébe az „a településrendezési és építési követelményekről szóló kormányrendeletben” szöveg,
 - b) 2. számú melléklet I. pont „A” kategóriájú üdülő alcím 7. pontjában az „az OTÉK rendeletben” szövegrész helyébe az „a településrendezési és építési követelményekről szóló kormányrendeletben” szöveg,
 - c) 2. számú melléklet VI. pont „C” kategóriájú pihenőház (munkásszállás) alcím 9. pontjában az „az OTÉK rendeletben” szövegrész helyébe az „a településrendezési és építési követelményekről szóló kormányrendeletben” szöveg
- lép.
- 11. §** Hatályát veszti a 173/2003. (X. 28.) Korm. rendelet 6. § (4) bekezdése.

7. A lakásépítéssel kapcsolatos kötelező jótállásról szóló 181/2003. (XI. 5.) Korm. rendelet módosítása

- 12. §** A lakásépítéssel kapcsolatos kötelező jótállásról szóló 181/2003. (XI. 5.) Korm. rendelet
- a) 1. § (4) bekezdés b) pontjában az „az épített környezet alakításáról és védelméről szóló 1997. évi LXXVIII. törvény 2. § 9. pontja” szövegrész helyébe az „a magyar építészetéről szóló 2023. évi C. törvény (a továbbiakban: Méptv.) 16. § 72. pontja” szöveg,
 - b) 1. § (4) bekezdés c) pontjában az „az országos településrendezési és építési követelményekről szóló 253/1997. (XII. 20.) Korm. rendelet (a továbbiakban: OTÉK) 105. §-a szerint kialakított önálló rendeltetési egység” szövegrész helyébe az „a településrendezési és építési követelményekről szóló kormányrendelet szerinti lakás rendeltetési egység” szöveg,
 - c) 1. § (4) bekezdés d) pontjában az „az OTÉK 1. sz. melléklet 78. pontja” szövegrész helyébe az „a Méptv. 16. § 76. pontja” szöveg
- lép.

8. Az egyes tervek, illetve programok környezeti vizsgálatáról szóló 2/2005. (I. 11.) Korm. rendelet módosítása

- 13. §** Az egyes tervek, illetve programok környezeti vizsgálatáról szóló 2/2005. (I. 11.) Korm. rendelet [a továbbiakban: 2/2005. (I. 11.) Korm. rendelet] 3. számú melléklete az 1. melléklet szerint módosul.
- 14. §** A 2/2005. (I. 11.) Korm. rendelet
- a) 1. számú melléklet 1. pontjában az „1996. évi XXI. tv. 23. § (1) bekezdés” szövegrész helyébe a „2023. évi CII. törvény 14. § (1) bekezdés és 28. § (1) bekezdés” szöveg,
 - b) 1. számú melléklet 2. pontjában a „településszerkezeti terv, helyi építési szabályzat és szabályozási terv [1997. évi LXXVIII. tv. 10. és 13. §]” szövegrész helyébe a „településterv [2023. évi C. törvény 79. §]” szöveg
- lép.

9. A villamosenergia-ipari építésügyi hatósági engedélyezési eljárásokról szóló 382/2007. (XII. 23.) Korm. rendelet módosítása

- 15. §** Hatályát veszti a villamosenergia-ipari építésügyi hatósági engedélyezési eljárásokról szóló 382/2007. (XII. 23.) Korm. rendelet 4/B. § (3) bekezdésében az „és építésfelügyeleti” szövegrész és a „ , valamint az építésügyi hatósági szolgáltatásról” szövegrész.

10. Az épületek energetikai jellemzőinek tanúsításáról szóló 176/2008. (VI. 30.) Korm. rendelet módosítása

- 16. §** (1) Az épületek energetikai jellemzőinek tanúsításáról szóló 176/2008. (VI. 30.) Korm. rendelet [a továbbiakban: 176/2008. (VI. 30.) Korm. rendelet] 3. § (2) bekezdése helyébe a következő rendelkezés lép:
„(2) Új épület építése esetén a tanúsítvány elkészítéséről az építtető gondoskodik a használatbavételi eljárás iránti kérelem benyújtását megelőzően.”
- (2) A 176/2008. (VI. 30.) Korm. rendelet 3. § (4) bekezdés a) pontja helyébe a következő rendelkezés lép:
(*Nem kell tanúsítványt készíteni*)
„a) a használatbavételi engedély kiadását vagy a használatbavétel tudomásul vételét megelőző tulajdon-átruházás;”
(*esetén.*)
- 17. §** (1) A 176/2008. (VI. 30.) Korm. rendelet
- a) 2. § b) pontjában az „az országos településrendezési és építési követelményekről szóló 253/1997. (XII. 20.) Korm. rendelet” szövegrész helyébe az „a magyar építészetéről szóló törvény” szöveg,
- b) 9. § (1) bekezdésében az „az épített környezet alakításáról és védelméről” szövegrész helyébe az „a magyar építészetéről” szöveg lép.
- (2) Hatályát veszti a 176/2008. (VI. 30.) Korm. rendelet 9. § (4) bekezdése.

11. A területrendezési hatósági eljárásokról szóló 76/2009. (IV. 8.) Korm. rendelet módosítása

- 18. §** (1) A területrendezési hatósági eljárásokról szóló 76/2009. (IV. 8.) Korm. rendelet [a továbbiakban: 76/2009. (IV. 8.) Korm. rendelet] 1. § (1) bekezdése helyébe a következő rendelkezés lép:
„(1) Területrendezési hatósági engedélyezési eljárást kell kérelmezni
- a) a területrendezési tervekben nem szereplő, a Magyarország és egyes kiemelt térségeinek területrendezési tervéről szóló 2018. évi CXXXIX. törvény (a továbbiakban: Trtv.) felhatalmazása alapján kiadott kormányrendeletben meghatározott műszaki infrastruktúra-hálózatok és egyedi építmények területi elhelyezéséhez (a továbbiakban: beillesztés),
- b) a településrendezési terv hiányában vagy a tervi elem településrendezési mélységű lehatárolásának hiányában a területrendezési terv övezeti tervlapjain meghatározott övezeti határok és a térségi szerkezeti tervben meghatározott műszaki infrastruktúra-hálózatok nyomvonalainak településrendezési mélységű pontosításához (a továbbiakban: pontosítás),
- c) a kiváló termőhelyi adottságú szántóterület övezetében, az ökológiai hálózat magterület övezetében, az ökológiai hálózat ökológiai folyosójának övezetében, valamint a kiemelt térség területrendezési terve hatálya alá tartozó település közigazgatási határától számított 200 méternél közelebbi területen az új beépítésre szánt terület kivételes kijelöléséhez (a továbbiakban együtt: új beépítésre szánt terület kivételes kijelölése) vagy
- d) a Budapesti Agglomeráció Területrendezési Tervének (a továbbiakban: BATrT.) hatálya alá tartozó települések területén a területcseréhez (a továbbiakban: területcsere).”
- (2) A 76/2009. (IV. 8.) Korm. rendelet 1. §-a a következő (2) bekezdéssel egészül ki:
„(2) Az állami főépítész térségi területfelhasználási engedélyben igazolja a településrendezési terveknek, építészeti-műszaki terveknek, továbbá más ágazati terveknek és koncepcióknak a területrendezési tervekkel való összhangját, amennyiben a területrendezési terv elfogadása előtt jogszerűen elfogadott településrendezési terv szerinti építési övezet, övezet nincs összhangban a területrendezési terv térségi szerkezeti tervében kijelölt térségi területfelhasználási kategóriával (a továbbiakban: összhang igazolása).”

- 19. §** A 76/2009. (IV. 8.) Korm. rendelet 3. § (1)–(4) bekezdése helyébe a következő rendelkezés lép:
- „(1) A területrendezési hatósági eljárás az érintett települési önkormányzat, a főváros esetében a fővárosi önkormányzat, több település érintettsége esetén a megállapodásukban kijelölt önkormányzat vagy a vármegyei önkormányzat kérelme alapján indul.
- (2) A területrendezési hatósági eljárás iránti kérelmet az illetékes állami főépítési hatáskörében eljáró fővárosi és vármegyei kormányhivatalhoz (a továbbiakban: eljáró hatóság) kell benyújtani.
- (3) A kérelemnek tartalmaznia kell annak az 1. §-ban szereplő eljárásnak a megjelölését, amelyre a kérelem irányul, az eljárás szükségességének rövid összefoglaló indokolását, valamint annak igazolását, hogy a kérelemben foglaltak az országos vagy az adott térségre vonatkozó területrendezési terv előírásaival, a magyar építészetről szóló törvényben foglalt követelményekkel és a termőföld védelméről szóló 2007. évi CXXIX. törvény 6/B. §-ával, 8. §-ával és 8/A. §-ával nem ellentétesek.
- (4) A kérelemhez csatolni kell a (3) bekezdésben foglaltakon túl
- a) pontosításra irányuló kérelem esetén a területrendezési terv másolatának megfelelő részletét az azonosítandó tervi elemek megkülönböztetésével és a pontosításra vonatkozó – szükség szerint a terv méretarányához igazodó pontosságú rajzi – javaslattal;
- b) beillesztésre irányuló kérelem esetén
- ba) az érintett területrendezési terv (tervek) módosításra vagy kiegészítésre kerülő másolatának részletét az eredeti és a módosítani kívánt tervi elemek megkülönböztetésével,
- bb) a kérelem tárgyát nem képező, a területrendezési tervben szereplő műszaki infrastruktúra-hálózat érintettsége esetén a téradatgazda nyilatkozatát arról, hogy a beillesztés nem lehetetleníti el az érintett elem megvalósulását, valamint
- bc) a 2. § szerinti területi (környezeti, társadalmi és gazdasági) hatásvizsgálatot;
- c) új beépítésre szánt terület kivételes kijelölésére irányuló kérelem esetén
- ca) a hatályos településrendezési terv másolatának megfelelő részletét,
- cb) a településrendezési terv tervezetét az újonnan beépítésre szánt területként kijelölni kívánt terület rajzi munkarészekben történő térbeli meghatározásával,
- cc) az érintett kiemelt térségi vagy vármegyei területrendezési terv módosításra vagy kiegészítésre kerülő másolatának részletét az eredeti és a módosítani kívánt tervi elemek megkülönböztetésével,
- cd) erdőterület, illetve zöldterület rajzi munkarészekben történő térbeli meghatározásával annak igazolását, hogy a javaslat megfelel a Trtv., továbbá a magyar építészetéről szóló törvényben foglalt új beépítésre szánt terület kijelölésére vonatkozó követelményeknek, valamint
- ce) a 2. § szerinti területi (környezeti, társadalmi és gazdasági) hatásvizsgálatot;
- d) területcserére vonatkozó kérelem esetén
- da) a hatályos településrendezési terv másolatának megfelelő részletét, továbbá a BATrT. Szerkezeti Terve területcserével érintett részleteinek másolatát,
- db) a településrendezési terv tervezetét az újonnan beépítésre szánt területként kijelölni kívánt terület, és ennek ellentételezésére a már beépítésre szánt területként kijelölt, de beépítésre nem szánt területként visszasorolni kívánt terület térbeli meghatározásával,
- dc) annak igazoló számítását, hogy a területcsere során a beépítésre szánt területek kiterjedésének nagysága a település közigazgatási területén nem változik, valamint
- dd) a 2. § szerinti területi (környezeti, társadalmi és gazdasági) hatásvizsgálatot;
- e) összhang igazolására vonatkozó kérelem esetén
- ea) a hatályos településrendezési terv megfelelő részletének másolatát,
- eb) az érintett területrendezési terv megfelelő részletének másolatát, valamint
- ec) a jogszerűen elfogadott településrendezési terv készítésére vagy módosítására irányuló eljárás folyamatának rövid összefoglalóját, különös tekintettel az eljárás egyeztetésében részt vevőkre és az esetlegesen fennmaradt véleménykülönbségekre.”
- 20. §** A 76/2009. (IV. 8.) Korm. rendelet 4. §-a a következő (1a) és (1b) bekezdéssel egészül ki:
- „(1a) Az eljáró hatóság – a hiánytalan dokumentáció megküldésével – elektronikus úton megkeresi a Balatoni főépítész szakmai véleménykérés céljából, a Balaton Kiemelt Üdülőkörzet területét érintő esetben.
- (1b) A Balatoni főépítész tizenöt napon belül adja ki szakmai véleményét, ha e határidőn belül nem nyilatkozik, úgy állásfoglalását egyetértőnek kell tekinteni.”

- 21. §** A 76/2009. (IV. 8.) Korm. rendelet 5. §-a helyébe a következő rendelkezés lép:
„5. § A térségi területfelhasználási engedély iránti kérelmet meg kell küldeni, valamint a kérelem tárgyában hozott határozatot közölni kell a Balaton Kiemelt Üdülőkörzet területét érintő eljárás esetén a Balatoni főépítéssel és a Dokumentációs Központtal.”
- 22. §** A 76/2009. (IV. 8.) Korm. rendelet „A területrendezési hatósági eljárás folyamata” alcíme a következő 5/A. §-sal egészül ki:
„5/A. § (1) Az eljáró hatóság által vezetett térségi területfelhasználási engedélyek gyűjtése, megőrzése, nyilvántartása a területfejlesztéssel és a területrendezéssel összefüggésben megőrzendő dokumentumok gyűjtéséről, megőrzéséről, nyilvántartásáról és hasznosításáról szóló kormányrendeletben meghatározott dokumentumokra és adatokra terjed ki.
(2) Az eljáró hatóság – a területrendezési hatósági eljárások éves összesítő táblázatának kötelező adattartalma erejéig – március 31-ig tájékoztatja a területrendezésért felelős minisztert a tájékoztatást megelőző évben lefolytatott területrendezési hatósági eljárásokról.”
- 23. §** A 76/2009. (IV. 8.) Korm. rendelet
- a) 1. § (3) bekezdés nyitó szövegrészében az „elemei beillesztése” szövegrész helyébe az „elemei területrendezési tervbe történő beillesztése” szöveg és a „biztosításához akkor szükséges” szövegrész helyébe a „biztosítása érdekében a villamosenergia-ipari tevékenységre, illetve a szénhidrogén-szállítóvezeték létesítésére vonatkozó engedély kiadását megelőzően szükséges akkor” szöveg,
 - b) 2. § (3) bekezdésében a „c)–f)” szövegrész helyébe az „a), c) és d)” szöveg,
 - c) 2. § (4) bekezdésében az „a beépítésre” szövegrész helyébe az „az új beépítésre” szöveg,
 - d) 2. § (5) bekezdésében az „A területi” szövegrész helyébe az „A (3) bekezdés szerinti területi” szöveg,
 - e) 3. § (4a) bekezdésében az „az Országos Területrendezési Tervbe, az érintett kiemelt térségi területrendezési tervbe vagy tervekbe, valamint az érintett vármegyei területrendezési tervbe vagy tervekbe egy területrendezési hatósági eljárás keretében is kérelmezhető” szövegrész helyébe az „a különböző területi hatályú területrendezési tervekbe egy területrendezési hatósági eljárás keretében is kérelmezhető. Egy kérelem több országos jelentőségű elem beillesztésére is irányulhat” szöveg,
 - f) 4. § (1) bekezdésében a „feltételek esetén” szövegrész helyébe a „feltételek fennállása esetén” szöveg,
 - g) 4. § (4b) bekezdésében a „kizárólag írásban közölheti” szövegrész helyébe az „elektronikus úton, írásban közli” szöveg,
 - h) 4. § (5) bekezdésében a „területfelhasználási kategória és” szövegrész helyébe a „térségi” szöveg,
 - i) 4. § (6) bekezdésében a „rendezési” szövegrész helyébe a „településrendezési” szöveg,
 - j) 2. számú mellékletében foglalt táblázat A:3 mezőjében a „központ pontosítási és” szövegrész helyébe a „központ” szöveg,
 - k) 2. számú mellékletében foglalt táblázat B:6 mezőjében a „termőföld mennyiségi” szövegrész helyébe a „termőföld minőségi és mennyiségi” szöveg,
 - l) 2. számú mellékletében foglalt táblázat A:8 mezőjében az „Erőmű pontosítási és” szövegrész helyébe az „Erőmű” szöveg
- lép.
- 24. §** Hatályát veszti a 76/2009. (IV. 8.) Korm. rendelet
- a) 1. § (4) bekezdése,
 - b) 2. § (4) bekezdésében az „az országos jelentőségű elem beillesztésére,” szövegrész,
 - c) 3. § (5) és (6) bekezdése.

12. A fiatalok, valamint a többgyermekes családok lakáscélú kölcsöneinek állami támogatásáról szóló 134/2009. (VI. 23.) Korm. rendelet módosítása

- 25. §** A fiatalok, valamint a többgyermekes családok lakáscélú kölcsöneinek állami támogatásáról szóló 134/2009. (VI. 23.) Korm. rendelet [a továbbiakban: 134/2009. (VI. 23.) Korm. rendelet] 1. § (2) bekezdés 26. pontja helyébe a következő rendelkezés lép:
- (E rendelet alkalmazásában az egyes fogalmak jelentése a következő:)*
- „26. *használatbavételi engedély*: a használatbavételi engedély, a használatbavétel tudomásulvételéről az építésügyi hatóság által kiállított dokumentum vagy a felépítés megtörténtét tanúsító hatósági bizonyítvány.”
- 26. §** A 134/2009. (VI. 23.) Korm. rendelet 6. § (5) bekezdése a következő n) ponttal egészül ki:
- [A (2) bekezdésben foglalt feltételeket a következők szerint kell igazolni:]*
- „n) a 2024. szeptember 30-át követően tett, új lakóépületre vonatkozó egyszerű bejelentést az építésügyi hatóság által kiállított, az egyszerű bejelentés tudomásulvételéről szóló dokumentummal és az egyszerű bejelentés mellékletét képező építészeti-műszaki dokumentációval.”
- 27. §** A 134/2009. (VI. 23.) Korm. rendelet
1. § (2) bekezdés 1. pont a) alpontjában az „engedély,” szövegrész helyébe az „engedély vagy” szöveg,
 1. § (2) bekezdés 7. pont b) alpontjában az „az országos településrendezési és építési követelményekről szóló 253/1997. (XII. 20.) Korm. rendelet (a továbbiakban: OTÉK) 8. § (2) bekezdése” szövegrész helyébe az „a településrendezési és építési követelményekről szóló kormányrendelet” szöveg,
 1. § (2) bekezdés 22. pontjában az „az országos településrendezési és építési követelményekről szóló 253/1997. (XII. 20.) Korm. rendelet” szövegrész helyébe az „a településrendezési és építési követelményekről szóló kormányrendelet” szöveg,
 1. § (2) bekezdés 24. pont b) alpontjában az „az OTÉK 8. § (2) bekezdése” szövegrész helyébe az „a településrendezési és építési követelményekről szóló kormányrendelet” szöveg,
 1. § (2) bekezdés 25. pontjában az „esetén az épített környezet alakításáról és védelméről szóló 1997. évi LXXVIII. törvény (a továbbiakban: Étv.) szerinti” szövegrész helyébe a „vagy meglévő bővítése esetén az” szöveg és a „valamint építési engedélyköteles bővítés esetén az építési engedély” szövegrész helyébe a „vagy a 2024. szeptember 30. napját követően új lakóépületre tett egyszerű bejelentést az építésügyi hatóság tudomásul vette” szöveg,
 1. § (3) bekezdésében az „az Étv.-ben, illetve az országos településrendezési és építési követelményekről szóló 253/1997. (XII. 20.) Korm. rendeletben” szövegrész helyébe az „a magyar építészetéről szóló törvényben, illetve a településrendezési és építési követelményekről szóló kormányrendeletben” szöveg
- lép.
- 28. §** Hatályát veszti a 134/2009. (VI. 23.) Korm. rendelet
1. § (2) bekezdés 1. pont a) alpontjában a „vagy hatósági bizonyítvánnyal igazolandó használatbavétel tudomásulvételi eljárásra” szövegrész,
 2. § (4) bekezdésében a „vagy a használatbavétel tudomásulvételét igazoló hatósági bizonyítványban” szövegrész,
 2. § (11) bekezdés a) pontjában a „vagy a használatbavétel tudomásulvételétől” szövegrész,
 6. § (3) bekezdésében a „végleges” szövegrész és a „vagy a használatbavétel tudomásulvétele előtt” szövegrész,
 6. § (7) bekezdés c) pontjában a „vagy a használatbavétel tudomásulvétele” szövegrész,
 6. § (7) bekezdés d) pontjában a „vagy a használatbavétel tudomásulvétele” szövegrész,
 7. § (1) bekezdés a) pont ab) alpontjában a „vagy a használatbavétel tudomásulvételét igazoló hatósági bizonyítvánnyal” szövegrész,
 7. § (2) bekezdésében a „vagy a használatbavétel tudomásulvételét igazoló hatósági bizonyítvánnyal” szövegrész,
 7. § (8) bekezdésében a „vagy a használatbavétel tudomásulvétele” szövegrész.

13. A főépítési tevékenységről szóló 190/2009. (IX. 15.) Korm. rendelet módosítása

- 29. §** A főépítési tevékenységről szóló 190/2009. (IX. 15.) Korm. rendelet [a továbbiakban: 190/2009. (IX. 15.) Korm. rendelet] 1. §-a helyébe a következő rendelkezés lép:
- „1. § E rendeletet a területrendezéssel, településfejlesztéssel, településrendezéssel, településkép-védelemmel, műemlékvédelemmel és az építésüggyel kapcsolatos egyéb főépítési feladatellátásra kell alkalmazni.”
- 30. §** (1) A 190/2009. (IX. 15.) Korm. rendelet 2. § (1) bekezdése helyébe a következő rendelkezés lép:
- „(1) A főépítési szervezetrendszer
- a) az országos főépítészt,
- b) a Balatoni főépítészt,
- c) a fővárosi és vármegyei kormányhivatalban működő állami főépítészt (a továbbiakban: állami főépítész) és
- d) a települési és térségi főépítészt (a továbbiakban együtt: önkormányzati főépítész)
- foglalja magában.”
- (2) A 190/2009. (IX. 15.) Korm. rendelet 2. §-a a következő (1a) bekezdéssel egészül ki:
- „(1a) A főépítési szervezetrendszerhez kapcsolódóan az országos tájépítész az országos főépítész, a Balatoni főtájépítész a Balatoni főépítész munkáját segíti. Ha a településen működik települési főtájépítész vagy települési főkertész, munkáját az önkormányzati főépítésszel együttműködve látja el.”
- (3) A 190/2009. (IX. 15.) Korm. rendelet 2. § (2) bekezdése helyébe a következő rendelkezés lép:
- „(2) Az állami főépítési feladatkör gyakorlásával összefüggésben az államháztartásról szóló 2011. évi CXCV. törvény 9. § g)–i) pontjában meghatározott, valamint a törvényességi és szakszerűségi ellenőrzési hatásköröket szakmai irányító miniszterként
- a) az építésügyi szabályozásért és építéshatósági ügyekért felelős miniszter,
- b) a településfejlesztésért és településrendezésért felelős miniszter, valamint
- c) a településkép védelméért felelős miniszter [az a)–c) pontban foglaltak a továbbiakban együtt: miniszter] gyakorolja.”
- (4) A 190/2009. (IX. 15.) Korm. rendelet 2. § (3)–(6) bekezdése helyébe a következő rendelkezés lép:
- „(3) Az 1. §-ban meghatározott feladatok központi irányítását, összehangolását az egész országra kiterjedő illetékességgel a miniszter látja el, amely keretében
- a) koordinálja az állami főépítész terület- és településrendezéssel, továbbá az épített környezet alakításával, valamint építészeti értékvédelemmel kapcsolatos feladatait,
- b) koordinálja az országos tájépítész és a Balatoni főtájépítész zöldinfrastruktúra alakításával és védelmével kapcsolatos feladatait,
- c) elősegíti az egységes településpolitikai és építészpolitikai elvek és elvárások koncepcionális kialakítását,
- d) gondoskodik a nemzetközi egyezményekből fakadó feladatok végrehajtásáról,
- e) az országos főépítész útján gondoskodik az Országos Építészeti Tervtanács (a továbbiakban: OÉT) üléseinek és nyilvántartásának vezetéséről.
- (4) A miniszter az e rendeletben és más jogszabályban meghatározott egyes feladatait az országos főépítész útján látja el. Az országos főépítészt és az országos tájépítészt a miniszter – az általa vezetett minisztérium állományába tartozó személyek közül – bízza meg. A miniszter közvetlenül jár el, ha hatósági eljárásban az OÉT szakmai véleményét vitatják.”
- (5) Az országos főépítész az országos főmérnökkel, az állami főépítész a térségi főmérnökkel együttműködve látja el a terület- és településrendezéssel, az épített környezet alakításával, valamint az építészeti értékvédelemmel kapcsolatos feladatát.
- (6) A települési és a térségi főépítész helyettesítésére – legalább 15 napos akadályoztatása esetén – helyettes települési vagy helyettes térségi főépítész bízható meg. Helyettes főépítész az lehet, aki a 3. § (1) bekezdése szerinti foglalkoztatási feltételeknek megfelel.”
- 31. §** A 190/2009. (IX. 15.) Korm. rendelet „Foglalkoztatási feltételek és a főépítési vizsga” alcím címe helyébe a következő alcím cím lép:
- „Főépítész foglalkoztatási feltételek és a főépítész vizsga”**

- 32. §** A 190/2009. (IX. 15.) Korm. rendelet 3. §-a helyébe a következő rendelkezés lép:
 „3. § (1) Főépítésként az foglalkoztatható, aki
 a) büntetlen előéletű és cselekvőképes,
 b) a 3/A. § (1) bekezdésében meghatározott szakirányú felsőfokú végzettséggel rendelkezik,
 c) a 3/C. §-ban meghatározott szakmai gyakorlati idővel rendelkezik,
 d) a főépítési vizsgát sikeresen teljesítette, vagy a vizsga alól a 3/B. § szerint mentesült, továbbá
 e) állami főépítész és önkormányzati főépítész esetén a területi építész kamara által vezetett tagsági nyilvántartásban aktív tagként szerepel.
 (2) Főépítési vizsgát csak az tehet, aki már rendelkezik a 3/A. § (1) bekezdése szerinti szakirányú felsőfokú végzettséggel.
 (3) Megbízási jogviszonyban főépítésként nyugdíjas is foglalkoztatható, ha teljesíti az (1) bekezdés szerinti követelményeket.
 (4) Az állami főépítész és az önkormányzati főépítész köteles a magyar építészettről szóló 2023. évi C. törvény (a továbbiakban: Méptv.) 53. § (4) bekezdése és 227. § (1) bekezdése figyelembevételével felvételét kérni a főépítési nyilvántartásba.”
- 33. §** (1) A 190/2009. (IX. 15.) Korm. rendelet 3/A. § (1) bekezdés a)–c) pontja helyébe a következő rendelkezés lép:
(A főépítési feladatkör betöltéséhez szükséges szakirányú felsőfokú végzettségek a következők:)
 „a) az országos főépítési feladatkör esetében a közszolgálati tisztviselők képesítési előírásairól szóló kormányrendeletben meghatározott okleveles építészmérnök szakképzettség vagy azzal egyenértékű szakképzettség;
 b) az állami főépítész, a Balatoni főépítész, valamint a megyei jogú városok, a főváros és a fővárosi kerületek főépítésze esetében
 ba) építész mesterképzési szakon szerzett okleveles építészmérnök vagy azzal egyenértékű szakképzettség vagy
 bb) településmérnöki mesterképzési szakon szerzett okleveles településmérnök vagy azzal egyenértékű szakképzettség;
 c) a b) pont alá nem tartozó önkormányzati főépítész esetében
 ca) építész mesterképzési szakon szerzett okleveles építészmérnök vagy azzal egyenértékű szakképzettség,
 cb) településmérnöki mesterképzési szakon szerzett okleveles településmérnök vagy azzal egyenértékű szakképzettség vagy
 cc) építész- vagy településmérnök főiskolai szakképzettség.”
- (2) A 190/2009. (IX. 15.) Korm. rendelet 3/A. § (2) bekezdése helyébe a következő rendelkezés lép:
 „(2) Ha a főépítész végzettséget, szakképzettséget igazoló oklevélből a szakirány, illetve az egyenértékűség nem állapítható meg, akkor az építésügyi és az építésüggyel összefüggő szakmagyakorlási tevékenységekről szóló 266/2013. (VII. 11.) Korm. rendelet 8. § (1) bekezdése szerinti szakértői testület jogosult szakértőként véleményt nyilvánítani, amelyet a munkáltató kötelezően figyelembe vesz.”
- 34. §** A 190/2009. (IX. 15.) Korm. rendelet 3/B. §-a és 3/C. §-a helyébe a következő rendelkezések lépnek:
 „3/B. § (1) Az állami főépítési vizsga, valamint az önkormányzati főépítési vizsga (a továbbiakban együtt: főépítési vizsga) alól mentesül
 a) az országos főépítész és a Balatoni főépítész, valamint aki korábban országos főépítési vagy Balatoni főépítési feladatot látott el,
 b) az építészeti állami díjat kapott személy vagy
 c) az a személy, aki főépítési szakmérnöki oklevéllel rendelkezik.
 (2) Az (1) bekezdésben foglaltakon túl az önkormányzati főépítési vizsga alól mentesül az a személy, aki
 a) állami főépítési vizsgával rendelkezik, vagy
 b) a szakmai gyakorlati időből kormánytisztviselőként vagy köztisztviselőként az országos, a Balatoni vagy az állami főépítész mellett legalább három év szakirányú szakmai gyakorlatot szerzett, azzal, hogy a szakmai gyakorlati időbe a tartós távollét és az egy hónapnál hosszabb fizetés nélküli szabadság időtartama nem számít bele.
 (3) A főépítési vizsga alól részben mentesül az a személy, aki olyan vizsgával rendelkezik, melynek követelményrendszere a főépítési vizsga 1. melléklet 1. pont 1.1. és 1.7. alpontja szerinti általános részének követelményrendszerével megegyezik. Az általános rész teljesítése alól mentesül különösen a közigazgatási szakvizsgával, az építésügyi vizsgával vagy jogi szakokleveles mérnök végzettséggel rendelkező személy.

(4) A főépítési vizsga alóli mentesülést alátámasztó igazolásokat legkésőbb a főépítési foglalkoztatási jogviszony létesítésének kezdő napjáig be kell nyújtani a foglalkoztató részére. Az (1) és (2) bekezdés szerinti mentesülésről szóló igazolást önkormányzati főépítész esetén a kérelmező lakóhelye szerinti állami főépítész, állami főépítész esetén az országos főépítész állítja ki a kérelem beérkezésétől számított 15 napon belül, és azt a főépítési vizsgabizonyítványokkal együtt kell nyilvántartani. A teljes mentességgel rendelkező személyt az igazolás kézhezvételétől főépítési vizsgával rendelkezőnek kell tekinteni. A (3) bekezdés szerinti részleges mentesülést alátámasztó iratokat a főépítési vizsgára való jelentkezéskor a jelentkező megküldi a Lechner Tudásközpont Nonprofit Korlátolt Felelősségű Társaságnak.

(5) Ha önkormányzati főépítési vizsgával rendelkező személyt neveznek ki állami főépítésznek, az állami főépítési vizsgát a kormánytisztviselői jogviszonya kezdetétől számított hat hónapon belül le kell tennie.

3/C. § A főépítési feladatkört

a) a Balatoni főépítész, az állami főépítész, a fővárosi, fővárosi kerületi és megyei jogú városi önkormányzati főépítész esetében legalább öt éves, vagy

b) az a) pont alá nem tartozó önkormányzati főépítész esetén legalább három éves szakmai gyakorlattal rendelkező személy töltheti be.”

35. §

A 190/2009. (IX. 15.) Korm. rendelet a következő 3/D. §-sal egészül ki:

„3/D. § (1) Ha az állami vagy önkormányzati főépítészként foglalkoztatni kívánt személy még nem kamarai tag, akkor a foglalkoztatására irányuló jogviszonyának megkezdése előtt taggá kell válnia. A tagsági kérelem a Méptv. 207. § (2) bekezdése szerinti adatokat tartalmazza.

(2) Az állami vagy önkormányzati főépítészként foglalkoztatni kívánt személy a foglalkoztatására irányuló jogviszonyának megkezdését követő 15 napon belül köteles benyújtani a területi építész kamarához a főépítési nyilvántartásba vétel iránti kérelmét az adott vármegyére, településre vagy településekre vonatkozóan.

(3) A (2) bekezdés szerinti kérelemnek tartalmaznia kell az állami vagy önkormányzati főépítész

a) nevét,

b) tagnyilvántartási számát, amennyiben van,

c) a foglalkoztató államigazgatási szerv vagy önkormányzat megjelölését,

d) a foglalkoztató által kiállított igazolást a foglalkoztatási jogviszony kezdőnapjáról,

e) a főépítési vizsgára (megszerzés ideje, mentesség, vizsgakötelezettség határideje) vonatkozó adatokat és

f) az e) pont szerinti adatok alátámasztásául szolgáló oklevelet, igazolást.

(4) A (3) bekezdés a)–e) pontja szerinti adatok – mint közérdekből nyilvános adatok – nyilvánosak, azokat az országos építész kamara – a területi építész kamarák adatszolgáltatása alapján – országos összesítésben az interneten bárki számára ingyenesen és korlátozásmentesen megismerhető módon a (2) bekezdés szerinti nyilvántartásban kötelezően közzéteszi.

(5) A főépítészként foglalkoztatott személy köteles a főépítési nyilvántartásban szereplő adatokban bekövetkező valamennyi változást – ideértve a Méptv. 56. § (7) bekezdése szerinti esetet is – a területi építész kamaránál a változtatástól számított 15 napon belül írásban bejelenteni.

(6) Ha az állami vagy önkormányzati főépítész a főépítési tevékenységét megszüntette, köteles ezt a területi építész kamarának a megszűnéstől számított 15 napon belül írásban bejelenteni.

(7) A (2) és (3) bekezdés szerinti nyilvántartásba vételről, valamint az (5) és (6) bekezdés szerinti változás átvezetésről és törlésről a miniszteri rendeletben meghatározott igazgatási szolgáltatási díj kérelmező általi megfizetését követően, a területi kamara elnöksége nevében eljáró területi titkár dönt, a Magyar Építész Kamara (a továbbiakban: MÉK) szabályzatában rögzített eljárásrend szerint.

(8) Ha az állami vagy önkormányzati főépítészként foglalkoztatott személy elmulasztja a (2) és (3) bekezdésben foglalt nyilvántartásba vételi vagy az (5) és (6) bekezdésben foglalt változás-bejelentési kötelezettségét, fegyelmi vétséget követ el, amely miatt vele szemben a Méptv. 43. § (4) bekezdése szerinti etikai-fegyelmi büntetés alkalmazható.”

36. §

A 190/2009. (IX. 15.) Korm. rendelet 4. § (3)–(6) bekezdése helyébe a következő rendelkezés lép:

„(3) A főépítési vizsgát és az azt megelőző vizsgafelkészítő konzultációt – a (4) és (5) bekezdésben foglaltak szerint – az önkormányzati főépítészek tekintetében az illetékes állami főépítész, az állami főépítész és a Balatoni főépítész tekintetében az országos főépítész bonyolítja le.

(4) A főépítési vizsga szóbeli és írásbeli vizsgarészből áll. A főépítési vizsga írásbeli kérdéseit és a felkészülést segítő segédanyagokat az 1. melléklet 1. pontjában meghatározott témakörök alapján az országos főépítész a MÉK

bevonásával állítja össze, továbbá gondoskodik annak a miniszter által vezetett minisztérium honlapján való közzétételéről. A MÉK a javaslatát a Főépítési Tagozatának közreműködésével állítja össze.

(5) Az állami főépítési vizsga szóbeli kérdéseit az 1. melléklet 2. pontja, az önkormányzati főépítési vizsga szóbeli kérdéseit az 1. melléklet 3. pontja tartalmazza.

(6) Az országos főépítész a MÉK bevonásával gondoskodik a főépítési vizsga vizsgaszabályzatának és a lebonyolítást meghatározó módszertani útmutatónak az elkészítéséről. A MÉK a javaslatát a Főépítési Tagozatának közreműködésével állítja össze. A vizsgaszervező gondoskodik a vizsgafelkészítő konzultációk és a főépítési vizsga időpontjainak elektronikus meghirdetéséről, valamint a vizsgák eredményeinek vizsgaszervező rendszerben való elektronikus felviteléről."

- 37. §** (1) A 190/2009. (IX. 15.) Korm. rendelet 5. § (1) és (2) bekezdése helyébe a következő rendelkezések lépnek:
 „(1) Az önkormányzati főépítési vizsga az E-építés portálon keresztül elérhető főépítési vizsgafelületen kerül meghirdetésre, legkésőbb a vizsga időpontját megelőző 45 nappal. A vizsgára a meghirdetett vizsganap előtt legalább 20 nappal kell jelentkezni a főépítési vizsgafelületen.
 (2) Az állami főépítési vizsgát az országos főépítész legkésőbb a vizsga időpontját megelőző 30 nappal, az érintettek közvetlen értesítésével hirdeti meg.”
- (2) A 190/2009. (IX. 15.) Korm. rendelet 5. § (3) bekezdés a) pontja helyébe a következő rendelkezés lép:
(A vizsgára jelentkezéshez benyújtandó:)
 „a) az E-építés portálon keresztül elérhető főépítési vizsgafelületen közzétett, kitöltött jelentkezési űrlap,”
- (3) A 190/2009. (IX. 15.) Korm. rendelet 5. §-a a következő (3a) bekezdéssel egészül ki:
 „(3a) A vizsga szervezője a (3) bekezdés b) pontja szerinti oklevél vizsgálata során a 3/A. § (2) bekezdése szerinti szakértői testülethez fordulhat.”
- (4) A 190/2009. (IX. 15.) Korm. rendelet 5. § (5) bekezdés a) és b) pontja helyébe a következő rendelkezések lépnek:
(A vizsgabizottság összetétele a következő:)
 „a) állami főépítési vizsga esetén a vizsgabizottság elnöke az országos főépítész vagy az országos főépítész által felkért szakmai képviselő, tagjai két állami főépítész és a MÉK által delegált legalább két fő, azzal, hogy a MÉK-delegáltak közül egy fő a MÉK Főépítési Tagozatának képviselője,
 b) önkormányzati főépítési vizsga esetén a vizsgabizottság elnöke a területileg illetékes állami főépítész, tagjai a miniszter által vezetett minisztérium szakmai képviselője, az elnökön kívüli további egy állami főépítész, valamint a MÉK által delegált legalább két fő, azzal, hogy a MÉK-delegáltak közül egy fő a MÉK Főépítési Tagozatának képviselője.”
- 38. §** A 190/2009. (IX. 15.) Korm. rendelet „Az országos főépítész” alcím címe helyébe a következő alcím cím lép:
„Az országos főépítész feladatai”
- 39. §** (1) A 190/2009. (IX. 15.) Korm. rendelet 6/A. § a) pontja helyébe a következő rendelkezés lép:
(Az országos főépítész)
 „a) ellátja a Méptv.-ben meghatározott feladatokat,”
- (2) A 190/2009. (IX. 15.) Korm. rendelet 6/A. § c) pontja helyébe a következő rendelkezés lép:
(Az országos főépítész)
 „c) ellátja az OÉT működtetésével kapcsolatos feladatokat,”
- (3) A 190/2009. (IX. 15.) Korm. rendelet 6/A. § e) és f) pontja helyébe a következő rendelkezések lépnek:
(Az országos főépítész)
 „e) közreműködik a főépítési és főtájépítési továbbképzések lebonyolításában,
 f) ellátja a Kormány által meghatározott kiemelkedő munkásságukkal jelentős értéket létrehozó építészek – valamint az országos tájépítész bevonásával a tájépítészek – életművének gondozásával kapcsolatos feladatokat, és”
- (4) A 190/2009. (IX. 15.) Korm. rendelet 6/A. §-a a következő g) ponttal egészül ki:
(Az országos főépítész)
 „g) közzéteszi a településtervezési szabályzatot.”

- 40. §** A 190/2009. (IX. 15.) Korm. rendelet a 6/B. §-t megelőzően a következő alcím címmel egészül ki:
„A Balatoni főépítész feladatai”
- 41. §** A 190/2009. (IX. 15.) Korm. rendelet 6/B. §-a helyébe a következő rendelkezés lép:
„6/B. § A Balatoni főépítész
- ellátja a Méptv.-ben és a Magyarország és egyes kiemelt térségeinek területrendezési tervéről szóló törvényben (a továbbiakban: Trtv.) meghatározott feladatokat,
 - tagként részt vesz az OÉT és a területi építészeti tervtanács ülésén, ha a tervtanács a Balaton kiemelt üdülőkörzet területén megvalósuló beruházást tárgyal,
 - tagként részt vesz a településrendezési tervtanács ülésén, ha a tervtanács a Balaton kiemelt üdülőkörzet területét érintő településtervet, illetve annak módosítását véleményezi,
 - véleményezi a Balaton vízparti területeit érintő településtervet, illetve annak módosítását az egyeztetési eljárás véleményezési szakaszában,
 - közreműködik a főépítészeti továbbképzések lebonyolításában, és
 - érvényesíti a településtervezési szabályzatban foglalt követelményeket.”
- 42. §** A 190/2009. (IX. 15.) Korm. rendelet „A fővárosi és vármegyei kormányhivatal állami főépítész feladatai” alcím címe helyébe a következő alcím cím lép:
„Az állami főépítész feladatai”
- 43. §** (1) A 190/2009. (IX. 15.) Korm. rendelet 7. § a) pontja helyébe a következő rendelkezés lép:
(Az állami főépítész hatáskörében eljáró fővárosi és vármegyei kormányhivatal)
„a) ellátja a Méptv.-ben és a Trtv.-ben meghatározott feladatokat,”
- (2) A 190/2009. (IX. 15.) Korm. rendelet 7. § c) pontja helyébe a következő rendelkezés lép:
(Az állami főépítész hatáskörében eljáró fővárosi és vármegyei kormányhivatal)
„c) kérelemre határozatban megállapítja a mezőgazdasági birtoktesthez tartozó önálló telkek körét, a településrendezési és építési követelményekről szóló kormányrendelet szerint a birtokközpontot és a – birtokközpont beépítettségének meghatározásakor – beszámításra került telek vonatkozásában az építési tilalmat, a birtoktest és a birtokközpont módosítását, megszüntetését, majd kezdeményezi az építési tilalom ingatlan-nyilvántartásba történő bejegyzését vagy törlését,”
- (3) A 190/2009. (IX. 15.) Korm. rendelet 7. § g) és h) pontja helyébe a következő rendelkezések lépnek:
(Az állami főépítész hatáskörében eljáró fővárosi és vármegyei kormányhivatal)
„g) ellátja a területi építészeti tervtanács, illetve a területi településrendezési tervtanács működtetésével kapcsolatos feladatokat,
h) ellátja a településtervek tartalmáról, elkészítésének és elfogadásának rendjéről, valamint egyes településrendezési sajátos jogintézményekről szóló kormányrendeletben meghatározott szakmai feladatokat,”
- (4) A 190/2009. (IX. 15.) Korm. rendelet 7. §-a a következő i) és j) ponttal egészül ki:
(Az állami főépítész hatáskörében eljáró fővárosi és vármegyei kormányhivatal)
„i) közreműködik a főépítészeti továbbképzések lebonyolításában, és
j) érvényesíti a településtervezési szabályzatban foglalt követelményeket.”
- 44. §** A 190/2009. (IX. 15.) Korm. rendelet „Az állami főépítész feladatai” alcíme a következő 7/A. §-sal egészül ki:
„7/A. § (1) A mezőgazdasági birtoktest és birtokközpont kialakításával kapcsolatos hatósági eljárás megindításához szükséges kérelem tartalmazza
- a tervezett birtokközpont telekadatáit és annak a birtokközpont kialakítása előtti övezeti besorolását,
 - a birtoktestbe bevonásra kerülő telkek adatait és azok övezeti besorolását,
 - a mezőgazdasági birtoktest átnézeti térképét, és
 - ha a birtoktest valamely ingatlana nem a kérelmező tulajdonában van, erre a birtoktestbe bevont telekre vonatkozó építési tilalom bejegyzéséhez a tulajdonos hozzájárulását.
- (2) Az (1) bekezdés szerinti eljárásban az eljárás szünetelésének nincs helye.
(3) A birtoktest és a birtokközpont megszüntetése akkor engedélyezhető, ha a megszüntetést követően a telkek beépítettsége megfelel az övezeti előírásoknak.”

- 45. §** A 190/2009. (IX. 15.) Korm. rendelet a következő alcímmel egészül ki:
„A megbízási jogviszonyban álló önkormányzati főépítész
7/B. § (1) Ha az önkormányzati főépítész megbízási jogviszonyban látja el feladatát, a megbízási szerződését írásba kell foglalni.
(2) Nem létesíthető megbízási jogviszony, ha a megbízott a közeli hozzátartozójával kerülne a megbízási jogviszony keretében irányítási, felügyeleti vagy ellenőrzési kapcsolatba.
(3) Az önkormányzati főépítész nem lehet polgármester annál az önkormányzatnál, ahol önkormányzati főépítész feladatot lát el.
(4) Térségi főépítész esetében a megbízási szerződést megbízóként a társulási megállapodásban szereplő, ennek hiányában a társulás székhelye szerinti település polgármestere írja alá. Járásszékhely város önkormányzati főépítésze esetén a megbízási szerződést megbízóként a járásszékhely város polgármestere írja alá.
(5) Eltérő megállapodás hiányában
a) a megbízási jogviszony határozatlan időre jön létre, és
b) a megbízási díj utólag, havonta esedékes.
(6) A megbízási szerződésben meg kell határozni az önkormányzati főépítész
a) által a jogszabályi előírások alapján ellátandó feladatokat, valamint a felek által megállapított egyéb feladatokat,
b) főépítész tevékenységére fordított heti időtartamot olyan módon, hogy az a) pont szerinti feladata biztonságosan ellátható legyen, egyben ne akadályozza a más településen végzett önkormányzati főépítész feladatellátását.
(7) A megbízott önkormányzati főépítész az önkormányzat településfejlesztési és településrendezési feladatellátása során az önkormányzat képviselőjeként jár el, ha jogszabály – ideértve az önkormányzat szervezeti és működési szabályzatát is – másként nem rendelkezik.
(8) Az önkormányzati főépítész a megbízót köteles a megbízási szerződésben meghatározott gyakorisággal, ilyen szerződéses rendelkezés hiányában negyedévente tájékoztatni az elvégzett tevékenységéről és a folyamatban lévő feladata állásáról. A megbízott a megbízó utasításának teljesítését biztosíték adásához nem kötheti.
(9) A megbízási jogviszony felek általi felmondási ideje legalább 30 nap, és a megbízó a felmondást írásban indokolni köteles.
(10) Az önkormányzati főépítész megbízási jogviszonya megszűnik, ha az építész kamara a főépítész kamarai tagsági jogviszonyát felfüggesztette vagy őt a kamarából kizárta. A kizárás tényéről a kamara tájékoztatja a megbízó önkormányzatot.”
- 46. §** A 190/2009. (IX. 15.) Korm. rendelet a 11. §-t követően a következő alcímmel egészül ki:
„A főépítész feladatellátás átadásának és átvételének szabályai
11/A. § (1) A községi önkormányzattól a járásszékhely városhoz kerülő főépítész feladatellátás esetén, a Méptv. 56. § (7) bekezdése és 228. § (1) bekezdése szerinti jelzéssel egyidejűleg a járásszékhely város jegyzője részére meg kell küldeni az átadás-átvételi jegyzőkönyv tervezetét, amelyhez mellékelni kell a hatályos településtervet, folyamatban lévő, valamint az 5 évre visszamenőleg lezárult településfejlesztési, településrendezési és településképi eljárások tervdokumentációját és az ilyen ügyben született önkormányzati döntések iratanyagát.
(2) Az (1) bekezdés szerinti megküldést követően az átadó és az átvevő önkormányzat jegyzője – a járásszékhely város önkormányzati főépítésze részvételével – egyeztetést tart, amelynek keretében megvitatják az átvétellel kapcsolatos aktuális kérdéseket, áttekintik a folyamatban lévő ügyeket és aláírják az átadás-átvételi jegyzőkönyvet annak érdekében, hogy a Méptv. 56. § (7) bekezdése és 228. § (1) bekezdése szerinti határidőtől a járásszékhely város az önkormányzati főépítész feladatokat el tudja látni. Az (1) bekezdés szerinti jegyzőkönyvet az egyeztetés előtt legalább 5 nappal meg kell küldeni az átvevőnek.
(3) Ha a főépítész feladatellátás a (2) bekezdés szerinti átvételét követően – az időközben bekövetkezett változásra tekintettel – a községi önkormányzat képviselő-testülete úgy dönt, hogy saját települési főépítészt alkalmaz vagy más térségi főépítész társuláshoz csatlakozik, azt a járásszékhely város jegyzőjéhez címzett megkeresésben kezdeményezheti. A főépítész feladatok visszavételére január 1-jei vagy július 1-jei kezdőnappal kerülhet sor, és a községi önkormányzatnak vállalnia kell, hogy legalább egy évig maga vagy társulásban más önkormányzattal közösen gondoskodik az önkormányzati főépítész feladatok ellátásáról.
(4) A főépítész feladatok visszavételére az (1) és (2) bekezdésben foglaltakat megfelelően alkalmazni kell azzal, hogy az átadás-átvételi jegyzőkönyv tervezetét a járásszékhely város jegyzője készíti elő és a feladatellátás kezdőnapjaként január 1-jét vagy július 1-jét lehet megjelölni.

(5) A Méptv. 56. § (9) bekezdése szerinti állami támogatás igénylésére kizárólag a Méptv. 56. § (7) bekezdése alapján többletfeladatot ellátni köteles járasszékhely város önkormányzata, valamint az önkormányzati főépítész és munkatársait önkormányzati társulás keretében foglalkoztató, társulási megállapodásban meghatározott település jogosult.”

47. § A 190/2009. (IX. 15.) Korm. rendelet a következő alcímmel egészül ki:

„Az önkormányzati főépítész bejelentési kötelezettsége saját illetékességi területen történő tervezés esetén

11/B. § (1) A Méptv. 56. § (3) bekezdése szerinti tervezési tevékenység területi építész kamara felé történő bejelentése során a bejelentésnek tartalmaznia kell

a) a tervezési terület helyrajzi számát,

b) a tervezési feladat rövid leírását,

c) a megbízás időtartamát, és

d) a főépítész nyilatkozatát arról, hogy az illetékességi területén fekvő ingatlannal kapcsolatban készített építészeti-műszaki dokumentációt sem főépítészként, sem a helyi építészeti tervtanács elnökeként nem bírálja el, a bírálat előkészítésében, valamint a településképi vélemény előkészítésében nem vesz részt.

(2) Ha az önkormányzati főépítész az (1) bekezdés szerinti bejelentési kötelezettségét elmulasztja, vagy a bejelentésben foglaltak ellenére az összeférhetlenségi szabályokat megsérti, fegyelmi vétséget követ el és a területi építész kamara vele szemben a Méptv. 43. § (4) bekezdése szerinti etikai-fegyelmi büntetéseket alkalmazhatja.”

48. § A 190/2009. (IX. 15.) Korm. rendelet a következő alcímmel egészül ki:

„Az országos tájépítész és a Balatoni főtájépítész, valamint a főmérnökök foglalkoztatási feltételei

11/C. § (1) Országos tájépítészként és Balatoni főtájépítészként az foglalkoztatható, aki

a) büntetlen előéletű és cselekvőképes,

b) okleveles tájépítésmérnök vagy azzal egyenértékű szakképzettséggel rendelkezik, és

c) legalább ötéves területrendezési, településtervezési vagy tájépítészeti tervezési tevékenységben, vagy ezek igazgatásában, oktatásában eltöltött szakmai gyakorlati idővel rendelkezik.

(2) Ha a végzettséget, szakképzettséget igazoló oklevélből a szakirány, illetve az egyenértékűség nem állapítható meg, akkor az építésügyi és az építésüggyel összefüggő szakmagyakorlási tevékenységekről szóló 266/2013. (VII. 11.) Korm. rendelet 8. § (1) bekezdése szerinti szakértői testület jogosult szakértőként véleményt nyilvánítani, amelyet a munkáltató kötelezően figyelembe vesz.

(3) A települési főtájépítész és a települési főkertész feladatkör ellátásával összefüggő foglalkoztatási feltételekről – a közszolgálati tisztviselők képesítési előírásairól szóló kormányrendelet előírásainak betartása mellett – a települési önkormányzat saját hatáskörben dönt.

(4) Országos főmérnökként és térségi főmérnökként az foglalkoztatható, aki

a) büntetlen előéletű és cselekvőképes,

b) okleveles építőmérnök, okleveles építésmérnök, okleveles településmérnök vagy azokkal egyenértékű szakképzettséggel rendelkezik, és

c) legalább ötéves közlekedési, közműfejlesztési, területrendezési vagy településtervezési tervezési tevékenységben, vagy ezek igazgatásában, oktatásában eltöltött szakmai gyakorlati idővel rendelkezik.”

49. § A 190/2009. (IX. 15.) Korm. rendelet „Záró rendelkezések” alcíme a következő 13. §-sal egészül ki:

„13. § (1) A Méptv. 56. § (1) bekezdése alapján önkormányzati főépítész feladatot vállaló személyeknek

a) a 3/D. § (1) és (2) bekezdésétől eltérően a kamarai tagságra és a főépítész nyilvántartásba vételre vonatkozó kötelezettségüket 2024. december 31-ig, és

b) a 3. § (1) bekezdés d) pontjától eltérően az önkormányzati főépítész vizsga letételére vonatkozó kötelezettségüket 2025. március 31-ig kell teljesíteniük.

(2) Ha az (1) bekezdés b) pontja szerinti határidő eredménytelenül telik el, a területi kamara titkára az önkormányzati főépítészről a kamarai főépítész nyilvántartásból, akinek esetleges továbbfoglalkoztatása jogellenesnek minősül.

(3) Az állami főépítészekre az (1) bekezdés a) pontjában foglaltakat megfelelően alkalmazni kell.”

50. § A 190/2009. (IX. 15.) Korm. rendelet 1. melléklete a 2. melléklet szerint módosul.

- 51. §** A 190/2009. (IX. 15.) Korm. rendelet
1. melléklet 1. pont 1.6. alpontjában az „emlékhelyek” szövegrész helyébe az „emlékhelyek; a települési zöldinfrastruktúra védelme, településképi elemei” szöveg,
 1. melléklet 1. pont 1.7. alpontjában az „építészeti műszaki” szövegrész helyébe az „építészeti-műszaki” szöveg és az „Építésügyi hatósági engedélyezési eljárásokat Támogató elektronikus Dokumentációs” szövegrész helyébe az „Építésügyi és örökségvédelmi hatósági engedélyezési eljárások elektronikus lefolytatását Támogató Dokumentációs” szöveg,
 1. melléklet 1. pont 1.10. alpontjában a „tájvédelem:” szövegrész helyébe a „tájvédelem, települési infrastruktúra:” szöveg, a „hálózat” szövegrész helyébe a „fogalmi köre, hálózatának” szöveg és a „kérdésköre” szövegrész helyébe a „kérdésköre; a tájépítészeti alkotások fogalma, sajátosságai és építményekhez való viszonya; a zöldfelületi tanúsítás és a zöld védjegy” szöveg lép.

- 52. §** Hatályát veszti a 190/2009. (IX. 15.) Korm. rendelet
4. § (2) bekezdése,
 6. § (3) bekezdése,
 8. § g) pontja,
 8. § i) pontja,
 9. §-a,
 12. § (4) és (5) bekezdése,
 1. melléklet 1. pont 1.7. alpontjában az „és építésfelügyeleti” szövegrész,
 1. melléklet 1. pont 1.13. alpontja.

14. Az építési beruházások megvalósításához szükséges eljárások integrált intézésének részletes szabályairól és a közreműködő hatóságok kijelöléséről szóló 194/2009. (IX. 15.) Korm. rendelet módosítása

- 53. §** Az építési beruházások megvalósításához szükséges eljárások integrált intézésének részletes szabályairól és a közreműködő hatóságok kijelöléséről szóló 194/2009. (IX. 15.) Korm. rendelet [a továbbiakban: 194/2009. (IX. 15.) Korm. rendelet] 2. § a) pontja helyébe a következő rendelkezés lép:

(E rendelet alkalmazásában:)

„a) *általános építésügyi hatósági eljárás:* az építésügyi hatóságok kijelöléséről és működési feltételeiről szóló kormányrendeletben kijelölt építésügyi hatóság eljárása,”

- 54. §** A 194/2009. (IX. 15.) Korm. rendelet
2. § b) pontjában az „az épített környezet alakításáról és védelméről szóló 1997. évi LXXVIII. törvény (a továbbiakban: Étv.) 2. § 18. pontjában” szövegrész helyébe az „a magyar építészetéről szóló 2023. évi C. törvény (a továbbiakban: Méptv.) 16. § 114. pontjában” szöveg,
 16. § (1) bekezdésében az „az Étv. 53/C. § (4) bekezdését” szövegrész helyébe az „a Méptv. 167. § (5) bekezdését” szöveg lép.

- 55. §** Hatályát veszti a 194/2009. (IX. 15.) Korm. rendelet 5. §-ában az „első és másodfokon” szövegrész és az „és az építésfelügyeleti” szövegrész.

15. A honvédelmi és katonai célú építményekkel kapcsolatos építésfelügyeleti tevékenységről szóló 195/2009. (IX. 15.) Korm. rendelet módosítása

- 56. §** A honvédelmi és katonai célú építményekkel kapcsolatos építésfelügyeleti tevékenységről szóló 195/2009. (IX. 15.) Korm. rendelet [a továbbiakban: 195/2009. (IX. 15.) Korm. rendelet]
1. §-ában a „meghatározott” szövegrész helyébe a „meghatározott, valamint a nemzetbiztonsági célú és rendeltetésű” szöveg,

- b) 3. §-ában az „az épített környezet alakításáról és védelméről szóló 1997. évi LXXVIII. törvényben, az országos településrendezési és építési követelményekről” szövegrész helyébe az „a magyar építészetről szóló törvényben, a településrendezési és építési követelményekről” szöveg lép.

57. § Hatályát veszti a 195/2009. (IX. 15.) Korm. rendelet 15. § (2) bekezdés a) pontjában az „és az építésfelügyeleti” szövegrész.

16. A környezetvédelmi, természetvédelmi, vízgazdálkodási és tájvédelmi szakértői tevékenységről szóló 297/2009. (XII. 21.) Korm. rendelet módosítása

58. § A környezetvédelmi, természetvédelmi, vízgazdálkodási és tájvédelmi szakértői tevékenységről szóló 297/2009. (XII. 21.) Korm. rendelet

- a) 1. § (3) bekezdés a) pont aa) alpontjában a „tervező- és szakértő mérnökök, valamint építészek szakmai kamaráiról” szövegrész helyébe a „magyar építészetéről” szöveg,
b) 2. § (1) bekezdésében a „tervező- és szakértő mérnökök, valamint építészek szakmai kamaráiról” szövegrész helyébe a „magyar építészetéről” szöveg lép.

17. A munkabiztonsági szakértői tevékenységről szóló 354/2009. (XII. 30.) Korm. rendelet módosítása

59. § A munkabiztonsági szakértői tevékenységről szóló 354/2009. (XII. 30.) Korm. rendelet 8/A. §-ában a „tervező- és szakértő mérnökök, valamint építészek szakmai kamaráiról” szövegrész helyébe a „magyar építészetéről” szöveg lép.

18. A közlekedési területeken végzett szakértői tevékenység folytatásának részletes feltételeiről, valamint a bejelentésre és a nyilvántartás vezetésére vonatkozó részletes eljárási szabályokról szóló 14/2010. (II. 5.) Korm. rendelet módosítása

60. § A közlekedési területeken végzett szakértői tevékenység folytatásának részletes feltételeiről, valamint a bejelentésre és a nyilvántartás vezetésére vonatkozó részletes eljárási szabályokról szóló 14/2010. (II. 5.) Korm. rendelet 2. §-ában a „tervező- és szakértő mérnökök, valamint építészek szakmai kamaráiról” szövegrész helyébe a „magyar építészetéről” szöveg lép.

19. A területi monitoring rendszerről szóló 37/2010. (II. 26.) Korm. rendelet módosítása

61. § Hatályát veszti a területi monitoring rendszerről szóló 37/2010. (II. 26.) Korm. rendelet

- a) 1. § 4. pontjában az „és vármegyei” szövegrész,
b) 7. § nyitó szövegrészeiben a „, , valamint a vármegyei területrendezési terv érvényesülésének” szövegrész,
c) 7. § g) pontja.

20. A vizek többletéből eredő kockázattal érintett területek meghatározásáról, a veszély- és kockázati térképek, valamint a kockázatkezelési tervek készítéséről, tartalmáról szóló 178/2010. (V. 13.) Korm. rendelet módosítása

62. § A vizek többletéből eredő kockázattal érintett területek meghatározásáról, a veszély- és kockázati térképek, valamint a kockázatkezelési tervek készítéséről, tartalmáról szóló 178/2010. (V. 13.) Korm. rendelet 5. § (2) bekezdés b) pontjában az „az országos településrendezési és építési követelményekről” szövegrész helyébe az „a településrendezési és építési követelményekről” szöveg lép.

21. A vis maior támogatás felhasználásának részletes szabályairól szóló 9/2011. (II. 15.) Korm. rendelet módosítása

- 63. §** A vis maior támogatás felhasználásának részletes szabályairól szóló 9/2011. (II. 15.) Korm. rendelet
2. § 12. pontjában az „az épített környezet alakításáról és védelméről szóló 1997. évi LXXVIII. törvény (a továbbiakban: Étv.) 2. § 10. pontjában” szövegrész helyébe az „a magyar építészetéről szóló 2023. évi C. törvény (a továbbiakban: Méptv.) 16. § 42. pontjában” szöveg,
 2. § 16. pontjában az „az Étv. 2. § 8. pontjában” szövegrész helyébe az „a Méptv. 16. § 34. pontjában” szöveg lép.

22. A zenés, táncos rendezvények működésének biztonságosabbá tételéről szóló 23/2011. (III. 8.) Korm. rendelet módosítása

- 64. §** A zenés, táncos rendezvények működésének biztonságosabbá tételéről szóló 23/2011. (III. 8.) Korm. rendelet 1. § (1) bekezdés a) pontjában az „országos településrendezési és építési követelményekről szóló 253/1997. (XII. 20.) Korm. rendeletben meghatározott” szövegrész helyébe az „a településrendezési és építési követelményekről szóló kormányrendeletben meghatározott” szöveg lép.

23. A látvány-csapatsport támogatását biztosító támogatási igazolás kiállításáról, felhasználásáról, a támogatás elszámolásának és ellenőrzésének, valamint visszafizetésének szabályairól szóló 107/2011. (VI. 30.) Korm. rendelet módosítása

- 65. §** A látvány-csapatsport támogatását biztosító támogatási igazolás kiállításáról, felhasználásáról, a támogatás elszámolásának és ellenőrzésének, valamint visszafizetésének szabályairól szóló 107/2011. (VI. 30.) Korm. rendelet 4. § (2) bekezdés d) pontja helyébe a következő rendelkezés lép:
- (A kérelemhez a támogatás igénybevételére jogosult szervezet részéről csatolni kell)*
- „d) amennyiben a támogatás építési beruházásra irányul, úgy a végleges építési engedélyt vagy az építésügyi hatóság szakmai nyilatkozatát arról, hogy a bejelentésben megjelölt építési tevékenység építési engedély nélkül végezhető,”

24. Az otthonteremtési kamattámogatásról szóló 341/2011. (XII. 29.) Korm. rendelet módosítása

- 66. §** Az otthonteremtési kamattámogatásról szóló 341/2011. (XII. 29.) Korm. rendelet [a továbbiakban: 341/2011. (XII. 29.) Korm. rendelet] 1. § (1) bekezdés 25. és 26. pontja helyébe a következő rendelkezések lépnek:
- (E rendelet alkalmazásában:)*
- „25. *építési engedély*: a végleges építési engedély vagy a lakóépület építésének egyszerű bejelentéséről szóló 155/2016. (VI. 13.) Korm. rendelet [a továbbiakban: 155/2016. (VI. 13.) Korm. rendelet] 1. § (2) bekezdése szerinti visszaigazolás vagy a 2024. szeptember 30-át követően új lakóépületre tett egyszerű bejelentés tudomásulvételéről az építésügyi hatóság által kiállított dokumentum;
26. *használatbavételi engedély*: a használatbavételi engedély, a használatbavétel tudomásulvételéről az építésügyi hatóság által kiállított dokumentum vagy a felépítés megtörténtét tanúsító hatósági bizonyítvány.”
- 67. §** A 341/2011. (XII. 29.) Korm. rendelet 14. § (1) bekezdése a következő w) ponttal egészül ki:
- (Az otthonteremtési kamattámogatásra való jogosultság feltételeinek meglétét a következők szerint kell igazolni:)*
- „w) a 2024. szeptember 30-át követően tett, új lakóépületre vonatkozó egyszerű bejelentést az építésügyi hatóság által kiállított, az egyszerű bejelentés tudomásulvételéről szóló dokumentummal és az egyszerű bejelentés mellékletét képező építészeti-műszaki dokumentációval.”
- 68. §** A 341/2011. (XII. 29.) Korm. rendelet
1. § (1) bekezdés 10. pont b) alpontjában az „az országos településrendezési és építési követelményekről szóló 253/1997. (XII. 20.) Korm. rendelet (a továbbiakban: OTÉK) 8. § (2) bekezdése” szövegrész helyébe az „a településrendezési és építési követelményekről szóló kormányrendelet” szöveg,
 1. § (1) bekezdés 17. pontjában az „az OTÉK” szövegrész helyébe az „a magyar építészetéről szóló 2023. évi C. törvény (a továbbiakban: Méptv.)” szöveg,

- c) 1. § (1) bekezdés 18. pont nyitó szövegrészében az „az OTÉK” szövegrész helyébe az „a Méptv.” szöveg,
 - d) 1. § (1) bekezdés 22. pontjában az „az OTÉK” szövegrész helyébe az „a településrendezési és építési követelményekről szóló kormányrendelet” szöveg,
 - e) 1. § (1) bekezdés 24. pont b) alpontjában az „az OTÉK 8. § (2) bekezdése” szövegrész helyébe az „a településrendezési és építési követelményekről szóló kormányrendelet” szöveg,
 - f) 1. § (2) bekezdésében az „az Étv.-ben” szövegrész helyébe az „a Méptv.-ben” szöveg és az „az országos településrendezési és az építési követelményekről” szövegrész helyébe az „a településrendezési és építési követelményekről” szöveg
- lép.

69. § Hatályát veszti a 341/2011. (XII. 29.) Korm. rendelet

- a) 1. § (1) bekezdés 5. pontjában a „vagy a használatbavétel tudomásulvételét igazoló hatósági bizonyítvánnyal” szövegrész,
- b) 4. § (1) bekezdés i) pontjában a „vagy használatbavétel tudomásulvételét igazoló hatósági bizonyítványt” szövegrész,
- c) 4. § (1) bekezdés k) pont kb) alpontjában a „vagy a használatbavétel tudomásulvételét igazoló hatósági bizonyítvánnyal” szövegrész,
- d) 4. § (8) bekezdésében az „a használatbavétel tudomásulvétele vagy” szövegrész,
- e) 5. § (1) bekezdés b) pontjában a „vagy a használatbavétel tudomásulvételére még nem került sor” szövegrész,
- f) 5. § (3) bekezdésében a „vagy a használatbavétel tudomásulvételét igazoló hatósági bizonyítvánnyal” szövegrész,
- g) 12. § (3) bekezdés b) pontjában a „vagy a használatbavétel tudomásulvétele” szövegrész,
- h) 14. § (1) bekezdés l) pontjában a „vagy a használatbavétel tudomásulvételét igazoló hatósági bizonyítvány” szövegrész,
- i) 15/A. § c) pontjában az „ , a használatbavétel tudomásulvétele vagy egyszerű bejelentés esetén a felépítés megtörténtét tanúsító hatósági bizonyítvány megszerzése” szövegrész.

25. A tűzvédelmi tervezői tevékenység folytatásának szabályairól szóló 375/2011. (XII. 31.) Korm. rendelet módosítása

70. § A tűzvédelmi tervezői tevékenység folytatásának szabályairól szóló 375/2011. (XII. 31.) Korm. rendelet [a továbbiakban: 375/2011. (XII. 31.) Korm. rendelet]

- a) 1. § (1) bekezdésében az „az épített környezet alakításáról és védelméről szóló 1997. évi LXXVIII. törvény (a továbbiakban: Étv.) 2. § 8. pontjában” szövegrész helyébe az „a magyar építészetéről szóló 2023. évi C. törvény (a továbbiakban: Méptv.) 16. § 34. pontjában” szöveg,
 - b) 1. § (3) bekezdés 5. pontjában a „tervező és szakértő mérnökök, valamint építészek szakmai kamaráiról szóló törvényben” szövegrész helyébe a „Méptv.-ben” szöveg,
 - c) 1. melléklet 2. Különös követelmények 1. pont a) alpontjában az „az Étv.” szövegrész helyébe az „a Méptv.” szöveg
- lép.

71. § Hatályát veszti a 375/2011. (XII. 31.) Korm. rendelet 1. melléklet 2. Különös követelmények 1. pont a) alpont ae) pontjában az „az építésfelügyeleti ellenőrzésre vonatkozó általános szabályait,” szövegrész.

26. A bányafelügyelet hatáskörébe tartozó egyes sajátos építményekre vonatkozó építésügyi hatósági eljárások szabályairól szóló 53/2012. (III. 28.) Korm. rendelet módosítása

72. § A bányafelügyelet hatáskörébe tartozó egyes sajátos építményekre vonatkozó építésügyi hatósági eljárások szabályairól szóló 53/2012. (III. 28.) Korm. rendelet [a továbbiakban: 53/2012. (III. 28.) Korm. rendelet] 36. §-a helyébe a következő rendelkezés lép:

„36. § A bányafelügyelet építésügyi és építésfelügyeleti eljárására az építésügyi hatósági eljárásokról és ellenőrzésekről szóló kormányrendeletet – az építésügyi hatósági ellenőrzésre vonatkozó rendelkezések kivételével – nem kell alkalmazni.”

- 73. §** Az 53/2012. (III. 28.) Korm. rendelet
35. § b) pontjában az „az épített környezet alakításáról és védelméről szóló 1997. évi LXXVIII. törvény 39/A. § (1) és (3) bekezdésében” szövegrész helyébe az „a magyar építészetéről szóló 2023. évi C. törvény 188. § (1) bekezdésében” szöveg,
 39. § (4) bekezdésében az „az épített környezet alakításáról és védelméről” szövegrész helyébe az „a magyar építészetéről” szöveg lép.

27. A vasúti építmények építésügyi hatósági engedélyezési eljárásainak részletes szabályairól szóló 289/2012. (X. 11.) Korm. rendelet módosítása

- 74. §** A vasúti építmények építésügyi hatósági engedélyezési eljárásainak részletes szabályairól szóló 289/2012. (X. 11.) Korm. rendelet [a továbbiakban: 289/2012. (X. 11.) Korm. rendelet]
6. § (2) bekezdés f) pontjában a „ , valamint az építésügyi hatósági szolgáltatásról szóló 312/2012. (XI. 8.) Korm. rendeletnek (a továbbiakban: Épelj.) az egyes építésügyi engedélyezési eljárásaira vonatkozó rendelkezései szerint az Épelj. 8. mellékletében” szövegrész helyébe a „szóló kormányrendeletben” szöveg,
 6. § (4) bekezdésében az „Épelj. 5. melléklete szerinti” szövegrész helyébe az „az építésügyi hatósági eljárásokról és ellenőrzésekről szóló kormányrendeletben a szakkérdések vizsgálatához meghatározott” szöveg lép.

- 75. §** Hatályát veszti a 289/2012. (X. 11.) Korm. rendelet
6. § (2) bekezdés f) pontjában az „és építésfelügyeleti” szövegrész,
 35. § nyitó szövegrészében az „– az építésfelügyeleti tevékenységről szóló kormányrendeletben foglaltakon túl –” szövegrész,
 - 37/K. § (1) bekezdése.

28. Az Építésügyi Dokumentációs és Információs Központról, valamint az Országos Építésügyi Nyilvántartásról szóló 313/2012. (XI. 8.) Korm. rendelet módosítása

- 76. §** (1) Az Építésügyi Dokumentációs és Információs Központról, valamint az Országos Építésügyi Nyilvántartásról szóló 313/2012. (XI. 8.) Korm. rendelet [a továbbiakban: 313/2012. (XI. 8.) Korm. rendelet] 1. § (1) bekezdése helyébe a következő rendelkezés lép:
- „(1) E rendelet hatálya – a (2) bekezdésben foglaltak kivételével – az építésügy körébe tartozó, e rendeletben meghatározott dokumentumokra, az azok benyújtására kötelezettekre, az Építésügyi Dokumentációs és Információs Központ (a továbbiakban: Dokumentációs Központ) szolgáltatásait igénybe vevőkre, valamint a Lechner Tudásközpont Nonprofit Korlátolt Felelősségű Társaság (a továbbiakban: Üzemeltető) által üzemeltetett Országos Építésügyi Nyilvántartás (a továbbiakban: OÉNY) működését elősegítő elektronikus alkalmazásokat igénybe vevőkre terjed ki.”
- (2) A 313/2012. (XI. 8.) Korm. rendelet 1. §-a a következő (3) és (4) bekezdéssel egészül ki:
- „(3) A Dokumentációs Központ gyűjtőkörét azok a dokumentumok alkotják, amelyeket a Dokumentációs Központ és jogelődei jogszabály alapján gyűjtenek vagy gyűjtöttek. A Dokumentációs Központ gyűjtőkörébe tartozó dokumentumokat a 2. melléklet tartalmazza.
- (4) A Dokumentációs Központ részére benyújtandó dokumentumok közé azon dokumentumok tartoznak, amelyeket a 3. melléklet felsorol.”
- 77. §** (1) A 313/2012. (XI. 8.) Korm. rendelet 2. §-a helyébe a következő rendelkezés lép:
- „2. § E rendelet alkalmazásában
1. *Dokumentációs Központ*: az Építésügyi Dokumentációs és Információs Központ, amely az építésügy, a településfejlesztés, a településrendezés, a területfejlesztés és a területrendezés körébe tartozó dokumentációknak és adatoknak a muzeális intézményekről, a nyilvános könyvtári ellátásról és a közművelődésről szóló törvény szerinti közgyűjteménye és azok nyilvántartása;

2. *e-építés*: az építésügy, a településfejlesztés és a településrendezés közös információs felülete, amelynek adatkezelője az építésügyi igazgatásért és építéshatósági ügyekért felelős miniszter, valamint a településfejlesztésért és településrendezésért felelős miniszter, üzemeltetését az Üzemeltető látja el;
3. *e-örökség*: a műemlékvédelem és a régészeti örökség védelmének közös információs felülete, amelynek adatkezelője a kulturális örökség védelméért felelős miniszter, üzemeltetését az Üzemeltető látja el;
4. *kutatás*: az építészeti-műszaki dokumentáció és azzal összefüggésbe hozható egyéb források módszeres megtekintése, kivonatolására, reprodukciójára, valamint minden egyéb, a köz- és magángyűjteményekből származó új ismeretek, összefüggések megszerzésére irányuló tevékenység tudományos-oktatási, jövedelemszerzést közvetve sem szolgáló céllal;
5. *Nemzeti Mintaterv Katalógus (NMTK)*: hagyományos alapokon nyugvó, a modern kor követelményeinek megfelelő családi ház mintatervek gyűjteményét kezelő alkalmazás;
6. *nemzeti tervvagyron kezelése*: a nemzeti tervvagyron körébe tartozó építészeti-műszaki dokumentációkkal kapcsolatosan a Magyar Államot megillető vagyoni értékű jogok vonatkozásában e rendelet alapján, a Dokumentációs Központ által végzett tevékenység;
7. *Országos Építésügyi Nyilvántartás (OÉNY)*: az építésügy, településfejlesztés, a településrendezés, valamint a régészeti örökség és a műemléki érték védelme körébe tartozó hatósági és szakmai tevékenységeket, valamint az állampolgárok tájékoztatását kiszolgáló elektronikus alkalmazások, dokumentációk és adatállományok egységes, elektronikus formában működtetett központi rendszere;
8. *OÉNY működését elősegítő elektronikus alkalmazások*: az alábbi elektronikus alkalmazások:
 - 8.1. *e-bírság*: az építésügyi hatóságok által kiszabott építésügyi bírságok megállapítását, behajtását, kezelését támogató és a végrehajtást követő elektronikus alkalmazás,
 - 8.2. *e-építési napló*: a magyar építészeiről szóló 2023. évi C. törvény 16. § 15. pontja szerinti elektronikus építési napló alkalmazás,
 - 8.3. *e-jegyzőkönyv*: az építésügyi hatóság által lefolytatott helyszíni szemle és hatósági ellenőrzés során készítendő feljegyzéseket, jegyzőkönyveket támogató elektronikus alkalmazás és az így készített feljegyzések, jegyzőkönyvek gyűjteménye,
 - 8.4. *e-kezelő felület*: az OÉNY valamennyi adatállományából lekérdezést biztosító, meghatározott cél érdekében adott helyrajzi számhoz adatokat, dokumentumokat hozzárendelő elektronikus alkalmazás,
 - 8.5. *e-közmű*: az egységes elektronikus közműnyilvántartásról szóló kormányrendeletben e-közműként meghatározott elektronikus alkalmazás,
 - 8.6. *Elektronikus Térségi Tervezés Támogató Rendszer (E-TÉR)*: a területrendezési, településrendezési és településfejlesztési tervek és településképi dokumentumok digitális egyeztetésének és közzétételének elektronikus alkalmazása,
 - 8.7. *e-statisztika*: az OÉNY működését elősegítő elektronikus alkalmazásokban keletkezett adatok és dokumentumok összesített adatait, valamint az építésügyi hatóságok személyi, tárgyi feltételeinek, továbbá a döntés-előkészítők és döntéseik évenként, hatóságonként, ügyfajtanként és döntéstípusonként összesített adatait kezelő és azokból összegzést készítő elektronikus alkalmazás,
 - 8.8. *e-szankció*: az építmény tervezésére vagy építőipari kivitelezési tevékenység végzésére irányuló szerződéses főkötelezettséghez kapcsolódó díjfizetési kötelezettség nem teljesítése tárgyában hozott marasztaló jogerős bírósági ítéletről kiállított értesítések adatbázisa,
 - 8.9. *e-tanúsítás*: olyan elektronikus alkalmazás, amely kizárólagosan biztosítja az energetikai tanúsító személyek és szervezetek számára a hiteles energetikai tanúsítvány elektronikus formában történő előállítását és annak a nyilvántartásba vételét,
 - 8.10. *e-tervpálya*: a tervpályázatok kiírását és lebonyolítását támogató elektronikus alkalmazás,
 - 8.11. *Építésügyi és örökségvédelmi hatósági eljárások elektronikus lefolytatását Támogató Dokumentációs Rendszer (ÉTDR)*: az építésügyi és örökségvédelmi hatósági eljárások elektronikus ügyintézését, a döntéshozatalt, az ügyfelekkel és a szakhatóságokkal való kapcsolattartást biztosító, komplex elektronikus alkalmazás, amely az eljárás során beérkező és keletkező dokumentumokat elektronikusan kezeli, és adatot szolgáltat az OÉNY egyes alkalmazásai részére,
 - 8.12. *építésügyi monitoring (ÉMO)*: építésügyi feladatokat támogató elektronikus térinformatikai alkalmazás, amely az OÉNY adatainak és a Dokumentációs Központ átvett dokumentumainak – egyéb elektronikus alkalmazások segítségével történő – igénybevitelével elősegíti az építésügyi hatósági feladatok végrehajtását, a szabálytalan építési tevékenységek felkutatását és szankcionálását,

- 8.13. *építésügyi vizsga*: az építésügyi és az örökségvédelmi hatóságnál foglalkoztatott kormánytisztviselők építésügyi vizsgáját támogató elektronikus alkalmazás,
- 8.14. *építészeti alkotások szerzői jogi nyilvántartása (ÉSZJNY)*: építészeti-műszaki dokumentációk összegyűjtött szerzői adatainak nyilvántartása, amely lehetővé teszi a szerzői jogosultságok alanyainak azonosíthatóságát, az adott tervekhez kapcsolódó szerzői vagyoni jogok egyértelmű elhatárolását és védelmének biztosítását,
- 8.15. *felhasználói rendszertámogató szolgáltatás*: az Üzemeltető által üzemeltetett építésügyi elektronikus alkalmazások felhasználói támogatása (helpdesk),
- 8.16. *Nemzeti Geotechnikai Térkép és Adattár (NGTA)*: hiteles geotechnikai szakvélemények digitális gyűjteményének alkalmazása,
- 8.17. *OÉNY-keret modulok*: az OÉNY technológiai működését biztosító alrendszerek,
- 8.18. *Örökségvédelmi Nyilvántartási Rendszer (ÖVNYR)*: a régészeti örökség és a műemlékek központi nyilvántartásai és a nyilvántartásban szereplő adatokkal kapcsolatos iratok, dokumentumok kezelésére szolgáló elektronikus alkalmazás;
9. *tervtár*: a Dokumentációs Központ által gyűjtött építészeti-műszaki, valamint települési és térségi dokumentációk tárolására, őrzésére, valamint kezelésére szolgáló fizikai vagy elektronikus tárolóhely.”
- (2) A 313/2012. (XI. 8.) Korm. rendelet 2. § 8. pontja a következő 8.19. alponttal egészül ki:
- (E rendelet alkalmazásában*
- OÉNY működését elősegítő elektronikus alkalmazások: az alábbi elektronikus alkalmazások:)*
- „8.19. *e-zöldfelületi tanúsítás*: olyan elektronikus alkalmazás, amely kizárólagosan biztosítja az zöldfelületi tanúsító személyek és szervezetek számára a hiteles zöldfelületi tanúsítvány elektronikus formában történő előállítását és annak a nyilvántartásba vételét;”

78. §

A 313/2012. (XI. 8.) Korm. rendelet 3. § (1)–(2) bekezdése helyébe a következő rendelkezés lép:

- „(1) Az építésügyi szabályozásért és építhetőségi ügyekért felelős miniszter (a továbbiakban: miniszter) a magyar építészetről szóló 2023. évi C. törvény (a továbbiakban: Méptv.) 214. § a) pontja szerinti feladatai ellátása keretében a Dokumentációs Központ útján
- gyűjti és kezeli a nemzeti tervvagyon körébe tartozó építészeti-műszaki tervdokumentációkat, valamint az azok létrejöttéhez kapcsolódó szerződéses és más dokumentumokat, adatokat digitális vagy papír formátumban,
 - befogadja az önkéntesen átadott dokumentációkat, gyűjteményeket, dokumentumtárakat,
 - gondoskodik a dokumentációk és az azokhoz kapcsolódó adatok megőrzéséről és közérdekű hasznosításáról,
 - gondoskodik az építésüggyel, a településfejlesztéssel és településrendezéssel, valamint a területrendezéssel kapcsolatos közfeladatok ellátásához szükséges háttérinformációk rendelkezésre állásáról,
 - gondoskodik az építésgazdasággal kapcsolatos közfeladatok ellátásához szükséges háttérinformációk rendelkezésre állásáról, valamint
 - ellátja a területfejlesztéssel és a területrendezéssel összefüggésben megőrzendő dokumentumok gyűjtéséről, megőrzéséről, nyilvántartásáról és hasznosításáról szóló 16/2010. (II. 5.) Korm. rendelet szerinti feladatokat.
- (1a) A miniszter az Üzemeltető útján gondoskodik
- az OÉNY fenntartásáról és fejlesztéséről,
 - az OÉNY tekintetében az Építésügyi Dokumentációs és Információs Központ, valamint az Országos Építésügyi Nyilvántartás Üzemeltetési Szabályzatában (a továbbiakban: DÜSZ) meghatározott feladatok erejéig történő működtetéséről,
 - a kulturális örökség védelméről szóló 2001. évi LXIV. törvény 71. § (1) bekezdésében és a Méptv. 149. § (1) bekezdésében meghatározott, a kulturális örökség védelméért felelős miniszter által vezetett nyilvántartás elektronikus üzemeltetéséről és fejlesztéséről.
- (1b) A miniszter
- az (1) bekezdés e) pontjában, valamint az e-tanúsítás és az e-statisztika esetében az (1a) bekezdés a) pontjában meghatározott feladatát az építésgazdaságért felelős miniszterrel,
 - az (1a) bekezdés c) pontjában meghatározott feladatát a kulturális örökség védelméért felelős miniszterrel együttműködve látja el.
- (1c) Az Üzemeltető évente jelentést készít a miniszternek az OÉNY fenntartásával és fejlesztésével kapcsolatos tevékenységéről.
- (2) Az OÉNY és a Dokumentációs Központ a miniszter által jóváhagyott és az e-építésen közzétett DÜSZ alapján működik. A DÜSZ OÉNY-t érintő rendelkezéseit a miniszter az Üzemeltető bevonásával dolgozza ki.”

- 79. §** A 313/2012. (XI. 8.) Korm. rendelet 4. §-a helyébe a következő rendelkezés lép:
- „4. § (1) A Dokumentációs Központ részére benyújtandó dokumentumokat a 3. mellékletben meghatározott személy – hatóság vagy egyéb szerv döntését igénylő esetben a végleges döntést követő, egyéb esetben a dokumentum végleges formájának kialakulását követő 30 napon belül – a (2) bekezdés szerint köteles a Dokumentációs Központ részére ingyenesen átadni vagy megküldeni.
- (2) A nem elektronikusan készült dokumentumok kivételével – jogszabályi előírás hiányában – a benyújtandó dokumentumok közé tartozó térképi alapú tervdokumentációkat GML (Geography Markup Language) formátumban, a többi dokumentumot PDF (Portable Document Format) formátumban, a DÜSZ-ben meghatározottak szerint kell a Dokumentációs Központ részére átadni.
- (3) Az (1) bekezdésben meghatározott kötelezettségek teljesítését a Dokumentációs Központ ellenőrzi, amely azt szükség szerint jelzi az érintett felügyeletét ellátó illetékes hatóságnak vagy más közfeladatot ellátó szervnek. Ha a nemzeti tervvagyon körébe tartozó dokumentum birtokosa kötelezettségét elmulasztja, úgy a Dokumentációs Központ az állami vagyonnal való gazdálkodásról szóló rendelet szabályai szerint jár el.
- (4) A Dokumentációs Központ kezeli a hozzá beérkező építészeti-műszaki dokumentációkat, amely a dokumentációk nyilvántartását, rendszerezését és segédletekkel való ellátását, szakszerű és biztonságos megőrzését, használatra bocsátását, selejtezését jelenti.”
- 80. §** (1) A 313/2012. (XI. 8.) Korm. rendelet 5. § (1) bekezdés b) pont bc) alpontja helyébe a következő rendelkezés lép:
(*A Dokumentációs Központ az Üzemeltető bevonásával vezeti a bauxitcementtel épült építmények központi nyilvántartását, mely tartalmazza:*
„bc) a hatósági intézkedés időpontját, műszaki tartalmát,”
- (2) A 313/2012. (XI. 8.) Korm. rendelet 5. § (1) bekezdés d) pontja helyébe a következő rendelkezés lép:
(*A Dokumentációs Központ az Üzemeltető bevonásával*
„d) tervtárában kezeli az írásban keletkezett és tárolt adatokat.”
- 81. §** A 313/2012. (XI. 8.) Korm. rendelet 6. §-a helyébe a következő rendelkezés lép:
- „6. § (1) Az Üzemeltető az OÉNY működtetése, fenntartása és fejlesztése érdekében
- a) gondoskodik az elektronikus alkalmazások működtetéséről,
- b) kezeli az adatállomány és az alkalmazások hozzáférési jogosultsági adatait és vezeti azok nyilvántartását,
- c) gondoskodik
- ca) az eljárás lezárását követően az ÉTDR-ben rögzített elektronikus ügyirat dokumentumainak,
- cb) az e-statisztika teljes adatállományának,
- cc) az ÉMO teljes adatállományának,
- cd) az e-építési napló teljes adatállományának,
- ce) az e-tanúsítás teljes adatállományának és
- cf) az e-közműben keletkezett dokumentumok elektronikus formában történő megőrzéséről.
- (2) Az e-statisztika adatállományában az építésügyi hatóságok minden tárgyévét követő január 31-ig rögzítik a saját működésükkel kapcsolatos statisztikai adatokat, amely adatállományba betekintési joga van az építésügyi hatóságoknak és a szakmai felügyeletet ellátó szervnek, személyeknek.
- (3) Az e-bírság alkalmazásban az adatkezelő építésügyi hatóság ellenőrzi az általa kiszabott építésügyi bírság adatait, és szükség szerint gondoskodik
- a) a döntésének csatolásáról,
- b) a behajtására vonatkozó nyilvántartási adatok pótlásáról, módosításáról és a végrehajtással kapcsolatos dokumentumok csatolásáról,
- c) a jogorvoslati eljárásban hozott döntés adatainak rögzítéséről, csatolásáról, a megváltozott adatok rögzítéséről.
- (4) Az Üzemeltető az 1. melléklet szerinti rendszerhasználati díjról elkülönített nyilvántartást vezet. Az Üzemeltető a miniszter számára a rendszerhasználati díjak éves nagyságáról, azok tételes felhasználásáról évente részletes beszámolót készít.
- (5) A miniszter hozzáférést biztosít a kulturális örökség védelméért felelős miniszter számára az OÉNY azon alkalmazásaihoz, amelyek használata a műemléki értékkel vagy régészeti lelőhellyel kapcsolatos hatósági, felügyeleti szervei feladatainak ellátásához szükséges.
- (6) A Méptv. 14. §-ában és 20. §-ában meghatározott miniszteri feladatok ellátásához szükséges, valamint az e rendeletben előírt közzétételi feladatok ellátása az e-építésen történik, amelyet az Üzemeltető működtet.

(7) Az ÖVNYR alkalmazások, szakrendszerek üzemeltetési és fejlesztési feladatait az Üzemeltető látja el, az adatkezelőjük a kulturális örökség védelméért felelős miniszter.

(8) Az e-örökség weboldalak tekintetében a műemlékvédelem és a régészeti örökség védelme közös információs felületének információtechnológiai működtetése és fejlesztése az Üzemeltető feladata.”

82. § A 313/2012. (XI. 8.) Korm. rendelet 7. §-a a következő (6) bekezdéssel egészül ki:

„(6) Az ÉTDR-ben tárolt hatósági ügyiratból a fővárosi és vármegyei kormányhivatalok egységes iratkezelési szabályzatáról szóló miniszteri utasításban rögzített őrzési idő lejártát követően, a levéltárba adást megelőzően az építésügyi hatóság az építésügyi hatósági engedély és a hozzá tartozó építészeti-műszaki dokumentáció, az egyszerű bejelentés hiánytalan dokumentációjának, valamint a tudomásul vett egyszerű bejelentés építészeti-műszaki dokumentációjának az elektronikus másolatát az Üzemeltető közreműködésével átadja a Dokumentációs Központnak, amely gondoskodik azok megőrzéséről, kezeléséről és kutathatóvá tételéről.”

83. § A 313/2012. (XI. 8.) Korm. rendelet 7/A. §-a helyébe a következő rendelkezés lép:

„7/A. § Az OÉNY működését elősegítő elektronikus alkalmazások közül az adatkéréssel érintettek vonatkozásában a szolgáltatható adatok körét, valamint az adatszolgáltatásra és az adatkérésre jogosultakat a 4. melléklet határozza meg.”

84. § (1) A 313/2012. (XI. 8.) Korm. rendelet a 3. melléklet szerinti 2. melléklettel egészül ki.

(2) A 313/2012. (XI. 8.) Korm. rendelet a 4. melléklet szerinti 3. melléklettel egészül ki.

(3) A 313/2012. (XI. 8.) Korm. rendelet az 5. melléklet szerinti 4. melléklettel egészül ki.

85. § A 313/2012. (XI. 8.) Korm. rendelet

1. 2. alcím címében az „a Nyilvántartás” szövegrész helyébe az „az OÉNY” szöveg,
2. 3. § (3) bekezdés b) pontjában a „ , valamint a személyes és nem személyes adatok védelmének, kezelésének részletes technikai feltételeit” szövegrész helyébe a „részletes technikai feltételeit és a működésével kapcsolatos feladatok meghatározását” szöveg,
3. 3. § (3) bekezdés e) pontjában az „a Nyilvántartás” szövegrész helyébe az „az OÉNY” szöveg,
4. 3. alcím címében a „-rendezés” szövegrész helyébe a „településrendezés” szöveg,
5. 5. § (1) bekezdés b) pont nyitó szövegrészében a „vezeti” szövegrész helyébe az „elektronikusan vezeti” szöveg,
6. 5. § (4) bekezdésében az „az Üzemeltető bevonásával az 1. § (1) bekezdése” szövegrész helyébe az „a 2. és 3. melléklet” szöveg,
7. 5. alcím címében az „A Nyilvántartás” szövegrész helyébe az „Az OÉNY” szöveg,
8. 6. alcím címében az „A Nyilvántartás” szövegrész helyébe az „Az OÉNY” szöveg,
9. 7. § (1) bekezdésében az „A Nyilvántartásban” szövegrész helyébe az „Az OÉNY-ben” szöveg,
10. 7. § (3) bekezdésében az „A Nyilvántartás” szövegrész helyébe az „Az OÉNY” szöveg,
11. 7. § (4) bekezdés nyitó szövegrészében az „A Nyilvántartásban” szövegrész helyébe az „Az OÉNY-ben” szöveg,
12. 7. § (5) bekezdésében az „A Nyilvántartásban” szövegrész helyébe az „Az OÉNY-ben” szöveg, az „eljárás, alkalmazás lezárását követően a Dokumentációs Központ tárolja a 7/A. §-ban foglaltak figyelembevételével, amely” szövegrész helyébe az „Üzemeltető tárolja, és” szöveg, a „végrehatási” szövegrész helyébe a „végrehajtási” szöveg, az „irattári terv” szövegrész helyébe az „iratkezelési szabályok” szöveg, az „az Étv. 59. § (6)–(8) bekezdése” szövegrész helyébe az „a Méptv. 213. §-a” szöveg és az „az archiválásáról és megőrzéséről vagy a törléséről” szövegrész helyébe az „a dokumentumok megőrzéséről és archiválásáról” szöveg,
13. 7/B. §-ában az „a Nyilvántartáson” szövegrész helyébe az „az OÉNY-en” szöveg,
14. 10. §-ában a „4. § (1) bekezdés c) pontja, a 6. § (1) bekezdés e) pontja” szövegrész helyébe a „6. § (1) bekezdés c) pont ce) alpontja, a 3. mellékletben foglalt táblázat 7. és 13. sora” szöveg,
15. 2. mellékletében foglalt táblázat A:5 mezőjében az „energetikai tanúsítvány” szövegrész helyébe az „energetikai tanúsítvány és az e-zöldfelületi tanúsítás bevezetése előtt készült zöldfelületi tanúsítvány” szöveg,
16. 4. mellékletében foglalt táblázat A:5 mezőjében a „tanúsítás” szövegrész helyébe a „tanúsítás és e-zöldfelületi tanúsítás” szöveg

lép.

- 86. §** Hatályát veszti a 313/2012. (XI. 8.) Korm. rendelet
1. § (1a) és (1b) bekezdése,
 3. § (6) bekezdése,
 5. § (1) bekezdés e) pontja,
 5. § (3) bekezdése,
 5. § (4) bekezdésében az „archivált és a külön jogszabály szerinti újrahasznosítás céljából rendelkezésre bocsátható” szövegrész,
 5. § (5)–(7) bekezdése,
 9. §-a,
 11. §-ában a „Területi, Építészeti és Informatikai” szövegrész,
 3. mellékletében foglalt táblázat 17. sora.

29. A településfejlesztési koncepcióról, az integrált településfejlesztési stratégiáról és a településrendezési eszközökről, valamint egyes településrendezési sajátos jogintézményekről szóló 314/2012. (XI. 8.) Korm. rendelet hatályon kívül helyezése

- 87. §** Hatályát veszti a településfejlesztési koncepcióról, az integrált településfejlesztési stratégiáról és a településrendezési eszközökről, valamint egyes településrendezési sajátos jogintézményekről szóló 314/2012. (XI. 8.) Korm. rendelet.

30. A telepengedély, illetve a telep létesítésének bejelentése alapján gyakorolható egyes termelő és egyes szolgáltató tevékenységekről, valamint a telepengedélyezés rendjéről és a bejelentés szabályairól szóló 57/2013. (II. 27.) Korm. rendelet módosítása

- 88. §** A telepengedély, illetve a telep létesítésének bejelentése alapján gyakorolható egyes termelő és egyes szolgáltató tevékenységekről, valamint a telepengedélyezés rendjéről és a bejelentés szabályairól szóló 57/2013. (II. 27.) Korm. rendelet
6. § (1) bekezdésében az „az épített környezet alakításáról és védelméről szóló 1997. évi LXXVIII. törvény 18. § (2) bekezdése” szövegrész helyébe az „a magyar építészetről szóló 2023. évi C. törvény (a továbbiakban: Méptv.) 83. §-a” szöveg,
 8. § (2) bekezdésében az „az épített környezet alakításáról és védelméről szóló 1997. évi LXXVIII. törvény 18. § (2) bekezdése” szövegrész helyébe az „a Méptv. 83. §-a” szöveg lép.

31. Az építési termék építménybe történő betervezésének és beépítésének, ennek során a teljesítmény igazolásának részletes szabályairól szóló 275/2013. (VII. 16.) Korm. rendelet módosítása

- 89. §** Az építési termék építménybe történő betervezésének és beépítésének, ennek során a teljesítmény igazolásának részletes szabályairól szóló 275/2013. (VII. 16.) Korm. rendelet [a továbbiakban: 275/2013. (VII. 16.) Korm. rendelet] 2. § 16. pontja helyébe a következő rendelkezés lép:
(E rendelet alkalmazásában:)
„16. termékre vonatkozó műszaki előírás: a teljesítménynyilatkozat műszaki tartalmú alapdokumentuma, amely lehet harmonizált európai szabvány, európai műszaki értékelés, vagy ezek hiányában magyar nemzeti szabvány, vagy Magyarország területén elfogadott nemzeti műszaki értékelés,”

- 90. §** A 275/2013. (VII. 16.) Korm. rendelet
2. § 9. pontjában az „az országos településrendezési és építési követelményekről” szövegrész helyébe az „a településrendezési és építési követelményekről” szöveg,
 3. § (1) bekezdés nyitó szövegrészében az „az épített környezet alakításáról és védelméről szóló 1997. évi LXXVIII. törvény (a továbbiakban: Étv.) 41. § (1) bekezdésében” szövegrész helyébe az „a magyar építészetről szóló 2023. évi C. törvény (a továbbiakban: Méptv.) 184. § (1) bekezdésében” szöveg,
 4. § (8) bekezdésében a „természetes anyagokból készült építőanyagok” szövegrész helyébe a „hagyományos vagy természetes építési anyagokat” szöveg,

- d) 5. § (2) bekezdésében a „magyar szabvány” szövegrész helyébe a „magyar nemzeti szabvány” szöveg,
- e) 7. § (1) bekezdésében az „az Étv. 41. §-ában” szövegrész helyébe az „a Méptv. 184. §-ában” szöveg lép.

91. § Hatályát veszti a 275/2013. (VII. 16.) Korm. rendelet

- a) 1. § (1) bekezdésében az „és építésfelügyeleti” szövegrész,
- b) 1. § (2) bekezdésében az „és építésfelügyeleti” szövegrész,
- c) 2. § 11. pontjában az „, az előállítás körzetében helyi felhasználásra szánt,” szövegrész,
- d) 12. §-a.

32. Az egységes elektronikus közműnyilvántartásról szóló 324/2013. (VIII. 29.) Korm. rendelet módosítása

92. § Az egységes elektronikus közműnyilvántartásról szóló 324/2013. (VIII. 29.) Korm. rendelet [a továbbiakban: 324/2013. (VIII. 29.) Korm. rendelet] 2. § 9. pontja helyébe a következő rendelkezés lép:

(E rendelet alkalmazásában)

„9. felügyeleti hatóság:

- a) az elektronikus hírközlésről szóló 2003. évi C. törvény 10. § (1) bekezdésében,
- b) a Magyar Energetikai és Közmű-szabályozási Hivatalról szóló 2013. évi XXII. törvény 1. § (1) bekezdésében,
- c) a vízügyi igazgatási és a vízügyi, valamint a vízvédelmi hatósági feladatokat ellátó szervek kijelöléséről szóló 223/2014. (IX. 4.) Korm. rendelet 10. § (1) bekezdésében, valamint
- d) a Budapest Főváros Kormányhivatalának egyes ipari és kereskedelmi ügyekben eljáró hatóságként történő kijelöléséről, valamint a területi mérésügyi és műszaki biztonsági hatóságokról szóló 365/2016. (XI. 29.) Korm. rendelet 22/B. § (1) bekezdésében meghatározott szervezet,”

93. § A 324/2013. (VIII. 29.) Korm. rendelet 11. § (1) és (2) bekezdése helyébe a következő rendelkezések lépnek:

„(1) A 2. § 9. pont c) vagy d) pontja szerinti felügyeleti hatóság – a (2) bekezdésben foglalt kivétellel – akkor is eljár, ha a feladatkörébe tartozó közművezeték-üzemeltető részvételével a magyar építészettről szóló 2023. évi C. törvény hatálybalépésével összefüggő egyes kormányrendeletek módosításáról szóló 285/2024. (IX. 30.) Korm. rendelet (a továbbiakban: Módr2.) hatálybalépésekor folyamatban lévő közműegyeztetés során a közművezeték-üzemeltető az e rendeletben meghatározott kötelezettségét elmulasztja.

(2) Az e-közműt üzemeltető szervezet a Módr2. hatálybalépését megelőző egy évnél korábban kezdeményezett közműegyeztetések közül azokat, amelyekben a 2. § 9. pont c) vagy d) pontja szerinti felügyeleti hatóság feladatkörébe tartozó közművezeték-üzemeltető időközben megszűnt, lezárja, és „eredménytelenül lezárva” jelzéssel látja el. Ezekben az esetekben közműnyilatkozat kiadására nem kerül sor.”

94. § A 324/2013. (VIII. 29.) Korm. rendelet 8. § nyitó szövegrészében az „az épített környezet alakításáról és védelméről szóló törvény” szövegrész helyébe az „a magyar építészettről szóló törvény” szöveg lép.

95. § A 324/2013. (VIII. 29.) Korm. rendelet 11. § (3) bekezdése helyébe a következő rendelkezés lép:

„(3) Azon települési önkormányzat belterületén található, közterületi csapadékvíz-elvezető rendszert üzemeltető helyi önkormányzatok, akik nem alakítottak ki adatszolgáltatást az e-közmű felé a magyar építészettről szóló 2023. évi C. törvény hatálybalépésével összefüggő egyes kormányrendeletek módosításáról szóló 285/2024. (IX. 30.) Korm. rendelet hatálybalépését megelőzően, a közművezetékekre vonatkozó adatokat e rendelet szerint 2025. április 1-jétől kötelesek naprakészen szolgáltatni.”

96. § Hatályát veszti a 324/2013. (VIII. 29.) Korm. rendelet

- a) 11. § (4) és (5) bekezdése,
- b) 12–14. §-a.

33. Az egységes működési kézikönyvről szóló 547/2013. (XII. 30.) Korm. rendelet módosítása

- 97. §** Az egységes működési kézikönyvről szóló 547/2013. (XII. 30.) Korm. rendelet
- a) 1. melléklet 90. alcím 187.2. pontjában az „az épített környezet alakításáról és védelméről szóló 1997. évi LXXVIII. törvény (a továbbiakban: Étv.) 39/A. § (6)” szövegrész helyébe az „a magyar építészetéről szóló 2023. évi C. törvény (a továbbiakban: Méptv.) 188. § (5) és (6)” szöveg,
 - b) 1. melléklet 106. alcím címében az „az Étv.” szövegrész helyébe az „a Méptv.” szöveg,
 - c) 1. melléklet 106. alcím 223.1. pontjában az „az Étv. hatálya alá tartozó építési beruházások esetén az Étv. 39/A. § (6)” szövegrész helyébe az „a Méptv. hatálya alá tartozó építési beruházások esetén a Méptv. 188. § (5) és (6)” szöveg,
 - d) 1. melléklet 106. alcím 223.2. pontjában az „az Étv. 39/A. § (6)” szövegrész helyébe az „a Méptv. 188. § (5) és (6)” szöveg,
 - e) 1. melléklet 107. alcím címében az „az Étv.” szövegrész helyébe az „a Méptv.” szöveg,
 - f) 1. melléklet 107. alcím 231.2. pont a) alpontjában az „az Étv. 39/A. § (6)” szövegrész helyébe az „a Méptv. 188. § (5) és (6)” szöveg,
 - g) 1. melléklet 108. alcím 232.3. pontjában az „az Étv. 39/A. § (6)” szövegrész helyébe az „a Méptv. 188. § (5) és (6)” szöveg,
 - h) 1. függelékében foglalt táblázat A:3.6 mezőjében az „az Étv. 39/A. § (6)” szövegrész helyébe az „a Méptv. 188. § (5) és (6)” szöveg,
 - i) 1. függelékében foglalt táblázat A:4.5 mezőjében az „az Étv. 39/A. § (6)” szövegrész helyébe az „a Méptv. 188. § (5) és (6)” szöveg,
 - j) 1. függelékében foglalt táblázat A:5.4 mezőjében az „az Étv. 39/A. § (6)” szövegrész helyébe az „a Méptv. 188. § (5) és (6)” szöveg,
 - k) 1. függelékében foglalt táblázat A:7.3 mezőjében az „az Étv. 39/A. § (6)” szövegrész helyébe az „a Méptv. 188. § (5) és (6)” szöveg
- lép.

34. Az egyes sajátos ipari építményekre vonatkozó építésügyi hatósági eljárások szabályairól szóló 31/2014. (II. 12.) Korm. rendelet módosítása

- 98. §** Az egyes sajátos ipari építményekre vonatkozó építésügyi hatósági eljárások szabályairól szóló 31/2014. (II. 12.) Korm. rendelet [a továbbiakban: 31/2014. (II. 12.) Korm. rendelet]
- a) 5. § a) pontjában az „az országos településrendezési és építési követelmények” szövegrész helyébe az „a településrendezési és építési követelmények” szöveg,
 - b) 30. § (1) bekezdés nyitó szövegrészeiben az „az épített környezet alakításáról és védelméről szóló 1997. évi LXXVIII. törvény (a továbbiakban: Étv.) 48. § (2)” szövegrész helyébe az „a magyar építészetéről szóló 2023. évi C. törvény (a továbbiakban: Méptv.) 176. § (2)” szöveg,
 - c) 1. melléklet 6. pontjában az „az Étv.-ben” szövegrész helyébe az „a Méptv.-ben” szöveg
- lép.
- 99. §** Hatályát veszti a 31/2014. (II. 12.) Korm. rendelet 3/A. § (3) bekezdésében az „és építésfelügyeleti” szövegrész és a „ , valamint az építésügyi hatósági szolgáltatásról” szövegrész.

35. A fogyasztó és a vállalkozás közötti szerződések részletes szabályairól szóló 45/2014. (II. 26.) Korm. rendelet módosítása

- 100. §** A fogyasztó és a vállalkozás közötti szerződések részletes szabályairól szóló 45/2014. (II. 26.) Korm. rendelet 4. § 4. pont a) alpontjában az „építésügyi, építésfelügyeleti hatósági” szövegrész helyébe az „építési engedély vagy egyszerű bejelentés alapján végezhető” szöveg lép.

36. A felvonókról, mozgólépcsőkről és mozgójárdákról szóló 146/2014. (V. 5.) Korm. rendelet módosítása

- 101. §** A felvonókról, mozgólépcsőkről és mozgójárdákról szóló 146/2014. (V. 5.) Korm. rendelet [a továbbiakban: 146/2014. (V. 5.) Korm. rendelet] 2. § 2. pontjában a „343/2006. (XII. 23.) Korm. rendelet” szövegrész helyébe a „kormányrendelet” szöveg lép.
- 102. §** Hatályát veszti a 146/2014. (V. 5.) Korm. rendelet
2. § 2. pontjában az „és az építésfelügyeleti” szövegrész,
 3. § (1) bekezdésében az „és építésfelügyeleti” szövegrész és a „ , valamint az építésügyi hatósági szolgáltatásról” szövegrész,
 2. melléklet III. pont 1. alpontjában az „és építésfelügyeleti” szövegrész.

37. Az állami foglalkoztatási szerv, a munkavédelmi és munkaügyi hatóság kijelöléséről, valamint e szervek hatósági és más feladatainak ellátásáról szóló 320/2014. (XII. 13.) Korm. rendelet módosítása

- 103. §** Az állami foglalkoztatási szerv, a munkavédelmi és munkaügyi hatóság kijelöléséről, valamint e szervek hatósági és más feladatainak ellátásáról szóló 320/2014. (XII. 13.) Korm. rendelet 15. § (9) bekezdés a) pontjában az „az épített környezet alakításáról és védelméről szóló 1997. évi LXXVIII. törvény IV/B. Fejezetében” szövegrész helyébe az „a magyar építészetéről szóló 2023. évi C. törvény 219–223. §-ában” szöveg lép.

38. A központi címregiszterről és a címkezelésről szóló 345/2014. (XII. 23.) Korm. rendelet módosítása

- 104. §** A központi címregiszterről és a címkezelésről szóló 345/2014. (XII. 23.) Korm. rendelet 1. § 14. pontjában az „az épített környezet alakításáról és védelméről” szövegrész helyébe az „a magyar építészetéről” szöveg lép.

39. A 400 m²-nél nagyobb bruttó alapterületű kereskedelmi építményekre vonatkozó előzetes szakhatósági állásfoglalás kiadása iránti kérelem tartalmi követelményeinek, az eljárásban közreműködő Bizottság működésének egyes szabályairól szóló 5/2015. (I. 29.) Korm. rendelet módosítása

- 105. §** A 400 m²-nél nagyobb bruttó alapterületű kereskedelmi építményekre vonatkozó előzetes szakhatósági állásfoglalás kiadása iránti kérelem tartalmi követelményeinek, az eljárásban közreműködő Bizottság működésének egyes szabályairól szóló 5/2015. (I. 29.) Korm. rendelet
1. § (1) bekezdésében az „az épített környezet alakításáról és védelméről szóló 1997. évi LXXVIII. törvény (a továbbiakban: Étv.) IV/A. Fejezetében” szövegrész helyébe az „a magyar építészetéről szóló 2023. évi C. törvény (a továbbiakban: Méptv.) 33. alcímében” szöveg,
 2. § (1) bekezdésében az „az Étv. 57/C. §” szövegrész helyébe az „a Méptv. 169. §” szöveg,
 2. § (3) bekezdésében az „Az Étv. 57/C. §” szövegrész helyébe az „A Méptv. 169. §” szöveg,
 3. § (2) bekezdésében az „az Étv. 57/D. §-ban” szövegrész helyébe az „a Méptv. 170. §-ában” szöveg,
 3. § (3) bekezdésében a „hatósági engedélyezési eljárást támogató elektronikus” szövegrész helyébe az „és örökségvédelmi hatósági eljárások elektronikus lefolytatását támogató” szöveg,
 3. § (4) bekezdésében az „az Étv. 57/C. §” szövegrész helyébe az „a Méptv. 169. §” szöveg,
 4. § (3) bekezdésében az „az Étv. 57/C. §” szövegrész helyébe az „a Méptv. 169. §” szöveg,
 1. melléklet 6. pontjában az „Az Étv. 57/C. §” szövegrész helyébe az „A Méptv. 169. §” szöveg lép.

40. A környezetvédelmi és természetvédelmi szakkérdés vizsgálatával kapcsolatos egyéb eljárási költségekről és szakértői díjakról szóló 78/2015. (III. 31.) Korm. rendelet módosítása

- 106. §** A környezetvédelmi és természetvédelmi szakkérdés vizsgálatával kapcsolatos egyéb eljárási költségekről és szakértői díjakról szóló 78/2015. (III. 31.) Korm. rendelet [a továbbiakban: 78/2015. (III. 31.) Korm. rendelet] 1. mellékletében foglalt táblázat A:2 mezőjében a „ , valamint az építésügyi hatósági szolgáltatásról szóló 312/2012. (XI. 8.) Korm. rendelet” szövegrész helyébe a „szóló kormányrendelet” szöveg lép.

- 107. §** Hatályát veszti a 78/2015. (III. 31.) Korm. rendelet
1. mellékletében foglalt táblázat A:2 mezőjében az „és építésfelügyeleti” szövegrész,
 1. mellékletében foglalt táblázat A:2.1 mezőjében az „összevont-” szövegrész,
 1. mellékletében foglalt táblázat A:2.2 mezőjében az „engedélyezési” szövegrész.

41. A nemzeti felsőoktatásról szóló 2011. évi CCIV. törvény egyes rendelkezéseinek végrehajtásáról szóló 87/2015. (IV. 9.) Korm. rendelet módosítása

- 108. §** A nemzeti felsőoktatásról szóló 2011. évi CCIV. törvény egyes rendelkezéseinek végrehajtásáról szóló 87/2015. (IV. 9.) Korm. rendelet [a továbbiakban: 87/2015. (IV. 9.) Korm. rendelet]
3. melléklet 1. pont d) alpontjában az „az országos településrendezési és építési követelményekről” szövegrész helyébe az „a településrendezési és építési követelményekről” szöveg,
 3. melléklet 1. pont e) alpontjában az „az OTÉK” szövegrészek helyébe az „a településrendezési és építési követelményekről szóló kormányrendelet” szöveg lép.
- 109. §** Hatályát veszti a 87/2015. (IV. 9.) Korm. rendelet 3. melléklet 1. pont d) alpontjában az „(a továbbiakban: OTÉK)” szövegrész.

42. A tervpályázati eljárásokról szóló 310/2015. (X. 28.) Korm. rendelet módosítása

- 110. §** A tervpályázati eljárásokról szóló 310/2015. (X. 28.) Korm. rendelet 14. § (5) bekezdése helyébe a következő rendelkezés lép:
- „(5) A bírálóbizottságban a tervpályázat tárgya szerint illetékes országos szakmai kamara és a tervezési feladatban érdekelt helyi önkormányzat szakmai képviselőjét minden esetben biztosítani kell. A nemzeti emlék körébe tartozó műemléket és műemléki sajátos helyszínt érintő ügyek esetén az előzőekben megjelölt személyeken kívül biztosítani kell továbbá a kulturális örökség védelméért felelős miniszter által kijelölt, műemlékvédelmi szakmérnöki végzettséggel rendelkező tag részvételét is.”

43. A közbeszerzési eljárásokban az alkalmasság és a kizáró okok igazolásának, valamint a közbeszerzési műszaki leírás meghatározásának módjáról szóló 321/2015. (X. 30.) Korm. rendelet módosítása

- 111. §** A közbeszerzési eljárásokban az alkalmasság és a kizáró okok igazolásának, valamint a közbeszerzési műszaki leírás meghatározásának módjáról szóló 321/2015. (X. 30.) Korm. rendelet 26. § (1) bekezdés a) pontjában az „az épített környezet alakításáról és védelméről szóló törvény (a továbbiakban: Étv.)” szövegrész helyébe az „a magyar építészetéről szóló törvény” szöveg lép.

44. Az építési beruházások, valamint az építési beruházásokhoz kapcsolódó tervezői és mérnöki szolgáltatások közbeszerzésének részletes szabályairól szóló 322/2015. (X. 30.) Korm. rendelet módosítása

- 112. §** (1) Az építési beruházások, valamint az építési beruházásokhoz kapcsolódó tervezői és mérnöki szolgáltatások közbeszerzésének részletes szabályairól szóló 322/2015. (X. 30.) Korm. rendelet [a továbbiakban: 322/2015. (X. 30.) Korm. rendelet]
21. § (1) bekezdésében az „az Étv.” szövegrész helyébe az „a magyar építészetéről szóló 2023. évi C. törvény (a továbbiakban: Méptv.)” szöveg,
 21. § (2) bekezdésében az „az Étv.” szövegrész helyébe az „a Méptv.” szöveg lép.
- (2) Hatályát veszti a 322/2015. (X. 30.) Korm. rendelet
6. § (2) bekezdés e) pontja és
 12. §-a.

45. Az egyéb célú földmérési és térképészeti tevékenységgel összefüggő szakmagyakorlás részletes szabályairól szóló 327/2015. (XI. 10.) Korm. rendelet módosítása

- 113. §** Az egyéb célú földmérési és térképészeti tevékenységgel összefüggő szakmagyakorlás részletes szabályairól szóló 327/2015. (XI. 10.) Korm. rendelet
15. § (5) bekezdés e) pontjában az „a tervező- és szakértő mérnökök, valamint építészek szakmai kamaráiról szóló 1996. évi LVIII. törvény (a továbbiakban: Kamtv.) 43. §” szövegrész helyébe az „a magyar építészettről szóló 2023. évi C. törvény (a továbbiakban: Méptv.) 207. §” szöveg,
 15. § (6) és (7) bekezdésében a „Kamtv. 43. §” szövegrész helyébe a „Méptv. 207. §” szöveg,
 22. § (1) bekezdés i) pontjában a „Kamtv. 34/A. § (1) bekezdés” szövegrész helyébe a „Méptv. 43. § (4) bekezdés” szöveg lép.

46. Az új lakások építéséhez, vásárlásához kapcsolódó lakáscélú támogatásról szóló 16/2016. (II. 10.) Korm. rendelet módosítása

- 114. §** (1) Az új lakások építéséhez, vásárlásához kapcsolódó lakáscélú támogatásról szóló 16/2016. (II. 10.) Korm. rendelet [a továbbiakban: 16/2016. (II. 10.) Korm. rendelet] 3. § (1) bekezdése a következő 2b. ponttal egészül ki:
(*E rendelet alkalmazásában:*)
„2b. *építési engedély*: az építési engedély vagy az építésügyi hatóság által kiállított dokumentum arról, hogy az egyszerű bejelentéshez kötött építési tevékenység bejelentése megtörtént, vagy a 2024. szeptember 30. napját követően tett egyszerű bejelentést az építésügyi hatóság tudomásul vette;”
- (2) A 16/2016. (II. 10.) Korm. rendelet 3. § (1) bekezdése a következő 4a. ponttal egészül ki:
(*E rendelet alkalmazásában:*)
„4a. *használatbavételi engedély*: a használatbavételi engedély, a használatbavétel tudomásulvételéről az építésügyi hatóság által kiállított dokumentum, vagy a felépítés megtörténtét tanúsító hatósági bizonyítvány;”
- 115. §** A 16/2016. (II. 10.) Korm. rendelet
3. § (1) bekezdés 5. pont nyitó szövegrészeiben az „az országos településrendezési és építési követelményekről szóló 253/1997. (XII. 20.) Korm. rendelet (a továbbiakban: OTÉK)” szövegrész helyébe az „a magyar építészettről szóló törvény” szöveg,
 3. § (2) bekezdésében az „, az OTÉK-ban és az épített környezet alakításáról és védelméről szóló 1997. évi LXXVIII. törvényben” szövegrész helyébe az „és a magyar építészettről szóló törvényben, valamint a településrendezési és építési követelményekről szóló kormányrendeletben” szöveg,
 34. § (4) bekezdésében az „, a használatbavétel tudomásulvételét igazoló hatósági bizonyítvány vagy az egyszerű bejelentéshez kötött épület felépítésének megtörténte” szövegrész helyébe a „kiadásának” szöveg,
 44. § (9) bekezdésében az „engedélyt vagy az egyszerű bejelentéshez kötött építési tevékenység bejelentéséről előállított visszaigazolást” szövegrész helyébe az „engedély kiadását” szöveg lép.
- 116. §** Hatályát veszti a 16/2016. (II. 10.) Korm. rendelet
3. § (1) bekezdés 9. pont a) alpontjában a „vagy hatósági bizonyítvánnyal igazolandó használatbavétel tudomásulvételi vagy bejelentéshez kötött épület felépítésének megtörténtéről szóló hatósági bizonyítvány iránti” szövegrész,
 18. § (2) bekezdés a) pontjában a „, használatbavétel tudomásulvételét igazoló hatósági bizonyítvánnyal vagy az egyszerű bejelentéshez kötött épület felépítésének megtörténtéről szóló hatósági bizonyítvánnyal” szövegrész,
 18. § (2) bekezdés b) pontjában a „vagy az egyszerű bejelentéshez kötött építési tevékenység bejelentésének megtörténtét az építésügyi hatósági engedélyezési eljárást támogató elektronikus dokumentációs rendszer vagy 2019. október 24. előtt tett bejelentés esetén az elektronikus építési napló üzemeltetője által előállított igazoló dokumentummal, hatósági bizonyítvánnyal vagy az elektronikus építési napló üzemeltetője által előállított visszaigazolással” szövegrész és a „, használatbavétel tudomásulvételét igazoló hatósági

- bizonyítvánnyal vagy az egyszerű bejelentéshez kötött épület felépítésének megtörténtéről szóló hatósági bizonyítvánnyal” szövegrész,
4. 18. § (3) bekezdésében az „ , a használatbavétel tudomásulvételét igazoló hatósági bizonyítvánnyal vagy az egyszerű bejelentéshez kötött épület felépítésének megtörténtéről szóló hatósági bizonyítvánnyal” szövegrész és az „ , a használatbavétel tudomásulvétele vagy az egyszerű bejelentéshez kötött épület felépítése bejelentésének megtörténte” szövegrész,
 5. 18. § (3a) bekezdés b) pontjában az „ , annak tudomásulvételét igazoló vagy egyszerű bejelentéshez kötött épület felépítésének megtörténtét tanúsító hatósági bizonyítványon” szövegrész,
 6. 24. § (1) bekezdésében az „ , a használatbavétel tudomásulvételét vagy az egyszerű bejelentéshez kötött épület felépítésének megtörténtét igazoló hatósági bizonyítvány kiállítását” szövegrész,
 7. 37. § (1) bekezdésében a „vagy a használatbavétel tudomásulvételét igazoló hatósági dokumentum vagy az egyszerű bejelentéshez kötött új lakóépület felépítésének megtörténtét igazoló hatósági bizonyítvány” szövegrész,
 8. 38. § (1) bekezdésében az „ , a használatbavétel tudomásulvételét igazoló hatósági dokumentum vagy az egyszerű bejelentéshez kötött új lakóépület felépítésének megtörténtét igazoló hatósági bizonyítvány” szövegrész,
 9. 44. § (3) bekezdésében az „ , a használatbavétel tudomásulvételét igazoló hatósági bizonyítvánnyal vagy az egyszerű bejelentéshez kötött épület felépítésének megtörténtéről szóló hatósági bizonyítvánnyal” szövegrész és a „vagy a használatbavétel tudomásulvétele, illetve az egyszerű bejelentéshez kötött épület felépítésének megtörténte” szövegrész,
 10. 44. § (5) bekezdésében az „ , a használatbavétel tudomásulvételét igazoló vagy bejelentéshez kötött épület felépítésének megtörténtéről szóló hatósági bizonyítvánnyal” szövegrész,
 11. 44. § (13) bekezdésében az „ , a használatbavétel tudomásulvétele vagy az egyszerű bejelentéshez kötött épület felépítésének megtörténtét igazoló hatósági bizonyítvány kiadása” szövegrész,
 12. 45. § (1) bekezdésében az „ , a használatbavétel tudomásulvételét igazoló hatósági bizonyítványt vagy az egyszerű bejelentéshez kötött épület felépítésének megtörténtéről szóló hatósági bizonyítványt” szövegrész,
 13. 45. § (2) bekezdésében az „ , a használatbavétel tudomásulvételét igazoló hatósági bizonyítványt vagy a bejelentéshez kötött épület felépítésének bejelentésekor kiállított bejelentéshez kötött épület felépítésének megtörténtéről szóló hatósági bizonyítványt” szövegrész,
 14. 47. § (1) bekezdésében az „ , a használatbavétel tudomásulvételét igazoló hatósági bizonyítvány vagy az egyszerű bejelentéshez kötött épület felépítésének megtörténtéről szóló hatósági bizonyítvány” szövegrész,
 15. 47. § (2) bekezdésében az „ , a használatbavétel tudomásulvételét igazoló hatósági bizonyítvány vagy az egyszerű bejelentéshez kötött épület felépítésének megtörténtéről szóló hatósági bizonyítvány” szövegrész,
 16. 48. § (1) bekezdésében az „ , a használatbavétel tudomásulvételét igazoló hatósági bizonyítványt vagy az egyszerű bejelentéshez kötött épület felépítésének megtörténtéről szóló hatósági bizonyítvány” szövegrész,
 17. 49. § (1) bekezdésében a „vagy a használatbavétel tudomásulvételét igazoló hatósági bizonyítvánnyal, illetve az egyszerű bejelentéshez kötött épület felépítésének megtörténtéről szóló hatósági bizonyítvánnyal” szövegrész,
 18. 49. § (3) bekezdésében az „ , a használatbavétel tudomásulvétele vagy az egyszerű bejelentéshez kötött épület felépítésének megtörténtéről szóló hatósági bizonyítvány kiállítása” szövegrész,
 19. 59. § (6) bekezdés a) pont ab) alpontjában az „ , a használatbavétel tudomásulvételét igazoló hatósági bizonyítvány, bejelentéshez kötött épület felépítésének megtörténtéről szóló hatósági bizonyítvány” szövegrész,
 20. 59. § (9) bekezdés b) pontjában az „ , a használatbavétel tudomásulvételét igazoló hatósági bizonyítványt vagy a bejelentéshez kötött épület felépítésének megtörténtéről szóló hatósági bizonyítványt” szövegrész,
 21. 59. § (10) bekezdés b) pontjában az „ , a használatbavétel tudomásulvételét igazoló hatósági bizonyítványt vagy a bejelentéshez kötött épület felépítésének megtörténtéről szóló hatósági bizonyítványt” szövegrész,
 22. 72. § (11) bekezdésében az „ , a használatbavétel tudomásulvételét igazoló hatósági bizonyítványt vagy a bejelentéshez kötött épület felépítésének megtörténtéről szóló hatósági bizonyítványt” szövegrész,

23. 72. § (11a) bekezdésében a „vagy az egyszerű bejelentéshez kötött építési tevékenység bejelentésének megtörténtét az építésügyi hatósági engedélyezési eljárást támogató elektronikus dokumentációs rendszer által generált visszaigazolással vagy az elektronikus építési napló üzemeltetője által előállított visszaigazolással” szövegrész, a „ , használatbavétel tudomásulvételét igazoló hatósági dokumentummal vagy az egyszerű bejelentéshez kötött épület felépítésének megtörténtéről szóló hatósági bizonyítvánnyal” szövegrész, az „ , a használatbavétel tudomásulvételét igazoló hatósági dokumentum vagy az egyszerű bejelentéshez kötött épület felépítésének megtörténtéről szóló hatósági dokumentum” szövegrész és az „ , a használatbavétel tudomásulvételét igazoló hatósági bizonyítvány vagy az egyszerű bejelentéshez kötött épület felépítésének megtörténtéről szóló hatósági bizonyítvány” szövegrész.

47. A használt lakás vásárlásához, bővítéséhez igényelhető családi otthonteremtési kedvezményről szóló 17/2016. (II. 10.) Korm. rendelet módosítása

- 117. §** A használt lakás vásárlásához, bővítéséhez igényelhető családi otthonteremtési kedvezményről szóló 17/2016. (II. 10.) Korm. rendelet [a továbbiakban: 17/2016. (II. 10.) Korm. rendelet] 5. § (1) bekezdése a következő 3a. ponttal egészül ki:

(E rendelet alkalmazásában:)

„3a. *használatbavételi engedély*: a használatbavételi engedély, a használatbavétel tudomásulvételéről az építésügyi hatóság által kiállított dokumentum, vagy a felépítés megtörténtét tanúsító hatósági bizonyítvány;”

- 118. §** A 17/2016. (II. 10.) Korm. rendelet

- a) 5. § (1) bekezdés 5. pont nyitó szövegrészében az „az országos településrendezési és építési követelményekről szóló 253/1997. (XII. 20.) Korm. rendelet (a továbbiakban: OTÉK) 1. számú melléklet 46. pontja” szövegrész helyébe az „a magyar építészetéről szóló törvény” szöveg,
- b) 5. § (2) bekezdésében az „az OTÉK-ban, valamint az épített környezet alakításáról és védelméről szóló törvényben” szövegrész helyébe az „a magyar építészetéről szóló törvényben, valamint a településrendezési és építési követelményekről szóló kormányrendelet” szöveg,
- c) 16. § (1) bekezdés b) pont bb) alpontjában az „építésiengedély-köteles bővítés” szövegrész helyébe az „építésiengedély-köteles vagy egyszerű bejelentéshez kötött bővítés” szöveg,
- d) 20. § (3) bekezdés b) pontjában az „építésiengedély-köteles bővítésénél” szövegrész helyébe az „építésiengedély-köteles vagy egyszerű bejelentéshez kötött bővítésénél” szöveg,
- e) 26/A. § (1) bekezdésében az „engedélyről szóló határozat, a használatbavétel tudomásulvételét igazoló hatósági dokumentum vagy egyszerű bejelentéshez kötött bővítés esetén a felépítés megtörténtét igazoló hatósági bizonyítvány” szövegrész helyébe az „engedély” szöveg

lép.

- 119. §** Hatályát veszti a 17/2016. (II. 10.) Korm. rendelet

1. 14. § (3) bekezdés h) pontjában az „ , a használatbavétel tudomásulvételét igazoló vagy egyszerű bejelentés esetén a felépítés megtörténtét tanúsító hatósági bizonyítványt” szövegrész,
2. 16. § (1) bekezdés b) pont bb) alpontjában a „vagy a használatbavétel tudomásulvételét, vagy” szövegrész,
3. 16. § (1) bekezdés b) pont bc) alpontja,
4. 20. § (3) bekezdés b) pontjában a „ , vagy” szövegrész,
5. 20. § (3) bekezdés c) pontja,
6. 26. § (1) bekezdés c) pontja,
7. 26. § (2) bekezdés b) pontjában a „ , vagy” szövegrész,
8. 26. § (2) bekezdés c) pontja,
9. 31. § (3) bekezdésében az „ , a használatbavétel tudomásulvétele utolsó” szövegrész,
10. 34. § (2) bekezdésében az „ , a használatbavétel tudomásulvételét igazoló vagy egyszerű bejelentés esetén a felépítés megtörténtét tanúsító hatósági bizonyítvány” szövegrész,
11. 34. § (3) bekezdésében az „ , a használatbavétel tudomásulvételét igazoló vagy egyszerű bejelentés esetén a felépítés megtörténtét tanúsító hatósági bizonyítvány” szövegrész,
12. 41. § (1) bekezdés b) pontjában a „vagy a használatbavétel tudomásulvételét igazoló hatósági bizonyítvánnyal vagy egyszerű bejelentés esetén a felépítés megtörténtét tanúsító hatósági bizonyítvánnyal” szövegrész,

13. 41. § (1) bekezdés c) pontjában az „, a használatbavétel tudomásulvétele” szövegrész,
14. 43. § (6) bekezdés a) pont ab) alpontjában az „, a használatbavétel tudomásulvétele” igazoló hatósági bizonyítvány, bejelentéshez kötött épület felépítésének megtörténtéről szóló hatósági bizonyítvány” szövegrész,
15. 43. § (9) bekezdés b) pontjában az „, a használatbavétel tudomásulvétele” igazoló hatósági bizonyítvány vagy a bejelentéshez kötött épület felépítésének megtörténtéről szóló hatósági bizonyítvány” szövegrész,
16. 43. § (10) bekezdés b) pontjában az „, a használatbavétel tudomásulvétele” igazoló hatósági bizonyítvány vagy a bejelentéshez kötött épület felépítésének megtörténtéről szóló hatósági bizonyítvány” szövegrész.

48. Az állami tulajdonban levő ÉMI Nonprofit Kft. állami építési beruházásokkal kapcsolatos egyes műszaki szolgáltatási feladatok elvégzésére vonatkozó kijelöléséről szóló 51/2016. (III. 17.) Korm. rendelet módosítása

- 120. §** Az állami tulajdonban levő ÉMI Nonprofit Kft. állami építési beruházásokkal kapcsolatos egyes műszaki szolgáltatási feladatok elvégzésére vonatkozó kijelöléséről szóló 51/2016. (III. 17.) Korm. rendelet
- a) 2. § 1. pontjában az „az épített környezet alakításáról és védelméről szóló 1997. évi LXXVIII. törvény (a továbbiakban: Étv.) 38/A. § (2) bekezdése” szövegrész helyébe az „a magyar építészetéről szóló 2023. évi C. törvény (a továbbiakban: Méptv.) 70. § (5) és (6) bekezdése” szöveg,
 - b) 2. § 2. pontjában az „az Étv. 31. §” szövegrész helyébe az „a Méptv. 181. §” szöveg lép.

49. A Magyar Olimpiai Bizottság által kiemelt sportágak sportlétesítmény-fejlesztésének megvalósításával kapcsolatos egyes feladatok ellátásáról szóló 208/2016. (VII. 21.) Korm. rendelet módosítása

- 121. §** A Magyar Olimpiai Bizottság által kiemelt sportágak sportlétesítmény-fejlesztésének megvalósításával kapcsolatos egyes feladatok ellátásáról szóló 208/2016. (VII. 21.) Korm. rendelet 1. § (2) bekezdésében az „az épített környezet alakításáról és védelméről szóló 1997. évi LXXVIII. törvény 43. § (1) bekezdés c) és d), f)–h), j)” szövegrész helyébe az „a magyar építészetéről szóló 2023. évi C. törvény 66. § b)–d), g)–i)” szöveg lép.

50. A Budapest Főváros Kormányhivatalának egyes ipari és kereskedelmi ügyekben eljáró hatóságként történő kijelöléséről, valamint a területi mérésügyi és műszaki biztonsági hatóságokról szóló 365/2016. (XI. 29.) Korm. rendelet módosítása

- 122. §** A Budapest Főváros Kormányhivatalának egyes ipari és kereskedelmi ügyekben eljáró hatóságként történő kijelöléséről, valamint a területi mérésügyi és műszaki biztonsági hatóságokról szóló 365/2016. (XI. 29.) Korm. rendelet a következő 11/B. alcímmel egészül ki:
- „11/B. Az egységes elektronikus közműnyilvántartásról szóló kormányrendelet szerinti felügyeleti hatóság kijelölése és a felügyeleti hatósági tevékenységre vonatkozó különös szabályok**
- 22/B. § (1) A Kormány a 0,5 MW névleges teljesítőképességet el nem érő, napenergiát előállító erőmű engedélyköteles közművezetéke tekintetében az egységes elektronikus közműnyilvántartásról szóló kormányrendelet szerinti felügyeleti hatóságként az 1. melléklet szerinti műszaki biztonsági feladatkörében eljáró fővárosi és vármegyei kormányhivatalt jelöli ki.
- (2) Az (1) bekezdésben kijelölt felügyeleti hatóság illetékességének megállapítása során a 22. § (3) és (3a) bekezdésében meghatározott illetékességi szabályokat megfelelően alkalmazni kell.
- (3) A műszaki biztonsági hatóság ellenőrzi a 0,5 MW névleges teljesítőképességet el nem érő, napenergiát előállító erőművek közművezeték-üzemeltetőinek az egységes elektronikus közműnyilvántartásról szóló kormányrendeletben meghatározott adatszolgáltatási és a közműegyeztetés során nyilatkozattételi kötelezettségének az egységes elektronikus közműnyilvántartási rendszer felé történő teljesítését. Az adatszolgáltatás vagy a nyilatkozattétel nem vagy nem megfelelő teljesítése esetén a műszaki biztonsági hatóság kötelezi a szolgáltatókat az adatszolgáltatási vagy nyilatkozattételi kötelezettség teljesítésére.
- (4) A felügyeleti hatóság az egységes elektronikus közműnyilvántartásról szóló kormányrendeletben meghatározott jogkövetkezményeket alkalmazza az ott leírtak szerint. A felügyeleti hatóság által kiszabott bírság összegére tekintettel a közművezeték-üzemeltető a szolgáltatásért megállapított díjat nem emelheti.”

51. Az egyes központi hivatalok és költségvetési szervek formában működő minisztériumi háttérintézmények felülvizsgálatával összefüggő jogutódlásáról, valamint egyes közfeladatok átvételéről szóló 378/2016. (XII. 2.) Korm. rendelet módosítása

- 123. §** Az egyes központi hivatalok és költségvetési szervek formában működő minisztériumi háttérintézmények felülvizsgálatával összefüggő jogutódlásáról, valamint egyes közfeladatok átvételéről szóló 378/2016. (XII. 2.) Korm. rendelet 37/D. §-ában az „az épített környezet alakításáról és védelméről szóló 1997. évi LXXVIII.” szövegrész helyébe az „a magyar építészetéről szóló” szöveg lép.

52. A földművelésügyi hatósági és igazgatási feladatokat ellátó szervek kijelöléséről szóló 383/2016. (XII. 2.) Korm. rendelet módosítása

- 124. §** A földművelésügyi hatósági és igazgatási feladatokat ellátó szervek kijelöléséről szóló 383/2016. (XII. 2.) Korm. rendelet 53. § (1) bekezdésében az „az épített környezet alakításáról és védelméről szóló 1997. évi LXXVIII.” szövegrész helyébe az „a magyar építészetéről szóló” szöveg lép.

53. Az egyes földügyi eljárások részletes szabályairól szóló 384/2016. (XII. 2.) Korm. rendelet módosítása

- 125. §** (1) Az egyes földügyi eljárások részletes szabályairól szóló 384/2016. (XII. 2.) Korm. rendelet [a továbbiakban: 384/2016. (XII. 2.) Korm. rendelet] 21. § (5) bekezdés e) pontja helyébe a következő rendelkezés lép:
[A telekalakítási eljárás megindítása iránti kérelemnek az általános közigazgatási rendtartásról szóló 2016. évi CL. törvényben (a továbbiakban: Ákr.) meghatározottakon túl a következő adatokat kell tartalmaznia:]
„e) a telekalakításnak a magyar építészetéről szóló 2023. évi C. törvény (a továbbiakban: Méptv.) 89. § (1) bekezdésében meghatározott célját,”
- (2) A 384/2016. (XII. 2.) Korm. rendelet 21. §-a a következő (6a) bekezdéssel egészül ki:
„(6a) Az ingatlan-nyilvántartás szerint a honvédelemért felelős miniszter által vezetett minisztérium vagyonkezelésében álló földrészlet (a továbbiakban: honvédelmi és katonai célú ingatlan) esetén egyesített telekalakítási eljárásnak nincs helye.”
- 126. §** A 384/2016. (XII. 2.) Korm. rendelet 23. §-a a következő (3b) bekezdéssel egészül ki:
„(3b) A honvédelmi és katonai célú ingatlant érintő telekalakítás engedélyezésére irányuló eljárásban a széljegyzés és a széljegy törlése az engedélyező hatóság megkeresése alapján történik.”
- 127. §** A 384/2016. (XII. 2.) Korm. rendelet 23/B. § (1) bekezdés a)–c) pontja helyébe a következő rendelkezés lép:
[A telekalakítási engedélyezési eljárásokban vizsgálni kell – a (2) bekezdésben meghatározott esetet kivéve –, hogy a telekalakítás]
„a) a Méptv. valamint a Magyarország és egyes kiemelt térségeinek területrendezési tervéről szóló törvény telekalakításra és telekméretre vonatkozó előírásainak,
b) a településrendezési és építési követelményekről szóló kormányrendeletben és a 23/E–23/J. §-ban foglaltaknak, valamint
c) a telekméretre, telekmélységre, telekszélességre, telek megengedett legnagyobb beépítettségére, a telken elhelyezhető épületek számára, valamint az épületek tervezett telekhatártól való távolságára vonatkozó helyi településrendezési és építési követelményeknek”
[megfelel-e.]
- 128. §** A 384/2016. (XII. 2.) Korm. rendelet 23/E. § (3) és (4) bekezdése helyébe a következő rendelkezések lépnek:
„(3) Meglévő telkek esetében a telekalakítás abban az esetben is engedélyezhető, ha az új telek, illetve telkek területnagysága, egyéb mérete, beépítettsége a korábbiakhoz képest a településrendezési és építési követelményeknek jobban megfelel.
(4) Meglévő telkek esetében a telekegyesítés – a (3) bekezdésben foglaltakon túl – abban az esetben is engedélyezhető, ha az új telek, illetve telkek területnagysága, egyéb mérete, beépítettsége nem felel meg a területre vonatkozó jogszabályi előírásoknak.”

- 129. §** A 384/2016. (XII. 2.) Korm. rendelet 23/G. §-a helyébe a következő rendelkezés lép:
„23/G. § Nyúlványos telek a településrendezési és építési követelményekről szóló kormányrendelet előírásai szerint alakítható ki.”
- 130. §** A 384/2016. (XII. 2.) Korm. rendelet a következő 23/J. §-sal egészül ki:
„23/J. § (1) A Kormány által rendeletben kiemelt jelentőségűvé nyilvánított ügy tárgyát képező közlekedési infrastruktúra-beruházások megvalósulását követően, a megvalósult állapotot rögzítő térképi adatváltozás során a beruházással érintett földrészletek telekalakítása, telekcsoport újraosztása esetében a helyi építési szabályzatnak való megfelelést nem kell vizsgálni.
(2) A telekalakítási eljárásban érintett földrészletek változás utáni művelési ágát – kivett területnél megnevezését – a terület rendeltetésével összhangban kell megválasztani és bejegyezni.
(3) A telekalakítás nem irányulhat új beépítésre szánt terület kijelölésére.”
- 131. §** A 384/2016. (XII. 2.) Korm. rendelet
21. § (7) bekezdésében a „függvényében.” szövegrész helyébe a „függvényében, továbbá a települési önkormányzatnak a Méptv. 81. § (10) bekezdése szerinti tájékoztatását az érintett ingatlanokkal kapcsolatos helyi településrendezési követelményekről.” szöveg,
 - 23/E. § (1) bekezdésében a „valamint erdő művelési ág esetén a telekfelosztás és telekcsoport újraosztása kivételével” szövegrész helyébe az „erdő művelési ág esetén a telekfelosztás és telekcsoport újraosztása, valamint a vízgazdálkodási terület övezetbe eső telkek kivételével” szöveg és a „közvetlenül megközelíthetőek” szövegrész helyébe a „közvetlenül, vagy hídon illetve átereszen keresztül megközelíthetőek” szöveg,
 - 23/E. § (6) bekezdésében a „telke kivételével” szövegrész helyébe a „telke, az erdőterületek, a mezőgazdasági területek, a vízgazdálkodási területek, a honvédelmi és katonai célú, valamint a természetközeli területek határa kivételével” szöveg,
 - 23/I. § (1) bekezdés nyitó szövegrészében az „az Étv. 23. §” szövegrész helyébe az „a Méptv. 88. §” szöveg,
 - 23/I. § (1) bekezdés a) pontjában az „az Étv. 23. és 24. §-ában” szövegrész helyébe az „a Méptv. 88. és 89. §-ában” szöveg,
 - 23/I. § (1) bekezdés b) pontjában a „(3) bekezdésben” szövegrész helyébe a „Méptv. 83. §-ában” szöveg,
 - 23/I. § (4) bekezdésében az „az ingatlan-nyilvántartásban” szövegrész helyébe az „az állami ingatlan-nyilvántartási térképi adatbázisban” szöveg,
 2. melléklet 2.8. pontjában a „méreteit,” szövegrész helyébe a „méreteit, nyúlványos telek esetén a földrészlet nyúlvány nélküli méretét,” szöveg
- lép.
- 132. §** Hatályát veszti a 384/2016. (XII. 2.) Korm. rendelet 23/I. § (3) bekezdése.

54. Az állami beruházások központi nyilvántartásáról és ellenőrzéséről, valamint az állami vagyonnal való gazdálkodásról szóló 254/2007. (X. 4.) Korm. rendelet módosításáról szóló 469/2016. (XII. 23.) Korm. rendelet módosítása

- 133. §** Hatályát veszti az állami beruházások központi nyilvántartásáról és ellenőrzéséről, valamint az állami vagyonnal való gazdálkodásról szóló 254/2007. (X. 4.) Korm. rendelet módosításáról szóló 469/2016. (XII. 23.) Korm. rendelet 2. § 3. pontjában a „, valamint az építésügyi és az építésfelügyeleti hatóságok kijelöléséről és működési feltételeiről szóló 343/2006. (XII. 23.) Korm. rendelet 3/B. § (1a) bekezdésében” szövegrész.

55. A Magyar Labdarúgó Szövetség Budapesti Pályafejlesztési Programjának megvalósításával kapcsolatos egyes feladatok ellátásáról szóló 478/2017. (XII. 28.) Korm. rendelet módosítása

- 134. §** A Magyar Labdarúgó Szövetség Budapesti Pályafejlesztési Programjának megvalósításával kapcsolatos egyes feladatok ellátásáról szóló 478/2017. (XII. 28.) Korm. rendelet 1. § (2) bekezdésében az „az épített környezet alakításáról és védelméről szóló 1997. évi LXXVIII. törvény 43. § (1) bekezdés c), d), f)–h), j)” szövegrész helyébe az „a magyar építészetéről szóló 2023. évi C. törvény 66. § b)–d), g)–i)” szöveg lép.

56. Az egyes közérdeken alapuló kényszerítő indok alapján eljáró szakhatóságok kijelöléséről szóló 531/2017. (XII. 29.) Korm. rendelet módosítása

- 135. §** (1) Az egyes közérdeken alapuló kényszerítő indok alapján eljáró szakhatóságok kijelöléséről szóló 531/2017. (XII. 29.) Korm. rendelet [a továbbiakban: 531/2017. (XII. 29.) Korm. rendelet] 1. melléklete a 6. melléklet szerint módosul.
- (2) Az 531/2017. (XII. 29.) Korm. rendelet 2. melléklete a 7. melléklet szerint módosul.
- 136. §** Az 531/2017. (XII. 29.) Korm. rendelet 4. § (2) bekezdésében az „Az építésügyi és az építésfelügyeleti hatóságok kijelöléséről és működési feltételeiről szóló 343/2006. (XII. 23.) Korm. rendelet [a továbbiakban: 343/2006. (XII. 23.) Korm. rendelet] 2/A. § (1) bekezdésében” szövegrész helyébe az „Az építésügyi hatóságok kijelöléséről és működési feltételeiről szóló 237/2024. (VIII. 8.) Korm. rendelet [a továbbiakban: 237/2024. (VIII. 8.) Korm. rendelet] 3. §-ában” szöveg lép.
- 137. §** Hatályát veszti az 531/2017. (XII. 29.) Korm. rendelet
1. melléklet 10. pontjában foglalt táblázat 75., 103–110. és 183–194. sora,
 2. mellékletében foglalt táblázat 4. sora.

57. A kiemelt nemzeti emlékhely és településkép-védelmi környezetének településkép védelméről és egyes kapcsolódó kormányrendeletek módosításáról szóló 19/2018. (II. 14.) Korm. rendelet módosítása

- 138. §** A kiemelt nemzeti emlékhely és településkép-védelmi környezetének településkép védelméről és egyes kapcsolódó kormányrendeletek módosításáról szóló 19/2018. (II. 14.) Korm. rendelet [a továbbiakban: 19/2018. (II. 14.) Korm. rendelet]
1. § nyitó szövegrészében a „kulturális örökség védelméről szóló 2001. évi LXIV. törvény” szövegrész helyébe a „magyar építészetéről szóló 2023. évi C. törvény” szöveg és a „Kötv.” szövegrész helyébe a „Méptv.” szöveg,
 3. § 7. pontjában az „az épített környezet alakításáról és védelméről szóló 1997. évi LXXVIII. törvény (a továbbiakban: Étv.) 2. § 36. pontjában” szövegrész helyébe az „a Méptv. 16. § 29. pontjában” szöveg,
 3. § 10a. pontjában az „az országos településrendezési és építési követelményekről szóló kormányrendelet” szövegrész helyébe az „a Méptv.” szöveg,
 3. § 16. pontjában az „az országos településrendezési és építési követelményekről szóló 253/1997. (XII. 20.) Korm. rendelet (a továbbiakban: OTÉK)” szövegrész helyébe az „a településrendezési és építési követelményekről szóló kormányrendelet” szöveg,
 3. § 21. pontjában a „Kötv. 61/K. §” szövegrész helyébe a „Méptv. 155. §” szöveg,
 3. § 24. pont záró szövegrészében az „az OTÉK” szövegrész helyébe az „a településrendezési és építési követelményekről szóló kormányrendelet” szöveg,
 3. § 27. pontjában az „az OTÉK” szövegrész helyébe az „a településrendezési és építési követelményekről szóló kormányrendelet” szöveg,
 6. § (5) bekezdésében a „településkép védelméről szóló törvényben” szövegrész helyébe a „Méptv.-ben” szöveg,
 30. § (4) bekezdésében a „Kötv. 61/I. § (4) bekezdése” szövegrész helyébe a „Méptv. 154. § (6) bekezdése” szöveg,
 34. § (1) bekezdés a) pontjában a „ , valamint az építésügyi hatósági szolgáltatásról szóló kormányrendeletben” szövegrész helyébe a „szóló kormányrendelet szerint” szöveg és a „nem kötött és az Étv. 33/A. §-a szerinti” szövegrész helyébe a „vagy” szöveg,
 34. § (1) bekezdés b) pontjában az „az Étv. 57/F. §-ának” szövegrész helyébe az „a Méptv. 171. §-ának” szöveg,
 34. § (4a) bekezdésében a „Kötv. 61/J. §-ában” szövegrész helyébe a „Méptv. 154. § (17) bekezdésében” szöveg,
 - 37/A. § (1) bekezdésében a „Kötv. 61/I. § (4) bekezdése” szövegrész helyébe a „Méptv. 154. § (6) bekezdése” szöveg,
 38. § (2) bekezdésében a „Kötv. 61/K. §” szövegrész helyébe a „Méptv. 155. §” szöveg,
 38. § (3) bekezdésében a „Kötv. 61/K. §” szövegrész helyébe a „Méptv. 155. §” szöveg,
 42. § (2) bekezdés b) pontjában a „Kötv. 61/I. § (4) bekezdésében” szövegrész helyébe a „Méptv. 154. § (6) bekezdésében” szöveg,
 43. § (4) bekezdés a) pontjában a „Kötv. 61/K. §” szövegrész helyébe a „Méptv. 155. §” szöveg lép.

139. § Hatályát veszti a 19/2018. (II. 14.) Korm. rendelet

- a) 34. § (1) bekezdés a) pontjában az „és építésfelügyeleti” szövegrész,
- b) 37/A. § (2) bekezdésében az „a Kötv. 61/J. §-ában foglalt követelmények szerint” szövegrész.

58. A berettyóújfalui strand, uszoda és gyógyvizes fürdő fejlesztésének megvalósításával kapcsolatos egyes feladatok ellátásáról szóló 52/2018. (III. 19.) Korm. rendelet módosítása

140. § A berettyóújfalui strand, uszoda és gyógyvizes fürdő fejlesztésének megvalósításával kapcsolatos egyes feladatok ellátásáról szóló 52/2018. (III. 19.) Korm. rendelet 1. § (2) bekezdésében az „az épített környezet alakításáról és védelméről szóló 1997. évi LXXVIII. törvény 43. § (1) bekezdés c)–d), f)–h), j) és k)” szövegrész helyébe az „a magyar építészetéről szóló 2023. évi C. törvény 66. § (2) bekezdés b)–d), g)–i) és k)” szöveg lép.

59. A rendeltetismódosítási eljárás során alkalmazandó részletes szabályokról szóló 143/2018. (VIII. 13.) Korm. rendelet módosítása

141. § A rendeltetismódosítási eljárás során alkalmazandó részletes szabályokról szóló 143/2018. (VIII. 13.) Korm. rendelet

- a) 1. § (1) bekezdés nyitó szövegrészében az „az épített környezet alakításáról és védelméről szóló 1997. évi LXXVIII. törvény (a továbbiakban: Étv.) IV/A. Fejezetében” szövegrész helyébe az „a magyar építészetéről szóló 2023. évi C. törvény (a továbbiakban: Méptv.) 33. alcímében” szöveg,
- b) 2. § (1) bekezdésében a „megyei” szövegrész helyébe a „vármegyei” szöveg,
- c) 4. § (1) bekezdésében az „az Étv. 57/F. §” szövegrész helyébe az „a Méptv. 171. §” szöveg és a „Megyei” szövegrész helyébe a „Vármegyei” szöveg,
- c) 4. § (2) bekezdésében az „az Étv. 57/C. §” szövegrész helyébe az „a Méptv. 169. §” szöveg,
- d) 4. § (5) bekezdésében az „az Étv. 57/D. §” szövegrész helyébe az „a Méptv. 170. §” szöveg,
- e) 6. § (2) bekezdés a) pontjában az „az Étv. 57/D. §” szövegrész helyébe az „a Méptv. 170. §” szöveg,
- f) 8. §-ában az „Az Étv. 57/F. §” szövegrész helyébe az „A Méptv. 171. §” szöveg lép.

60. Az állami magasépítési beruházásokról szóló 299/2018. (XII. 27.) Korm. rendelet módosítása

142. § Az állami magasépítési beruházásokról szóló 299/2018. (XII. 27.) Korm. rendelet 2. § (5) bekezdés b) pontjában a „2. § 2. pontjában, valamint az építésügyi és az építésfelügyeleti hatóságok kijelöléséről és működési feltételeiről szóló 343/2006. (XII. 23.) Korm. rendelet 3/B. § (1a) bekezdésében” szövegrész helyébe az „1. § (1) bekezdés a), d) és e) pontjában” szöveg lép.

61. A nyomástartó berendezések, rendszerek és létesítmények műszaki-biztonsági hatósági felügyeletéről szóló 213/2019. (VIII. 27.) Korm. rendelet módosítása

143. § A nyomástartó berendezések, rendszerek és létesítmények műszaki-biztonsági hatósági felügyeletéről szóló 213/2019. (VIII. 27.) Korm. rendelet 5. § (2) bekezdés f) pont fa) alpontjában az „az országos településrendezési és építési követelményekről” szövegrész helyébe az „a településrendezési és építési követelményekről” szöveg lép.

62. A világörökségi területté jelölés hazai eljárásrendjéről, a világörökségi kezelési tervek tartalmi követelményeiről és elkészítésük rendjéről, a gondnokságokról, valamint a világörökségi területen az államot megillető elővásárlási jogról szóló 335/2019. (XII. 23.) Korm. rendelet módosítása

144. § A világörökségi területté jelölés hazai eljárásrendjéről, a világörökségi kezelési tervek tartalmi követelményeiről és elkészítésük rendjéről, a gondnokságokról, valamint a világörökségi területen az államot megillető elővásárlási jogról szóló 335/2019. (XII. 23.) Korm. rendelet 12/A. §-ában a „településkép védelméről szóló 2016. évi LXXIV. törvény 2/A. § (2) bekezdése” szövegrész helyébe a „magyar építészetéről szóló 2023. évi C. törvény 95. § (1) bekezdés a) pontja és (2) bekezdése” szöveg lép.

63. Az ellenőrzött bejelentés alkalmazásából kizárt ügyek meghatározásáról szóló 288/2020. (VI. 17.) Korm. rendelet módosítása

- 145. §** Az ellenőrzött bejelentés alkalmazásából kizárt ügyek meghatározásáról szóló 288/2020. (VI. 17.) Korm. rendelet [a továbbiakban: 288/2020. (VI. 17.) Korm. rendelet] 1. melléklete a 8. melléklet szerint módosul.

64. A településtervek tartalmáról, elkészítésének és elfogadásának rendjéről, valamint egyes településrendezési sajátos jogintézményekről szóló 419/2021. (VII. 15.) Korm. rendelet módosítása

- 146. §** (1) A településtervek tartalmáról, elkészítésének és elfogadásának rendjéről, valamint egyes településrendezési sajátos jogintézményekről szóló 419/2021. (VII. 15.) Korm. rendelet [a továbbiakban: 419/2021. (VII. 15.) Korm. rendelet] 2. § 23. pontja helyébe a következő rendelkezés lép:

(E rendelet alkalmazásában)

„23. *településtervezési szabályzat*: a fejlesztési terv és a rendezési terv, a településképi rendelet, a településrendezési eszköz, valamint egyes településrendezési sajátos jogintézmények előkészítésének és módosításának támogatása érdekében, azok összeállításának műszaki elvárásait és egyeztetésének technikai szabályait e rendelettel összhangban megállapító tervezési segédlet, amely a településfejlesztésért és településrendezésért felelős miniszter (a továbbiakban: miniszter) által vezetett minisztérium honlapján kerül közzétételre azzal, hogy a településterv készítése és azt követő módosításakor alkalmazása kötelező, a településrendezési eszköz módosításakor alkalmazása ajánlott, de nem kötelező;”

- (2) A 419/2021. (VII. 15.) Korm. rendelet 2. §-a a következő 24. ponttal egészül ki:

(E rendelet alkalmazásában)

„24. *légi közlekedéssel érintett település*: olyan település, amelynek közigazgatási területén a légiközlekedésről szóló 1995. évi XCVII. törvény 37. § (1) bekezdés a) pontjában, valamint a b) pont ba), bd) és be) alpontjában meghatározott repülőtér található, továbbá az olyan település, amelynek közigazgatási területe a légiközlekedésről szóló 1995. évi XCVII. törvény 37. § (1) bekezdés b) pont bb) és bc) alpontjában meghatározott repülőtér vonatkozási pontjától számított 17 kilométeres távolságon belül lévő területtel érintett.”

- 147. §** A 419/2021. (VII. 15.) Korm. rendelet 6. § (3) bekezdése helyébe a következő rendelkezés lép:

„(3) A magyar építészetéről szóló 2023. évi C. törvény (a továbbiakban: Méptv.) 78. § (4) bekezdése szerinti önkormányzati társulás esetén kizárólag azonos vármegyében fekvő településekre készülhet együttesen településterv.”

- 148. §** (1) A 419/2021. (VII. 15.) Korm. rendelet 7. § (1) bekezdése helyébe a következő rendelkezés lép:

„(1) A településterv, valamint annak módosítása megalapozó vizsgálat alapján készül, és a településtervet alátámasztó javaslat készíti elő. A megalapozó vizsgálat tartalmi követelményeit az 1. melléklet, az alátámasztó javaslat tartalmi követelményeit a 2. melléklet határozza meg. A megalapozó vizsgálat és az alátámasztó javaslat is tartalmazza az aláíró lapot, amelyen szerepelnie kell az önkormányzati főépítész, a felelős tervező és a szakági tervezők aláírásának.”

- (2) A 419/2021. (VII. 15.) Korm. rendelet 7. §-a a következő (2a) bekezdéssel egészül ki:

„(2a) A településrészek, valamint a szegregált és szegregációval veszélyeztetett területek helyzetelemzéséhez szükséges mutatókat a 12. melléklet tartalmazza.”

- (3) A 419/2021. (VII. 15.) Korm. rendelet 7. § (7) bekezdése helyébe a következő rendelkezés lép:

„(7) A megalapozó vizsgálat és az alátámasztó javaslat tartalmát, továbbá az (5) bekezdés szerinti megalapozó vizsgálat, alátámasztó javaslat és településterv módosításához készült telepítési tanulmányterv felhasználhatóságát – ide nem értve a települési környezeti értékelést, valamint a műemlékvédelmi hatástanulmányt – a település önkormányzati főépítésze határozza meg az (1)–(6) bekezdés alapján, a képviselő-testületnek címzett feljegyzésben.”

- 149. §** (1) A 419/2021. (VII. 15.) Korm. rendelet 8. § (1) bekezdés a) pontja helyébe a következő rendelkezés lép:

(Nem kell megalapozó vizsgálatot és alátámasztó javaslatot készíteni, ha a településterv módosítása)

„a) jogszabályi összhang megteremtése, rendelkezés hatályon kívül helyezése;”

(érdekében történik.)

- (2) A 419/2021. (VII. 15.) Korm. rendelet 8. § (1) bekezdés c) pontja helyébe a következő rendelkezés lép:
(Nem kell megalapozó vizsgálatot és alátámasztó javaslatot készíteni, ha a településterv módosítása)
„c) a településképi rendelettel vagy településképi követelménnyel történő összhang megteremtése”
(érdekében történik.)
- (3) A 419/2021. (VII. 15.) Korm. rendelet 8. § (3) bekezdése helyébe a következő rendelkezés lép:
„(3) Ha az (1) és (2) bekezdés szerint nem készül megalapozó vizsgálat és alátámasztó javaslat, az önkormányzati főépítész – a településtervező által összeállított szakmai összefoglaló alapján – a településterv módosítását szakmai összefoglalóban indokolja. A főépítész szakmai összefoglalója tartalmazza a módosításokat, azok indokolását, valamint a jogszabályi követelményeknek való megfelelés bemutatását.”

150. § A 419/2021. (VII. 15.) Korm. rendelet 9. §-a helyébe a következő rendelkezés lép:
„9. § A településképi rendelet módosítását az önkormányzati főépítész szakmai összefoglalóban indokolja, amely tartalmazza a módosításokat, azok indokolását, a kézikönyvvel való összhang igazolását és – helyi védelmet érintő módosítás esetén – a 32. § szerinti értékvizsgálat eredményét.”

- 151. §** (1) A 419/2021. (VII. 15.) Korm. rendelet 10. §-a a következő (2a) bekezdéssel egészül ki:
„(2a) Ha településen található szegregált vagy szegregációval veszélyeztetett terület, a 3. melléklet 3. pontjában szereplő Cselekvési program részét képezi az anti-szegregációs program is, amely kijelöli
- a szegregáció mérséklését vagy megszüntetését célzó intézkedéseket (a település egészét érintő és az egyes szegregátumokra vonatkozó fejlesztések, programok meghatározása),
 - a fejlesztések szegregációs hatásának kivédésére hozott intézkedéseket,
 - a szegregációt okozó folyamatok megváltoztatására, hatásuk mérséklésére teendő intézkedéseket.”
- (2) A 419/2021. (VII. 15.) Korm. rendelet 10. § (3) bekezdése helyébe a következő rendelkezés lép:
„(3) Az utolsó helyi önkormányzati képviselők és polgármesterek általános választása szerinti év első napján legfeljebb 5 000 fő népességgel rendelkező települések esetében a fejlesztési terv kidolgozása során a 3. melléklet 4. és 6. pontja elhagyható.”
- (3) A 419/2021. (VII. 15.) Korm. rendelet 10. §-a a következő (6) bekezdéssel egészül ki:
„(6) A szegregált vagy szegregációval veszélyeztetett területtel rendelkező település az anti-szegregációs programot a Lechner Tudásközpont által fejlesztett és üzemeltetett Országos Szegregátum Térképben (a továbbiakban: OSZT) elérhető adatok alapján készíti el.”

152. § A 419/2021. (VII. 15.) Korm. rendelet 11. § (2) bekezdése helyébe a következő rendelkezés lép:
„(2) A helyi építési szabályzat tartalmi követelményeit – a magyar építészettről szóló 2023. évi C. törvény (a továbbiakban: Méptv.) 81. § (4) és (5) bekezdésével összhangban – részletesen a 4. melléklet tartalmazza, a tartalmi elemek sorrendje módosítható.”

- 153. §** (1) A 419/2021. (VII. 15.) Korm. rendelet 14. § (2) bekezdés c) pontja helyébe a következő rendelkezés lép:
(A helyi építési szabályzat melléklete legalább)
„c) az új beépítésre szánt területek nyilvántartása, az 5. melléklet III. pontja szerinti tartalommal,”
- (2) A 419/2021. (VII. 15.) Korm. rendelet 14. §-a a következő (3) bekezdéssel egészül ki:
„(3) A Méptv. 81. § (4) bekezdése szerinti települések helyi építési szabályzata – a (2) bekezdésben foglaltakon túl – a 4. melléklet 5. pontja szerinti mellékleteket is tartalmazza.”

154. § A 419/2021. (VII. 15.) Korm. rendelet 16. §-a helyébe a következő rendelkezés lép:
„16. § Új beépítésre szánt területen új lakóterület kijelölésére irányuló településterv készítése vagy módosítása során az új lakóterület kijelölésének szakmai megalapozottságát a tervező az alátámasztó javaslatban támasztja alá a 2. melléklet 1. és 2. pontja szerinti tartalommal, a szilárd burkolatú út, illetve a közműkapacitás – vagy a közműpótló műtárgyak – rendelkezésre állásának részletes bemutatásával, az óvodai, általános iskolai és egészségügyi alapellátás tekintetében külön, „a humán infrastruktúra ellátásának biztosítása” című fejezetben.”

155. § A 419/2021. (VII. 15.) Korm. rendelet 19. §-a a következő (6) és (7) bekezdéssel egészül ki:
„(6) Ha a telepítési tanulmányterv a településrendezési szerződés megalapozásához készül, a telepítési tanulmányterv tartalmazhatja a Méptv. 92. § (4) bekezdés c) pontja szerinti átvállalás ismertetését is.
(7) A telepítési tanulmányterv a településrendezési szerződés mellékletét képezi.”

- 156. §** (1) A 419/2021. (VII. 15.) Korm. rendelet 27. § (1) bekezdése helyébe a következő rendelkezés lép:
„(1) A helyi építési szabályzat településképi követelményeket és településkép-érvényesítési eszközöket tartalmazó része, valamint a településképi rendelet hatálya (e Fejezet alkalmazásában a továbbiakban együtt: településképi rendelet) – a 30. §-ban meghatározott, a fővárosra vonatkozó kivételekkel – a település teljes közigazgatási területére kiterjed.”
- (2) A 419/2021. (VII. 15.) Korm. rendelet 27. § (3) bekezdés c) pontja helyébe a következő rendelkezés lép:
(A településképi követelmény lehet)
„c) a cégekre, cég- és üzletjelzésekre, a háztartási méretű kiserőművek, klímaberendezések, elektromos és egyéb gépészeti berendezések (a továbbiakban együtt: Berendezések) épületeken való elhelyezhetőségére vonatkozó”
(követelmény.)
- 157. §** A 419/2021. (VII. 15.) Korm. rendelet 28. § (3) bekezdés d) pontja helyébe a következő rendelkezés lép:
(A helyi védelem alatt nem álló és településképi szempontból meghatározó területtel sem érintett ingatlanok esetén)
„d) a cégekre, cég- és üzletjelzésekre, a Berendezések épületeken való elhelyezhetőségére vonatkozó településképi követelmény meghatározható.”
- 158. §** (1) A 419/2021. (VII. 15.) Korm. rendelet 30. § (3) bekezdés a) pontja helyébe a következő rendelkezés lép:
(A fővárosi önkormányzat településképi rendeletében)
„a) azon területre, amelyre helyi építési szabályzatot készít, településképi követelményeket, önkormányzati településkép-érvényesítési eszközöket, valamint önkormányzati településképi támogató és ösztönző rendszert,”
(állapíthat meg.)
- (2) A 419/2021. (VII. 15.) Korm. rendelet 30. §-a a következő (7) bekezdéssel egészül ki:
„(7) A (3) bekezdés a) pontjában foglaltakra tekintettel, a Duna-parti építési szabályzat és a Városligeti építési szabályzat területi hatálya alá tartozó területre a kerületi önkormányzat településképi követelményeket és önkormányzati településkép-érvényesítési eszközöket nem állapíthat meg, a korábban megállapított ilyen szabályokat nem kell alkalmazni. A főváros által megállapítható településképi követelményekre és alkalmazható önkormányzati településkép-érvényesítési eszközökre a 27. és 28. §-ban foglaltak irányadóak.”
- 159. §** A 419/2021. (VII. 15.) Korm. rendelet 24. alcím címe helyébe a következő alcím cím lép:
„24. A cégekre, cég- és üzletjelzésekre, valamint a Berendezések épületeken való elhelyezhetőségére vonatkozó településképi követelmény”
- 160. §** A 419/2021. (VII. 15.) Korm. rendelet 39. §-a helyébe a következő rendelkezés lép:
„39. § (1) A cégekre, cég- és üzletjelzésekre, valamint a Berendezések épületeken való elhelyezhetőségére vonatkozó településképi követelmény kiterjedhet a cégér, cég- és üzletjelzés, illetve a Berendezések szélességi és hosszanti méretének, valamint színének és anyagának meghatározására.
(2) Az önkormányzat a Berendezések erkélyen, teraszon, loggián és ezek korlátján, továbbá az épület homlokzatán történő elhelyezését – településképi követelményként – az (1) bekezdésben foglalt feltételekhez kötheti kivéve, ha kormányrendelet másként rendelkezik.”
- 161. §** A 419/2021. (VII. 15.) Korm. rendelet 42. §-a helyébe a következő rendelkezés lép:
„42. § A 40. és 41. §-ban meghatározott rendelkezéseket a Beruházás Előkészítési Alapból előkészített beruházásokra vonatkozóan a Beruházási Előkészítési Alap felhasználásáról szóló kormányrendeletben foglalt eltérésekkel kell alkalmazni.”
- 162. §** (1) A 419/2021. (VII. 15.) Korm. rendelet 43. § (2a) bekezdése helyébe a következő rendelkezés lép:
„(2a) A szakmai konzultáció iránti kérelmet – ha erre építésügyi engedélyezési eljárást vagy egyszerű bejelentést megelőzően kerül sor – az építető vagy a tervező elektronikus formában nyújtja be az érintett önkormányzat részére.”
- (2) A 419/2021. (VII. 15.) Korm. rendelet 43. § (4) és (5) bekezdése helyébe a következő rendelkezések lépnek:
„(4) A szakmai konzultáció az önkormányzati főépítész feladata. A szakmai konzultációról az önkormányzati főépítész emlékeztetőt készít, amelyben rögzíteni kell a felvetett javaslatok lényegét, valamint az önkormányzati főépítész lényeges nyilatkozatait.

(5) A konzultáció megtartására és az arról készült (4) bekezdés szerinti emlékeztető kérelmező részére történő megküldésére nyitva álló határidő 15 nap.”

- 163. §** A 419/2021. (VII. 15.) Korm. rendelet 44. § (1) és (2) bekezdése helyébe a következő rendelkezések lépnek:
- „(1) Az építési tevékenységgel érintett telek helye szerinti település képviselő-testülete (ezen alcím tekintetében a továbbiakban: önkormányzat) településképi véleményezési eljárást (a továbbiakban: véleményezési eljárás) folytathat le a (2) bekezdés szerinti engedélyezési eljárásokat megelőzően, ha
- a) a véleményezési eljárás lefolytatásának részletes szabályairól az önkormányzat – az e rendeletben foglaltak szerint – rendeletben rendelkezett, amelyben meghatározta a véleményezés részletes szempontjait is, és
- b) a területi építészeti tervtanácsnak vagy az Országos Építészeti Tervtanácsnak nincs hatásköre.
- (2) Az önkormányzat építmény építésére, bővítésére irányuló építési vagy fennmaradási engedélyezési eljáráshoz, helyi emlék bontási engedélyezési eljárásához, egyszerű bejelentéssel épülő új épület hatósági eljárásához, valamint az összevont telepítési eljárás integrált építési engedélyezési szakaszához adhat településképi véleményt. A fővárosi önkormányzat – kivéve a 30. § (3) bekezdés a) pontja szerinti területen megvalósuló építési tevékenységet – a fővárosi helyi emlékek minősülő építmények esetében adhat az építési vagy fennmaradási engedélyezési eljáráshoz, bontási engedélyezési eljáráshoz, egyszerű bejelentéssel épülő új épület hatósági eljárásához, valamint összevont telepítési eljárás integrált építési engedélyezési szakaszához településképi véleményt.”
- 164. §** (1) A 419/2021. (VII. 15.) Korm. rendelet 45. § (1) bekezdése helyébe a következő rendelkezés lép:
- „(1) A véleményezési eljárás lefolytatásához a kérelmező a véleményezendő építészeti-műszaki dokumentációt és a kérelmet az ÉTDR-en keresztül nyújtja be.”
- (2) A 419/2021. (VII. 15.) Korm. rendelet 45. § (4) bekezdése helyébe a következő rendelkezés lép:
- „(4) Az önkormányzat a kérelem beérkezését követően haladéktalanul bekéri a helyi építészeti tervtanács szakmai álláspontját, vagy amennyiben a település nem működtet helyi tervtanácsot, az önkormányzati főépítész véleményét. A főépítész és a tervtanács szakmai álláspontját a településképi rendeletben foglalt településképi követelmények figyelembevételével, valamint a kézikönyvben foglalt megállapítások, ajánlások ismeretében alakítja ki. A szakmai álláspont és a településképi vélemény tartalmazhat a helyi építési szabályzat rendelkezéseire történő figyelemfelhívást.”
- (3) A 419/2021. (VII. 15.) Korm. rendelet 45. § (9) bekezdése helyébe a következő rendelkezés lép:
- „(9) A településképi vélemény ellen a közléstől számított 15 napon belül kifogásnak van helye. A kifogást a Méptv. 98. § (4) bekezdése szerint az állami főépítészhöz vagy a területi tervtanácshoz kell benyújtani.”
- (4) A 419/2021. (VII. 15.) Korm. rendelet 45. §-a a következő (10) és (11) bekezdéssel egészül ki:
- „(10) A (9) bekezdés szerinti kifogás elbírálásához be kell nyújtani az (1) bekezdés szerinti építészeti-műszaki dokumentációt, a kifogással érintett településképi véleményt és a kifogás érdemi indokolását a jogsértés megjelölésével.
- (11) A kifogást elbíráló állami főépítésznek és területi tervtanácsnak a feladatkörébe tartozó, jogszabályon alapuló szakmai véleménye köti az építésügyi hatóságot a 44. § (2) bekezdése szerinti kérelem elbírálása, valamint az új épület egyszerű bejelentésének tudomásulvétele során.”
- 165. §** (1) A 419/2021. (VII. 15.) Korm. rendelet 46. § (1) és (2) bekezdése helyébe a következő rendelkezések lépnek:
- „(1) Az önkormányzat településképi bejelentési eljárást köteles lefolytatni az építmények rendeltetésének megváltoztatása – így az önálló rendeltetési egység rendeltetésének módosítása vagy az építmény rendeltetési egységei számának megváltozása – esetén, az országos és a helyi építési követelmények érvényesítése érdekében. A Méptv. 33. alcíme szerinti egyes kereskedelmi építményekkel összefüggő rendeltetésváltozás esetén településképi bejelentési eljárás nem folytatható le.
- (2) Az önkormányzat településképi bejelentési eljárást folytathat le
- a) az építésügyi hatósági engedélyhez, egyszerű bejelentéshez, örökségvédelmi engedélyhez vagy örökségvédelmi bejelentéshez nem kötött építési tevékenységek, valamint zöldfelület elhelyezés, területhasználat megkezdését megelőzően, és
- b) a cégek, cég- és üzletjelzések, valamint Berendezések épületeken való elhelyezhetőségét megelőzően, ha a tevékenységek, épületeken való elhelyezések köre szerepel a 13. mellékletben, és e tevékenységek megkezdését, illetve az elhelyezést a települési önkormányzat rendeletében településképi bejelentési eljárás lefolytatásához kötötte.”

- (2) A 419/2021. (VII. 15.) Korm. rendelet 46. § (7) bekezdése helyébe a következő rendelkezés lép:
 „(7) Az önkormányzat a bejelentés beérkezését követően haladéktalanul bekéri az önkormányzati főépítész szakmai álláspontját.”

- 166. §** A 419/2021. (VII. 15.) Korm. rendelet 49. §-a helyébe a következő rendelkezés lép:
 „49. § Az önkormányzat ellenőrzi a bejelentési kötelezettség teljesítését és a bejelentett tevékenység folytatását. Ha az önkormányzat az ellenőrzés során a bejelentés megtételének elmulasztását vagy azt észleli, hogy a településképi bejelentés köteles tevékenység folytatására a bejelentés elutasítása ellenére, vagy a tudomásul vett bejelentéstől eltérő módon kerül sor,
 a) az 50. § szerint jár el, vagy
 b) az 51. § alkalmazása mellett az utólagos bejelentést tudomásul veszi.”

- 167. §** (1) A 419/2021. (VII. 15.) Korm. rendelet 55. § (2) bekezdése helyébe a következő rendelkezés lép:
 „(2) A közterület egységes kialakítása, elrendezésének szabályozása érdekében a települési önkormányzat – szabadter-építészeti, kertépítészeti, gyalogos és gépjármű közlekedést, közmű- és felszíni vízelvezetést, hírközlést is magába foglaló – közterület-alakítási tervet készíttethet. A közterület-alakítási tervet településtervezői jogosultsággal rendelkező tervező az érintett szakági tervezők bevonásával, a 8. melléklet szerinti tartalommal készíti el.”
- (2) A 419/2021. (VII. 15.) Korm. rendelet 55. §-a a következő (5) bekezdéssel egészül ki:
 „(5) Ha a rendezésre kerülő közterület közkert vagy közpark zöldterület, a közterület-alakítási terv készítésébe tájépítész bevonása kötelező.”

- 168. §** (1) A 419/2021. (VII. 15.) Korm. rendelet 56. §-a a következő (1a) és (1b) bekezdéssel egészül ki:
 „(1a) A közterület-alakítási tervet és annak módosítását az önkormányzat képviselő-testülete
 a) a helyi építési szabályzat mellékleteként fogadja el, vagy
 b) külön önkormányzati határozattal hagyja jóvá.
 (1b) Ha a helyi önkormányzat képviselő testülete a közterület-alakítási tervet a helyi építési szabályzat mellékleteként fogadja el, akkor annak módosítása is csak a helyi építési szabályzat módosításaként történhet meg.”
- (2) A 419/2021. (VII. 15.) Korm. rendelet 56. § (2) bekezdése helyébe a következő rendelkezés lép:
 „(2) A közterület-alakítási tervet és annak módosítását az (1a) bekezdés b) pontja esetében a jóváhagyását követő 10 napon belül a polgármester feltölti a 61. § szerint az E-TÉR felületre, egyben közzéteszi az önkormányzat honlapján.”
- (3) A 419/2021. (VII. 15.) Korm. rendelet 56. §-a a következő (3) bekezdéssel egészül ki:
 „(3) A közterület-alakítási terv közzétételétől az érintett közterületen építési tevékenység a közterület-alakítási tervvel összhangban végezhető.”

- 169. §** A 419/2021. (VII. 15.) Korm. rendelet VI. Fejezete a következő alcímmel egészül ki:
„34/A. A településrendezési szerződés megkötésére vonatkozó eljárési szabályok
 56/A. § (1) A településrendezési szerződés tervezetét és az annak mellékletét képező telepítési tanulmánytervet az önkormányzati főépítész a képviselő-testülethez címzett 7. § (7) bekezdése szerinti feljegyzésben véleményezi.
 (2) Az (1) bekezdés szerinti véleményében az önkormányzati főépítész arról nyilatkozik, hogy a telepítési tanulmányterv összhangban áll-e a település településfejlesztési és településrendezési céljaival, valamint a településrendezési szerződés tervezete összhangban áll-e a területrendezési szabályokkal, a települési zöldinfrastruktúra ellátottság követelményeivel, valamint – új beépítésre szánt terület kijelölése esetén – teljesülnek-e a Méptv. természeti rendszerek megőrzésével és új beépítésre szánt területek kijelölésével kapcsolatos előírásai.
 (3) A telepítési tanulmánytervet a (2) bekezdés szerinti véleményezést követően a település polgármestere véleményezteti a partnerekkel. A véleményezésre legalább 15 napos határidőt kell biztosítani.
 (4) Az önkormányzati főépítész feljegyzését és a partnerek véleményét a település képviselő-testületének a településrendezési szerződés megkötése előtt érdemben vizsgálnia kell. E dokumentumok, valamint a beérkezett véleményekre adott és a képviselő-testület által elfogadott válaszok is a településrendezési szerződés mellékletét képezik.

(5) A településrendezési szerződést mellékleteivel együtt – a személyes adatok védelméhez való jog biztosítása mellett – a feladatkörében eljáró állami főépítész kérelmére részére meg kell küldeni.

(6) Ha a településrendezési szerződés tartalma a fővárosban a fővárosi kerületi önkormányzat mellett a fővárosi önkormányzat feladatkörét is érinti, a fővárosi és a fővárosi kerületi önkormányzat a Méptv. szerinti cél megvalósítójával egy szerződésben állapodik meg. Ilyen esetekben az (1)–(4) bekezdésben foglaltakat a fővárosra és az érintett kerületre együttesen alkalmazni kell.”

- 170. §** A 419/2021. (VII. 15.) Korm. rendelet 57. § d) pontja helyébe a következő rendelkezés lép:
(A Lechner Tudásközpont – az E-TÉR működését elősegítő – következő webes alkalmazásokat szolgáltatja díjmentesen az önkormányzatoknak a településtervek, a kézikönyvek és a településképi rendeletek, valamint a megalapozó vizsgálatok és az alátámasztó javaslatok készítéséhez, valamint a 11. mellékletben szereplő államigazgatási szervezetek:) „d) OSZT és”
- 171. §** A 419/2021. (VII. 15.) Korm. rendelet 35. alcíme a következő 57/A. §-sal egészül ki:
„57/A. § Az OSZT a szegregációs mutató alapján meghatározott szegregátumok és szegregációval veszélyeztetett területek térképi és a 12. melléklet szerinti statisztikai adatait tartalmazó térinformatikai alkalmazás.”
- 172. §** (1) A 419/2021. (VII. 15.) Korm. rendelet 59. § (2) bekezdése helyébe a következő rendelkezés lép:
*„(2) A településtervezési kézikönyv készítését és módosítását, valamint a településképi rendelet módosítását az önkormányzat képviselő-testületének
a) a készítés vagy módosítás tényét,
b) új beépítésre szánt terület kijelölése esetén a Méptv.-ben foglalt követelményeknek való megfelelést,
c) amennyiben indokolt, a kiemelt fejlesztési területtel nyilváníttatást és
d) a 7. § (7) bekezdése szerinti feljegyzés, a kézikönyv és a településképi rendelet esetében a szakmai összefoglaló elfogadását
tartalmazó döntése alapozza meg.”*
- (2) A 419/2021. (VII. 15.) Korm. rendelet 59. §-a a következő (2a) bekezdéssel egészül ki:
„(2a) A településtervezési kézikönyv készítését és módosítását, valamint a településképi rendelet módosítását megalapozó, (2) bekezdés szerinti döntések E-TÉR rendszerbe történő feltöltésére indokolt esetben külön-külön is sor kerülhet.”
- (3) A 419/2021. (VII. 15.) Korm. rendelet 59. §-a a következő (4) bekezdéssel egészül ki:
„(4) A településtervezési kézikönyv készítése és módosítása a (2) bekezdés szerinti képviselő-testületi döntés megszületésétől tekinthető folyamatban lévőnek.”
- 173. §** A 419/2021. (VII. 15.) Korm. rendelet 61. §-a a következő (2a) bekezdéssel egészül ki:
„(2a) A település szegregált és szegregációval veszélyeztetett területeinek lehatárolásához és térképi ábrázolásához szükséges adatokat – amelyek a 10. melléklet 122. pontjában meghatározott szerv adatszolgáltatásának alapját képezik – a 14. melléklet tartalmazza.”
- 174. §** A 419/2021. (VII. 15.) Korm. rendelet 63. § (2) bekezdése helyébe a következő rendelkezés lép:
„(2) Az adott eljárási szakasz a (3) bekezdés szerinti terv és az 59. § (2) bekezdése szerinti döntés 62. § (3) bekezdés szerinti hiánytalan feltöltését követő napon kezdődik.”
- 175. §** A 419/2021. (VII. 15.) Korm. rendelet 64. §-a a következő (6a) bekezdéssel egészül ki:
„(6a) Az egyeztető tárgyaláson a véleményezésre jogosult szerv és az önkormányzat akkor képviselteti magát, ha a megjelent, nyilatkozattételre jogosult képviselője az egyeztetésen felmerült új tények és szempontok alapján jogosult újraértékelni a korábban írásban megküldött véleményét, és az érintett szakkérdés, illetve a szükségesség vált tervmódosítás tekintetében nyilatkozatot tud tenni.”
- 176. §** A 419/2021. (VII. 15.) Korm. rendelet 65. §-a a következő (5a) bekezdéssel egészül ki:
„(5a) Azt a partnert, aki az (5) bekezdésben meghatározott módon és határidőben nem adott véleményt, kifogást nem emelő véleményezőnek kell tekinteni.”

- 177. §** (1) A 419/2021. (VII. 15.) Korm. rendelet 66. §-a a következő (7b) bekezdéssel egészül ki:
 „(7b) A véleményezési szakasz lezárásáról a képviselő-testület, átruházott hatáskör esetén a döntésre jogosult dönt.”
- (2) A 419/2021. (VII. 15.) Korm. rendelet 66. § (8) bekezdése helyébe a következő rendelkezés lép:
 „(8) A vélemények kiértékeléséről szóló (7) bekezdés szerinti döntést és a vélemény, észrevétel el nem fogadása esetén a döntés indokolását az E-TÉR-be fel kell tölteni.”
- 178. §** (1) A 419/2021. (VII. 15.) Korm. rendelet 67. § (1) bekezdése helyébe a következő rendelkezés lép:
 „(1) Az általános egyeztetési eljárásban a záró szakasz kezdeményezéséhez a polgármester az E-TÉR felületre feltölti
 a) az 59. § (2) bekezdése szerinti döntéseket,
 b) a 7. § (7) bekezdése szerinti főépítési feljegyzést,
 c) a véleményezési eljárás során keletkezett iratanyagot, ideértve az SKVr. szerinti eljárásban keletkezett iratanyagot is, valamint
 d) a véleményezésre jogosult szervek és a partnerek elfogadott véleménye alapján véglegesített tervezetet .pdf/A formátumban, amelynek részét képezi a megalapozó vizsgálat és az alátámasztó javaslat is.”
- (2) A 419/2021. (VII. 15.) Korm. rendelet 67. § (2) bekezdés b) és c) pontja helyébe a következő rendelkezések lépnek:
 (A záró szakaszban az állami főépítész a beérkezett dokumentumokat áttanulmányozza, és az E-TÉR felületen a záró szakasz kezdetétől számított)
 „b) 10 napon belül egyeztető tárgyalást kezdeményez a véleményezésre jogosult szervek bevonásával, és ha az egyeztető tárgyalás során módosítás szükségességéről döntenek, ennek teljesítésére legfeljebb 20 napos határidőt szab, vagy
 c) 10 napon belül – a hiányok pontos megnevezésével –, legfeljebb 20 napos teljesítési határidő meghatározásával hiánypótlásra szólítja fel a kérelmezőt.”
- (3) A 419/2021. (VII. 15.) Korm. rendelet 67. §-a a következő (3a) bekezdéssel egészül ki:
 „(3a) Amennyiben bevonása jogszabály alapján szükséges, az országos főépítészt és a Balatoni főépítészt – a terv véleményezése céljából – a dokumentáció hiánytalanná válását követően haladéktalanul meg kell megkeresni.”
- (4) A 419/2021. (VII. 15.) Korm. rendelet 67. §-a a következő (4a) bekezdéssel egészül ki:
 „(4a) A véleményezésre jogosult szerv és az önkormányzat képviselője a 64. § (6a) bekezdésében foglaltak szerinti nyilatkozattételre jogosult személy részvételével biztosítható.”
- (5) A 419/2021. (VII. 15.) Korm. rendelet 67. § (6) bekezdése helyébe a következő rendelkezés lép:
 „(6) A (2) bekezdés b) és c) pontja szerinti teljesítési határidő elteltét megelőzően benyújtott önkormányzati kérelemre, az állami főépítész a teljesítési határidőt egy alkalommal, legfeljebb 20 nappal meghosszabbíthatja.”
- (6) A 419/2021. (VII. 15.) Korm. rendelet 67. § (8) bekezdése helyébe a következő rendelkezés lép:
 „(8) A főváros teljes közigazgatási területére készülő településterv esetén az (1) bekezdés szerinti időponttól számított 15 napon belül az állami főépítész a (4) és (5) bekezdés szerint egyeztető tárgyalást tart, amelyen a miniszter képviselője is részt vesz. Az egyeztető tárgyalás jegyzőkönyvét és az egyeztető tárgyalás eredményeként véglegesített településterv tervezetét az állami főépítész – a településterv tervezetével kapcsolatos véleményével együtt – 20 napon belül a miniszter részére feltölti az E-TÉR-be. Ha benyújtott önkormányzati kérelemre az állami főépítész a véglegesített településterv tervezetének elkészítésére megállapított teljesítési határidőt legfeljebb 20 nappal meghosszabbítja, az állami főépítész 20 napos feltöltési határideje a teljesítési határidő leteltével kezdődik. A miniszter a záró szakmai véleményét az állami főépítész feltöltésétől számított 20 napon belül adja meg.”
- 179. §** (1) A 419/2021. (VII. 15.) Korm. rendelet 68. § (1) bekezdés b) pont ba) alpontja helyébe a következő rendelkezés lép:
 [A (2) bekezdés szerinti egyeztetési szabályok alkalmazandók a településterv egyszerűsített eljárásban történő módosítása esetén, ha]
 „ba) a képviselő-testület döntésével kiemelt fejlesztési területté nyilvánított területen, beruházás megvalósítása miatt indokolt, kivéve, ha az új beépítésre szánt terület kijelölésével jár,”
- (2) A 419/2021. (VII. 15.) Korm. rendelet 68. § (2) bekezdés c) pontja helyébe a következő rendelkezés lép:
 (Az egyszerűsített eljárásban a véleményezési és záró szakaszra a 62–67. §-ban foglaltak alkalmazandók azzal az eltéréssel, hogy)
 „c) a záró szakaszban kötelező egyeztető tárgyalást tartani a záró szakasz kezdeményezésétől vagy a véleményezési dokumentáció hiánytalanná válásától számított 15 napon belül, amelyre az állami főépítész meghívja a 64. § (1) bekezdése szerinti szerveket és fővárosi településterv esetében az érintett fővárosi kerületi önkormányzatot, és”

- 180. §** (1) A 419/2021. (VII. 15.) Korm. rendelet 69. § (1) bekezdés a) pontja helyébe a következő rendelkezés lép:
[A (2) bekezdés szerinti egyeztetési szabályok alkalmazandók a településterv rövid eljárásban történő módosítása esetén, ha a módosítás]
„a) magasabb szintű jogszabállyal való összhang megteremtése érdekében történik, ide nem értve a területrendezési tervekkel való összhang megteremtését;”
- (2) A 419/2021. (VII. 15.) Korm. rendelet 69. §-a a következő (1a) bekezdéssel egészül ki:
„(1a) Az (1) bekezdés a) pont szerinti magasabb jogszabállyal való összhang megteremtésének minősül, ha a településképi rendelet változatlan tartalommal kerül beemelésre a rendezési tervbe. Ilyen esetben nincs szükség megalapozó vizsgálat és az alátámasztó javaslat készítésére, és e módosítást az önkormányzati főépítész is előkészítheti.”
- 181. §** A 419/2021. (VII. 15.) Korm. rendelet 71. §-a a következő (1a) bekezdéssel egészül ki:
„(1a) Ha a fővárosi önkormányzat az (1) bekezdés a) vagy b) pontja szerinti döntést nem hozza meg, azt úgy kell tekinteni, hogy a fővárosi önkormányzat egyetért a kerületi önkormányzat módosítási kezdeményezésével.”
- 182. §** A 419/2021. (VII. 15.) Korm. rendelet 46. alcíme helyébe a következő rendelkezés lép:
„46. A településterv, a kézikönyv és a településképi rendelet nyilvánosságának szabályai
72. § (1) A polgármester
a) a fejlesztési tervet és a kézikönyvet, valamint azok módosítását legkésőbb a közzététele napján, és
b) a rendezési tervet és annak módosítását, valamint a településképi rendelet módosítását legkésőbb a hatálybalépése napján
feltölti az E-TÉR felületre.
(2) A rendezési terv módosítása esetén az egységes normaszöveget mellékleteivel együtt legkésőbb a módosítás hatálybalépéséig fel kell tölteni az E-TÉR felületre.”
- 183. §** (1) A 419/2021. (VII. 15.) Korm. rendelet 78. § (1) bekezdése helyébe a következő rendelkezés lép:
„(1) A településfejlesztési koncepció, az integrált településfejlesztési stratégia, a településszerkezeti terv, a kézikönyv, a településfejlesztési terv, a településrendezési terv és a helyi védelmi rendelet készítésénél és módosításánál, valamint a településképi rendelet módosításánál a VII–IX. Fejezet, valamint a 10. és 11. melléklet eljárási rendelkezéseit kell alkalmazni.”
- (2) A 419/2021. (VII. 15.) Korm. rendelet 78. §-a a következő (1a)–(1c) bekezdéssel egészül ki:
„(1a) A 2024. szeptember 30-án hatályos a településfejlesztési koncepcióról, az integrált településfejlesztési stratégiáról és a településrendezési eszközökről, valamint egyes településrendezési sajátos jogintézményekről szóló 314/2012. (XI. 8.) Korm. rendelet [a továbbiakban: 314/2012. (XI. 8.) Korm. rendelet] I–IV. Fejezetének és mellékleteinek tartalmi követelményeit kell alkalmazni
a) az e rendelkezés hatálybalépésekor a 314/2012. (XI. 8.) Korm. rendelet tartalmi követelményei alapján folyamatban lévő településfejlesztési koncepció, integrált településfejlesztési stratégia és településrendezési eszközök készítésénél,
b) a településfejlesztési koncepció, az integrált településfejlesztési stratégia és a településszerkezeti terv módosításánál, valamint
c) azon helyi építési szabályzatok módosításánál, amelyek elfogadására az országos településrendezési és építési követelményekről szóló 253/1997. (XII. 20.) Korm. rendelet 2012. augusztus 6-án hatályos településrendezési tartalmi követelményeinek és jelmagyarázatának vagy a 314/2012. (XI. 8.) Korm. rendelet tartalmi előírásainak és jelmagyarázatnak alkalmazásával került sor.
(1b) A kézikönyv, a településfejlesztési terv, a településrendezési terv és a helyi védelmi rendelet készítésénél és módosításánál, valamint a településképi rendelet módosításánál – ha nem tartozik az (1a) bekezdés hatálya alá – az I–VI. Fejezet, valamint az 1–9. melléklet tartalmi követelményeit kell alkalmazni.
(1c) Ha a településnek van településszerkezeti terve, akkor a biológiai aktivitásérték számítását és az új beépítésre szánt terület kijelölést a településszerkezeti terven kell elsődlegesen megjeleníteni.”

- (3) A 419/2021. (VII. 15.) Korm. rendelet 78. § (2) bekezdése helyébe a következő rendelkezés lép:
 „(2) A II–IV. Fejezetben foglalt tartalmi követelmények szerint készült településrendezési terv, valamint ezek módosítása térképi munkarészeit – helyi építési szabályzat esetén a szabályozási tervi térképi munkarészt – shape-formátumban, a településrendezési szabályzatban foglalt követelmények szerint fel kell tölteni az E-TÉR-be. A településrendezési eszköz és azok módosítása térképi munkarészeit pdf/A formátumban kell feltölteni az E-TÉR-be.”
- (4) A 419/2021. (VII. 15.) Korm. rendelet 78. §-a a következő (10) és (11) bekezdéssel egészül ki:
 „(10) Az önkormányzat a 10. melléklet 122. pontjában foglalt adatok vonatkozásában 2024. október 1-jétől nyújthat be adatszolgáltatási igényt, amelyet 2024. december 1-jétől 2025. március 31-ig a Központi Statisztikai Hivatal teljesít.
 (11) A cégekre, cég- és üzletjelzésekre, valamint a Berendezésekre vonatkozó 39. § szerinti településképi követelményeket és önkormányzati településképi-érvényesítési eszközöket az önkormányzat kizárólag az e rendelkezés hatálybalépése után elhelyezésre kerülő cégekre, cég- és üzletjelzésekre, valamint a Berendezésekre alkalmazhatja.”

184. § A 419/2021. (VII. 15.) Korm. rendelet 78/D. §-a a következő (5) bekezdéssel egészül ki:
 „(5) A főváros esetében, ha a fővárosi településtervezés készítése vagy módosítása során az új beépítésre szánt területekkel összefüggésben a főváros a 18. §-ban foglaltakat teljesítette, az ezzel összhangban álló kerületi építési szabályzat készítése vagy módosítása során a biológiai aktivitásérték fenntartására vonatkozó követelményeket a fővárosi kerületnek ismételtelen nem kell teljesítenie.”

185. § A 419/2021. (VII. 15.) Korm. rendelet 50. alcíme a következő 78/F. és 78/G. §-sal egészül ki:
 „78/F. § Ha a Méptv. 56. § (5)–(7) bekezdésében foglaltak nem teljesülnek – ideértve a Méptv. 228. § (1) bekezdésében foglalt átmeneti időszakot is –, a 43. § (4) és (5) bekezdésében foglaltakat azzal az eltéréssel kell alkalmazni, hogy a szakmai konzultáció megtartása és az emlékeztető elkészítése az önkormányzati főépítész helyett a polgármester feladata.
 78/G. § Ez a rendelet
 a) a veszélyes anyagokkal kapcsolatos súlyos balesetek veszélyének kezeléséről, valamint a 96/82/EK tanácsi irányelv módosításáról és későbbi hatályon kívül helyezéséről szóló, 2012. július 4-i 2012/18/EU európai parlamenti és tanácsi irányelv 13. cikk (1) bekezdés a)–c) pontjának, valamint 13. cikk (2) és (3) bekezdésének,
 b) az ionizáló sugárzás miatti sugárterhelésből származó veszélyekkel szembeni védelmet szolgáló alapvető biztonsági előírások megállapításáról, valamint a 89/618/Euratom, a 90/641/Euratom, a 96/29/Euratom, a 97/43/Euratom és a 2003/122/Euratom irányelv hatályon kívül helyezéséről szóló, 2013. december 5-i 2013/59/Euratom tanácsi irányelv 103. cikk (2) bekezdésének való megfelelést szolgálja.”

- 186. §** (1) A 419/2021. (VII. 15.) Korm. rendelet 1. melléklete a 9. melléklet szerint módosul.
 (2) A 419/2021. (VII. 15.) Korm. rendelet 2. melléklete a 10. melléklet szerint módosul.
 (3) A 419/2021. (VII. 15.) Korm. rendelet 3. melléklete a 11. melléklet szerint módosul.
 (4) A 419/2021. (VII. 15.) Korm. rendelet 4. melléklete a 12. melléklet szerint módosul.
 (5) A 419/2021. (VII. 15.) Korm. rendelet 5. melléklete helyébe a 13. melléklet lép.
 (6) A 419/2021. (VII. 15.) Korm. rendelet 10. melléklete a 14. melléklet szerint módosul.
 (7) A 419/2021. (VII. 15.) Korm. rendelet 11. melléklete a 15. melléklet szerint módosul.
 (8) A 419/2021. (VII. 15.) Korm. rendelet a 16. melléklet szerinti 12. melléklettel egészül ki.
 (9) A 419/2021. (VII. 15.) Korm. rendelet a 17. melléklet szerinti 13. melléklettel egészül ki.
 (10) A 419/2021. (VII. 15.) Korm. rendelet a 18. melléklet szerinti 14. melléklettel egészül ki.

187. § A 419/2021. (VII. 15.) Korm. rendelet
 1. 2. § 13. pontjában az „a legutolsó” szövegrész helyébe az „a 14. mellékletben meghatározott módon, a 2022. évi” szöveg,
 2. 2. § 22. pontjában a „kezelendő gyűjtőút” szövegrész helyébe a „kezelendő kiszolgáló út, gyűjtőút” szöveg,
 3. 3. § (1) bekezdésében az „országos, a kiemelt térségi és a vármegyei” szövegrész helyébe az „országos és a kiemelt térségi” szöveg,
 4. 4. § (4) bekezdés b) pontjában a „figyelembevételével” szövegrész helyébe az „alkalmazásával” szöveg,

5. 4. § (5) bekezdésében az „az alkalmazandóságának” szövegrész helyébe az „a kötelező alkalmazásának” szöveg,
6. 7. § (4) bekezdésében a „2. pont 2.4. alpontja” szövegrész helyébe a „2. pontja” szöveg,
7. 11. § (4) bekezdésében az „az épített környezet alakításáról és védelméről szóló 1997. évi LXXVIII. törvény (a továbbiakban: Étv.) 13. §” szövegrész helyébe az „a Méptv. 81. §” szöveg,
8. 15. § (2) bekezdés b) pontjában az „az Étv. 13. § (2) bekezdés d) pontja” szövegrész helyébe az „a Méptv. 81. § (4) bekezdés b) pontja vagy 81. § (5) bekezdés b) pontja” szöveg, és a „védőterület, védőtávolságot.” szövegrész helyébe a „védőterület, végleges használatbavételi engedéllyel megállapított védőtávolságot vagy biztonsági övezetet.” szöveg,
9. 17. § (1) bekezdés nyitó szövegrészében a „négyévente” szövegrész helyébe a „hétévente” szöveg,
10. 18. § (1) bekezdés nyitó szövegrészében a „terület” szövegrész helyébe a „területnagyságot” szöveg és az „az Étv. 7. §” szövegrész helyébe az „ideértve azt az esetet is, ha az új beépítésre szánt részterületek nagysága összesen haladja meg az egy hektárt, a Méptv. 8. §” szöveg,
11. 18. § (4) bekezdésében a „fővárosi kerület” szövegrész helyébe a „főváros” szöveg,
12. 18. § (8) bekezdésében az „az OTÉK-ban” szövegrész helyébe az „a településrendezési és építési követelményekről szóló kormányrendeletben” szöveg,
13. 18. § (10) bekezdésében a „legkisebb mérték” szövegrész helyébe az „érték legkisebb mértékének” szöveg,
14. 19. § (2) bekezdésében az „Az építési” szövegrész helyébe az „Építési” szöveg,
15. 24. § (2) bekezdésében az „az OTÉK” szövegrész helyébe az „a településrendezési és építési követelményekről szóló kormányrendelet” szöveg,
16. 30. § (4) bekezdésében az „az Étv.” szövegrész helyébe az „a Méptv.” szöveg,
17. 30. § (6) bekezdésében az „a fővárosi településképi rendeletben” szövegrész helyébe az „a főváros rendeletében” szöveg,
18. 32. § (1) bekezdés a) pontjában az „örökségvédelmi” szövegrész helyébe az „örökségvédelmi vagy műemlékvédelmi” szöveg,
19. 25. alcím címében az „előzetes véleményezési” szövegrész helyébe az „előzetes településképi véleményezési” szöveg,
20. 40. § (1) bekezdésében az „az állami magasépítési beruházások megvalósításáról” szövegrész helyébe az „az állami építési beruházások rendjéről” szöveg,
21. 40. § (5) bekezdésében az „a Lechner Tudásközpont által üzemeltetett Építésügyi hatósági engedélyezési eljárásokat Támogató elektronikus” szövegrész helyébe az „az Építésügyi és örökségvédelmi hatósági eljárások elektronikus lefolytatását Támogató” szöveg,
22. 40. § (7a) bekezdésében a „központi építészeti-műszaki tervtanácsot” szövegrész helyébe az „Országos Építészeti Tervtanácsot” szöveg,
23. 45. § (6) bekezdés a) pontjában a „- feltétel” szövegrész helyébe a „vagy tudomásulvételre – előírások” szöveg és a „feltétel nélkül” szövegrész helyébe az „előírás nélkül” szöveg,
24. 45. § (6) bekezdés b) pont nyitó szövegrészében az „engedélyezésre nem” szövegrész helyébe az „engedélyezésre vagy tudomásulvételre nem” szöveg,
25. 45. § (6) bekezdés b) pont bb) alpontjában a „követelmények alapján” szövegrész helyébe a „követelmények vagy a helyi építési szabályzat egyéb rendelkezései alapján” szöveg,
26. 45. § (8) bekezdésében a „papír alapon” szövegrész helyébe az „az ÉTDR-en keresztül” szöveg,
27. 46. § (5) bekezdés c) pontjában a „reklám, illetve reklámhordozó” szövegrész helyébe a „cégér, cég- és üzletjelzés, Berendezések” szöveg,
28. 46. § (5) bekezdés d) pontjában a „reklám, reklámhordozó” szövegrész helyébe a „cégér, cég- és üzletjelzés, Berendezések” szöveg,
29. 46. § (5) bekezdés e) pontjában a „reklámok, reklámhordozók” szövegrész helyébe a „cégér, cég- és üzletjelzés, Berendezések” szöveg,
30. 47. § (1) bekezdés nyitó szövegrészében a „Tvtv.-ben” szövegrész helyébe a „Méptv.-ben” szöveg,
31. 47. § (1) bekezdés a) pont nyitó szövegrészében a „reklám és reklámhordozó” szövegrész helyébe a „cégér, cég- és üzletjelzés, Berendezések” szöveg,
32. 47. § (1) bekezdés a) pont ab) alpontjában a „reklám, reklámhordozó” szövegrész helyébe a „cégér, cég- és üzletjelzés, Berendezések” szöveg és a „településképbe, megfelel” szövegrész helyébe a „településképbe, valamint megfelel” szöveg,

33. 47. § (1) bekezdés a) pont ac) alpontjában az „az OTÉK-ban és” szövegrész helyébe az „a településrendezési és építési követelményekről szóló kormányrendeletben és” szöveg,
34. 47. § (1) bekezdés b) pont nyitó szövegrészeiben a „reklám és reklámhordozó” szövegrész helyébe a „cégér, cég- és üzletjelzés, Berendezések” szöveg,
35. 47. § (1) bekezdés b) pont bb) alpontjában a „reklám, reklámhordozó” szövegrész helyébe a „cégér, cég- és üzletjelzés, Berendezések” szöveg és a „nem felel meg” szövegrész helyébe a „vagy nem felel meg” szöveg,
36. 47. § (2) bekezdésében a „reklám és reklámhordozó” szövegrész helyébe a „cégér, cég- és üzletjelzés, Berendezések” szöveg,
37. 50. §-ában a „Tvtv. 11. §-a” szövegrész helyébe a „Méptv. 100. §” szöveg,
38. 57. § b) pontjában a „Fejlesztési Potenciál Térkép” szövegrész helyébe az „Ingatlanberuházás Helyszínereső” szöveg,
39. 60. § (4) bekezdésében az „az elektronikus ügyintézés és a bizalmi szolgáltatások általános szabályairól szóló 2015. évi CCXXII. törvény (a továbbiakban: E-ügyintézési törvény)” szövegrész helyébe az „a digitális államról és a digitális szolgáltatások nyújtásának egyes szabályairól szóló 2023. évi CIII. törvény” szöveg,
40. 61. § (1) bekezdés nyitó szövegrészeiben az „az önkormányzat” szövegrész helyébe az „a” szöveg és a „ , településképi rendelet készítésére vagy módosítására vonatkozó szándékát –” szövegrész helyébe a „készítést vagy módosítását, településképi rendelet módosítását –” szöveg,
41. 62. § (2) bekezdés nyitó szövegrészeiben az „a környezeti értékelést” szövegrész helyébe az „az alátámasztó javaslat részét képező környezeti értékelést” szöveg,
42. 63. § (1) bekezdés a) pontjában a „68–70. §” szövegrész helyébe a „68–70/A. §” szöveg,
43. 64. § (3) bekezdés a) pontjában a „megállapítását,” szövegrész helyébe a „megállapítását, továbbá” szöveg,
44. 64. § (6) bekezdés b) pontjában a „vett” szövegrész helyébe a „vesz” szöveg,
45. 65. § (1) bekezdésében az „egyeztetésért felelős önkormányzati kapcsolattartónak” szövegrész helyébe az „önkormányzati főépítésznek” szöveg,
46. 65. § (3) bekezdésében a „kívül –” szövegrész helyébe a „kívül, a helyben szokásos módon –” szöveg,
47. 65. § (5) bekezdés c) pontjában a „tölti fel.” szövegrész helyébe a „tölti fel a lakossági fórumot követő 5 napon belül.” szöveg,
48. 66. § (3b) bekezdésében a „nappal az eljárás ügyintézési határideje folytatódik” szövegrész helyébe a „napról kell számítani az eljárás ügyintézési határidejét” szöveg,
49. 66. § (3c) bekezdésében a „nappal a (2) bekezdés a) és b) pontja szerinti ügyintézési határidő újrakezdődik” szövegrész helyébe a „napról kell számítani a (2) bekezdés a) és b) pontja szerinti ügyintézési határidőt” szöveg,
50. 66. § (4) bekezdés nyitó szövegrészeiben a „belül egyeztetést” szövegrész helyébe a „belül, fővárosi településtervezés készítése esetén 20 napon belül egyeztetést” szöveg és az „amelyről” szövegrész helyébe az „amelyről mind a partnerek, mind a véleményezésre jogosult szerv esetében jegyzőkönyvet kell készíteni.” szöveg,
51. 66. § (5) bekezdésében a „10” szövegrész helyébe a „15” szöveg,
52. 66. § (6) bekezdésében az „Az emlékeztető és a jegyzőkönyv” szövegrész helyébe az „A jegyzőkönyv” szöveg,
53. 67. § (7) bekezdés a) pontjában a „(6) bekezdésben meghatározott feltöltést” szövegrész helyébe a „(2) bekezdés b) és c) pont, illetve a (6) bekezdés szerinti hiánypótlás feltöltését” szöveg,
54. 67. § (7) bekezdés b) pontjában a „(6) bekezdésben meghatározott feltöltés” szövegrész helyébe a „(2) bekezdés b) és c) pont, illetve a (6) bekezdés szerinti hiánypótlás feltöltése” szöveg,
55. 68. § (1) bekezdés a) pont aa) alpontjában az „az Étv. 6. § (2) bekezdése szerint” szövegrész helyébe az „a Méptv. 23. §-a szerinti beruházás,” szöveg és a „nemzetgazdasági szempontból kiemelt jelentőségű beruházások megvalósításának gyorsításáról és egyszerűsítéséről szóló törvény hatálya alá tartozó ügy tárgyát képező” szövegrész helyébe a „Méptv. 193. §-a szerinti” szöveg,
56. 69. § (2) bekezdés c) pont nyitó szövegrészeiben a „11. mellékletben” szövegrész helyébe a „64. § (1) bekezdésében” szöveg,
57. 70. § nyitó szövegrészeiben az „és a településképi rendelet készítése és” szövegrész helyébe a „készítése és módosítása, valamint a településképi rendelet” szöveg,
58. 70/A. §-ában a „jogsabályi változás átvezetésére való tekintettel” szövegrész helyébe a „jogsabállyal való összhang megteremtése érdekében” szöveg és a „helyezése érdekében történik” szövegrész helyébe a „helyezésére vagy módosítására irányul” szöveg,
59. 74. § (3) bekezdésében a „30” szövegrész helyébe a „45” szöveg,

60. 2. melléklet 2.4. pont b) alpontjában a „javakra, a” szövegrész helyébe a „javakra, az épített környezetre, a” szöveg és a „tájra,” szövegrész helyébe a „tájra és a települési zöldinfrastruktúrára,” szöveg,
61. 2. melléklet 2.4. pont c) alpontjában a „javakra, a” szövegrész helyébe a „javakra, az épített környezetre, a” szöveg és a „tájra,” szövegrész helyébe a „tájra és a települési zöldinfrastruktúrára,” szöveg,
62. 3. melléklet 3. pontjában az „a települési vízgazdálkodás és csapadékvíz-gazdálkodás” szövegrész helyébe az „az erőforrásokkal való gazdálkodás, a humán, műszaki és zöldinfrastruktúra” szöveg, az „az ennek” szövegrész helyébe a „mindezek” szöveg és az „is.” szövegrész helyébe az „is. A cselekvési program tartalmazza az anti-szegregációs programot, ha a településen található szegregált vagy szegregációval veszélyeztetett terület.” szöveg,
63. 3. melléklet 5. pontjában a „tervezett zöldinfrastruktúra-elemek” szövegrész helyébe a „tervezett műszaki és zöldinfrastruktúra-elemek” szöveg,
64. 8. melléklet 6. pontjában a „reklámhordozókat” szövegrész helyébe a „reklámszövegeket” szöveg,
65. 10. mellékletében foglalt táblázat A:96 mezőjében a „Repülőtér” szövegrész helyébe a „Repülőtér, valamint a repülőtér akadálykorlátozási felületének vizsgálata” szöveg,
66. 10. mellékletben foglalt táblázat B:96 mezőjében a „közlekedésért felelős miniszter” szövegrész helyébe a „repülőtér üzemeltetője” szöveg,
67. 10. mellékletében foglalt táblázat A:121 mezőjében a „Szegregációsúrás, településrész-kijelölés” szövegrész helyébe az „A településrészek helyzetelemzéséhez szükséges adatok” szöveg

lép.

188. § Hatályát veszti a 419/2021. (VII. 15.) Korm. rendelet

1. 2. § 16. pontja,
2. 8. § (2) bekezdés nyitó szövegrészében a „7. § (7) bekezdése szerinti feljegyzés szerint az nem indokolt, mert a településtervezési módosításánál a” szövegrész,
3. 12. és 13. §-a,
4. 14. § (2) bekezdés b) pontjában a „telekalakítási és” szövegrész,
5. 10. alcím címében az „és a beépítési terv” szövegrész,
6. 19. § (2) bekezdésében a „ , ha azt az önkormányzat indokoltan tartja” szövegrész,
7. 30. § (4) bekezdésében a „településképi” szövegrész,
8. 34. §-a,
9. 40. § (3) bekezdésében az „– a településképi védelméről szóló 2016. évi LXXIV. törvény (a továbbiakban: Tvtv.) 2. § (1) bekezdése szerinti –” szövegrész,
10. 46. § (3) bekezdése,
11. 47. § (1) bekezdés a) pont ab) alpontjában a „valamint a reklám-elhelyezési rendeletben foglalt elhelyezési követelményeknek,” szövegrész,
12. 47. § (1) bekezdés b) pont ba) alpontjában a „vagy a helyi tervtanács működtetése esetén annak szakmai álláspontja” szövegrész,
13. 47. § (1) bekezdés b) pont bb) alpontjában a „vagy nem felel meg a reklám-elhelyezési rendeletben foglalt elhelyezési követelményeknek,” szövegrész,
14. 31–33. alcíme,
15. 60. § (1) bekezdése,
16. 60. § (3) bekezdésében a „legfeljebb” szövegrész,
17. 62. § (5) bekezdése,
18. 62. § (6) bekezdésében a „készítése vagy” szövegrész,
19. 64. § (3) bekezdés b) pontja,
20. 66. § (4) bekezdés a) és b) pontja,
21. 66. § (4) bekezdés záró szövegrészében a „kell készíteni.” szövegrész,
22. 66. § (7) bekezdésében az „az emlékeztetőt és” szövegrész,
23. 78. § (3) bekezdés nyitó szövegrészében a „– figyelemmel az (1) bekezdés a) pontjában foglaltakra –” szövegrész,
24. 78. § (4) bekezdés nyitó szövegrészében a „– figyelemmel az (1) bekezdés b) pontjában foglaltakra –” szövegrész,
25. 78. § (6) bekezdése,
26. 78/A. §-a,

27. 78/D. § (1) és (2) bekezdése,
28. az egyes építésügyi tárgyú kormányrendeleteknek a Lechner Tudásközpont Nonprofit Korlátolt Felelősségű Társaság feladataiban bekövetkezett változások miatti módosításáról szóló 351/2023. (VII. 27.) Korm. rendelet 30. §-ával megállapított 78/D. §-a,
29. 3. melléklet 4. pont d) alpontja,
30. 4. melléklet 3. pontja.

65. A Nemzeti Építőipari Felügyeleti és Adatszolgáltató Rendszerbe tartozó tevékenységekről, valamint az Építőipari Monitoring- és Adatszolgáltató Rendszerről szóló 707/2021. (XII. 15.) Korm. rendelet módosítása

- 189. §** A Nemzeti Építőipari Felügyeleti és Adatszolgáltató Rendszerbe tartozó tevékenységekről, valamint az Építőipari Monitoring- és Adatszolgáltató Rendszerről szóló 707/2021. (XII. 15.) Korm. rendelet
- a) 1. § (1) bekezdésében az „az épített környezet alakításáról és védelméről szóló 1997. évi LXXVIII.” szövegrész helyébe az „a magyar építészetéről szóló” szöveg és az „Étv.” szövegrész helyébe a „Méptv.” szöveg,
 - b) 1. § (2) bekezdésében az „az Étv.-ben” szövegrész helyébe az „a Méptv. -ben” szöveg,
 - c) 1. § (3) bekezdésében az „az Étv.” szövegrész helyébe az „a Méptv.” szöveg,
 - d) 3. § (2) bekezdésében az „az Étv. 57/J. §-a” szövegrész helyébe az „a Méptv. 222. §-a” szöveg,
 - e) 3. § (4) bekezdésében az „az Étv. 57/I. § (3) bekezdés” szövegrész helyébe az „a Méptv. 221. § (4) bekezdés” szöveg,
 - f) 4. § (4) bekezdésében az „az Étv. 57/I. §-a” szövegrész helyébe az „a Méptv. 221. § (4) bekezdése” szöveg,
 - g) 7. § (1) bekezdés c) pontjában az „építésfelügyeleti” szövegrész helyébe az „építésügyi” szöveg,
 - h) 7. § (2) bekezdésében az „építésfelügyeleti” szövegrész helyébe az „építésügyi” szöveg és az „az Étv. 57/K. §” szövegrész helyébe az „a Méptv. 223. §” szöveg,
 - i) 10/A. § (1) bekezdésében az „az Étv.” szövegrész helyébe az „a Méptv.” szöveg lép.

66. A közúti infrastruktúra közlekedésbiztonsági kezeléséről szóló 133/2022. (IV. 7.) Korm. rendelet módosítása

- 190. §** A közúti infrastruktúra közlekedésbiztonsági kezeléséről szóló 133/2022. (IV. 7.) Korm. rendelet 5. melléklet 1. pont a) alpontjában a „tervező- és szakértő mérnökök, valamint építészek szakmai kamaráiról” szövegrész helyébe a „magyar építészetéről” szöveg lép.

67. A Kormány tagjainak feladat- és hatásköréről szóló 182/2022. (V. 24.) Korm. rendelet módosítása

- 191. §** A Kormány tagjainak feladat- és hatásköréről szóló 182/2022. (V. 24.) Korm. rendelet [a továbbiakban: 182/2022. (V. 24.) Korm. rendelet] 40. § a) pontjában az „az épített környezet alakításáról és védelméről” szövegrész helyébe az „a magyar építészetéről” szöveg lép.
- 192. §** Hatályát veszti a 182/2022. (V. 24.) Korm. rendelet 98. § b) pontjában az „és építésfelügyeleti” szövegrész.

68. A kistelepüléseken nyújtható otthonteremtési támogatásokról szóló 302/2023. (VII. 11.) Korm. rendelet módosítása

- 193. §** A kistelepüléseken nyújtható otthonteremtési támogatásokról szóló 302/2023. (VII. 11.) Korm. rendelet [a továbbiakban: 302/2023. (VII. 11.) Korm. rendelet] 5. §-a a következő (6) bekezdéssel egészül ki:
 „(6) E rendelet alkalmazásában *használatbavételi engedély*: a használatbavételi engedély, a használatbavétel tudomásulvételéről az építésügyi hatóság által kiállított dokumentum, vagy a felépítés megtörténtét tanúsító hatósági bizonyítvány.”

- 194. §** A 302/2023. (VII. 11.) Korm. rendelet 53. § (11) bekezdése helyébe a következő rendelkezés lép:
„(11) A (10) bekezdésben foglaltaktól eltérően az otthoneremtési kamattámogatási kérelem benyújtásának időpontjában építési engedéllyel vagy az egyszerű bejelentéshez kötött építési tevékenység bejelentésének megtörténtét az építésügyi hatósági engedélyezési eljárást támogató elektronikus dokumentációs rendszer által generált visszaigazolással, 2019. október 24-ét megelőzően tett egyszerű bejelentés esetén az elektronikus építési napló üzemeltetője által előállított visszaigazolással, a 2024. szeptember 30-át követően új lakóépületre tett egyszerű bejelentés esetén az építésügyi hatóság által kiállított, az egyszerű bejelentés tudomásulvételéről szóló dokumentummal rendelkező, de használatbavételi engedéllyel még nem rendelkező, gazdálkodó szervezet által természetes személy részére való értékesítés céljára épített vagy építettett új lakás esetében az otthoneremtési kamattámogatással érintett kölcsön teljes összege a használatbavételi engedély bemutatását megelőzően is folyósítható, azzal, hogy ebben az esetben a kamattámogatási időszak a használatbavételi engedély bemutatását követő napon kezdődik.”
- 195. §** A 302/2023. (VII. 11.) Korm. rendelet
- a) 5. § (1) bekezdés 8. pont nyitó szövegrészeiben az „az országos településrendezési és építési követelményekről szóló 253/1997. (XII. 20.) Korm. rendelet (a továbbiakban: OTÉK) 1. melléklet 46. pontja” szövegrész helyébe az „a magyar építészetéről szóló 2023. évi C. törvény (a továbbiakban: Méptv.) 16. § 56. pontja” szöveg,
 - b) 5. § (2) bekezdésében az „az OTÉK-ban, valamint az épített környezet alakításáról és védelméről szóló 1997. évi LXXVII. törvényben” szövegrész helyébe az „a Méptv.-ben, valamint a településrendezési és építési követelményekről szóló kormányrendeletben” szöveg,
 - c) 6. § (8) bekezdés b) pontjában a „rendelkező, de használatbavételi engedéllyel, használatbavétel tudomásulvételét igazoló hatósági bizonyítvánnyal vagy az egyszerű bejelentéshez kötött épület felépítésének megtörténtéről szóló hatósági bizonyítvánnyal” szövegrész helyébe az „, a 2024. szeptember 30-át követően új lakóépületre tett egyszerű bejelentés esetén az építésügyi hatóság által kiállított, az egyszerű bejelentés tudomásulvételéről szóló dokumentummal rendelkező, de használatbavételi engedéllyel” szöveg,
 - d) 17. § (1) bekezdés b) pont bb) alpontjában az „építésiengedély-köteles bővítés” szövegrész helyébe az „építési engedélyhez vagy egyszerű bejelentéshez kötött bővítés” szöveg és a „vagy a használatbavétel tudomásulvételét, vagy” szövegrész helyébe a „, ” szöveg,
 - e) 20. § (4) bekezdés b) pontjában az „építésiengedély-köteles bővítésénél a használatbavételi engedély vagy a használatbavétel tudomásulvételét igazoló hatósági bizonyítvány” szövegrész helyébe az „építési engedélyhez vagy egyszerű bejelentéshez kötött bővítésénél a használatbavételi engedély” szöveg,
 - f) 20. § (5) bekezdésében a „használatbavétel tudomásulvételét” szövegrész helyébe a „használatbavételi engedély kiadását” szöveg,
 - g) 26. § (1) bekezdés b) pontjában az „építésiengedély-köteles” szövegrész helyébe az „építési engedélyhez vagy egyszerű bejelentéshez kötött” szöveg,
 - h) 26. § (1) bekezdés d) pontjában az „engedélyről szóló határozat vagy a használatbavétel tudomásulvételét igazoló hatósági dokumentum vagy az egyszerű bejelentéshez kötött új lakóépület felépítésének megtörténtét igazoló hatósági bizonyítvány” szövegrész helyébe az „engedély” szöveg,
 - i) 26. § (10) bekezdésében az „engedélyről szóló határozat, a használatbavétel tudomásulvételét igazoló hatósági dokumentum vagy egyszerű bejelentéshez kötött bővítés vagy építés esetén a megtörténtét igazoló hatósági bizonyítvány” szövegrész helyébe az „engedély” szöveg
- lép.
- 196. §** Hatályát veszti a 302/2023. (VII. 11.) Korm. rendelet
1. 5. § (1) bekezdés 14. pontjában az „, a használatbavétel tudomásulvétele megtörténtének igazolásával vagy a felépítésének megtörténtét tanúsító hatósági bizonyítvánnyal” szövegrész,
 2. 6. § (8) bekezdés a) pontjában a „, használatbavétel tudomásulvételét igazoló hatósági bizonyítvánnyal vagy az egyszerű bejelentéshez kötött épület felépítésének megtörténtéről szóló hatósági bizonyítvánnyal” szövegrész,

3. 6. § (9) bekezdésében az „ , a használatbavétel tudomásulvételét igazoló hatósági bizonyítvánnyal vagy az egyszerű bejelentéshez kötött épület felépítésének megtörténtéről szóló hatósági bizonyítvánnyal” szövegrész és az „ , a használatbavétel tudomásulvétele vagy az egyszerű bejelentéshez kötött épület felépítése bejelentésének megtörténte” szövegrész,
4. 6. § (10) bekezdés b) pontjában az „ , a használatbavétel tudomásulvételének igazolásán vagy egyszerű bejelentéshez kötött épület felépítésének megtörténtét tanúsító hatósági bizonyítványon” szövegrész,
5. 15. § (7) bekezdés e) pont ec) alpontjában az „ , a használatbavétel tudomásulvételét igazoló hatósági bizonyítvánnyal vagy az egyszerű bejelentéshez kötött épület felépítésének megtörténtéről szóló hatósági bizonyítvánnyal” szövegrész és a „vagy a használatbavétel tudomásulvétele, illetve az egyszerű bejelentéshez kötött épület felépítésének megtörténte” szövegrész,
6. 15. § (7) bekezdés g) pontjában az „ , a használatbavétel tudomásulvételét igazoló vagy egyszerű bejelentés esetén a felépítés megtörténtét tanúsító hatósági bizonyítványt” szövegrész,
7. 17. § (1) bekezdés b) pont bc) alpontja,
8. 17. § (1) bekezdés c) pontjában az „a használatbavétel tudomásulvételét vagy az egyszerű bejelentéshez kötött épület felépítésének megtörténtét igazoló hatósági bizonyítvány kiállítását,” szövegrész,
9. 20. § (4) bekezdés c) pontja,
10. 20. § (4) bekezdés e) pontjában az „ , a használatbavétel tudomásulvételét igazoló hatósági bizonyítvány véglegessé válása vagy az egyszerű bejelentéshez kötött épület felépítésének megtörténtét tanúsító hatósági bizonyítvány” szövegrész,
11. 26. § (1) bekezdés b) pontjában a „vagy a használatbavétel tudomásulvételét” szövegrész,
12. 26. § (1) bekezdés c) pontja,
13. 31. § (3) bekezdésében az „ , a használatbavétel tudomásulvétele vagy az egyszerű bejelentéshez kötött épület felépítésének megtörténtét igazoló hatósági bizonyítvány kiadása” szövegrész,
14. 31. § (4) bekezdésében az „ , a használatbavétel tudomásulvételét igazoló hatósági bizonyítvánnyal vagy az egyszerű bejelentéshez kötött épület felépítésének megtörténtéről szóló hatósági bizonyítvánnyal” szövegrész és a „vagy a használatbavétel tudomásulvétele, illetve az egyszerű bejelentéshez kötött épület felépítésének megtörténte” szövegrész,
15. 31. § (6) bekezdésében az „ , a használatbavétel tudomásulvételét igazoló vagy bejelentéshez kötött épület felépítésének megtörténtéről szóló hatósági bizonyítvánnyal” szövegrész,
16. 34. § (1) bekezdésében az „ , a használatbavétel tudomásulvételét igazoló hatósági bizonyítvány vagy az egyszerű bejelentéshez kötött épület felépítésének megtörténtéről szóló hatósági bizonyítvány” szövegrész,
17. 34. § (2) bekezdésében az „ , a használatbavétel tudomásulvételét igazoló vagy egyszerű bejelentés esetén a felépítés megtörténtét tanúsító hatósági bizonyítvány” szövegrész,
18. 34. § (3) bekezdésében az „ , a használatbavétel tudomásulvételét igazoló vagy egyszerű bejelentés esetén a felépítés megtörténtét tanúsító hatósági bizonyítvány” szövegrész,
19. 41. § (1) bekezdés b) pontjában a „vagy a használatbavétel tudomásulvételét igazoló hatósági bizonyítvánnyal vagy egyszerű bejelentés esetén a felépítés megtörténtét tanúsító hatósági bizonyítvánnyal” szövegrész,
20. 41. § (1) bekezdés c) pontjában az „ , a használatbavétel tudomásulvétele vagy az egyszerű bejelentéshez kötött épület felépítésének megtörténtéről szóló hatósági bizonyítvány kiállítása” szövegrész,
21. 43. § (8) bekezdés a) pont ab) alpontjában az „ , a használatbavétel tudomásulvételét igazoló hatósági bizonyítvány, bejelentéshez kötött épület felépítésének megtörténtéről szóló hatósági bizonyítvány” szövegrész,
22. 43. § (11) bekezdés b) pontjában az „ , a használatbavétel tudomásulvételét igazoló hatósági bizonyítvány vagy a bejelentéshez kötött épület felépítésének megtörténtéről szóló hatósági bizonyítvány” szövegrész,
23. 43. § (12) bekezdés b) pontjában az „ , a használatbavétel tudomásulvételét igazoló hatósági bizonyítvány vagy a bejelentéshez kötött épület felépítésének megtörténtéről szóló hatósági bizonyítvány” szövegrész,
24. 53. § (10) bekezdésében az „ , a használatbavétel tudomásulvételét igazoló hatósági bizonyítványt vagy a bejelentéshez kötött épület felépítésének megtörténtéről szóló hatósági bizonyítványt” szövegrész.

69. A családok otthonteremtését támogató kedvezményes CSOK Plusz hitelprogramról szóló 518/2023. (XI. 30.) Korm. rendelet módosítása

- 197. §** A családok otthonteremtését támogató kedvezményes CSOK Plusz hitelprogramról szóló 518/2023. (XI. 30.) Korm. rendelet [a továbbiakban: 518/2023. (XI. 30.) Korm. rendelet] 5. § (1) bekezdése a következő 6a. ponttal egészül ki:
(E rendelet alkalmazásában)
„6a. *használatbavételi engedély*: a használatbavételi engedély, a használatbavétel tudomásulvételéről az építésügyi hatóság által kiállított dokumentum, vagy a felépítés megtörténtét tanúsító hatósági bizonyítvány;”
- 198. §** Az 518/2023. (XI. 30.) Korm. rendelet
- a) 5. § (1) bekezdés 7. pont nyitó szövegrészében az „az országos településrendezési és építési követelményekről” szövegrész helyébe az „a magyar építészetről” szöveg és a „253/1997. (XII. 20.) Korm. rendelet (a továbbiakban: OTÉK) 1. számú melléklet 46. pontja” szövegrész helyébe a „2023. évi C. törvény (a továbbiakban: Méptv.) 16. § 56. pontja” szöveg,
 - b) 5. § (2) bekezdésében az „az OTÉK-ban, valamint az épített környezet alakításáról és védelméről szóló 1997. évi LXXVII. törvényben” szövegrész helyébe az „a Méptv.-ben, valamint a településrendezési és építési követelményekről szóló kormányrendeletben” szöveg,
 - c) 6. § (5) bekezdés b) pontjában a „rendelkező, de használatbavételi engedéllyel, használatbavétel tudomásulvétele megtörténtének hatósági igazolásával vagy az egyszerű bejelentéshez kötött épület felépítésének megtörténtéről szóló hatósági bizonyítvánnyal még” szövegrész helyébe az „, a 2024. szeptember 30-át követően új lakóépületre tett egyszerű bejelentés esetén az építésügyi hatóság által kiállított, az egyszerű bejelentés tudomásulvételéről szóló dokumentummal rendelkező, de használatbavételi engedéllyel még” szöveg,
 - d) 15. § (5) bekezdés d) pont dg) alpontjában a „rendelkező, de használatbavételi engedéllyel, használatbavétel tudomásulvételét igazoló hatósági dokumentummal vagy az egyszerű bejelentéshez kötött épület felépítésének megtörténtéről szóló hatósági bizonyítvánnyal” szövegrész helyébe az „, a 2024. szeptember 30-át követően új lakóépületre tett egyszerű bejelentés esetén az építésügyi hatóság által kiállított, az egyszerű bejelentés tudomásulvételéről szóló dokumentummal rendelkező, de használatbavételi engedéllyel” szöveg,
 - e) 18. § (1) bekezdés b) pont bb) alpontjában az „építésiengedély-köteles” szövegrész helyébe az „építési engedélyhez vagy egyszerű bejelentéshez kötött” szöveg,
 - f) 19. § (3) bekezdés b) pontjában az „építésiengedély-köteles” szövegrész helyébe az „építési engedélyhez vagy egyszerű bejelentéshez kötött” szöveg,
 - g) 19. § (4) bekezdésében a „használatbavétel tudomásulvételét” szövegrész helyébe a „használatbavételi engedély kiadását” szöveg,
 - h) 24. § (1) bekezdés b) pontjában az „építésiengedély-köteles” szövegrész helyébe az „építési engedélyhez vagy egyszerű bejelentéshez kötött” szöveg,
 - i) 24. § (1) bekezdés d) pontjában az „engedélyről szóló határozat vagy a használatbavétel tudomásulvételét igazoló hatósági dokumentum vagy az egyszerű bejelentéshez kötött lakóépület felépítésének megtörténtét igazoló hatósági bizonyítvány” szövegrész helyébe az „engedély” szöveg lép.
- 199. §** Hatályát veszti az 518/2023. (XI. 30.) Korm. rendelet
1. 5. § (1) bekezdés 13. pontjában az „, a használatbavétel tudomásulvétele megtörténtének igazolásával vagy a felépítésének megtörténtét tanúsító hatósági bizonyítvánnyal” szövegrész,
 2. 6. § (5) bekezdés a) pontjában a „, használatbavétel tudomásulvételét igazoló hatósági bizonyítvánnyal vagy az egyszerű bejelentéshez kötött épület felépítésének megtörténtéről szóló hatósági bizonyítvánnyal” szövegrész,
 3. 6. § (6) bekezdésében az „, a használatbavétel tudomásulvétele megtörténtének hatósági igazolásával vagy az egyszerű bejelentéshez kötött épület felépítésének megtörténtéről szóló hatósági bizonyítvánnyal” szövegrész és az „, a használatbavétel tudomásulvétele vagy az egyszerű bejelentéshez kötött épület felépítése bejelentésének megtörténte” szövegrész,

4. 6. § (7) bekezdés b) pontjában az „ , a használatbavétel tudomásulvételének igazolásán vagy egyszerű bejelentéshez kötött épület felépítésének megtörténtét tanúsító hatósági bizonyítványon” szövegrész,
5. 15. § (5) bekezdés d) pont dd) alpontjában az „ , a használatbavétel tudomásulvételét igazoló hatósági bizonyítvánnyal vagy az egyszerű bejelentéshez kötött épület felépítésének megtörténtéről szóló hatósági bizonyítvánnyal” szövegrész és a „vagy a használatbavétel tudomásulvétele, illetve az egyszerű bejelentéshez kötött épület felépítésének megtörténte” szövegrész,
6. 15. § (5) bekezdés d) pont df) alpontjában az „ , a használatbavétel tudomásulvételét igazoló hatósági bizonyítványt vagy a bejelentéshez kötött épület felépítésének megtörténtéről szóló hatósági bizonyítványt” szövegrész,
7. 15. § (5) bekezdés d) pont dg) alpontjában az „ , a használatbavétel tudomásulvételét igazoló hatósági dokumentum vagy az egyszerű bejelentéshez kötött épület felépítésének megtörténtéről szóló hatósági dokumentum” szövegrész és az „ , a használatbavétel tudomásulvételét igazoló hatósági bizonyítvány vagy az egyszerű bejelentéshez kötött épület felépítésének megtörténtéről szóló hatósági bizonyítvány” szövegrész,
8. 18. § (1) bekezdés b) pont bb) alpontjában az „a használatbavétel tudomásulvételét, vagy” szövegrész,
9. 18. § (1) bekezdés b) pont bc) alpontja,
10. 18. § (1) bekezdés c) pontjában az „ , a használatbavétel tudomásulvételét vagy az egyszerű bejelentéshez kötött épület felépítésének megtörténtét igazoló hatósági bizonyítvány kiállítását” szövegrész,
11. 19. § (3) bekezdés b) pontjában a „vagy a használatbavétel tudomásulvételét igazoló hatósági bizonyítvány” szövegrész,
12. 19. § (3) bekezdés c) pontja,
13. 19. § (3) bekezdés d) pontjában az „ , a használatbavétel tudomásulvételét igazoló hatósági bizonyítvány véglegessé válása vagy az egyszerű bejelentéshez kötött épület felépítésének megtörténtét tanúsító hatósági bizonyítvány” szövegrész,
14. 24. § (1) bekezdés b) pontjában a „vagy a használatbavétel tudomásulvételét” szövegrész,
15. 24. § (1) bekezdés c) pontja,
16. 29. § (3) bekezdésében az „ , a használatbavétel tudomásulvétele vagy az egyszerű bejelentéshez kötött épület felépítésének megtörténtét igazoló hatósági bizonyítvány kiadása” szövegrész,
17. 29. § (4) bekezdésében az „ , a használatbavétel tudomásulvételét igazoló hatósági bizonyítvánnyal vagy az egyszerű bejelentéshez kötött épület felépítésének megtörténtéről szóló hatósági bizonyítvánnyal” szövegrész és a „vagy a használatbavétel tudomásulvétele, illetve az egyszerű bejelentéshez kötött épület felépítésének megtörténte” szövegrész,
18. 29. § (6) bekezdésében az „ , a használatbavétel tudomásulvételét igazoló vagy bejelentéshez kötött épület felépítésének megtörténtéről szóló hatósági bizonyítvánnyal” szövegrész,
19. 31. § (1) bekezdésében az „ , a használatbavétel tudomásulvételét igazoló hatósági bizonyítvány vagy az egyszerű bejelentéshez kötött épület felépítésének megtörténtéről szóló hatósági bizonyítvány” szövegrész,
20. 31. § (2) bekezdésében az „ , a használatbavétel tudomásulvételét igazoló vagy egyszerű bejelentés esetén a felépítés megtörténtét tanúsító hatósági bizonyítvány” szövegrész,
21. 39. § (1) bekezdés b) pontjában a „vagy a használatbavétel tudomásulvételét igazoló hatósági bizonyítvánnyal vagy egyszerű bejelentés esetén a felépítés megtörténtét tanúsító hatósági bizonyítvánnyal” szövegrész,
22. 39. § (1) bekezdés c) pontjában az „ , a használatbavétel tudomásulvétele vagy az egyszerű bejelentéshez kötött épület felépítésének megtörténtéről szóló hatósági bizonyítvány kiállítása” szövegrész,
23. 41. § (6) bekezdés a) pont ab) alpontjában az „ , a használatbavétel tudomásulvételét igazoló hatósági bizonyítvány, bejelentéshez kötött épület felépítésének megtörténtéről szóló hatósági bizonyítvány” szövegrész,
24. 41. § (9) bekezdés b) pontjában az „ , a használatbavétel tudomásulvételét igazoló hatósági bizonyítvány vagy a bejelentéshez kötött épület felépítésének megtörténtéről szóló hatósági bizonyítvány” szövegrész,
25. 41. § (10) bekezdés b) pontjában az „ , a használatbavétel tudomásulvételét igazoló hatósági bizonyítvány vagy a bejelentéshez kötött épület felépítésének megtörténtéről szóló hatósági bizonyítvány” szövegrész.

70. A repülőtér létesítésének, fejlesztésének, megszüntetésének, valamint a leszállóhely létesítésének és megszűnésének szabályairól szóló 85/2024. (IV. 17.) Korm. rendelet módosítása

- 200. §** A repülőtér létesítésének, fejlesztésének, megszüntetésének, valamint a leszállóhely létesítésének és megszűnésének szabályairól szóló 85/2024. (IV. 17.) Korm. rendelet [a továbbiakban: 85/2024. (IV. 17.) Korm. rendelet]
- a) 1. § (1) bekezdés b) pontjában az „az épített környezet alakításáról és védelméről szóló 1997. évi LXXVIII. törvény (a továbbiakban: Étv.) 34. §-a szerinti építésügyi hatósági engedélyezési eljárásokra” szövegrész helyébe az „a magyar építészetéről szóló 2023. évi C. törvény (a továbbiakban: Méptv.) 162. §-a” szöveg, a „ , valamint az építésügyi hatósági szolgáltatásról szóló 312/2012. (XI. 8.) Korm. rendelet (a továbbiakban: Ékr.)” szövegrész helyébe a „szóló kormányrendelet” szöveg és a „szolgáltatásokra” szövegrész helyébe az „eljárásokra” szöveg,
- b) 2. § (2) bekezdés b) pontjában az „az Étv. 34. §-a” szövegrész helyébe az „a Méptv. 162. §-a” szöveg,
- c) 16. §-ában az „az Étv. 34. §-a” szövegrész helyébe az „a Méptv. 162. §-a” szöveg, az „Ékr.” szövegrész helyébe az „építésügyi hatósági eljárásokról és ellenőrzésekről szóló kormányrendelet” szöveg,
- d) 18. § b) pontjában az „Ékr. 8. melléklete” szövegrész helyébe az „építésügyi hatósági eljárásokról és ellenőrzésekről szóló kormányrendelet” szöveg,
- e) 21. §-ában az „Ékr. 14/A. §-ában” szövegrész helyébe az „építésügyi hatósági eljárásokról és ellenőrzésekről szóló kormányrendeletben” szöveg lép.
- 201. §** Hatályát veszti a 85/2024. (IV. 17.) Korm. rendelet 1. § (1) bekezdés b) pontjában az „és építésfelügyeleti” szövegrész.

71. Záró rendelkezések

- 202. §** (1) Ez a rendelet – a (2)–(4) bekezdésben foglalt kivétellel – 2024. október 1-jén lép hatályba.
- (2) A 2., 32. és 50. alcím 2025. január 31-én lép hatályba.
- (3) A 77. § (2) bekezdése, a 85. § 15. és 16. pontja, valamint a 86. § i) pontja 2025. július 1-jén lép hatályba.
- (4) A 19. alcím, a 187. § 3. és 43. pontja, valamint a 188. § 19. pontja 2027. július 1-jén lép hatályba.

Orbán Viktor s. k.,
miniszterelnök

1. melléklet a 285/2024. (IX. 30.) Korm. rendelethez

A 2/2005. (I. 11.) Korm. rendelet 3. számú melléklet I. pont I.2. alpontja a következő g) ponttal egészül ki:
(Érintettség esetén vesz részt:)
„g) területrendezésre és településfejlesztésre kiterjedően:
a Balatoni főépítész.”

2. melléklet a 285/2024. (IX. 30.) Korm. rendelethez

A 190/2009. (IX. 15.) Korm. rendelet 1. melléklet 2. pontja helyébe a következő rendelkezés lép, és a melléklet a következő 3. ponttal egészül ki:
„2. Az állami főépítési szóbeli vizsga témakörei (összesen hármat kell kiválasztani)
2.1. Helyi építési szabályzat módosításának záró véleményezése (kötelező)
2.2. Egy épületterv területi tervtanácsi véleményezése (kötelező)
2.3. További témakörök, amelyből egyet kell kiválasztani
2.3.1. Környezeti értékelés szükségessége tárgyában adott vélemény
2.3.2. Településfejlesztési terv véleményezése

- 2.3.3. Településképi arculati kézikönyv bemutatása és helye a településtervezésben
- 2.3.4. Településrendezési szakvélemény összeállítása telekalakítási eljárásban
- 2.3.5. Területfelhasználási engedély összeállítása területrendezési hatósági eljárásban
3. Az önkormányzati főépítési szóbeli vizsga témakörei (összesen kettőt kell kiválasztani)
- 3.1. Településtervezőnek vagy településmérnök végzettségű vizsgázónak: egy épületterv településképi véleményezése
- 3.2. Építészmérnök végzettségű vizsgázónak: javaslat megfogalmazása egy helyi építési szabályzat szabályozási tervének módosítására
- 3.3. További témakörök, amelyből egyet kell választani
- 3.3.1. Szabályozás módosítását megalapozó főépítési feljegyzés összeállítása
- 3.3.2. Tájékoztató összeállítása a helyi építési szabályzat hatályos rendelkezéseiről
- 3.3.3. Településrendezéssel kapcsolatos szakmai tájékoztató összeállítása tervezett módosítás esetén
- 3.3.4. Településkép-védelmi tájékoztató összeállítása
- 3.3.5. Szakmai konzultációról készült jegyzőkönyv összeállítása egyszerű bejelentéshez kötött épület esetén
- 3.3.6. Településképi vélemény összeállítása, ha nem a tervtanács jár el
- 3.3.7. Településképi bejelentés elutasításának összeállítása
- 3.3.8. Településképi kötelezést és településkép-védelmi bírságot kiszabó határozat előkészítése
- 3.3.9. Feladatkiírás készítése tervezési, településtervezési munka áránlatkéréséhez
- 3.3.10. Helyi építészeti tervtanács ügyrendjének összeállítása, javaslattétel tervtanácsi tagokra
- 3.3.11. Helyi építészeti tervtanácsi vélemény főbb tartalmi elemeinek meghatározása
- 3.3.12. Építési vagy változtatási tilalom elrendelésének indokolása
- 3.3.13. Helyi védelem indokolása, épület helyi védelemre javaslata, értékvédelmi leírása
- 3.3.14. Helyi védett épületeknek, helyi védett területnek védetté nyilvánítása során a döntés előkészítése a képviselő-testület felé
- 3.3.15. Építészeti pályázat kiírásának indokolása polgármester vagy képviselő-testület felé"

3. melléklet a 285/2024. (IX. 30.) Korm. rendelethez

„2. melléklet a 313/2012. (XI. 8.) Korm. rendelethez

A Dokumentációs Központ gyűjtőkörébe tartozó dokumentumok

A	
1	Dokumentum
2	a 3. mellékletben foglalt dokumentumok
3	a megszűnt állami tervező és kivitelező vállalatok felszámolása során már átadott tervállomány
4	az építőipari kivitelezési tevékenységről szóló kormányrendelet előírása alapján az e-építési napló bevezetése előtt készült megvalósítási és kivitelezési dokumentációk
5	az e-tanúsítás bevezetése előtt készült energetikai tanúsítvány
6	a településrendezési és építészeti-műszaki tervtanácsokról szóló kormányrendelet alapján kiadott tervtanácsi vélemények, amelyek az ÉTDR bevezetése előtt keletkeztek
7	az állami költségvetési források felhasználásával megvalósítani tervezett, az e-tervpálya bevezetése előtt készült építészeti tervpályázatok tervanyaga és dokumentációi
8	a megsemmisült vagy megrongálódott tetőidomokkal és egyéb jelentős épületelemekkel, épületdíszekkel kapcsolatos dokumentumok

„

4. melléklet a 285/2024. (IX. 30.) Korm. rendelethez

„3. melléklet a 313/2012. (XI. 8.) Korm. rendelethez

A Dokumentációs Központ részére benyújtandó dokumentumok

	A	B
1	Dokumentum	Benyújtásra kötelezett
2	a megszűnt Településekért, régiókért Közalapítványtól a VÁTI Kht. által átvett Központi Területrendezési Tervtár állománya és a területi és településtudományi kutatási anyagok	az építészeti-műszaki dokumentációk birtokosa, ennek hiányában a tároló helyiség tulajdonosa
3	az Állami Privatizációs és Vagyonkezelő Zártkörűen működő Részvénytársaság által kifejezetten erre vonatkozó szerződéssel át nem adott építészeti-műszaki dokumentációk, így a jogutód nélkül megszűnő, megszűnt állami építészeti tervezővállalatok és állami tulajdonban lévő, építészeti tervezési tevékenységet végző gazdasági társaságok terv- és műszaki dokumentációs tára, a megszűnt házgyárak és poligonüzemek terv- és műszaki dokumentációs tára, valamint a gazdasági társasággá alakult állami tervezővállalatoktól az Állami Vagyonügynökség által elvont, a jogutód részére át nem adott, a jogutódlás időpontjáig elkészített terv- és műszaki dokumentációk köre	az építészeti-műszaki dokumentációk birtokosa, ennek hiányában a tároló helyiség tulajdonosa
4	a megszűnt vagy jogutódlással átalakult állami építészeti tervezővállalatok vagy állami tulajdonú, építészeti tervezést végző gazdasági társaságok felszámolása és e vállalatok gazdasági társasággá alakulása során, valamint ezek időpontjáig keletkezett, a nemzeti tervanyagot érintő vagy nem érintő dokumentumok, így különösen fotó, dia, szerződéses és egyéb adatok	az építészeti-műszaki dokumentációk birtokosa, ennek hiányában a tároló helyiség tulajdonosa
5	a költségvetési források felhasználásával készített területi és településtudományi kutatások és az azokkal összefüggésben keletkezett fotó és más képi ábrázolást hordozó dokumentumok	a dokumentációk birtokosa, ennek hiányában a tároló helyiség tulajdonosa
6	állam, önkormányzat vagy azok tulajdonában álló szervezetek általi megrendelésre készült épületek építészeti-műszaki dokumentációi	az építészeti-műszaki dokumentációk birtokosa
7	jogszabályban előírt kötelezettség teljesítése céljából az építményre előírt szakértői vélemények (szakvélemények), a műemléki szakértői dokumentációk, szakvélemények kivételével	a szakértő vagy a szakvéleményt készítő szervezet
8	a telek állapotáról jogszabályban előírt kötelezettség teljesítése céljából készített geodéziai, geotechnikai szakvélemények	a szakértő vagy a szakvéleményt készítő szervezet
9	a bauxitbeton vagy más káros építőanyag felhasználásával készült építményekre vonatkozó nyilvántartások és dokumentációk	a szakértő, a szakvéleményt készítő szervezet, az arról tudomást szerző tulajdonos, építető vagy építésügyi hatóság
10	az ÉTDR-ben tárolt hatósági ügyirat részét képező, a 7. § (6) bekezdésében meghatározott dokumentumok	az építésügyi hatóság
11	az épület ingatlan-nyilvántartási feltüntetéséhez a vonatkozó jogszabályi előírások szerint szükséges, hatályos földhivatali záradékkal ellátott változási vázrajz	az építető
12	a település egészére vonatkozó új vagy módosított településrendezési tervek és helyi építési szabályzatok	a jegyző
13	a Méptv. 225. § (8)–(11) bekezdése szerinti önkormányzati rendeletek	a jegyző
14	a településtervezés önkormányzat által elfogadott dokumentumai	a jegyző

15	a helyi építészeti és természeti értékek védelmére, az azokkal összefüggő tilalmakra, korlátozásokra vonatkozó határozatok, rendeletek, nyilvántartásba vételi és területi adatok, valamint a helyi emlékké nyilvánítást alátámasztó szakértői dokumentációk	a jegyző
16	az önkéntesen átvett dokumentációk, gyűjtemények, dokumentumtárak	az adományozó
17	a zöldfelületi tanúsítvány	a zöldfelületi tanúsító

5. melléklet a 285/2024. (IX. 30.) Korm. rendelethez

„4. melléklet a 313/2012. (XI. 8.) Korm. rendelethez

Adatszolgáltatás az Országos Építésügyi Nyilvántartás működését elősegítő elektronikus alkalmazásokból

	A	B	C	D
1	Alkalmazás	Adat	Adatszolgáltatásra jogosult	Adatkérésre jogosult
2	készenlétbe helyezett e-építési napló	bármely ott található adat	az építető vagy meghatalmazottja	bárki
3	olyan e-építési napló, amelynek a készletét már megszüntették	bármely ott található adat	az építető vagy meghatalmazottja	bárki
4	az építető számára is megismerhető, személyes adatnak nem minősülő adat	az Üzemeltető	az építmény tulajdonosa – kizárólag a tulajdonában álló építményre vonatkozóan – vagy annak meghatalmazottja	
5	e-tanúsítás	bármely ott található adat	a tanúsított ingatlan tulajdonosa vagy annak meghatalmazottja, valamint a tanúsítványt készítő tanúsító	bárki
6	ÉTDR	az általános közigazgatási rendtartás és a Méptv. szabályai szerint megismerhető adat	eljáró építésügyi hatóság (a jogutódlásra vonatkozó szabályok figyelembevételével)	az ügyfélnek minősülő személy vagy az építmény tulajdonosa, utóbbi kizárólag a tulajdonában álló építményre vonatkozóan
7	ÖVNYR	a műemlékvédelemmel kapcsolatos szabályokról szóló kormányrendeletben meghatározott adatok	a kulturális örökség védelméért felelős miniszter	bárki

6. melléklet a 285/2024. (IX. 30.) Korm. rendelethez

1. Az 531/2017. (XII. 29.) Korm. rendelet 1. melléklet 4. pontjában foglalt táblázat 19–23. sora helyébe a következő rendelkezés lép:

	(A)	B	C	D	E	F
1.	Közigazgatási hatósági eljárás	Szakkérdés	Bevonás és közreműködés feltétele	Elsőfokon eljáró szakhatóság	Másodfokon eljáró szakhatóság	Állásfoglalás beszerzésének határideje)
19.	A 237/2024. (VIII. 8.) Korm. rendeletben kijelölt építésügyi hatóság hatáskörébe tartozó építési engedélyezési, használatbavételi, fennmaradási engedélyezési eljárás.	A határrend fenntartásához, a határrendsértések és határesemények megelőzéséhez szükséges jogszabályban meghatározott feltételek meghatározása.	Az államhatártól számított a) 100 méteren belül épülő építmény, b) 10 kilométeren belül épülő lőtér építménye esetén.	Vármegyei, fővárosi rendőr-kapitányság	–	–
20.	A 237/2024. (VIII. 8.) Korm. rendeletben kijelölt építésügyi hatóság hatáskörébe tartozó építési engedélyezési, használatbavételi, fennmaradási engedélyezési eljárás.	A repülőterek körüli légtér akadálymentességének biztosítása a repülőtereken várható légi jármű forgalom biztonságos lebonyolítása érdekében, valamint annak megakadályozása, hogy a repülőterek a körülöttük lévő akadályok növekedése miatt használhatatlanná váljanak.	1. A repülőterétől, leszállóhelytől, rádió navigációs ponttól számított 4 kilométeren belül 10 méternél magasabb építmény építése esetén. 2. A repülőterétől, leszállóhelytől, rádió navigációs ponttól számított 15 kilométeren belül 45 méternél magasabb építmény építése esetén. 3. A polgári célú sport repülőtér vonatkozási pontjától mért 2 km sugarú körön belül 60 méternél magasabb építmény elhelyezése esetén. 4. Egyéb esetben 60 méternél magasabb építmény építése esetén.	Légiközlekedési hatóság	–	–

21.	A 237/2024. (VIII. 8.) Korm. rendeletben kijelölt építésügyi hatóság hatáskörébe tartozó építési engedélyezési, használatbavételi, fennmaradási engedélyezési eljárás.	Annak elbírálása, hogy a vasúti pálya területének és védőtávolságának nem közlekedési célú igénybevétele a kérelemben foglaltak szerint vagy további feltételek mellett – a tervezett igénybevétel a vasút állagára, a vasúti forgalom biztonságára, a vasúti pályahálózat működtetője fenntartási, üzemeltetési feladatainak ellátására, fejlesztési terveinek végrehajtására gyakorolt hatása alapján – engedélyezhető-e.	Zajra vagy rezgésre érzékeny építmények, valamint környezeti hatásvizsgálathoz kötött, illetve külön jogszabályban meghatározott veszélyes anyagok gyártására, feldolgozására, tárolására szolgáló építmények építése, elhelyezése, megszüntetése esetén a vasúti pálya szélső vágányának tengelyétől számított 100 méteren belüli, egyéb építmények esetében 50 méteren belüli övezetben, ha az engedélyes a vasúti pályahálózat működtetője hozzájárulásának a megtagadását vagy a hozzájárulásban előírt feltételeket sérelmesnek tartja.	Közlekedésért felelős miniszter	–	–
22.	A 237/2024. (VIII. 8.) Korm. rendeletben kijelölt építésügyi hatóság hatáskörébe tartozó építési engedélyezési, használatbavételi, fennmaradási engedélyezési eljárás.	A Magyar Honvédség nemzeti és szövetségi védelmi feladatai biztosíthatóak-e.	Honvédelmi és katonai célú építmény működési vagy védőterületén belüli építmény építése esetén.	Honvédelemért felelős miniszter	–	–

23.	A 237/2024. (VIII. 8.) Korm. rendeletben kijelölt építésügyi hatóság hatáskörébe tartozó építési engedélyezési, használatbavételi, fennmaradási engedélyezési eljárás.	Az állami célú repülés biztonsága érdekében az építmény elhelyezése, magassága közvetlen és közvetett hatásainak vizsgálata a légiközlekedésre, a földi telepítésű berendezések működésére és a légiközlekedés biztonságára.	A légiközlekedésről szóló 1995. évi XCVII. törvény 37. § (1) bekezdés b) pont bb) és bc) alpontjában meghatározott repülőtér és a jogszabályban meghatározott katonai repülés céljára földön telepített léginavigációs berendezés jogszabályban meghatározott biztonsági övezetén, valamint a repülőtér vonatkozási pontjától mért 5 kilométer távolságon belül létesített minden építmény esetén, a repülőtér vonatkozási pontjától mért 5 kilométernél nagyobb, de 15 kilométernél nem nagyobb távolságon belül a 25 méternél, bárhol máshol a 45 méternél magasabb építmény építése, beépítési magasságot növelő bővítése esetén.	Katonai légügyi hatóság	–	–
-----	--	--	--	-------------------------	---	---

2. Az 531/2017. (XII. 29.) Korm. rendelet 1. melléklet 4. pontjában foglalt táblázat 42. sora helyébe a következő rendelkezés lép:

	<i>(A)</i>	<i>B</i>	<i>C</i>	<i>D</i>	<i>E</i>	<i>F</i>
<i>1.</i>	<i>Közigazgatási hatósági eljárás</i>	<i>Szakkérdés</i>	<i>Bevonás és közreműködés feltétele</i>	<i>Elsőfokon eljáró szakhatóság</i>	<i>Másodfokon eljáró szakhatóság</i>	<i>Állásfoglalás beszerzésének határideje)</i>
42.	A 382/2007. (XII. 23.) Korm. rendelet szerinti építési eljárás.	Az állami célú repülés biztonsága érdekében az építmény elhelyezése, magassága közvetlen és közvetett hatásainak vizsgálata a légi közlekedésre, a földi telepítésű berendezések működésére és a légi közlekedés biztonságára.	A légiközlekedésről szóló 1995. évi XCVII. törvény 37. § (1) bekezdés b) pont bb) és bc) alpontjában meghatározott repülőtér és a jogszabályban meghatározott katonai repülés céljára földön telepített léginavigációs berendezés jogszabályban meghatározott biztonsági övezetén, valamint a repülőtér vonatkozási pontjától mért 5 kilométer távolságon belül létesített minden építmény esetén, a repülőtér vonatkozási pontjától mért 5 kilométernél nagyobb, de 15 kilométernél nem nagyobb távolságon belül a 25 méternél, bárhol máshol a 45 méternél magasabb építmény építése, beépítési magasságot növelő bővítése esetén.	Katonai légügyi hatóság	–	–

3. Az 531/2017. (XII. 29.) Korm. rendelet 1. melléklet 4. pontjában foglalt táblázat 48. sora helyébe a következő rendelkezés lép:

	<i>A</i>	<i>B</i>	<i>C</i>	<i>D</i>	<i>E</i>	<i>F</i>
<i>1.</i>	<i>Közigazgatási hatósági eljárás</i>	<i>Szakkérdés</i>	<i>Bevonás és közreműködés feltétele</i>	<i>Elsőfokon eljáró szakhatóság</i>	<i>Másodfokon eljáró szakhatóság</i>	<i>Állásfoglalás beszerzésének határideje</i>
48.	A 31/2014. (II. 12.) Korm. rendelet szerinti építési eljárások esetén a bontási engedélyezési eljárás kivételével.	Az állami célú repülés biztonsága érdekében az építmény elhelyezése, magassága közvetlen és közvetett hatásainak vizsgálata a légiközlekedésre, a földi telepítésű berendezések működésére és a légiközlekedés biztonságára.	A légiközlekedésről szóló 1995. évi XCVII. törvény 37. § (1) bekezdés b) pont bb) és bc) alpontjában meghatározott repülőtér és a jogszabályban meghatározott katonai repülés céljára földön telepített léginavigációs berendezés jogszabályban meghatározott biztonsági övezetén, valamint a repülőtér vonatkozási pontjától mért 5 kilométer távolságon belül létesített minden építmény esetén, a repülőtér vonatkozási pontjától mért 5 kilométernél nagyobb, de 15 kilométernél nem nagyobb távolságon belül a 25 méternél, bárhol máshol a 45 méternél magasabb építmény építése, beépítési magasságot növelő bővítése esetén.	Katonai légügyi hatóság	–	–

4. Az 531/2017. (XII. 29.) Korm. rendelet 1. melléklet 10. pontjában foglalt táblázat 131. sora helyébe a következő rendelkezés lép:

	<i>A</i>	<i>B</i>	<i>C</i>	<i>D</i>	<i>E</i>	<i>F</i>
1.	<i>Közigazgatási hatósági eljárás</i>	<i>Szakkérdés</i>	<i>Bevonás és közreműködés feltétele</i>	<i>Elsőfokon eljáró szakhatóság</i>	<i>Másodfokon eljáró szakhatóság</i>	<i>Állásfoglalás beszerzésének határideje)</i>
131.	A felszín alatti vasutak vasúti üzemi létesítményei, valamint a vasúti üzemi létesítményekhez kapcsolódó felvonók, mozgólépcsők és mozgójárdák engedélyezésére irányuló eljárás.	A higiénés és egészségvédelmi, az ivóvíz minőségi, a települési szilárd és folyékony hulladékkal kapcsolatos közegészségügyi, járványügyi vonatkozású követelményeknek való megfelelés. Munkavégzés céljára szolgáló építmények esetében a kémiai biztonságra vonatkozó jogszabályi előírásoknak való megfelelés és az egészségvédelem biztosítása.	1. Munkavégzés céljára szolgáló építmény építése, bővítése, esetén. 2. A településrendezési és építési követelményekről szóló kormányrendelet szerinti, az egyes terület-felhasználási egységeken kivételesen elhelyezhető építmény építése esetén. 3. Hulladékledobót, gyógykezelés céljára szolgáló önálló rendeltetési egységet tartalmazó épület építése esetén.	A fővárosi és vármegyei kormányhivatal népegészségügyi hatáskörében eljáró járási hivatala	A népegészségügyi hatáskörében eljáró fővárosi és vármegyei kormányhivatal	–

5. Az 531/2017. (XII. 29.) Korm. rendelet 1. melléklet 10. pontjában foglalt táblázat 133. sora helyébe a következő rendelkezés lép:

	<i>A</i>	<i>B</i>	<i>C</i>	<i>D</i>	<i>E</i>	<i>F</i>
1.	<i>Közigazgatási hatósági eljárás</i>	<i>Szakkérdés</i>	<i>Bevonás és közreműködés feltétele</i>	<i>Elsőfokon eljáró szakhatóság</i>	<i>Másodfokon eljáró szakhatóság</i>	<i>Állásfoglalás beszerzésének határideje)</i>
133.	A felszín alatti vasutak vasúti üzemi létesítményei, valamint a vasúti üzemi létesítményekhez kapcsolódó felvonók, mozgólépcsők és mozgójárdák engedélyezésére irányuló eljárás.	Annak elbírálásában, hogy a felszín feletti épületrész az a településrendezési és építési követelményekről szóló kormányrendeletben foglalt általános építési követelményeknek megfelel-e.	Ha a vasúti állomás épületének felszín feletti része építésügyi hatósági engedélyhez kötött építési tevékenység.	A 237/2024. (VIII. 8.) Korm. rendeletben kijelölt építésügyi hatóság.	–	–

6. Az 531/2017. (XII. 29.) Korm. rendelet 1. melléklet 10. pontjában foglalt táblázat 136. sora helyébe a következő rendelkezés lép:

	<i>A</i>	<i>B</i>	<i>C</i>	<i>D</i>	<i>E</i>	<i>F</i>
1.	<i>Közigazgatási hatósági eljárás</i>	<i>Szakkérdés</i>	<i>Bevonás és közreműködés feltétele</i>	<i>Elsőfokon eljáró szakhatóság</i>	<i>Másodfokon eljáró szakhatóság</i>	<i>Állásfoglalás beszerzésének határideje)</i>
136.	A felszín alatti vasutak felszín alatti vasúti állomásainak, vasúti üzemi létesítményeinek, valamint felvonók, mozgólépcsők és mozgójárdák engedélyezésére irányuló eljárás.	A higiénés és egészségvédelmi, az ivóvíz minőségi, a települési szilárd és folyékony hulladékkal kapcsolatos közegészségügyi, járványügyi vonatkozású követelményeknek való megfelelés és a munkavégzés céljára szolgáló építmények esetében a kémiai biztonságra vonatkozó jogszabályi előírásoknak való megfelelés, továbbá az egészségvédelem biztosítása.	Munkavégzés céljára szolgáló építmény építése, bővítése, esetén, a településrendezési és építési követelményekről szóló kormányrendelet szerinti, az egyes terület-felhasználási egységeken kivételesen elhelyezhető építmény építése esetén, hulladékledobót, gyógykezelés céljára szolgáló önálló rendeltetési egységet tartalmazó épület építése esetén.	A fővárosi és vármegyei kormányhivatal népegészségügyi hatáskörében eljáró járási hivatala	A népegészségügyi hatáskörében eljáró fővárosi és vármegyei kormányhivatal	–

7. Az 531/2017. (XII. 29.) Korm. rendelet 1. melléklet 19. pontjában foglalt táblázat D:3 mezője helyébe a következő mező lép:

	<i>(Elsőfokon eljáró szakhatóság)</i>
(3.)	A 237/2024. (VIII. 8.) Korm. rendeletben kijelölt építésügyi hatóság

7. melléklet a 285/2024. (IX. 30.) Korm. rendelethez

Az 531/2017. (XII. 29.) Korm. rendelet 2. mellékletében foglalt táblázat 11. sora helyébe a következő rendelkezés lép:

<i>(1.</i>	<i>A</i>	<i>B</i>
2.	<i>Milyen eljárás esetén</i>	<i>Az alábbi ágazati jogszabályi rendelkezés szerinti szakhatóságok)</i>
11.	Építési engedélyezési eljárás	Az „Építésügyi ügyek” alcímben található táblázat 16–23. sora szerinti szakhatóságok.

8. melléklet a 285/2024. (IX. 30.) Korm. rendelethez

A 288/2020. (VI. 17.) Korm. rendelet 1. melléklet 7. pontja helyébe a következő rendelkezés lép:

„7. A magyar építészetéről szóló 2023. évi C. törvény (a továbbiakban: Méptv.) 174. § (10)–(11) bekezdése szerinti, az ott meghatározott állami ünnep megtartásával összefüggő, a Méptv. 33. alcíme szerinti ügyek, a nemzetgazdasági szempontból kiemelt jelentőségűvé nyilvánított, valamint a Méptv. 193. §-a szerinti kiemelt beruházásokkal összefüggő engedélyezési eljárások”

9. melléklet a 285/2024. (IX. 30.) Korm. rendelethez

1. A 419/2021. (VII. 15.) Korm. rendelet 1. melléklet 3. pont k) alpontja helyébe a következő rendelkezés lép:
(A megalapozó vizsgálat az alábbi vizsgálati tényezőkre terjed ki:)
„k) Környezetiállapot-jellemzők, ideértve a földtani állapot jellemzőket is”
2. A 419/2021. (VII. 15.) Korm. rendelet 1. melléklet 3. pontja a következő p) alponttal egészül ki:
(A megalapozó vizsgálat az alábbi vizsgálati tényezőkre terjed ki:)
„p) Légiközlekedéssel érintett település esetén a repülőtér akadálykorlátozási felületének vizsgálata a repülőtér üzemben tartójának bevonásával”
3. A 419/2021. (VII. 15.) Korm. rendelet 1. melléklete a következő 4. ponttal egészül ki:
„4. Aláíró lap, az önkormányzati főépítész, a felelős tervező és a szakági tervezők aláírásával”

10. melléklet a 285/2024. (IX. 30.) Korm. rendelethez

1. A 419/2021. (VII. 15.) Korm. rendelet 2. melléklet 1. pont 1.2. alpont i) pontja helyébe a következő rendelkezés lép:
(Az alátámasztó javaslat
Az alátámasztó javaslat a tervezési feladatnak megfelelően az alábbiakat tartalmazza:)
„i) Az új beépítésre szánt terület kijelölésére irányuló módosítással érintett területekre a biológiai aktivitásérték számítása és eredménye”
2. A 419/2021. (VII. 15.) Korm. rendelet 2. melléklet 1. pont 1.2. alpontja a következő j) ponttal egészül ki:
(Az alátámasztó javaslat
Az alátámasztó javaslat a tervezési feladatnak megfelelően az alábbiakat tartalmazza:)
„j) A műemlékvédelmi hatástanulmányt, ha a Méptv. 146. §-a alapján ilyen készül”
3. A 419/2021. (VII. 15.) Korm. rendelet 2. melléklete a következő 3. ponttal egészül ki:
„3. Aláíró lap, az önkormányzati főépítész, a felelős tervező és a szakági tervezők aláírásával”

11. melléklet a 285/2024. (IX. 30.) Korm. rendelethez

1. A 419/2021. (VII. 15.) Korm. rendelet 3. melléklet 4. pont c) alpontja helyébe a következő rendelkezés lép:
(Részletes cselekvési program)
„c) a településfejlesztési akciók megvalósítási kereteit, a finanszírozási lehetőségeket, szervezeti kereteket és kompetenciákat;”
2. A 419/2021. (VII. 15.) Korm. rendelet 3. melléklet 6. pont e) alpontja helyébe a következő rendelkezés lép:
(Részletes fejlesztési tervlap)
„e) a település működéséhez szükséges meglévő és tervezett műszaki infrastruktúra-elemek térbeli kialakítását, elrendezését és településszerkezeti szerepét;”
3. A 419/2021. (VII. 15.) Korm. rendelet 3. melléklet 6. pontja a következő f) alponttal egészül ki:
(Részletes fejlesztési tervlap)
„f) a meglévő és tervezett települési zöldinfrastruktúra térbeli kialakítását, elrendezését.”

12. melléklet a 285/2024. (IX. 30.) Korm. rendelethez

1. A 419/2021. (VII. 15.) Korm. rendelet 4. melléklet 1. és 2. pontja helyébe a következő rendelkezések lépnek:

„1. A helyi építési szabályzat az utolsó helyi önkormányzati képviselők és polgármesterek általános választása szerinti év első napján legalább 5000 fő népességgel rendelkező települések, valamint a település népességszámától függetlenül a fővárosi kerületek, a járasszékhely városok, a budapesti agglomeráció és a Balaton kiemelt üdülőkörzet területén fekvő települések, valamint a világörökségi területen lévő települések esetében kötelezően tartalmazza legalább – az épített környezet alakítására vonatkozó általános – a település egészére, egyes településrészekre, egyes telekcsoportokra irányadó – előírások mellett

 - a) az építési övezet, az övezet, valamint érintettség esetén a szabályozási vonal térképi megjelenítését,
 - b) érintettség esetén a környezet- és természetvédelemmel, az építészeti örökséggel és a régészettel, valamint honvédelemmel kapcsolatos előírást, továbbá a veszélyeztetett területekre, a természeti csapások elleni védelemre, a katasztrófavédelemre, valamint a honvédelmi és katonai célú területekre vonatkozó védőterületet és védőtávolságot,
 - c) az építési övezetre és az övezetre a beépítési módot, az építési helyet, a megengedett legnagyobb beépítettséget, a megengedett legnagyobb beépítési magasságot, a legkisebb zöldfelületi mértéket, a közműellátás és gépjármű-elhelyezés követelményeit, valamint az elhelyezhető és tiltott rendeltetéseket,
 - d) az építési telkek esetében az elő-, oldal- és hátsókertre, valamint a telekalakításra vonatkozó előírásokat,
 - e) a közterület-alakításra és a települési zöldinfrastruktúra kialakítására és fenntartására vonatkozó előírásokat,
 - f) településképi követelményeket az anyaghasználatra, színezésre, tömegformálásra, homlokzati kialakításra és zöldfelületre vonatkozóan, valamint a településképi-érvényesítési eszközöket,
 - g) a helyi emlékek egyedi és területi védelmére, védetté nyilvánítására és a védettség megszüntetésére vonatkozó követelményeket ha, nem készül külön helyi védelmi rendelet, és
 - h) a helyi kártalanítási és településrendezési kötelezési szabályokat.

2. A helyi építési szabályzat az 1. pont hatálya alá nem tartozó települések esetében kötelezően tartalmazza legalább

 - a) az építési övezet, az övezet, valamint érintettség esetén a szabályozási vonal térképi megjelenítését,
 - b) érintettség esetén a környezet- és természetvédelemmel, az építészeti örökséggel és a régészettel, valamint honvédelemmel kapcsolatos előírást, továbbá a veszélyeztetett területekre, a természeti csapások elleni védelemre, a katasztrófavédelemre, valamint a honvédelmi és katonai célú területekre vonatkozó védőterületet és védőtávolságot,
 - c) az építési övezetre és az övezetre a beépítési módot, az építési helyet, a megengedett legnagyobb beépítettséget, a megengedett legnagyobb beépítési magasságot, a legkisebb zöldfelületi mértékét,
 - d) érintettség esetén a településképi követelményeket az anyaghasználatra, színezésre, tömegformálásra, homlokzati kialakításra, zöldfelületekre vonatkozóan,
 - e) érintettség esetén a helyi emlékek egyedi és területi védelmére, védetté nyilvánítására és a védettség megszüntetésére vonatkozó követelményeket,
 - f) az a)–e) pontban nem szereplő előírások tekintetében a településrendezési és építési előírások önkormányzatra irányadó elismerését.”
2. A 419/2021. (VII. 15.) Korm. rendelet 4. melléklet 4. és 5. pontja helyébe a következő rendelkezések lépnek:

„4. A helyi építési szabályzat melléklete minden esetben

 - a) a szabályozási terv,
 - b) az építési övezetek, övezetek beépítési szabályainak paraméterei,
 - c) az új beépítésre szánt területek nyilvántartása,
 - d) az egyes telkekhez, övezetekhez, illetve építési övezetekhez tartozó biológiai aktivitásérték fenntartására vonatkozó zöldfelületi követelmények.

5. Az 1. pont szerinti települések helyi építési szabályzata mellékletként tartalmazza, a 2. pont szerinti települések helyi építési szabályzata mellékletként tartalmazhatja a 4. pontban foglaltak mellett

 - a) a telekalakítási szabályokat,
 - b) az egyes sajátos jogintézmények területi és időbeli hatályát és
 - c) az építési helyi rendjének biztosítását szolgáló egyéb rajzi és táblázatos mellékleteket.”

13. melléklet a 285/2024. (IX. 30.) Korm. rendelethez

„5. melléklet a 419/2021. (VII. 15.) Korm. rendelethez

A HELYI ÉPÍTÉSI SZABÁLYZAT EGYES MELLÉKLETEINEK TARTALMI KÖVETELMÉNYEI

I. A SZABÁLYOZÁSI TERV TARTALMA

1. A szabályozási terv tartalmazza minden esetben legalább
 - a) a 6. melléklet szerinti szabályozási alapelemeket,
 - b) érintettség esetén a más jogszabály által elrendelt kötelező szabályozási elemként
 - ba) a művi értékvédelmi elemeket, örökségvédelmi elemeket,
 - bb) a táj- és természetvédelmi elemeket,
 - bc) a védőterületet és védőtávolságot.
2. A 4. melléklet 1. pontja szerinti települések szabályozási terve tartalmazza, a 4. melléklet 2. pontja szerinti települések szabályozási terve tartalmazhatja az 1. pontban foglaltak mellett legalább
 - a) az építés helyi rendjének biztosítására az 1. pont b) alpont ba) és bb) pontjába nem tartozó kötelező szabályozási elemeket,
 - b) a javasolt szabályozási elemeket,
 - c) a tájékoztatóelemeket,
 - d) a fejlesztési akcióterületek fejlesztési cél szerint – az időbeli ütemezés alapján még nem szabályozott – beépítésre szánt és beépítésre nem szánt területeit, a szabályozási tartalékterületeket.
3. A szabályozási terv a szabályozási elemeket a 6. mellékletben meghatározottak alapján tartalmazza.

II. AZ ÉPÍTÉSI ÖVEZETEK, ÖVEZETEK BEÉPÍTÉSI SZABÁLYAI

1. Az építési övezetek és övezetek telekalakítási és beépítési szabályai elnevezésű táblázat tartalmazza minden esetben
 - a) az építési övezetek és övezetek jelét,
 - b) az építési hely meghatározására a beépítési módot,
 - c) a beépítettség megengedett legnagyobb mértékét terepszint felett,
 - d) a megengedett párkánymagasságot és az épület legmagasabb pontját,
 - e) a zöldfelület legkisebb mértékét,
2. Az építési övezetek és övezetek beépítési szabályai táblázat tartalmazza a Méptv. 81. § (4) bekezdése szerinti települések esetében az 1. pontban foglaltakon túl
 - a) a terepszint alatti beépítettség megengedett legnagyobb mértékét,
 - b) a szintterületi mutatót,
 - c) a közműellátás mértékét és módját, amennyiben indokolt, külön a közüzemi közművetítettséget és közműpótló berendezéseket.

III. AZ ÚJ BEÉPÍTÉSRE SZÁNT TERÜLETEK NYILVÁNTARTÁSA

1. Az új beépítésre szánt területek nyilvántartása tartalmazza új beépítésre szánt területenként
 - a) az érintett terület vagy területek helyrajzi számát,
 - b) nagyságát m²-ben,
 - c) a kijelölést megelőző övezeti besorolását vagy övezeti besorolásait,
 - d) a kijelölést követő építési övezeti besorolását vagy építési övezeti besorolásait a szükséges zöldterülettel vagy erdőterülettel együtt,
 - e) a csereterület meghatározását a Trtv. 12. § (2) bekezdésében és (3) bekezdés a) pontjában meghatározott esetben.
2. A nyilvántartás táblázatos formában való megjelenítésének módját a településtervezési szabályzat határozza meg.

IV. AZ ÉPÍTÉSI ÖVEZETEKHEZ, ÖVEZETEKHEZ – EGYEDI ESETBEN TELKEKHEZ – TARTOZÓ BIOLÓGIAI AKTIVITÁSÉRTÉK FENNTARTÁSÁRA VONATKOZÓ ZÖLDFELÜLETI KÖVETELMÉNYEK

1. A biológiai aktivitásérték differenciált számítással érintett telek helyrajzi száma vagy területének egyéb meghatározása
2. A biológiai aktivitásérték fenntartását biztosító egyedi zöldfelületi követelmények meghatározása a 9. melléklet szerint

V. AZ ALKALMAZOTT VAGY ALKALMAZÁSRA JAVASOLT SAJÁTOS JOGINTÉZMÉNYEK

1. A sajátos jogintézmény típusa
2. A sajátos jogintézménnyel érintett telek helyrajzi száma vagy területének egyéb meghatározása
3. A sajátos jogintézmény időbeli hatálya
4. A sajátos jogintézményhez kapcsolódó helyi építési szabályzatban meghatározott követelmények hivatkozása”

14. melléklet a 285/2024. (IX. 30.) Korm. rendelethez

1. A 419/2021. (VII. 15.) Korm. rendelet 10. mellékletében foglalt táblázat a következő 47a. sorral egészül ki:

	(A)	B	C
1.	TÉRADAT, NYILVÁNTARTÁSI ADAT ELNEVEZÉSE	ADATSZOLGÁLTATÓ A LECHNER TUDÁSKÖZPONT FELÉ	ADATSZOLGÁLTATÓ AZ ÖNKORMÁNYZAT FELÉ)
47a.	Minősített nádas	területileg illetékes vármegyei kormányhivatal	Lechner Tudásközpont

2. A 419/2021. (VII. 15.) Korm. rendelet 10. mellékletében foglalt táblázat a következő 59a. és 59b. sorral egészül ki:

	(A)	B	C
1.	TÉRADAT, NYILVÁNTARTÁSI ADAT ELNEVEZÉSE	ADATSZOLGÁLTATÓ A LECHNER TUDÁSKÖZPONT FELÉ	ADATSZOLGÁLTATÓ AZ ÖNKORMÁNYZAT FELÉ)
59a.	Állami tulajdonú árvízvédelmi védvonal (védősáv)	Országos Vízügyi Főigazgatóság	Lechner Tudásközpont
59b.	Állami tulajdonú árvízvédelmi védvonal menti szivárgási sáv	Országos Vízügyi Főigazgatóság	Lechner Tudásközpont

3. A 419/2021. (VII. 15.) Korm. rendelet 10. mellékletében foglalt táblázat a következő 118a. és 118b. sorral egészül ki:

	(A)	B	C
1.	TÉRADAT, NYILVÁNTARTÁSI ADAT ELNEVEZÉSE	ADATSZOLGÁLTATÓ A LECHNER TUDÁSKÖZPONT FELÉ	ADATSZOLGÁLTATÓ AZ ÖNKORMÁNYZAT FELÉ)
118a.	Szénhidrogén-termelés mezőbeli vezetéke	MOL Magyar Olaj- és Gázipari Nyilvánosan Működő Részvénytársaság	Lechner Tudásközpont
118b.	Szénhidrogén-termelés mezőbeli vezetékének biztonsági övezete	MOL Magyar Olaj- és Gázipari Nyilvánosan Működő Részvénytársaság	Lechner Tudásközpont

4. A 419/2021. (VII. 15.) Korm. rendelet 10. mellékletében foglalt táblázat a következő 122. sorral egészül ki:

	(A)	B	C
1.	TÉRADAT, NYILVÁNTARTÁSI ADAT ELNEVEZÉSE	ADATSZOLGÁLTATÓ A LECHNER TUDÁSKÖZPONT FELÉ	ADATSZOLGÁLTATÓ AZ ÖNKORMÁNYZAT FELÉ)
122.	A szegregált és szegregációval veszélyeztetett területek térképi ábrázolása, szöveges lehatárolása és azok helyzetelemzéséhez szükséges adatok	Központi Statisztikai Hivatal	Lechner Tudásközpont

15. melléklet a 285/2024. (IX. 30.) Korm. rendelethez

1. A 419/2021. (VII. 15.) Korm. rendelet 11. mellékletében foglalt táblázat A:4 mezője helyébe a következő mező lép:

	(A)
1.	VÉLEMÉNYEZÉSRE JOGOSULT SZERVEK)
(4.)	a Balaton vízparti területeit érintő településtervezés esetén a Balatoni főépítész

2. A 419/2021. (VII. 15.) Korm. rendelet 11. mellékletében foglalt táblázat A:28 mezője helyébe a következő mező lép:

	(A)
1.	VÉLEMÉNYEZÉSRE JOGOSULT SZERVEK)
(28.)	közigazgatási határával szomszédos települési önkormányzat, valamint az érintett területi (vármegyei, fővárosi) önkormányzat

16. melléklet a 285/2024. (IX. 30.) Korm. rendelethez

„12. melléklet a 419/2021. (VII. 15.) Korm. rendelethez

A településrészek, valamint a szegregált és szegregációval veszélyeztetett területek helyzetelemzéséhez szükséges mutatók

	A	B	C	D	E	F
1	Mutató megnevezése	Település összesen	Településrész_1 (határoló területek)	Településrész_n (határoló területek)	szegr_1 (határoló területek)	szegr_n (határoló területek)
2	Lakónépesség száma					
3	Lakónépességen belül 0–14 évesek aránya					
4	Lakónépességen belül 15–64 évesek aránya					
5	Lakónépességen belül 65 évesek vagy annál idősebbek aránya					

6	Legfeljebb általános iskolai végzettséggel rendelkezők aránya az aktív korúakon (15–64 évesek) belül					
7	Felsőfokú végzettségűek a 25 éves és idősebb népesség arányában					
8	Lakásállomány (db)					
9	Alacsony komfort fokozatú lakások aránya					
10	Rendszeres munkajövedelemmel nem rendelkezők aránya az aktív korúakon (15–64 évesek) belül					
11	Legfeljebb általános iskolai végzettséggel rendelkezők és rendszeres munkajövedelemmel nem rendelkezők aránya az aktív korúakon belül					
12	Foglalkoztatottak aránya a 15–64 éves népességben belül					
13	Foglalkoztatott nélküli háztartások aránya					
14	Állandó népesség száma					
15	Alacsony presztízsű foglalkoztatási csoportokban foglalkoztatottak aránya					
16	A gazdaságilag nem aktív népesség aránya a lakónépességben belül					
17	Munkanélküliek aránya (munkanélküliségi ráta)					

18	Tartós munkanélküliek (legalább 360 napig) aránya					
19	A komfort nélküli, félkomfortos és szükséglakások aránya a lakott lakásokon belül					
20	Az egyszobás lakások aránya a lakott lakásokon belül					

17. melléklet a 285/2024. (IX. 30.) Korm. rendelethez

„13. melléklet a 419/2021. (VII. 15.) Korm. rendelethez

Településképi bejelentési eljáráshoz köthető építési tevékenységek, elhelyezések, területhasználatok

1. Új épület építése, meglévő épület bővítése, ha az építési tevékenység elvégzése után annak mérete a 35 m² összes hasznos alapterületet és a 4,5 méteres gerincmagasságot, lapostetős épület esetén a 3,5 méteres párkánymagasságot nem haladja meg.
2. Építmény átalakítása, felújítása, helyreállítása, korszerűsítése, homlokzatának megváltoztatása, kivéve zárt sorú vagy ikres beépítésű épület esetén, ha e tevékenységek a csatlakozó épület alapozását vagy tartószerkezetét is érintik.
3. Meglévő épület kizárólag külső alaprajzi méretet érintő, hasznos alapterületet nem növelő bővítése.
4. Meglévő építmény utólagos hőszigetelése, homlokzati nyílászáró cseréje, a homlokzatfelület színezése, a homlokzat felületképzésének megváltoztatása.
5. Új, 6,0 méter magasságot meg nem haladó, épített égéstermék-elvezető építése vagy az épített égéstermék-elvezető 6,0 méter magasságig történő bővítése.
6. Kizárólag az épület homlokzatához rögzített előtető, védőtető, ernyőszerkezet építése, elhelyezése.
7. Növénytermesztésre szolgáló üvegház, a növény-, illetve gombatermesztésre szolgáló fóliasátor, valamint a felvonulási épület építése, bővítése kivéve, ha közterületről nem látható helyen kerül elhelyezésre.
8. Temető területén:
 - a) sírbolt, urnasírbolt építése, bővítése,
 - b) urnafülke, sírhely, sírjel építése, elhelyezése.
9. Szobor, emlékmű, kereszt, emlékjel építése, elhelyezése.
10. Emlékfal építése.
11. Park, játszótér, sportpálya megfelelőségi igazolással vagy teljesítménynyilatkozattal rendelkező műtárgyainak építése, bővítése.
12. A megfelelőség-igazolással vagy teljesítménynyilatkozattal rendelkező, legfeljebb 180 napig fennálló és a piacfelügyeleti hatóság hatáskörébe nem tartozó épület építése, ideértve a sátorszerkezetet is.
13. XX. Az Országos Tűzvédelmi Szabályzat szerinti, legfeljebb 180 napig fennálló és megfelelőség-igazolással vagy teljesítménynyilatkozattal rendelkező és maximum 50 fő egyidejű tartózkodására alkalmas állvány jellegű építmény építése, bővítése.
14. Magánhasználatú kerti víz-, fürdőmedence, kerti tó, kerti építmény építése kivéve, ha közterületről nem látható helyen kerül elhelyezésre.
15. A telek természetes terepszintjének építési tevékenységgel összefüggő, végleges jellegű megváltoztatása.
16. Támfal építése, bővítése, amelynek mérete az építési tevékenységgel nem haladja meg a rendezett alsó terepszinttől számított 1,5 m magasságot.
17. Kerítés, sövény, járda létesítése, építése, bővítése.

18. Mobil illemhely, mobil mosdó, mobil zuhanyozó elhelyezése, árnyékszék, illemhely (kivéve csoportos illemhely) elhelyezése, építése, bővítése.
19. Cégérek, cég- és üzletjelzések épületen való elhelyezése.
20. Napelem, napkollektor, napelem inverter, hőszivattyú, szellőző-, klíma-, riasztóberendezés, villámhárító-berendezés, egyéb gépészeti berendezés, áru- és pénzautomata épületen vagy épületben való elhelyezése.
21. Építménynek minősülő, háztartási hulladék elhelyezésére szolgáló hulladékgyűjtő és -tároló elhelyezése.
22. Telken belüli közműpótló műtárgy építése, kivéve, ha közterületről nem látható helyen kerül elhelyezésre.
23. Telken belüli geodéziai építmény építése kivéve, ha közterületről nem látható helyen kerül elhelyezésre.
24. Zászlótartó oszlop (zászlórúd) építése kivéve, ha közterületről nem látható helyen kerül elhelyezésre.
25. Építési tevékenység végzéséhez szükséges, annak befejezését követően elbontandó állványzat és felvonulási építmény építése.
26. Magasles és kilátó építése, bővítése, amennyiben annak járófelülete a terepcsatlakozástól mért 6,0 métert nem haladja meg, továbbá vadetető és erdei építmény építése, bővítése, ha a terepcsatlakozástól mért legfelső pontja a 6,0 m-t nem haladja meg.
27. Közterületen, filmforgatáshoz kapcsolódó építmény építése.
28. Úszóműves vízi létesítmény, lakóhajó, úszóház létesítése, bővítése.”

18. melléklet a 285/2024. (IX. 30.) Korm. rendelethez

„14. melléklet a 419/2021. (VII. 15.) Korm. rendelethez

A település szegregált és szegregációval veszélyeztetett területeinek lehatárolásához és térképi ábrázolásához szükséges adatok

1. Lehatárolás: a szegregációs mutató alapján.
 - 1.1. A mutató: legfeljebb általános iskolai végzettséggel rendelkezők és munkajövedelemmel nem rendelkezők aránya az aktív korúakon (15–64 év) belül.
 - 1.2. A mutató számítása: a település területén belül olyan területileg egybefüggő tömbök kiválasztása, amelyekre együttesen jellemző, hogy a szegregációs mutató határértékének megfelelnek. A tömb népszámlálási célra létrehozott, általában közterületek vagy természetes és mesterséges tereptárgyak – ideértve a vasútvonal, autópálya nyomvonala, vízfolyás partja –, valamint rácshálós térinformatikai megoldás eredményeképpen kialakított, településen belüli kisterületi egység.

A szegregációs mutató határértékei településtípusonként

Településtípus	Szegregált terület, amelynél a szegregációs mutató értéke	Szegregációval veszélyeztetett terület, amelynél a szegregációs mutató értéke
Fővárosi kerület I. csoport (I., II., III., V., VI., VII., VIII., IX., X., XI., XII., XIII. kerület)	nagyobb egyenlő, mint 20%	nagyobb egyenlő, mint 15%, de kisebb mint 20%
Fővárosi kerület II. csoport (IV., XIV., XV., XVI., XVII., XVIII., XIX., XX., XXI., XXII., XXIII. kerület)	nagyobb egyenlő, mint 25%	nagyobb egyenlő, mint 20%, de kisebb mint 25%
Megyei jogú város	nagyobb egyenlő, mint 35%	nagyobb egyenlő, mint 30%, de kisebb mint 35%
Járásszékhely város	nagyobb egyenlő, mint 35%	nagyobb egyenlő, mint 30%, de kisebb mint 35%
2000 főnél népesebb város és község	nagyobb egyenlő, mint 35%	nagyobb egyenlő, mint 30%, de kisebb mint 35%
2000 főnél kisebb város és község	nagyobb egyenlő, mint 50%	nagyobb egyenlő, mint 40%, de kisebb mint 50%

- 1.3. 200 főnél népesebb települések esetében szegregátumnak, illetve szegregációval veszélyeztetett területnek azok az egybefüggő területek tekintendők, melyek megfelelnek a fenti mutatók egyikének, és a terület lakónépességének száma eléri az 50 főt. 200 főnél kisebb települések esetében a település egészére kell meghatározni a szegregációs mutató értékét.

2. Térképi ábrázolás

Kartogram: a szegregált és a szegregációval veszélyeztetett területek kritériumainak megfelelő területeket ábrázolja. A kartogram olyan területeket is megjelöl, melyek eleget tesznek ugyan a szegregációs mutató kritériumának, de az alacsony népességszámuk (kevesebb mint 50 főnél), vagy intézeti háztartásban élők – ideértve kollégium, idősok otthona, hajléktalan szálló – miatt mégsem tekinthetők szegregált és a szegregációval veszélyeztetett területeknek.”

A Kormány 286/2024. (IX. 30.) Korm. rendelete egyed építésügyi tárgyú kormányrendeleteknek a magyar építészetéről szóló 2023. évi C. törvény hatálybalépésével összefüggő módosításáról

A Kormány

a magyar építészetéről szóló 2023. évi C. törvény 225. § (1) bekezdés 78. pontjában kapott felhatalmazás alapján,
a 2. alcím, valamint a 4. és 5. melléklet tekintetében a magyar építészetéről szóló 2023. évi C. törvény 225. § (1) bekezdés 23., 24., 30., 35. és 39. pontjában kapott felhatalmazás alapján,
a 3. alcím és a 6. melléklet tekintetében a magyar építészetéről szóló 2023. évi C. törvény 225. § (1) bekezdés 14., 16., 39. és 71. pontjában kapott felhatalmazás alapján,
a 4. alcím tekintetében a jogalkotásról szóló 2010. évi CXXX. törvény 31. § (1) bekezdés a) pontjában kapott felhatalmazás alapján,
az Alaptörvény 15. cikk (1) bekezdésében meghatározott feladatkörében eljárva a következőket rendeli el:

1. Az építésügyi bírság megállapításának részletes szabályairól szóló 245/2006. (XII. 5.) Korm. rendelet módosítása

- 1. §** Az építésügyi bírság megállapításának részletes szabályairól szóló 245/2006. (XII. 5.) Korm. rendelet (a továbbiakban: Épbír.) 2. §-a helyébe a következő rendelkezés lép:
„2. § Az építésügyi hatóság építésügyi bírságot a következő esetekben szab ki:
a) jogszerűtlen építési tevékenység esetén a magyar építészetéről szóló 2023. évi C. törvény (a továbbiakban: Méptv.) 177. § (1) és (4) bekezdése szerint,
b) jogszerűtlen bontási tevékenység esetén a Méptv. 177. § (4) és (11) bekezdése szerint,
c) jogosulatlan vagy szakszerűtlen tevékenység esetén a Méptv. 175. § (1) bekezdés c) pont cb) alpontja alapján.”
- 2. §** Az Épbír. 3. §-a helyébe a következő rendelkezés lép:
„3. § (1) A bírság mértéke – a (2) bekezdésben foglalt kivétellel – a számított építményérték és a 2. melléklet szerinti szorzószám, valamint a (4) bekezdés szerinti százalékos érték szorzata. A bírság összegét a 3. mellékletben előírtak szerint kell megállapítani.
(2) A bírság összege 300 000 forint
a) az építési engedély mellékletét képező, záradékolt vagy az egyszerű bejelentés mellékletét képező építésügyi-műszaki dokumentációtól eltérően meg nem épült építményrész esetén,
b) az építmény helyének építési engedély vagy egyszerű bejelentés nélküli módosítása esetén.
(3) A számított építményérték az elkészült, kivitelezés alatt álló vagy elbontott
a) építményhez, építményrészhez hozzárendelt, az 1. melléklet szerinti egységár, valamint
b) építmény, építményrész – az építésügyi-műszaki dokumentáció vagy felmérés alapján számított – nettó alapterületének, térfogatának, felületének, hosszának vagy darabszámának szorzata, több különböző mértékegységű vagy egységárú építményrész esetében e szorzatok összege.
(4) A bírság meghatározásakor a (3) bekezdés szerinti számított építményértéknek az alábbi százalékos értékét kell figyelembe venni:
a) engedély nélküli építés esetén 20%,
b) engedélytől eltérő építés esetén 12%,
c) engedély nélkül végzett bontás esetén 5%,

- d) nemzeti emlékek minősülő műemlék építményen vagy annak telkén, nemzeti emlékek minősülő műemlék ingatlanon végzett jogszerűtlen építési tevékenység esetén 40%,
- e) helyi védelem alatt álló épületen végzett jogszerűtlen építési tevékenység esetén, ha a szabálytalanság a védettség elrendelésének alapjául szolgáló építményt, építményrészt érinti, 25%,
- f) műemléki jelentőségű vagy világörökségi területen álló, nem védett építményen végzett jogszerűtlen építési tevékenység esetén 30%,
- g) történeti tájon, műemléki környezetben álló, nem védett építményen végzett jogszerűtlen építési tevékenység esetén 25%,
- h) egyszerű bejelentés nélkül vagy a bejelentéstől eltérően végzett építési tevékenység esetén 12%.
- (5) Ha az ingatlan többféle műemléki területen áll, akkor a (4) bekezdés pontjai közül a magasabb bírságösszeget eredményező számítást kell alkalmazni.
- (6) A jogszerűtlenül végzett bontást követően új építmény jogszerűtlen építése esetén a bírságot a bontásra és az építésre külön ki kell szabni.
- (7) A fizetendő bírság összege az (1) bekezdés szerint megállapított bírságérték
- a) másfélszerese, ha kiszabására olyan személlyel vagy szervezettel szemben kerül sor, akit 3 éven belül egy alkalommal,
- b) kétszerese, ha kiszabására olyan személlyel vagy szervezettel szemben kerül sor, akit 3 éven belül legalább két alkalommal
- jogszerűtlen építési tevékenység végzése miatt végleges döntéssel építésügyi bírsággal sújtottak.”

3. § Az Épbír. 3. § (2) bekezdése a következő c) ponttal egészül ki:

(A bírság összege 300 000 forint)

„c) az építési engedély véglegessé válása előtt megkezdett vagy a keresetlevél benyújtásának halasztó hatályát elrendelő bírósági döntés ellenére végzett építési tevékenység esetén, ha az építető az engedélyezett tervtől nem tért el.”

4. § Az Épbír. a 3. §-t követően a következő alcímmel egészül ki:

„A bírság mértéke és számítása jogosulatlanul vagy szakszerűtlenül folytatott tevékenység esetén

3/A. § (1) A bírságot a 4. mellékletben foglalt táblázat szerint kell megállapítani.

(2) A bírság mértéke az (1) bekezdés szerint megállapított összegnek

- a) a kétszerese, ha az építési tevékenységet a nemzeti emlékek minősülő műemlék építményen vagy annak telkén, nemzeti emlékek minősülő műemlék ingatlanon,
- b) a másfélszerese, ha az építési tevékenységet
- ba) helyi védelem alatt álló építményen vagy
- bb) nyilvántartott vagy védetté nyilvánított régészeti lelőhelyen, műemléki környezetben, műemléki jelentőségű területen, történeti tájon vagy világörökségi területen végzik vagy végezték,
- c) a fele, ha az építményen kizárólag bontási tevékenységet végeznek vagy végeztek, és nem tartozik az a) és b) pont alá.

(3) A bírság mértéke az (1) és (2) bekezdés szerint megállapított összeg másfélszerese – a 4. mellékletben foglalt táblázat 3. pontjában meghatározott jogsértő cselekmény kivételével –, ha kiszabására azzal szemben kerül sor, akit 3 éven belül legalább két alkalommal végleges döntéssel jogosulatlanul vagy szakszerűtlenül folytatott tevékenység miatt bírsággal sújtottak.

(4) Az építésügyi hatóság a vállalkozó kivitelezői tevékenység végzésére nem jogosult, de a Méptv. alapján saját vagy hozzátartozó részére építőipari kivitelezési tevékenységet végző kivitelező jogsértő cselekményével kapcsolatos bírságot a fővállalkozó kivitelezőre vonatkozó szabályok szerint állapítja meg.

(5) Az építésügyi hatóság egy ellenőrzés eredményeként ugyanazon résztvevővel szemben egy építési tevékenységgel összefüggésben megállapított több jogsértés miatt

- a) a legmagasabb bírságot eredményező jogsértő cselekményhez kapcsolódó bírság másfélszeresére megemelt összege vagy
- b) a megállapított jogsértések összeadott bírságösszege közül azt szabja ki, amelynek a mértéke alacsonyabb.

(6) Ha az építési folyamat résztvevője többfajta építési tevékenység végzése során több jogsértő cselekményt is megvalósít, a bírságot vele szemben az (5) bekezdés figyelembevételével, tevékenységenként kell kiszabni.”

- 5. §** Az Épbír. 4. §-a helyébe a következő rendelkezés lép:
„4. § (1) Az építésügyi hatóság a jogszerűtlenül végzett építési tevékenység miatt kiszabott bírságot a fennmaradási engedélyt megadó vagy a lebontást tudomásul vevő határozatában állapítja meg.
(2) A jogosulatlanul vagy szakszerűtlenül folytatott tevékenységgel kapcsolatban az építésügyi hatóság a bírságot önálló határozatban állapítja meg.”
- 6. §** Az Épbír. 5. §-a a következő (4) bekezdéssel egészül ki:
„(4) A bírság összegét 10 000 forintra való kerekítéssel kell megállapítani.”
- 7. §** Az Épbír. 6. § (3) bekezdése helyébe a következő rendelkezés lép:
„(3) A jogosulatlanul vagy szakszerűtlenül folytatott tevékenységgel kapcsolatos bírságot megállapító határozat tartalmazza
a) az Építésügyi Dokumentációs és Információs Központról, valamint az Országos Építésügyi Nyilvántartásról szóló kormányrendelet szerinti elektronikus építésügyi bírságnyilvántartó (a továbbiakban: e-bírság) elektronikus alkalmazás által generált egyedi bírság-azonosító kódot,
b) az (1) bekezdésben megjelölt számlaszámot,
c) a figyelemfelhívást arra, hogy az építésügyi hatóság által rendelkezésre bocsátott készpénz-átutalási megbízáson vagy a banki átutalási megbízáson fel kell tüntetni
ca) a határozat számát,
cb) az egyedi bírság-azonosító kódot és
cc) a kötelezett nevét, megnevezését, valamint
d) a figyelemfelhívást a befizetés megtörténtének 8 napon belüli igazolására.”
- 8. §** Az Épbír. 7. §-a helyébe a következő rendelkezés lép:
„7. § (1) A jogosulatlanul vagy szakszerűtlenül folytatott tevékenységgel kapcsolatos bírság kiszabásáról szóló határozatot az általános közigazgatási rendtartásról szóló 2016. évi CL. törvény 85. § (1) bekezdésében foglaltakon kívül közölni kell
a) a szakmagyakorló névjegyzéket vezető szervvel, ha a bírság kiszabására az építési műszaki ellenőrrel, a tervezővel, a tervezői művezetővel vagy a felelős műszaki vezetővel szemben került sor,
b) a vállalkozó kivitelezői tevékenységre jogosultak névjegyzékét vezető szervvel, valamint
c) a sajátos építményfajták körébe tartozó honvédelmi, katonai és nemzetbiztonsági célú építmények esetében az érintett ingatlan vagyongazdálkodójával.
(2) A jogszerűtlenül végzett építési tevékenység miatt kiszabott bírság megfizetésére adott befizetési határidő meghosszabbításáról szóló végleges végzést az építésügyi hatóság köteles közölni az érintett ingatlan tulajdonosával is, ha az nem azonos a kötelezettel.
(3) Az építésügyi hatóság – a (4) bekezdésben rögzített kivétellel – a bírság kiszabásával kapcsolatos minden döntését és intézkedését az e-bírság alkalmazásában rögzíti.
(4) A sajátos építményfajták körébe tartozó honvédelmi, katonai és nemzetbiztonsági célú építmények építésügyi hatósági eljárásaiban a bírság kiszabásával kapcsolatos döntéseket és intézkedéseket az e-bírság alkalmazásában nem kell rögzíteni.”
- 9. §** Az Épbír. a következő 12. §-sal egészül ki:
„12. § (1) E rendeletnek az egyes építésügyi tárgyú kormányrendeleteknek a magyar építészetéről szóló 2023. évi C. törvény hatálybalépésével összefüggő módosításáról szóló 286/2024. (IX. 30.) Korm. rendelettel (a továbbiakban: Módr.) megállapított 3/A. §-át, 5. § (4) bekezdését és 4. mellékletét, valamint módosított 1–3. §-át, 4. §-át, 6. § (1) bekezdését, 6. § (3) bekezdését, 7. §-át, 1. és 3. mellékletét a Módr. hatálybalépése után indult eljárásokban kell alkalmazni.
(2) E rendeletnek a Módr.-ral megállapított 4. melléklet 21. sorát 2025. október 1-jétől kell alkalmazni.”
- 10. §** (1) Az Épbír. 1. melléklete helyébe az 1. melléklet lép.
(2) Az Épbír. 3. melléklete helyébe a 2. melléklet lép.
(3) Az Épbír. a 3. melléklet szerinti 4. melléklettel egészül ki.

- 11. §** Az Épbír.
1. §-ában az „építményekkel” szövegrész helyébe az „építményekkel és az építőipari kivitelezési tevékenységgel” szöveg,
 - „A bírság mértéke és számítása” alcím címében a „számítása” szövegrész helyébe a „számítása jogszerűtlenül végzett építési tevékenység esetén” szöveg,
 - „A bírság kiszabásának eljárási szabályai” alcím címében az „eljárási” szövegrész helyébe az „és megfizetésének” szöveg lép.
- 12. §** Hatályát veszti az Épbír.
6. § (1) bekezdésében az „és építésfelügyeleti” szövegrész,
 6. § (4) bekezdése.

2. Az építőipari kivitelezési tevékenységről szóló 191/2009. (IX. 15.) Korm. rendelet módosítása

- 13. §** Az építőipari kivitelezési tevékenységről szóló 191/2009. (IX. 15.) Korm. rendelet (a továbbiakban: Épkiv.) 1. § (1) bekezdése a következő l) ponttal egészül ki:
[E rendelet hatálya – a (2) és (3) bekezdésben meghatározott kivétellel – kiterjed]
 „l) a kötelező kivitelezői felelősségbiztosításra.”
- 14. §** Az Épkiv. 1. §-a a következő (5) bekezdéssel egészül ki:
 „(5) Az állami építési beruházások rendjéről szóló 2023. évi LXIX. törvény (a továbbiakban: Ábtv.) hatálya alá tartozó állami építési beruházások esetében e rendelet rendelkezéseit az Ábtv.-ben és az Ábtv. végrehajtására kiadott jogszabályokban meghatározott eltérésekkel kell alkalmazni.”
- 15. §** Az Épkiv. 2. §-a helyébe a következő rendelkezés lép:
 „2. § E rendelet alkalmazásában
- árazatlan tételes költségvetési-kiírás:* minőségi követelményekkel rendelkező mennyiségi kimutatás az építmény jellege szerint szükséges szakági bontásban és részletezettséggel, lényeges terméktulajdonság meghatározásával,
 - biztonsági és egészségvédelmi koordinátor:* az építési munkahelyeken és az építési folyamatok során megvalósítandó minimális munkavédelmi követelményekről szóló 4/2002. (II. 20.) SZCSM–EüM együttes rendelet 2. § 3. pontja szerinti biztonsági és egészségvédelmi koordinátor,
 - elektronikus fedezetkezelői nyilvántartás:* az építetetői fedezetkezelő által elektronikusan vezetett, az építési tevékenység megvalósításában résztvevő összes vállalkozó kivitelező és az általuk vállalt építőipari kivitelezési tevékenység adatait tartalmazó nyilvántartás,
 - jókarbantartó tevékenység:* a meglévő építmény, építményrész kármegelőzésére, kárelhárítására, karbantartására, helyreállítására, felújítására, javítására, rendeltetésszerű és biztonságos használatra alkalmassá tételére, valamint ennek és üzembiztonságának megtartására irányuló építési-szerelési munka, nemzeti emlék esetében örökségvédelmi szabályokkal együtt értendő,
 - naplóügyfél-jel:* amely az e-építési napló alkalmazásban NÜJ-ként szerepel és az alkalmazás által – az első Központi Azonosítási Ügynök (a továbbiakban: KAÜ) általi azonosítással történő belépés alkalmával, minden felhasználó számára – automatikusan generált kilencjegyű azonosító jel, amely az alkalmazás további használata során azonosítja az adott KAÜ-n keresztül belépő természetes személyt,
 - pótmunka:* a Polgári Törvénykönyvről szóló 2013. évi V. törvény (a továbbiakban: Ptk.) 6:244. § (2) bekezdésében meghatározott pótmunka,
 - többletmunka:* a Ptk. 6:244. § (1) bekezdésében meghatározott többletmunka.”
- 16. §** (1) Az Épkiv. 3. § (1) bekezdése helyébe a következő rendelkezés lép:
 „(1) A kivitelezési szerződés megkötését követően a vállalkozó kivitelező viseli annak jogkövetkezményét, amely a kivitelezési dokumentáció olyan hiányosságából adódik, amelyet a vállalkozó kivitelezőnek a tőle elvárható szakmai gondosság mellett észlelnie kellett volna, de a szerződéskötést megelőzően nem jelzett.”

- (2) Az Épkiv. 3. § (2) bekezdés d) pontja helyébe a következő rendelkezés lép:
(A kivitelezési szerződés tartalmazza)
„d) a vállalt teljesítési szakaszokat, határidőket részletesen, ideértve a kivitelezési dokumentáció szolgáltatásának, az e-építési napló készenlétbe helyezésének, az építési munkaterület átadásának, az e-építési napló megnyitásának, a tervezett kezdésnek időpontját, a részteljesítés, az átadás-átvétel, a birtokbaadás határidejét vagy határnapját, az igényelt befejezési határidőt vagy határnapot;”
- (3) Az Épkiv. 3. § (2) bekezdés r) pontja helyébe a következő rendelkezés lép, és a bekezdés a következő s) és t) ponttal egészül ki:
(A kivitelezési szerződés tartalmazza)
„r) a kötelező kivitelezői felelősségbiztosítás kötvényszámát és a biztosító nevét, elérhetőségét vagy a kivitelező nyilatkozatát arra vonatkozóan, hogy a kötelező felelősségbiztosítással legkésőbb az építési munkaterület átadásakor rendelkezni fog,
s) a szolgáltatásra kötelezett vállalkozó kivitelező által megadott kivitelezési szerződés szerződésszámát, valamint
t) a vállalkozó kivitelező általi kivitelezési dokumentáció építésszervezési munkarészének elkészítését.”

17. § Az Épkiv. 3. §-a a következő (2b) bekezdéssel egészül ki:
„(2b) A kivitelezési szerződés mellékletét képezi a felelősségbiztosítási kötvény, ha az a kivitelezési szerződés megkötésekor rendelkezésre áll.”

18. § Az Épkiv. 4. § g) pontja helyébe a következő rendelkezés lép, és a § a következő h) és i) ponttal egészül ki:
[Amennyiben a 17. § (2) bekezdésnek megfelelően építtetői fedezetkezelő közreműködésére kerül sor, a kivitelezési szerződés a 3. § (2) bekezdésben foglaltakon túl tartalmazza]
„g) mellékletként a fővállalkozó kivitelező nyilatkozatát, amely tartalmazza az építőipari kivitelezési tevékenység megvalósításában résztvevő összes alvállalkozójának nevét és az általuk vállalt építőipari kivitelezési tevékenység adatait, amelyeknek az e-építési napló alkalmazásban szereplő alvállalkozói adatokkal egyeznie kell,
h) a fővállalkozó kivitelező nyilatkozatát arra vonatkozóan, hogy ha az építtetővel kötött kivitelezési szerződés hatálybalépését követően, mint megrendelő vállalkozó kivitelező az alvállalkozó kivitelezővel kötött szerződésben magasabb összegre szerződik, mint amely összeget az építtető az adott kivitelezési tevékenység megvalósításának fedezetéül az építtetői fedezetkezelő rendelkezésére bocsátott, abban az esetben a szerződéses összegek különbözetét az alvállalkozó részére ő maga téríti meg, valamint
i) ha az alvállalkozó kivitelező megrendelő vállalkozó kivitelezőnek minősül, mellékletként az alvállalkozó nyilatkozatát, amely tartalmazza az építőipari kivitelezési tevékenység megvalósításában részt vevő összes alvállalkozója nevét és az általuk vállalt építőipari kivitelezési tevékenység adatait, amelyeknek az e-építési naplóban szereplő alvállalkozói adatokkal egyezniük kell.”

19. § (1) Az 5. § (2) bekezdése helyébe a következő rendelkezés lép:
„(2) Az építési engedélyhez vagy az egyszerű bejelentéshez nem kötött építési tevékenység akkor folytatható, ha az építésügyi jogszabályokat – ideértve a helyi építési szabályzatot, a szabályozási tervet, a településrendezési és építési követelményekről szóló kormányrendeletet – és az építőipari kivitelezési tevékenységet érintő más hatósági és biztonsági előírásokat megtartják.”

(2) Az Épkiv. 5. § (5)–(7) bekezdése helyébe a következő rendelkezés lép:
„(5) Az építési munkaterület átadása előtt az építtető köteles az e-építési naplót, majd ezt követően az első elektronikus építési főnaplót (a továbbiakban: e-főnapló) – a vállalkozó kivitelező adatainak megadása mellett – készenlétbe helyezni. Az építtető az e-építési napló alkalmazási felületén az építési munkaterületet átadja a fővállalkozó kivitelezőnek. Az e-főnapló megnyitottá válik, miután a fővállalkozó kivitelező az építési munkaterület átadását elfogadta. Az építési munkaterület átadását eseti bejegyzéssel az e-főnaplóban rögzíteni kell, ezt követően lehet az építési munkaterületen az építőipari kivitelezési tevékenységet elkezdni és végezni.
(6) Az építési munkaterület nem adható át a fővállalkozó kivitelező részére, az e-főnapló nem nyitható meg, és az építőipari kivitelezési tevékenység nem kezdhető meg
a) a 3. § (2a) bekezdésében meghatározott nyilatkozat hiányában,
b) ha a fővállalkozó kivitelező nem rendelkezik a kötelező kivitelezői felelősségbiztosítással,
c) kötelező építtetői fedezetkezelés esetén a fedezetkezelői szerződés hiányában, valamint

d) az általános építmények körében az építésügyi hatósági eljárásokról és ellenőrzésekről szóló kormányrendeletben meghatározott összevont telepítési eljárásban hozott telekalakítási engedély esetén a változás ingatlan-nyilvántartáson való átvezetésének hiányában.

(7) Az építésügyi hatósági engedélyhez vagy tudomásulvételhez kötött és az építésügyi bírság megállapításának részletes szabályairól szóló kormányrendelet (a továbbiakban: Épbír.) szerint számított, 200 millió forint számított építményértéket meghaladó vagy integrált építési engedély alapján végzendő építőipari kivitelezési tevékenység megkezdésekor – a honvédelmi és katonai, valamint a nemzetbiztonsági célú építmények kivételével – az építési munkaterületen a közterületről jól látható helyen fel kell tüntetni

a) az építető nevét vagy megnevezését, beruházáslebonyolító közreműködése esetén a beruházáslebonyolító nevét vagy megnevezését,

b) az építőipari kivitelezési tevékenység tárgyát, kezdési és várható befejezési időpontját, az építési engedély számát,

c) a fővállalkozó kivitelező nevét vagy megnevezését és nyilvántartási számát,

d) a tervező nevét vagy megnevezését és névjegyzéki jelölését,

e) építetői fedezetkezelő közreműködése esetén az építetői fedezetkezelő megnevezését és elérhetőségét, valamint

f) az építőipari kivitelezési tevékenység szerinti építési műszaki ellenőr nevét, nyilvántartási számát és névjegyzéki jelét.”

20. § Az Épkiv. 7. § (2) bekezdése a következő k)–s) ponttal egészül ki:

[Az építési beruházás előkészítése, lebonyolítása és szervezése során az Étv. 43. § (1) és (2) bekezdésében meghatározottakon túlmenően az építető feladata:]

„k) a fővállalkozó kivitelezővel az e-építési naplóban a többletmunka, pótmunka igényét közölni,

l) az 5. § (7) bekezdése szerinti tájékoztatás megtétele,

m) a teljesítésigazolás alapján kiállított számla kifizetése a fővállalkozó kivitelező részére,

n) a Méptv. 173. § (6)–(8) bekezdésében meghatározott esetben a területi építész kamara által kiállított, nyilatkozat e-építési naplóba való feltöltése,

o) a záradékolt építészeti-műszaki dokumentációtól való eltérés esetén a megvalósult állapotot ábrázoló építészeti-műszaki dokumentáció (a továbbiakban: megvalósulási dokumentáció) elkészítéséről való gondoskodás, és annak az e-építési napló tervnaplójába való feltöltése,

p) ha e rendelet a szervizkönyv kötelező vezetését írja elő, a szervizkönyv vezetése, ha az építmény használatbavételét a hatóság engedélyezte vagy tudomásul vette,

q) építetői fedezetkezelő közreműködése esetén az elektronikus fedezetkezelői nyilvántartásban a felelősségi körébe tartozó nyilvántartás-kitöltési kötelezettség teljesítése,

r) építetői fedezetkezelő közreműködése esetén az elektronikus fedezetkezelői nyilvántartásban és az e-építési naplóban a fővállalkozó kivitelező nevének vagy megnevezésének, az általa vállalt építési tevékenység adatainak azonosságáról gondoskodni, valamint

s) a beruházáslebonyolító megbízása, ha e rendelet kötelezően előírja annak részvételét.”

21. § Az Épkiv. III. Fejezete a következő alcímmel egészül ki:

„A beruházáslebonyolító

8. § (1) Az építető az építési beruházás előkészítése, lebonyolítása, szervezése és folytatása során az e rendeletben és a kivitelezési szerződésben meghatározott feladataira beruházáslebonyolítót bízhat meg.

(2) Ha az építőipari kivitelezési tevékenységnek a 17. § (3) bekezdése szerint meghatározott értéke eléri vagy meghaladja a Kbt. szerinti közösségi értékhatárt, az építetőnek – az atomenergia alkalmazására szolgáló, a honvédelmi és katonai, valamint a nemzetbiztonsági célú építmények kivételével – beruházáslebonyolítót kell megbízni.

(3) A beruházáslebonyolítói feladatok ellátására az építető az építésügyi és az építésüggyel összefüggő szakmagyakorlási tevékenységekről szóló kormányrendeletben meghatározott beruházáslebonyolítóval írásbeli szerződést köt.”

- 22. §** (1) Az Épkiv. 9. § (1) és (2) bekezdése helyébe a következő rendelkezések lépnek:
- „(1) Az építtető az építésügyi és az építésüggyel összefüggő szakmagyakorlási tevékenységekről szóló kormányrendelet szerinti jogosultsággal rendelkező tervezővel – az építésszervezési munkarész kivételével – kivitelezési dokumentáció elkészítésére írásbeli tervezési szerződést köt.
- (2) A tervezési szerződés kötelező tartalmi elemeit az építésügyi és az építésüggyel összefüggő szakmagyakorlási tevékenységekről szóló kormányrendelet tartalmazza.”
- (2) Az Épkiv. 9. § (3)–(5) bekezdése helyébe a következő rendelkezés lép:
- „(3) A szerződő tervezőnek a közhasználatú építmény, építményrész esetén kötelező az építésügyi és az építésüggyel összefüggő szakmagyakorlási tevékenységekről szóló kormányrendelet szerinti, „rehabilitációs környezettervezés területén gyakorlott” címmel rendelkező szakmagyakorlót bevonnia a kivitelezési dokumentáció készítésénél.
- (4) A kivitelezési dokumentációt a tervező, szerződésben meghatározottak szerint, felhasználás céljából az építtető birtokába adja.
- (5) A tervező a kivitelezési dokumentáció készítése során az építésügyi és az építésüggyel összefüggő szakmagyakorlási tevékenységekről szóló kormányrendelet szerinti tervezési programban vagy az építési engedélyhez tartozó záradékolt vagy az egyszerű bejelentéshez tartozó építészeti-műszaki dokumentációban meghatározott elvárt műszaki teljesítményeket – az építtető egyetértése mellett – legalább az elvárt teljesítményadatokkal rendelkező építési termékek kiválasztásával teljesíti.”
- 23. §** Az Épkiv. „A tervező és a tervellenőr” alcíme a következő 10–10/B. §-sal egészül ki:
- „10. § (1) Az építész tervező a záradékolt építészeti-műszaki dokumentációtól való eltéréshez szükséges hozzájáruló nyilatkozatát az e-építési naplóban teszi meg, ha – az atomenergia alkalmazására szolgáló építmény kivételével – az épület, épületrész
- a) építése építési engedélyhez vagy egyszerű bejelentéshez kötött,
- b) közhasználatú vagy
- c) az Országos Építészeti Tervtanács véleményezéséhez kötött,
- és a tervezett eltérés az épület külső megjelenését az építőanyag használatában, színezésében vagy a nyílászárók elhelyezésében megváltoztatja.
- (2) Az (1) bekezdés szerinti épületek építőipari kivitelezési tevékenységének befejezését követően, a fővállalkozó kivitelező nyilatkozatának megtétele előtt, az építész tervező az épület, épületrész használatbavételének megkéréséhez az e-építési naplóban nyilatkozatot tesz arról, hogy
- a) az építészeti-műszaki dokumentációtól eltérés volt-e az épület külső megjelenésében, azon belül is az építőanyag használatában, színezésében, a nyílászárók elhelyezésében,
- b) ha volt eltérés, az
- ba) a hozzájáruló nyilatkozatával történt-e,
- bb) az épület külső megjelenését az építőanyag használatában, színezésében, a nyílászárók elhelyezésében megváltoztatta-e, milyen módon és mértékben,
- c) a hozzájárulása nélkül megvalósított eltérést tudomásul veszi-e, amennyiben nem, milyen megoldást javasol az eltérés módosításában,
- d) a megvalósulási dokumentáció az épület külső megjelenése, azon belül is az építőanyag használata, színezése vagy a nyílászárók elhelyezése vonatkozásában az eltéréseket tartalmazza-e, valamint
- e) a használatbavételhez hozzájárul-e, ha nem, annak építészeti indokait rögzítenie kell.
- 10/A. § Az építésügyi és az építésüggyel összefüggő szakmagyakorlási tevékenységekről szóló kormányrendelet szerinti, „rehabilitációs környezettervezés területén gyakorlott” címmel rendelkező szakmagyakorló a közhasználatú építmény, építményrész használatbavételének megkéréséhez, a fővállalkozó kivitelező nyilatkozatának megtétele előtt, az e-építési naplóban arról nyilatkozik, hogy
- a) az akadálymentesség és az egyenlő esélyű hozzáférés biztosított-e,
- b) a kivitelezési dokumentációtól való eltérés az akadálymentesség követelményét és az egyenlő esélyű hozzáférés biztosítását érinti-e, milyen módon és mértékben, valamint
- c) a kivitelezési dokumentációtól való eltérés ellenére az építmény, építményrész az akadálymentesség követelményének és az egyenlő esélyű hozzáférés biztosításának megfelel.
- 10/B. § (1) Az építtető az építészeti-műszaki dokumentáció és a kivitelezési dokumentáció a jogszabályoknak, a szakmai szabályoknak, valamint az építtetői elvárások ellenőrzésére tervellenőrt bízhat meg.

(2) A tervellenőri feladatok ellátására az építető az építésügyi és az építésüggyel összefüggő szakmagyakorlási tevékenységekről szóló kormányrendeletben meghatározott tervellenőrrel írásbeli szerződést köt.

(3) A tervellenőr feladata

- a) az építészeti-műszaki dokumentáció és a kivitelezési dokumentáció műszaki tartalma szakszerűségének, kivitelezésre való alkalmasságának, a szakági tervek összhangjának ellenőrzése,
- b) a hibák, hiányosságok feltárása,
- c) szükség esetén javaslattétel és
- d) a jelentésének elkészítése.

(4) A tervellenőr az ellenőrzését követően jelentést készít, amely tartalmazza

- a) az építési beruházás keretében végzett építőipari kivitelezési tevékenység helyét, címét, helyrajzi számát, jellegét, megnevezését, rövid leírását, tartalmát, jellemzőit,
- b) az építető nevét vagy megnevezését,
- c) a tervellenőr nevét, címét, aláírását, jogosultságát, névjegyzéki bejegyzésének számát,
- d) az ellenőrzött építészeti-műszaki dokumentáció, kivitelezési dokumentáció tervezőjének nevét, címét, jogosultságát, névjegyzéki bejegyzésének számát,
- e) az ellenőrzött építészeti-műszaki dokumentáció, kivitelezési dokumentáció megnevezését,
- f) az ellenőrzött dokumentációk tartalmára vonatkozó jogszabályokat, a vonatkozó szabványokat, műszaki irányelveket, az építménybe betervezett építési termékek előírásait, a szakmai szabványokat, az általános településrendezési és építési követelményeket, valamint
- g) az ellenőrzésének tapasztalatait, eredményét, javaslatát.

(5) A tervellenőri szerződés tartalmazza

- a) a vállalt és az ellenőrzés alá rendelt tervezési tevékenység, és az építészeti-műszaki dokumentáció, kivitelezési dokumentáció pontos megnevezését, meghatározását,
 - b) az építészeti-műszaki dokumentáció, kivitelezési dokumentáció felülvizsgálatának, ellenőrzésének szabályait, határidejét,
 - c) a szükséges tervmódosításra történő javaslattételi felhívást,
 - d) a teljesítési határidőket, figyelemmel a szakaszos tervszolgáltatásra is, valamint
 - e) a tervellenőrzési díj összegét, az elszámolás és a teljesítésigazolás formáját, módját és a fizetés módját, határidejét.
- (6) Az (5) bekezdésben nem szabályozott kérdésekben a Ptk. rendelkezései az irányadóak."

24. § Az Épkiv. III. Fejezete a következő alcímmel egészül ki:

„A költségszakértő

11. § (1) Az építető és a vállalkozó kivitelező az építési beruházással kapcsolatos gazdasági, gazdaságossági, pénzügyi tervezési és ezekkel kapcsolatos döntés-előkészítési feladatokra költségszakértőt bízhat meg.

(2) A költségszakértő ugyanazon építési beruházás tekintetében nem végezhet tevékenységet egyidejűleg az építető és a vállalkozó kivitelező megbízásából.

(3) A költségszakértői feladatok ellátására az építető és a vállalkozó kivitelező az építésügyi és az építésüggyel összefüggő szakmagyakorlási tevékenységekről szóló kormányrendeletben meghatározott költségszakértővel írásbeli szerződést köt.

(4) A költségszakértő feladata

- a) az ár-érték arány megállapítása,
- b) a költség és árelemzés,
- c) a költségváltozási kockázat elemzése, valamint
- d) a költségérzékenységi vizsgálat."

25. § (1) Az Épkiv. 12. § (1a) bekezdése helyébe a következő rendelkezés lép, és a § a következő (1b) bekezdéssel egészül ki:

„(1a) A vállalkozó kivitelező olyan építőipari kivitelezési tevékenységet vállalhat,

a) amelyhez

aa) – a 13. § (8) bekezdésében meghatározottak kivételével – rendelkezik az építőipari kivitelezési tevékenység jellegének megfelelő jogosultsággal rendelkező, vele munkaviszonyban, munkavégzésre irányuló egyéb jogviszonyban vagy tagsági jogviszonyban álló felelős műszaki vezetővel, kivéve, ha a szerződésben rögzített alvállalkozója rendelkezik ilyennel,

- ab) rendelkezik az építőipari kivitelezési tevékenységnek megfelelő szakképesítéssel, vagy elegendő számú és tevékenység jellegének megfelelő szakképesítésű, vele munkaviszonyban, munkavégzésre irányuló egyéb jogviszonyban vagy tagsági jogviszonyban álló szakmunkással, kivéve, ha a szerződésben rögzített alvállalkozója rendelkezik ilyenekkel,
- ac) rendelkezik a vállalkozó kivitelezői tevékenység végzéséhez alkalmas telephellyel vagy székhellyel,
- ad) a kivitelezésidokumentáció-készítési kötelezettség esetén a kivitelezési dokumentáció az építési munkaterületen rendelkezésre áll, valamint
- ae) az e-építési naplót megnyitották, és az előírásoknak megfelelően vezetik,
- b) amelynek megkezdéséhez és végzéséhez
- ba) – ha jogszabály kötelezővé teszi – rendelkezésre áll a végleges hatósági engedély, vagy
- bb) megtörtént az egyszerű bejelentés, és
- bc) rendelkezik a kötelező kivitelezői felelősségbiztosítással,
- c) amelynek végzésére vonatkozóan az építetővel vagy – alvállalkozói kivitelezési szerződés esetén – a megrendelő vállalkozó kivitelezővel szerződést kötöttek, valamint
- d) amelynek végzését az építésügyi hatóság nem tiltotta meg.
- (1b) A vállalkozó kivitelezőnek – az atomenergia alkalmazására szolgáló, a honvédelmi és katonai, valamint a nemzetbiztonsági célú építmények kivételével – munkaviszonyban kell alkalmaznia a felelős műszaki vezetőt, ha az építőipari kivitelezési tevékenység 17. § (3) bekezdésében meghatározott értéke a Kbt. szerinti közösségi értékhatárt eléri vagy meghaladja.”
- (2) Az Épkiv. 12. § (2) bekezdése helyébe a következő rendelkezés lép:
- „(2) A vállalkozó kivitelező feladata a Méptv.-ben foglaltakon túlmenően
1. az építőipari kivitelezési tevékenység
 - a) megkezdése előtt annak vizsgálata, hogy az építési tevékenység megkezdésének jogszabályban meghatározott feltételei teljesülnek-e,
 - b) megkezdésekor az építetőtől – alvállalkozó kivitelező esetében a megrendelő vállalkozó kivitelezőtől – az építési munkaterület átvétele, annak vizsgálata, hogy a szükség szerinti lőszermentesítése megtörtént-e,
 2. az e-építési napló megnyitása az e rendeletben meghatározottak szerint,
 3. az építési munkaterületen képződött építési-bontási hulladék mennyiségének és típusának folyamatos vezetése az e-építési naplóban,
 4. annak folyamatos ellenőrzése, hogy alvállalkozója az elvállalt építőipari kivitelezési tevékenységben közvetlenül részt vesz-e,
 5. az építés során már meglévő műemléki érték vagy régészeti emlék, előkerülő természeti, építészeti értékek megőrzése,
 6. annak biztosítása, hogy az építési munkaterületen csak olyan személyek tartózkodjanak, akik a vállalkozói nyilvántartásban szerepelnek, erre jogosultsággal rendelkeznek, és az e-építési napló által igazoltan részt vesznek a napi munkában, annak ellenőrzésében és irányításában,
 7. a műszaki átadás-átvételi eljárás során a berendezések, rendszerek működési próbája és a tapasztalt rendellenességek, hiányosságok megszüntetése, szükség esetén a próba megismétlése,
 8. az építőipari kivitelezési tevékenység befejezésével a mérési jegyzőkönyvek kiállítása, az alkalmazott építési termékek teljesítmény-nyilatkozatainak rendelkezésre bocsátása,
 9. a kivitelezési szerződés szerint az építési munkaterület visszaadása az építetőnek, alvállalkozói szerződés esetén a megrendelő vállalkozó kivitelezőnek,
 10. az építési munkaterület őrzésének biztosítása,
 11. az építési munkák befejeztével az építési munkaterületről való levonulás végrehajtása,
 12. az általa végzett építőipari kivitelezési tevékenységre a 14. § szerinti nyilatkozat megtétele, ehhez a tevékenységnek megfelelő felelős műszaki vezető szakmai nyilatkozatának beszerzése,
 13. építetői fedezetkezelő közreműködése esetén a fedezetkezelői nyilvántartásban a felelősségi körébe tartozó nyilvántartás-kitöltési kötelezettség teljesítése, valamint, ha az építőipari kivitelezési tevékenység megvalósításában alvállalkozóként vesz részt, a szerződése adatainak felvitele – legkésőbb az építőipari kivitelezési tevékenységének megkezdéséig – a fedezetkezelő által internetes alapon működtetett fedezetkezelői nyilvántartásba, mely adatok e-építési napló adataival való azonosságáról folyamatosan gondoskodni,

14. a saját munkájához kapcsolódó elkészült munkarészek ellenőrzése, az eltakarásra kerülő szerkezetek ellenőrzésének, és az építető, az építési műszaki ellenőr felhívása alapján további vizsgálatok feltételeinek biztosítása, valamint az ellenőrzésekhez kapcsolódó tények és adatok e-építési naplóban történő rögzítése,
15. az építési tevékenység megvalósítása során legalább a kivitelezési dokumentációban meghatározott, elvárt műszaki teljesítménnyel rendelkező építési termék beépítése,
16. a 10. § (1) és (2) bekezdésében meghatározott esetben az építész tervező, a 10/A. §-ban meghatározott esetben a „rehabilitációs környezettervezés területén gyakorlott” címmel rendelkező szakmagyakorló nyilatkozatának beszerzése, mely nyilatkozattételi kötelezettség elmaradása esetén az építető értesítése az e-építési naplóban eseti bejegyzéssel,
17. a kötelező kivitelezői felelősségbiztosítás folyamatos fenntartása és az azzal kapcsolatos adminisztrációs kötelezettségek elvégzése,
18. a 22. § (5) bekezdés c) pontjában meghatározott esetben a daru igénybevételeéről, akadályjelöléséről, valamint az építőipari kivitelezési tevékenység megkezdésének tervezett időpontjáról a repülőtér üzembehaltartójának tájékoztatása, amelynek megtörténtéről az e-építési naplóban eseti bejegyzést tesz,
19. a többletmunka, pótmunka műszaki szükségességét az építetővel az e-építési naplóban közölni,
20. a kivitelezési dokumentáció építésszervezési munkarészeinek elkészítése.”
- (3) Az Épkiv. 12. § (4) bekezdése a következő d)–f) ponttal egészül ki:
- [A (2) bekezdésben foglaltakon túlmenően a fővállalkozó kivitelező feladata]*
- „d) az építési engedélyhez vagy egyszerű bejelentéshez kötött építési tevékenység esetén az alapozás elkészültét az azt követő három napon belül az illetékes építésügyi hatóságnak az e-építési naplón keresztül – eseti bejegyzéssel – bejelenteni,
- e) az építési műszaki ellenőr vagy eltérő megállapodás esetén az építető által kiadott teljesítésigazolás alapján a szerződés szerinti teljesítésről (részteljesítésről) kiállított számlának az építető, valamint építetői fedezetkezelő közreműködése esetén az építetői fedezetkezelő részére történő eljuttatása, valamint
- f) a teljesítésigazolás alapján kiállított számla kifizetése az alvállalkozó kivitelező részére, ha nincs építetői fedezetkezelés.”

26. § Az Épkiv. 14. §-a helyébe a következő rendelkezés lép:

- „14. § Az építőipari kivitelezési tevékenység befejezését, valamint az építész tervező, a „rehabilitációs környezettervezés területén gyakorlott” címmel rendelkező szakmagyakorló és a felelős műszaki vezető e rendelet szerinti nyilatkozatának beszerzését követően a fővállalkozó kivitelező az e-építési napló összesítő lapján arról nyilatkozik, hogy
- a) az elvállalt építőipari kivitelezési tevékenységet
- aa) a végleges építési engedélynek vagy az egyszerű bejelentésnek és a hozzá tartozó záradékolt építészeti-műszaki dokumentációnak, valamint
- ab) a kivitelezési dokumentációnak megfelelően végezte,
- b) a záradékolt építészeti-műszaki dokumentációtól vagy a kivitelezési dokumentációtól eltértek-e, eltérés esetén azok felsorolásával és okainak megjelölésével,
- c) az építőipari kivitelezési tevékenységet a tevékenységre vonatkozó jogszabályok, általános érvényű és eseti előírások, így különösen a statikai és az épületenergetikai követelmények, szakmai, minőségi, környezetvédelmi és biztonsági előírások megtartásával szakszerűen végezték,
- d) az építőipari kivitelezési tevékenység során alkalmazott műszaki megoldás a jogszabályokban meghatározott követelményeknek megfelel,
- e) a b) pont szerinti eltéréseket a megvalósulási dokumentáció tartalmazza,
- f) a jogszabályban előírt egyeztetés eredményeképpen a közműellátás szakszerűen biztosított, közműszolgáltatás hiányában egyedi, szakszerű közműpótló létesült,
- g) az építési munkaterületen képződött építési-bontási hulladék mennyisége elérte-e a jogszabályban előírt mennyiségi küszöbértéket, a vonatkozó jogszabályi rendelkezések szerint kezelték és az építőipari kivitelezési tevékenység befejezésekor az építési munkaterületről a külön jogszabályban foglaltak szerint elszállították, valamint
- h) az építmény rendeltetészerű és biztonságos használatra alkalmas állapotban van.”

- 27. §** Az Épkiv. 15. §-a helyébe a következő rendelkezés lép:
„15. § (1) A tervezői művezető feladata, hogy
a) szakmai tudásával, tapasztalatával az építészeti-műszaki és a kivitelezési dokumentáció szerinti megvalósítást elősegítse, valamint
b) a záradékolt építészeti-műszaki dokumentációtól vagy a kivitelezési dokumentációtól való eltéréshez az építész tervezői nyilatkozat szükségességét megállapítsa, azt dokumentálja és az e-építési naplóban rögzítse.
(2) A tervező a tervezői művezetési feladatokat építési műszaki ellenőrként is elláthatja, ha arra jogosultsággal rendelkezik.
(3) A tervezői művezető nem végezhet felelős műszaki vezetői tevékenységet azon építőipari kivitelezési tevékenység esetében, ahol tervezői művezetési feladatokat lát el.”
- 28. §** Az Épkiv. 16. § (3) bekezdése a következő r) ponttal egészül ki:
(Az építető helyszíni képviselőjeként – ha a felek további feladatokról nem állapodtak meg – az építési műszaki ellenőr feladata:)
„r) az építés helyszínén az építőipari kivitelezési tevékenységnek a szerződésben meghatározott időközönkénti, de legalább tíz naponként ellenőrzése, és annak az e-építési naplóban történő rögzítése eseti bejegyzéssel, valamint”
- 29. §** (1) Az Épkiv. 17. § (3) bekezdése helyébe a következő rendelkezés lép:
„(3) A (2) bekezdés b) pontja szerinti építési beruházás, építőipari kivitelezési tevékenység értéke
a) az Épbír. szerint számított építményérték vagy
b) az Épbír. hatálya alá nem tartozó építménykor esetén az építési tevékenység végzésére vonatkozó fővállalkozói kivitelezési szerződésben megállapított, általános forgalmi adó nélkül számított kivitelezési érték, amelynek meghatározásánál egybe kell számítani az azonos építető által, azonos vagy egymáshoz kapcsolódó vagy különálló földterületen, az azonos rendeltetésű vagy a rendeltetésében egymáshoz szorosan kapcsolódó olyan új építmények vagy meglévő építményen végzett építőipari kivitelezési tevékenység értékét, amelyek építőipari kivitelezési tevékenysége két éven belül megkezdődik.”
- (2) Az Épkiv. 17. §-a a következő (5) bekezdéssel egészül ki:
„(5) Az építetői fedezetkezelő nem láthat el fedezetkezelői feladatokat azon beruházás esetében, amelynek finanszírozásában részt vesz vagy részt vett.”
- (3) Az Épkiv. 17. § (9) bekezdés d) pontja helyébe a következő rendelkezés lép:
(A fedezetkezelői szerződés tartalmazza:)
„d) az építési beruházás meghatározását, kezdő és befejezési időpontját, helyét, a beruházás ellenértékét, az építőipari kivitelezési tevékenység várható kezdő és befejezési időpontját, az építőipari kivitelezési tevékenység szakaszolása esetén a szakaszok számát és a szakaszokban elvégzendő építési tevékenység meghatározását, a szakaszok kezdő és befejezési időpontját és az adott szakasz ellenértékét,”
- 30. §** Az Épkiv. 18. § (6) bekezdése helyébe a következő rendelkezés lép:
„(6) Ha az építető nem helyezi az előírt határidőre, ennek hiányában a kivitelezési szerződés hatályának beálltát követő nyolc napon belül a fővállalkozó kivitelező teljesítésének vagy részteljesítésének szerződés szerinti fedezetét az építetői fedezetkezelő rendelkezése alá, és az építésügyi hatóság az építőipari kivitelezési tevékenység folytatását nem tiltotta meg, a fővállalkozó kivitelező, valamint a megrendelő vállalkozó kivitelezővel szerződött alvállalkozó kivitelező jogosult az építőipari kivitelezési tevékenységet harminc napra felfüggeszteni. Ha az építető a felfüggesztés időtartama leteltéig sem biztosítja a soron következő kivitelezői teljesítés fedezetét, a fővállalkozó kivitelező jogosult az építetővel kötött kivitelezési szerződést felmondani, vagy a teljesítési határidőt a felfüggesztés időtartamával meghosszabbítani a munkavégzés felfüggesztése miatt felmerült költségeinek építető általi megtérítése mellett, az alvállalkozó kivitelező pedig a megrendelő vállalkozó kivitelezővel kötött kivitelezési szerződés felmondására válik jogosulttá.”
- 31. §** Az Épkiv. 19. § (1)–(1b) bekezdése helyébe a következő rendelkezés lép:
„(1) Az építetői fedezetkezelő a tevékenységét elektronikus formában végzi. A fedezetkezelői nyilvántartásnak az e-építési naplóban rögzített vállalkozó kivitelezők körét és az általuk vállalt építőipari kivitelezési tevékenység adatait tartalmaznia kell.

(1a) Az építetői fedezetkezelő az építető által rendelkezésre bocsátott kivitelezési szerződés alapján megnyitja a kivitelezési szerződés szerinti építőipari kivitelezési tevékenységhez kapcsolódó fedezetkezelői nyilvántartást, figyelemmel kíséri a teljesítésigazolás kiadását, valamint az ellenérték kifizetését.

(1b) Az építetői fedezetkezelő az alvállalkozó kivitelező védelmét szolgáló, 20. § (4) bekezdése szerinti visszatartást, valamint 20/A. § (1) bekezdése szerinti elkülönítést kizárólag a fedezetkezelő által működtetett nyilvántartásban az adott kivitelezési szakaszhoz rögzített fővállalkozó kivitelezők és alvállalkozó kivitelezők javára az adott szakasz vonatkozásában rendelkezésre álló fedezet és megrendelő vállalkozó kivitelező vállalkozói díja erejéig gyakorolja olyan módon, hogy az időrendben korábban rögzített fővállalkozó kivitelezői, alvállalkozó kivitelezői követelések megelőzik a későbbit."

32. § Az Épkiv. a 21/A. §-t követően a következő alcímmel egészül ki:

„Kivitelezői felelősségbiztosítás

21/B. § (1) A vállalkozó kivitelező az általa vállalt építőipari kivitelezési tevékenység körében okozott kár megtérítésére köteles felelősségbiztosítási szerződést kötni. A felelősségbiztosítási szerződés a vállalkozó kivitelező javára – szerződőként – más személy is megkötheti, ebben az esetben a felelősségbiztosítási szerződés biztosítottjaként a vállalkozó kivitelezőt kell nevesíteni.

(2) Az (1) bekezdésben foglalt felelősségbiztosítás-kötési kötelezettség

- a) kiterjed a határon átnyúló szolgáltatást végző, szabad szolgáltatás jogával rendelkező szolgáltatókra is,
- b) nem terjed ki az állami építési beruházások rendjéről szóló törvény hatálya alá tartozó állami beruházások biztosítására.

21/C. § (1) A felelősségbiztosításnak fedezetet kell nyújtania az építőipari kivitelezési tevékenységre vonatkozó szakmai előírások, szabályok és a kivitelezési szerződésben foglalt rendelkezések megszegésével összefüggésben okozott olyan – személyi sérüléses és dologi – károkra, valamint e károkkal összefüggésben bekövetkezett személyi sérüléses nem vagyoni sérelmekre tekintettel felmerülő sérelemdíjakra, mely károk megtérítéséért a vállalkozó kivitelező jogszabály szerint kártérítési felelősséggel tartozik, a sérelemdíjak tekintetében fizetési kötelezettséggel tartozik.

(2) A felelősségbiztosításnak ki kell terjednie a biztosított vállalkozó kivitelezővel munkaviszonyban, munkavégzésre irányuló egyéb jogviszonyban álló személyek, valamint az építőipari kivitelezői tevékenység és szolgáltatás teljesítése érdekében igénybe vett alvállalkozók tevékenységéből eredő olyan károkra, amelyekért a biztosított vállalkozó kivitelezőt kártérítési felelősség terheli.

21/D. § (1) A felelősségbiztosításnak

- a) 100 millió forintot nem meghaladó éves nettó jövedelemig biztosítási eseményenként legalább 20 millió forintig és határozatlan tartamú felelősségbiztosítás esetében évente, egy adott időszakra kötött felelősségbiztosítás esetében a biztosítás tartamára együttesen legalább 40 millió forintig,
- b) 100 millió forintot meghaladó, de 500 millió forintot meg nem haladó éves nettó jövedelem között biztosítási eseményenként legalább 50 millió forintig és határozatlan tartamú felelősségbiztosítás esetében évente, egy adott időszakra kötött felelősségbiztosítás esetében a biztosítás tartamára együttesen 100 millió forintig,
- c) 500 millió forintot meghaladó, de 2 milliárd forintot meg nem haladó éves nettó jövedelem között biztosítási eseményenként legalább 100 millió forintig és határozatlan tartamú felelősségbiztosítás esetében évente, egy adott időszakra kötött felelősségbiztosítás esetében a biztosítás tartamára együttesen 200 millió forintig,
- d) 2 milliárd forintot meghaladó, de 10 milliárd forintot meg nem haladó összegű éves nettó jövedelem között biztosítási eseményenként legalább 150 millió forintig és határozatlan tartamú felelősségbiztosítás esetében évente, egy adott időszakra kötött felelősségbiztosítás esetében a biztosítás tartamára együttesen 300 millió forintig,
- e) 10 milliárd forint feletti éves nettó jövedelem esetén biztosítási eseményenként legalább 200 millió forintig és határozatlan tartamú felelősségbiztosítás esetében évente, egy adott időszakra kötött felelősségbiztosítás esetében a biztosítás tartamára együttesen 400 millió forintig

kell fedezetet biztosítania.

(2) Éves nettó jövedelem alatt a felelősségbiztosítás megkötését vagy a biztosítási évfordulót megelőző naptári év nettó jövedelmét kell érteni, amelyből le kell vonni az állami építési beruházások rendjéről szóló törvény hatálya alá tartozó állami építési beruházással összefüggésben végzett építőipari kivitelezési tevékenységből származó nettó jövedelmét. Ha a vállalkozó kivitelező tevékenységét ennél rövidebb ideje folytatja, rá az (1) bekezdés a) pontját kell alkalmazni.

(3) A vállalkozó kivitelező a biztosítási évfordulóval kezdeményezi a biztosítónál a felelősségbiztosítási szerződés módosítását, ha az előző évi éves nettó jövedelme alapján a biztosítási összeget emelni vagy csökkenteni kell.

21/E. § A felelősségbiztosításnak a felelősségbiztosítási szerződés hatálya alatt okozott, a biztosító részére bejelentett, biztosítási eseménynek minősülő károkra kell fedezetet nyújtania.

21/F. § (1) A vállalkozó kivitelező a nyilvántartásba vétel iránti kérelem benyújtásával egyidejűleg benyújtja a biztosító által kiadott, 30 napnál nem régebbi fedezetigazolást arról, hogy a biztosítási díjjal fedezett időszak végéig – az építőipari kivitelezési tevékenységgel kapcsolatban ezen időszakban okozott károkra – a felelősségbiztosítási fedezet fennáll.

(2) Az (1) bekezdés szerinti igazolást a biztosító térítésmentesen, a kérelem beérkezésétől számított 8 napon belül állítja ki.

(3) Ha a felelősségbiztosítási jogviszony valamilyen oknál fogva megszűnik, a biztosító ezt a tényt és a megszűnés időpontját a megszűnéshez vezető ok felmerülését követő 15 napon belül jelzi a Magyar Kereskedelmi és Iparkamarának (a továbbiakban: MKIK).

21/G. § (1) A vállalkozó kivitelező a felelősségbiztosítási szerződés megkötését követő 8 napon belül tájékoztatja az MKIK-t a felelősségbiztosítási szerződés megkötéséről a fedezetet igazoló dokumentum (biztosítási kötvény) egy másolati példányának megküldésével.

(2) Az MKIK legalább évente egyszer ellenőrzi, hogy a vállalkozó kivitelező rendelkezik-e felelősségbiztosítással.

(3) Ha az MKIK megállapítja, hogy a vállalkozó kivitelező nem rendelkezik kötelező kivitelezői felelősségbiztosítással, ezt a tényt haladéktalanul rögzíti a névjegyzékben, a rögzítés időpontjával együtt.

(4) Az MKIK szabályzatban rögzíti a kötelező kivitelezői felelősségbiztosítással kapcsolatos ellenőrzési rendet.”

33. § Az Épkiv. 22. §-a helyébe a következő rendelkezés lép:

„22. § (1) Kivitelezési dokumentáció alapján végezhető

- a) az építésügyi hatósági engedélyhez vagy az egyszerű bejelentéshez kötött építési tevékenység,
- b) az építési engedélyhez vagy egyszerű bejelentéshez nem kötött építési tevékenység, amely
 - ba) 5,4 méter vagy azt meghaladó támaszközü tartószerkezet,
 - bb) monolit vasbeton tartószerkezet, kivéve az 5,4 méteres fal- vagy oszlopköznél kisebb előregyártott födém szerkezethez csatlakozó vasbeton koszorút,
 - bc) 1,5 méternél hosszabban kinyúló konzol,
 - bd) 3 méter vagy azt meghaladó magasságú, megtámasztatlan falszerkezet – azzal, hogy a koszorú nem számít megtámasztásnak – vagy pillér, vagy
 - be) 1,5 métert meg nem haladó magasságú támfal
 építésére, a szerkezetének megerősítésére, részleges megbontására irányul,
- c) az azbeszt tartalmú szerkezet átalakítására, felújítására, helyreállítására, korszerűsítésére, részleges vagy teljes eltávolítására irányuló építőipari kivitelezési tevékenységre,
- d) az építmény tűzvédelmi jellemzőinek változását és az építmény szigorúbb kockázati osztályba történő besorolását eredményező építőipari kivitelezési tevékenységre,
- e) az építmény bontása, ha
 - ea) az építmény terepszint feletti és belső térfogata meghaladja az 500 m³-t, valamint homlokzatmagassága az 5,0 métert vagy
 - eb) a terepszint alatti bontás mélysége meghaladja az 1,5 métert, valamint
- f) azon sajátos építményfajta szerinti építményhez kapcsolódó építőipari kivitelezés, amely esetében azt a szakági jogszabály előírja.

(2) Az egyszerű bejelentéshez kötött építési tevékenység kivitelezési dokumentációja legalább a záradékolt építészeti-műszaki dokumentáció tartalmával megegyező tartalmú dokumentáció.

(3) A kivitelezési dokumentáció a Méptv. 181. § (2) bekezdésében, valamint a tervezési programban megadott alapvető követelmények és egyéb előírások ellenőrizhető módon történő kielégítését bizonyító, az építmény megvalósításához szükséges tervet, műszaki leírást, információt, teljesítménynyilatkozatot és utasítást tartalmazó egységes dokumentum, amely alapján a tervezett építmény célszerűen és gazdaságosan megvalósítható, továbbá amely egyértelműen meghatározza az építmény részévé váló összes anyag, szerkezet, termék, építési termék, beépített berendezés

- a) megnevezését,
- b) helyzetét, méretét, mérettűrését,
- c) számításba veendő hatásainak, követelményeinek megfelelő elvárt műszaki jellemzőket,
- d) minőségi követelményeit,
- e) építésének és beépítésének technológiai feltételeit, valamint

f) költségeinek meghatározásához szükséges adatokat.

(4) A kivitelezési dokumentációnak minden esetben tartalmaznia kell az 1. melléklet szerinti munkarészeket.

(5) A kivitelezési dokumentációnak a (4) bekezdésben meghatározottakon túl tartalmaznia kell

a) a nemzeti emlékek minősülő műemlék építmény esetén a jogszabályban vagy hatósági döntésben előírt meghatározott tartalmú dokumentációt,

b) a 22. § (1) bekezdés c) pontja szerinti építési tevékenység esetén az azbeszttel kapcsolatos kockázatoknak kitett munkavállalók védelméről szóló 12/2006. (III. 23.) EüM rendelet 11. § (2) bekezdése szerinti munkatervet,

c) ha az építőipari kivitelezési tevékenység során a légiközlekedésről szóló 1995. évi XCVII. törvény 37. § (1) bekezdésében meghatározott repülőter vonatkozó pontjától számított

ca) 4 kilométeren belül 10 méternél magasabb vagy

cb) 4 kilométeren kívül, de 15 kilométeren belül 45 méternél magasabb

daru vagy a ca) és cb) alpontban foglaltakon kívüli esetben 60 méternél magasabb daru igénybevétele szükséges, a légiközlekedés biztonsága érdekében a daru akadályjelölésére vonatkozóan a nemzetközi polgári repülésről Chicagóban, az 1944. évi december hó 7. napján aláírt Egyezmény Függelékeinek kihirdetéséről szóló 2007. évi XLVI. törvény mellékleteként kihirdetett 14. Függelék 6. fejezete szerinti előírásokat.

(6) A kivitelezési dokumentáció tartalma nem térhet el a végleges építésügyi hatósági engedélyhez tartozó záradékolt vagy az egyszerű bejelentés építészeti-műszaki dokumentációban foglaltaktól kivéve, ha maga az eltérés nem építési engedélyhez vagy egyszerű bejelentéshez kötött építési tevékenység.”

34. § Az Épkiv. 24. § (1) bekezdése helyébe a következő rendelkezés lép:

„(1) A kivitelezési dokumentáció alapján végezhető építőipari kivitelezési tevékenység végzéséről e-építési naplót kell vezetni.”

35. § Az Épkiv. 24/A. §-a helyébe a következő rendelkezés lép:

„24/A. § (1) Az e-építési naplót magyar nyelven kell vezetni. Az építőipari kivitelezési tevékenység résztvevői egymást az e-építési naplóba történő bejegyzéssel értesítik azokról a tudomásukra jutott, az építési tevékenységet érintő veszélyhelyzetekről, tényekről és körülményekről, amelyek a kivitelezési szerződésen alapuló kötelezettségeik szerződésszerű teljesítését befolyásolják vagy veszélyeztetik.

(2) Az építőipari kivitelezési tevékenység végzésének ideje alatt az e-építési naplót

a) az építetető megbízása alapján a beruházáslebonylító vagy az építési műszaki ellenőr feladata ellátása érdekében, valamint

b) elektronikus építési alnapló (a továbbiakban: e-alnapló) esetén a megrendelő vállalkozó kivitelező vagy felelős műszaki vezetője

folyamatosan ellenőrzi, és abban észrevételeit, megállapításait rögzíti.

(3) Az e-építési napló készenlétének megszüntetését követően az e-építési naplóba dokumentumok feltöltésére, e-főnapló vagy e-alnapló megnyitására, bejegyzés megtételére már nincs mód.”

36. § Az Épkiv. 25. §-a helyébe a következő rendelkezés lép:

„25. § (1) Az e-építési napló része az e-főnapló és az e-alnapló.

(2) Az e-építési napló mellékletei:

a) a készenléti tárhely, amely tartalmazza az építőipari kivitelezési tevékenységhez kapcsolódó adatokat és a készenlétkben helyezés dokumentumait,

b) a tervnapló, amely tartalmazza a végleges építésügyi hatósági engedélyt és a hozzá tartozó záradékolt építészeti-műszaki dokumentációt, az egyszerű bejelentést és az építészeti-műszaki dokumentációt, a kivitelezési dokumentációt, fővállalkozó kivitelező által készített kivitelezési dokumentációt kiegészítő dokumentumot, tervet, részlettervet, a megvalósulási dokumentációt, egyéb rajzi dokumentumokat, számításokat, az építész tervezői és a „rehabilitációs környezettervezés területén gyakorlott” címmel rendelkező szakmagyakorló által kiállított hozzájáruló lapot, valamint a területi építész kamara nyilatkozatát,

c) a naplófa, amely tartalmazza az építési beruházásban részt vevő kivitelezők struktúrájának megjelenítését, a vállalkozó kivitelező megnevezését és az építési munkaterület visszaadásának időpontját,

d) az összesítő lap, amely tartalmazza az építőipari kivitelezési tevékenység befejezését követő nyilatkozatokat,

e) a közös gyűjtőnapló, amely tartalmazza az e-fő- és e-alnapló mellékletét képező gyűjtőnapló összes dokumentumát, továbbá

f) a hatósági napló, amely tartalmazza az építésügyi hatóság, az állami adó- és vámhatóság, valamint a foglalkoztatás-felügyeleti hatóságnak a Nemzeti Építőipari Felügyeleti és Adatszolgáltató Rendszerbe tartozó tevékenységekről, valamint az Építőipari Monitoring- és Adatszolgáltató Rendszerről szóló kormányrendelet szerinti ellenőrzésről felvett vagy kiadott jegyzőkönyveit, feljegyzéseit."

37. § Az Épkiv. 26. § (8) bekezdése helyébe a következő rendelkezés lép:

„(8) Az e-főnaplóba és e-alnaplóba az e-építési napló vezetésére kötelezett a napi bejegyzést, valamint az építőipari kivitelezési tevékenység egyéb dokumentumait közvetlenül az e-építési naplóba vagy az általános nyomtatványkitöltő alkalmazás futtatására alkalmas számítástechnikai eszköz igénybevételével köteles rögzíteni. A naplóvezetésre kötelezettnek gondoskodnia kell arról, hogy a helyi számítástechnikai eszközzel rögzített napi bejegyzés és egyéb dokumentumok legfeljebb a bejegyzési vagy dokumentálási kötelezettség napját követő napon belül az internetes alkalmazásban is rögzítésre kerüljenek.”

38. § Az Épkiv. 27. §-a és 27/A. §-a helyébe a következő rendelkezések lépnek:

„27. § (1) Az e-építési napló készenlétének lezárásáig – a naplóvezetésre kötelezetten túl – bejegyzést tehet

a) az e-főnaplóba és mellékleteibe az építtető, az építtető megbízottja, a beruházáslebonyolító vagy az építési műszaki ellenőr, az építész tervező, a „rehabilitációs környezettervezés területén gyakorlott” címmel rendelkező szakmagyakorló és a tervezői művezető,

b) az e-alnaplóba és mellékleteibe a napló vezetésére kötelezett alvállalkozó kivitelezővel szerződéses viszonyban álló fővállalkozó kivitelező vagy megrendelő vállalkozó kivitelező, a fővállalkozó kivitelező vagy megrendelő vállalkozó kivitelező felelős műszaki vezetője, az építész tervező, a „rehabilitációs környezettervezés területén gyakorlott” címmel rendelkező szakmagyakorló, a tervezői művezető és az építési műszaki ellenőr,

c) valamennyi e-főnaplóba, e-alnaplóba és mellékleteibe az építésügyi hatóság és az építésügyi hatósági engedélyezési eljárásban közreműködő, szakkérdést vizsgáló hatóság,

d) az e-főnaplóba és mellékleteibe a biztonsági és egészségvédelmi koordinátor,

e) az e-főnapló és az e-alnapló hatósági naplójába a jogszabályban az építőipari kivitelezési tevékenység ellenőrzésére feljogosított hatóság vagy szerv.

(2) Az e-főnaplóba és e-alnaplóba a bejegyzésre jogosult a más jogosult bejegyzésére ellenészrevétel tehet, vagy a bejegyzéseket tudomásul veheti.

(3) Az e-főnaplóba vagy e-alnaplóba és mellékleteibe betekinethet

a) időbeli korlátozás nélkül

aa) az építtető,

ab) az építésügyi hatóság és az építésügyi hatósági engedélyezési eljárásban közreműködő szakkérdést vizsgáló hatóság,

ac) a Nemzeti Adó- és Vámhivatal illetékes szerve,

ad) jogszabályban az ellenőrzésre időkorlátozás nélkül feljogosított más hatóság,

b) az e-építési napló készenlétének lezárásáig

ba) a jogszabályban az építőipari kivitelezési tevékenység ellenőrzésére feljogosított hatóság vagy szerv,

bb) a helyszíni ellenőrzést folytató munkavédelmi és foglalkoztatás-felügyeleti hatóság,

bc) az építtető által betekintésre felhatalmazott, az építési beruházás megvalósításához támogatást nyújtó szervezet,

bd) az építtető megbízása alapján a beruházáslebonyolító, az építési műszaki ellenőr, az építész tervező, a „rehabilitációs környezettervezés területén gyakorlott” címmel rendelkező szakmagyakorló és a tervezői művezető.

(4) Az érdekelt szerződéses feleken, a beruházáslebonyolítón, az építési műszaki ellenőrön, az építtetői fedezetkezelői eljárásban feljogosítottakon és a Nemzeti Adó- és Vámhivatalon kívül a bejegyzésre vagy betekintésre felhatalmazottak nem jogosultak megtekinteni az e-főnaplóban, az e-alnaplóban és mellékleteikben feltüntetett fővállalkozói vagy alvállalkozói teljesítés, részteljesítés ellenértékét.

(5) Az e-főnapló és e-alnapló mellékletei:

a) a hatósági napló, amely tartalmazza az ellenőrző hatóságok, az építésügyi hatóság engedélyezési eljárásában részt vett szakkérdést vizsgáló hatóságok, jogszabállyal feljogosított más hatóságok és szerv által készített értesítéseket, okiratokat, jegyzőkönyveket, feljegyzéseket, dokumentumokat, fotókat,

b) a teljesítésigazolási napló, amely tartalmazza a tervezési szerződést, a beruházáslebonyolítói szerződést, a kivitelezési szerződést, a felmérési naplót, a teljesítésösszesítőt, a teljesítésigazolást és a teljesítésről felvett jegyzőkönyvet

- c) a gyűjtőnapló, amely tartalmazza
- ca) az építési-bontási hulladék-nyilvántartást,
 - cb) az építési termékekre vonatkozó teljesítménynyilatkozatokat,
 - cc) a mérési jegyzőkönyveket, felülvizsgálati jegyzőkönyveket, elvégzett üzempróbák és nyomáspróba jegyzőkönyveit, üzembe helyezési vizsgálati tanúsítványokat,
 - cd) az építmény, építményrész kezelési és karbantartási útmutatóját,
 - ce) minden olyan egyéb hatósági engedélyt, dokumentumot, nyilatkozatot, amely az építető számára a rendeltetésszerű és biztonságos használatot igazolja,
 - cf) jótállási dokumentumokat, továbbá
 - cg) az a) és b) pont szerinti mellékletek tartalmaként fel nem sorolt minden további dokumentumot, valamint
 - d) a naplófa, amely tartalmazza az építési beruházásban részt vevő kivitelezők struktúrájának megjelenítését, a vállalkozó kivitelező megnevezését, az építési munkaterület visszaadásának időpontját.
- 27/A. § (1) Az e-főnapló és az e-alnapló az alábbiakból áll:
- a) címdoldal, amely tartalmazza az építmény megnevezése és címe mellett, az e-főnapló és e-alnapló készenlétbe helyezésének és lezárásának keltét,
 - b) nyilvántartásirész-oldalak, amelyek tartalmazzák
 - ba) az építési-szerelési munka megnevezését, az építési munkaterület helyét a település, utca, házszám és helyrajzi szám megadásával, valamint az építési tevékenység megnevezését,
 - bb) a tervezési és a kivitelezési szerződés keltét, a műszaki átadás-átvétel szerződés szerinti időpontját, a részhatáridők megnevezését és időpontját, szerződésmódosítások keltét,
 - bc) az építető nevét, megnevezését, címét, székhelyét, elérhetőségét, naplóbejegyzésre jogosult képviselőjének nevét,
 - bd) a beruházáslebonyolító nevét, megnevezését, címét, székhelyét, elérhetőségét, naplóbejegyzésre jogosult képviselőjének nevét,
 - be) a tervező nevét, címét, elérhetőségét, névjegyzéki jelölését és szakágát, valamint a tervezői művezető nevét, címét, elérhetőségét,
 - bf) az építési műszaki ellenőr nevét, címét, elérhetőségét, névjegyzéki jelölését és szakágát,
 - bg) a vállalkozó kivitelező nevét, megnevezését, címét, székhelyét vagy telephelyét, a vállalkozói engedély vagy cégbírósi bejegyzés számát, a vállalkozó kivitelezők nyilvántartása szerinti számát, naplóbejegyzésre jogosult képviselőjének nevét, valamint a felelős műszaki vezető nevét, címét, elérhetőségét, névjegyzéki jelölését és szakágát,
 - bh) az alvállalkozó kivitelező nevét, megnevezését, címét, székhelyét vagy telephelyét, a vállalkozói engedély vagy cégbírósi bejegyzés számát, a vállalkozói kivitelezők nyilvántartása szerinti számát, naplóbejegyzésre jogosult képviselőjének nevét, a munkanem megnevezését, az építési munkaterület átadásának időpontját és annak szerződés szerinti határidejét, a felelős műszaki vezető nevét, címét, elérhetőségét, névjegyzéki jelölését és szakágát,
 - bi) az alvállalkozó kivitelező döntését arról, hogy az e-alnaplót önállóan vezeti vagy a megrendelő vállalkozó kivitelező az e-alnapló vezetését a szerződésben átvállalta, amely esetben a megrendelő vállalkozó kivitelező naplóbejegyzésre jogosult képviselőjének nevét,
 - bj) építetői fedezetkezelő közreműködése esetén az építetői fedezetkezelő nevét, megnevezését, címét, székhelyét, képviselőjében eljáró személy nevét, elérhetőségét,
 - c) napi jelentés naplórész, amely tartalmazza
 - ca) a dátumot év, hónap, nap rögzítéssel és a nap megnevezésével,
 - cb) az aznap legalább két alkalommal mért külső hőmérsékletet, ha az építési tevékenység jellege megkívánja, akkor ezek közül az egyik a napi legalacsonyabb hőmérséklet,
 - cc) időjárás adatokat, amely kiterjed a munkamenetet akadályozó időjárás viszonyokra és az akadályozás időtartamára,
 - cd) létszámadatokat szakmánként és feladatonként részletezve, saját és alvállalkozói összlétszámmal,
 - ce) napi teljesítményadatait, építményenként részletezve az építési-szerelési munkával érintett építményszerkezetek megnevezését, valamint a főbb munkarészek kivitelezésének megkezdését és befejezését, valamint
 - cf) az építőipari kivitelezési tevékenység végzése során naponta képződő építési-bontási hulladék mennyiségét, típusának megnevezését, azonosító kódját a hulladékjegyzékről szóló miniszteri rendelet alapján, elszállításának dátumát, tényét, helyét, a hulladék kezeléséhez igénybe vett létesítmény nevééről, címéről, KÜJ, KTJ számáról szóló bizonylatát az átvételt igazoló számlákkal,

- d) eseti bejegyzés naplórész, amely tartalmazza a bejegyzést
- da) az építési munkaterület átadás-átvételéről,
 - db) az építmény helyének kitűzéséről,
 - dc) a tervek átvételéről,
 - dd) az egyes munkarészek ellenőrzéséről és annak eredményéről, különösen a betonozás előtt a zsaluzás és a vasszerelés ellenőrzéséről, gépészeti vezetékek, berendezések kipróbálásáról,
 - de) az eltakart munkarészekkel kapcsolatos adatokról, megrendelői észrevételekről, vállalkozói megjegyzésekről,
 - df) az építési engedélyhez vagy egyszerű bejelentéshez kötött építési tevékenység esetén az alapozás elkészültéről,
 - dg) a műszakilag és az elszámolás szempontjából fontos tényekről, különösen a felek közléseit és kifogásait a tervekkel, a költségvetéssel, valamint ezek módosításával, továbbá a kivitelezéssel kapcsolatban,
 - dh) többletmunka, pótmunka szükségességéről,
 - di) a munkavégzést gátló, vállalásihatáridő-túllépést okozó körülmények feltüntetéséről részletes indokolással, így különösen munkaerőhiányról, anyagbeszerzési nehézségekről, alvállalkozói késedelemről, munkamegszakításról, balesetről, rendkívüli helyzetről, veszélyről, minőségcsökkenésről, módosuló határidőről,
 - dj) az anyagok, készszerkezetek, szerkezetrészek, próbatestek vizsgálatáról és dokumentálásáról,
 - dk) a naplómelléletek feltöltéséről,
 - dl) az építőipari kivitelezési tevékenység közben keletkezett károk felvételéről a megrendelővel, az alvállalkozókkal,
 - dm) a speciális munkák adatairól, ha azokról nincs külön e-főnapló vagy e-alnapló,
 - dn) az építési-bontási hulladék mennyiségi küszöbértéket meghaladó mennyiségéről,
 - do) a beépítésre kerülő építési termékek megfelelőség-igazolásának átadásáról a megrendelő, a beruházáslebonylító vagy az építési műszaki ellenőr részére,
 - dp) a teljesítésigazolás alapján kiállított számla ellenértékének kézhezvételét követően a fővállalkozó kivitelező által az építető részére átadott dokumentumokról és nyilatkozatokról,
 - dq) a műszaki átadás-átvételi eljárás eredményes befejezésének napján az e-építési napló lezárásáról,
 - dr) a kivitelezési dokumentációtól való eltérés részletes és egyértelmű meghatározásáról, dokumentálásáról, leírásáról,
 - ds) az építészeti-műszaki dokumentációtól való eltéréshez szükséges építész tervezői nyilatkozat elmaradásáról,
 - dt) a területi építész kamara nyilatkozatának feltöltéséről és
 - du) egyéb bejegyzésekről,
- e) az építész tervezői nyilatkozata, amely tartalmazza
- ea) az építető nevét, megnevezését, címét, székhelyét, az építési munkaterület helyét a település, utca, házszám és helyrajzi szám megadásával, az építési engedély vagy az egyszerű bejelentés értesítésének eljárás- és iratazonosítóját és az építész tervező nevét, megnevezését, névjegyzéki jelölését,
 - eb) a 10. § szerinti nyilatkozatot,
 - f) a „rehabilitációs környezettervezés területén gyakorlott” címmel rendelkező szakmagyakorló által kiállított nyilatkozat, amely tartalmazza
 - fa) az építető nevét, megnevezését, címét, székhelyét, az építési munkaterület helyét a település, utca, házszám és helyrajzi szám megadásával, az építési engedély eljárás- és iratazonosítóját és a „rehabilitációs környezettervezés területén gyakorlott” címmel rendelkező szakmagyakorló nevét, megnevezését, névjegyzéki jelölését,
 - fb) a 10/A. § szerinti nyilatkozatot, valamint
 - g) összesítő lap, amely tartalmazza
 - ga) az építető nevét, megnevezését, címét, székhelyét, az építési munkaterület helyét a település, utca, házszám és helyrajzi szám megadásával,
 - gb) a fővállalkozó kivitelező vagy alvállalkozó kivitelező nevét, megnevezését, a vállalkozói engedély vagy cégbírósi bejegyzés számát, a vállalkozó kivitelezők nyilvántartása szerinti számát, valamint az építőipari kivitelezési tevékenység kezdetének és végének időpontját,
 - gc) a felelős műszaki vezető nevét, névjegyzéki jelölését, valamint a tevékenység kezdetének és végének időpontját,
 - gd) – ha közreműködését jogszabály kötelezően előírja vagy az építető önként megbízza – a beruházáslebonylító nevét, a tevékenység kezdetének és végének keltét, valamint az építmény rendeltetése szerinti és a szakági építési műszaki ellenőr nevét, névjegyzéki jelölését,
 - ge) az építési munkaterület átadás-átvételének időpontját, valamint
 - gf) a 14. § szerinti nyilatkozatot.

(2) Az e-főnaplóban és az e-alnaplóban rögzített napi bejegyzéseket és csatolt egyéb dokumentumokat a naplóvezetést végző vagy ennek hiányában az e-építési napló alkalmazás a bejegyzés napját követő napon automatikusan lezárja. A lezárt naplóbejegyzések és rögzített dokumentumok utólagos módosítását vagy törlését az e-építési napló alkalmazás követhetővé teszi.

(3) Az e-főnapló és e-alnapló nyilvántartási oldalait a napló megnyitásakor kell kitölteni. A még nem ismert adatokat azok tudomásra jutásakor kell rögzíteni.”

- 39. §** (1) Az Épkiv. 33. § (1) bekezdés b) pontja helyébe a következő rendelkezés lép:
(A műszaki átadás-átvételi eljáráson felmerült és jegyzőkönyvbe vett hibák, hiányosságok kijavítását, a teljesítésigazolás kiadását, továbbá a teljesítésigazolás alapján kiállított számla ellenértékének kézhezvételét követően a fővállalkozó kivitelező átadja az építetőknek az építési munkaterületet, továbbá átadja)
 „b) a fővállalkozó kivitelező által készített kivitelezési dokumentációt kiegészítő dokumentumot, tervet, részlettervet,”
- (2) Az Épkiv. 33. §-a a következő (1a) bekezdéssel egészül ki:
 „(1a) A kivitelezési szerződés megszűnése, megszüntetése esetén is az (1) bekezdésben foglaltak szerint kell eljárni.”
- (3) Az Épkiv. 33. § (3) bekezdése helyébe a következő rendelkezés lép:
 „(3) Az építési munkaterület átadás-átvétele során a fővállalkozó kivitelező – az (1) bekezdésben foglaltakon túlmenően – az építetőknek átadja a jótállási dokumentumokat, amelyek a következők:
 a) a főbb mozgatható építményszerkezetek kezelési útmutatója, használati utasítás,
 b) üzemeltetési, használati és karbantartási utasítás,
 c) a nyomáspróba jegyzőkönyvei,
 d) a mérési jegyzőkönyvek és az elvégzett működési próbák jegyzőkönyvei,
 e) a villamos berendezés első felülvizsgálatának eredményéről készített minősítő irat,
 f) a beépített szerelvények, berendezések, burkolatok, egyéb tartozékok jótállási jegye,
 g) a közüzemi mérőórák jótállási jegye, hitelesítési jegyzőkönyvei, valamint
 h) az építmény használatával összefüggő későbbi munkákhoz kapcsolódó biztonsági és egészségvédelmi terv.”
- 40. §** (1) Az Épkiv. 34. § (2) és (3) bekezdése helyébe a következő rendelkezések lépnek, és a § a következő (3a) bekezdéssel egészül ki:
 „(2) Szervizkönyvet kell vezetni
 a) a közhasználatú építményre,
 b) a tömegtartózkodásra szolgáló építményre,
 c) a legalább hat lakást tartalmazó lakóépületre,
 d) a nemzeti emlékek minősülő, I. műemlékvédelmi bírságkategóriába tartozó műemlék építményre,
 e) a katasztrófavédelemről és a hozzá kapcsolódó egyes törvények módosításáról szóló törvény hatálya alá tartozó építményre, valamint
 f) a honvédelmi és katonai célú, valamint a nemzetbiztonsági célú és rendeltetésű építményre vonatkozóan.
 (3) A (2) bekezdésben nem szabályozott esetben a szervizkönyv vezetéséről az építmény tulajdonosa dönt.
 (3a) Az építmény tulajdonosa vagy az általa megbízott személy az építmény szervizkönyvét az e-építési napló lezárása után, legkésőbb a használatbavételi engedély véglegessé válásának vagy a használatbavétel tudomásulvételének napján nyitja meg. Több tulajdonos esetén a szervizkönyv tartalmáért a tulajdonostársak egyetemlegesen felelnek.”
- (2) Az Épkiv. 34. § (6) bekezdése a következő g) ponttal egészül ki:
[Az (5) bekezdésben meghatározottak teljesítése érdekében az építmény tulajdonosa köteles az építmény állapotát szükség szerint – arra külön jogszabály szerint jogosultsággal rendelkező szakértővel – felülvizsgáltatni]
 „g) az akadálymentes használat”
[követelményeire vonatkozóan a külön jogszabályban foglaltak szerint.]
- (3) Az Épkiv. 34. § (7) bekezdése helyébe a következő rendelkezés lép:
 „(7) A kötelező szervizkönyv-vezetéssel érintett építmény felülvizsgálatát a mechanikai ellenállás, stabilitás, állékonyosság követelményeire vonatkozóan legalább 20 évenként el kell végezni. Egyéb építmények esetében a felülvizsgálatot az építmény állapotát figyelembe véve kell elvégezni.”

- 41. §** Az Épkiv. 35. § (1) bekezdés a) pontja a következő ag)–ai) alponttal egészül ki:
[A vállalkozó kivitelezőre vonatkozó, az Étv. 39. § (3) bekezdése szerinti bejelentésnek – a szolgáltatási tevékenység megkezdésének és folytatásának általános szabályairól szóló 2009. évi LXXVI. törvény (a továbbiakban: Szolgtv.) 22. § (1) bekezdésében meghatározott adatokon kívül – tartalmaznia kell a vállalkozó kivitelező]
 „ag) bejelentésében közöltekhez igazoló iratok eredetivel megegyező másolatát,
 ah) nyilatkozatát a bejelentése tartalmának hitelességéről, valamint
 ai) felelősségbiztosítójának nevét, felelősségbiztosítása kötvényszámát és a 21/F. § (2) bekezdése szerinti igazolást.”
- 42. §** (1) Az Épkiv. 37. § (1) bekezdése a következő c) ponttal egészül ki:
 (Az MKIK)
 „c) megtiltja a szakmagyakorlási tevékenység folytatását
 ca) a felelősségbiztosítási szerződés megkötéséig, de legfeljebb hat hónap időtartamra, ha megállapítja, hogy a vállalkozó kivitelező nem rendelkezik az e rendeletnek megfelelő tartalmú és fedezetű kötelező kivitelezői felelősségbiztosítással, és
 cb) ezzel egyidejűleg – a nyilvántartási szám hatálytalanítása mellett – törli a vállalkozó kivitelezőt a nyilvántartásból, ha szerződéskötési kötelezettségének a ca) alpont szerinti megtiltás alatt sem tesz eleget.”
- (2) Az Épkiv. 37. § (1a) bekezdése helyébe a következő rendelkezés lép:
 „(1a) Az MKIK a nyilvántartási szám hatálytalanítása mellett törli a vállalkozó kivitelezőt a nyilvántartásból, ha a Méptv. 212. §-a szerinti bírósági értesítés alapján megállapított fizetési kötelezettségének teljesítését a 40/B. § (2) bekezdése szerint nem igazolta.”
- 43. §** Az Épkiv. „A bírósági értesítéssel és a nemfizetési jelzéssel kapcsolatos eljárás” alcíme helyébe a következő alcím lép:
„A bírósági értesítéssel kapcsolatos eljárás
 40/B. § (1) A Méptv. 212. §-a szerinti bírósági értesítéseknek az e-szankció elektronikus alkalmazásban történő rögzítését az OÉNY üzemeltetője köteles a beérkezést követően haladéktalanul, de legkésőbb a beérkezést követő munkanapon elvégezni. Az üzemeltető a rögzítéssel egyidejűleg az MKIK-t elektronikus úton értesíti. A Méptv. 212. §-a szerinti bírósági értesítéssel egyenértékűnek tekintendő, ha az MKIK tudomására jut olyan egyéb jogerős érdemi bírósági határozat, vagy jogerős fizetési meghagyás, amely ugyanazon adatokat tartalmazza.
 (2) Az MKIK a bírósági értesítés érkezését követő 8 napon belül
 a) értesíti a díjazásra jogosultat az eljárás megindításáról és menetéről,
 b) felhívja a fizetésre kötelezettet annak 60 napon belüli igazolására, hogy
 ba) a fizetési kötelezettségét teljesítette, vagy
 bb) az értesítés alapjául szolgáló ítélettel szembeni rendkívüli jogorvoslati eljárásban annak végrehajthatóságát felfüggesztették, vagy megállapították, hogy fizetési kötelezettsége nincs, valamint
 c) tájékoztatja a feleket arról, hogy a határidő eredménytelen lejárta követően a fizetésre kötelezettet törli a nyilvántartásból.
 (3) A (2) bekezdésben meghatározott igazolás határidőben történő megérkezése esetén az MKIK az eljárást 8 napon belül megszünteti, és a bejelentőt ennek tényéről, valamint arról értesíti, hogy az eljárás megszüntetése a díjigény egyéb úton történő érvényesítését nem érinti.
 40/C. § Ha a 40/B. § (2) bekezdésében meghatározott igazolási felhívásnak a fizetésre kötelezett azért nem tud eleget tenni, mert a díjazásra jogosult jogutód nélkül megszűnt, akkor a bírósági értesítés miatt indult eljárásban a fizetést az állam javára kell teljesíteni, és e fizetés megtörténtét kell igazolni.”
- 44. §** Az Épkiv. a következő 46. és 47. §-sal egészül ki:
 „46. § (1) E rendeletnek az egyes építészeti tárgyú kormányrendeleteknek a magyar építészetéről szóló 2023. évi C. törvény hatálybalépésével összefüggő módosításáról szóló 286/2024. (IX. 30.) Korm. rendelettel (a továbbiakban: Módr3.) megállapított és módosított rendelkezéseit a Módr3. hatálybalépését követően – a (2)–(4) bekezdésben foglaltak kivételével – átadott kivitelezési dokumentációra, megkötött kivitelezési szerződésre és az annak alapján végzett építőipari kivitelezési tevékenységre kell alkalmazni.
 (2) E rendeletnek a Módr3.-mal megállapított, illetve módosított 9. § (3) bekezdését, 10/A. §-át, 12. § (2) bekezdés 16. pontját, 14. §-át, 25. § (2) bekezdés b) pontját, 27. § (1) bekezdés a) és b) pontját, 27. § (3) bekezdés b) pont bd) alpontját, 27/A. § (1) bekezdés f) pontját a „rehabilitációs környezettervezés területén gyakorlott” címmel rendelkező szakmagyakorló vonatkozásában 2025. április 1-jétől kell alkalmazni.

(3) E rendeletnek a Módr3.-mal megállapított 12. § (4) bekezdés d) pontját és 27/A. § (1) bekezdés d) pont df) alpontját 2025. október 1-jétől kell alkalmazni.

(4) E rendeletnek a Módr3.-mal megállapított 15. §-át a Módr3. hatálybalépése előtt megkötött kötelező tervezői művezető alkalmazására vonatkozó tervezési szerződés szerinti tervezői művezetőre nem kell alkalmazni.

(5) E rendeletnek a Módr3.-mal megállapított 21/B–21/G. §-ában foglalt kötelező kivitelezői felelősségbiztosítással a vállalkozó kivitelezőnek 2025. január 15-től kell rendelkeznie, azzal, hogy 2025. január 15-e után is fenn kell tartani azt a lakóépület építésének egyszerű bejelentéséről szóló 155/2016. (VI. 13.) Korm. rendelet 6/A. § (1) bekezdése szerinti felelősségbiztosítást, amely olyan építőipari kivitelezési tevékenységre vonatkozik, amelyre az e rendelet szerinti felelősségbiztosítás nem nyújt fedezetet. Eddig az időpontig az e rendeletnek a Módr3.-mal módosított 5. § (6) bekezdés b) pontját nem kell alkalmazni.

47. § E rendelet hatálybalépése előtt tett egyszerű bejelentés alapján épített vagy bővített lakóépület építőipari kivitelezési tevékenysége esetén

a) a felelős műszaki vezető feladata az átadás-átvételi eljárásban, a használatbavételi eljárásban való közreműködés és az ehhez szükséges nyilatkozatok megtétele,

b) ha a fővállalkozó kivitelező nem vállalta el az alvállalkozó építőipari kivitelezési tevékenysége feletti felelős műszaki vezetői feladatokat, a fővállalkozó kivitelező felelős műszaki vezetőjének felelőssége az alvállalkozó kivitelező által végzett építési-szerelési munkák körében az alvállalkozói és szakági felelős műszaki vezetői nyilatkozatok alapján a használatbavételi eljáráshoz szükséges felelős műszaki vezetői nyilatkozat megadására terjed ki,

c) ha az építőipari kivitelezési tevékenységet több fővállalkozó kivitelező végzi, az építési műszaki ellenőr összehangolja a felelős műszaki vezetők tevékenységét, és gondoskodik arról, hogy az elvégzett építési-szerelési munkák (részmunkák) vonatkozásában az egyes fővállalkozó kivitelezők által tett nyilatkozatok – az e-építési napló részeként – a használatbavételi eljárás iránti kérelem benyújtásához rendelkezésre álljanak,

d) az e-építési napló mellékleteit képezik az építésügyi hatóság, az állami adó- és vámhatóság, valamint a foglalkoztatás-felügyeleti hatóságnak a Nemzeti Építőipari Felügyeleti és Adatszolgálat Rendszerbe tartozó tevékenységekről, valamint az Építőipari Monitoring- és Adatszolgálat Rendszerről szóló kormányrendelet szerinti ellenőrzésről felvett vagy kiadott jegyzőkönyvei, feljegyzései vagy hatósági bizonyítványai,

e) a fővállalkozó kivitelező az építetőnek átad minden olyan egyéb hatósági engedélyt, dokumentumot, nyilatkozatot, amely az építető számára a rendeltetésszerű és biztonságos használatot igazolja, és a használatbavételi eljárás iránti kérelem benyújtásához szükséges,

f) a fővállalkozó kivitelező a fővállalkozói kivitelezési szerződés teljesítéséhez szükséges mértékben az építési naplóban, a kivitelezési szerződésben meghatározott mértékben és módon az építési munkaterületre vonatkozóan a birtokláshoz való jogára – az építési munkaterület átvételétől az átadásáig, ennek hiányában a használatbavételi eljárásban a döntés meghozataláig – kellő alappal hivatkozhat az építetővel, az építési tevékenységgel érintett telek, építmény, építményrész tulajdonosával szemben is,

g) az építmény tulajdonosa vagy az általa megbízott személy az építmény szervizkönyvét az építési napló lezárása után, legkésőbb a használatbavételi eljárásban a döntés meghozatalának napján nyitja meg, több tulajdonos esetén a szervizkönyv tartalmáért a tulajdonostársak egyetemlegesen felelnek.”

45. § Az Épkiv.

- a) 1. melléklete helyébe a 4. melléklet,
- b) 5. melléklete helyébe az 5. melléklet lép.

46. § Az Épkiv.

1. 1. § (1) bekezdés b) pontjában az „ellenőr és az építetői fedezetkezelő” szövegrész helyébe az „ellenőr, az építetői fedezetkezelő, a beruházásleboncoló, a tervellenőr, a költségzakértő, a biztonsági és egészségvédelmi koordinátor, valamint a „rehabilitációs környezettervezés területén gyakorlott” címmel rendelkező szakmagyakorló” szöveg,
2. 1. § (1) bekezdés c) pontjában az „építési napló, az építési napló alvállalkozói nyilvántartása” szövegrész helyébe az „elektronikus építési napló (a továbbiakban: e-építési napló), az elektronikus fedezetkezelői nyilvántartás” szöveg,

3. 1. § (2) bekezdésében az „előírásait – az antennák, antennatartó szerkezetek és csatlakozó műtárgyak kivételével – a sajátos építményfajtákra és a műemlékekre” szövegrész helyébe az „előírásait a sajátos építményfajtákra és a nemzeti emlékeknek minősülő műemlékekre” szöveg,
4. 3. § (2) bekezdés a) és b) pontjában a „címét vagy székhelyét” szövegrész helyébe a „címét, székhelyét vagy telephelyét” szöveg,
5. 3. § (2) bekezdés a) pontjában a „nevét vagy megnevezését, címét vagy székhelyét, elérhetőségét és elektronikus építési napló (a továbbiakban: e-építési napló) vezetés esetén az alkalmazás használatához szükséges naplóügyfél-jelét (a továbbiakban: NÜJ)” szövegrész helyébe a „nevét, címét, elérhetőségét és az e-építési napló használatához szükséges naplóügyfél-jelet” szöveg,
6. 3. § (2) bekezdés b) pontjában a „nevét vagy megnevezését, címét vagy székhelyét” szövegrész helyébe a „nevét, címét, székhelyét vagy telephelyét” szöveg,
7. 3. § (2) bekezdés g) pontjában a „szolgáltatására” szövegrész helyébe az „építető általi szolgáltatására” szöveg,
8. 3. § (2) bekezdés h) pontjában a „hulladékok” szövegrész helyébe az „építési-bontási hulladékok” szöveg,
9. 3. § (2) bekezdés i) pontjában a „kötségvetési kiírás” szövegrész helyébe a „tételes költségvetési kiírás” szöveg,
10. 3. § (2) bekezdés l) pontjában az „érdekében” szövegrész helyébe az „érdekében, a magyar építészetéről szóló 2023. évi C. törvény (a továbbiakban: Méptv.) 189. § (3) bekezdésében meghatározottakon túl,” szöveg,
11. 3. § (2) bekezdés n) pontjában a „ha” szövegrész helyébe az „a fővállalkozó kivitelező az építőipari kivitelezési tevékenység ellenértékének terhére előleg nyújtására vonatkozó igényét és rendelkezéseit, valamint ha” szöveg,
12. 3. § (2) bekezdés q) pont qb) alpontjában a „14 napon belül a kivitelezési” szövegrész helyébe a „tizennégy napon belül az építőipari kivitelezési” szöveg,
13. 3. § (3) bekezdésében a „lakcím, illetve székhely” szövegrész helyébe a „lakcím, székhely vagy telephely” szöveg, valamint a „megkötésére, valamint” szövegrész helyébe a „megkötésére, a szolgáltatásra kötelezett alvállalkozó kivitelező által megadott kivitelezési szerződés szerződésszámát, valamint” szöveg,
14. 3. § (10) bekezdésében az „a kulturális örökségvédelmi hatóság külön jogszabályban meghatározott intézkedése alapján feltételezhető, hogy kulturális örökségi értéknek minősül” szövegrész helyébe az „az örökségvédelmi hatóság jogszabályban meghatározott intézkedése alapján feltételezhető, hogy műemléki értéknek vagy régészeti emlékeknek minősül” szöveg,
15. 4. §-ában az „a 17. § (2) bekezdésnek megfelelően építetői fedezetkezelő közreműködésére kerül sor” szövegrész helyébe az „építetői fedezetkezelő közreműködésére kerül sor, és az építési munkaterület átadása előtt a fedezetkezelői szerződés rendelkezésre áll” szöveg,
16. 4. § a) pontjában az „e-építési napló vezetése estén a képviselőjében eljáró személy NÜJ-ét,” szövegrész helyébe az „a képviselőjében eljáró személy naplóügyfél-jelét,” szöveg,
17. 6. §-ában a „valamint a külön jogszabály szerinti biztonsági” szövegrész helyébe az „a beruházáslebonyolító, a tervellenőr, a költségszakértő, valamint a biztonsági” szöveg,
18. 7. § (2) bekezdésében az „az Étv. 43. § (1) és (2) bekezdésében” szövegrész helyébe az „a Méptv.-ben” szöveg,
19. 7. § (2) bekezdés c) pontjában a „(2) bekezdésében” szövegrész helyébe a „(2)–(6) bekezdésében” szöveg,
20. II. Fejezet A tervező alcímében az „A tervező” szövegrész helyébe az „A tervező és a tervellenőr” szöveg,
21. 12. § (1) bekezdésében az „az Étv. 39/A. § (5) bekezdésében” szövegrész helyébe az „a Méptv. 188. § (4) bekezdésében” szöveg,
22. 12. § (2a) bekezdésében az „építési” szövegrész helyébe az „építető és az építési” szöveg,
23. 12. § (3) bekezdésében a „kivitelezőnek” szövegrész helyébe a „vállalkozó kivitelezőnek” szöveg,
24. 13. § (3) bekezdésében a „feladata.” szövegrész helyébe a „feladata a Méptv.-ben foglaltakon túlmenően:” szöveg,
25. 13. § (3) bekezdés a) pontjában a „műemlékvédelmi” szövegrész helyébe az „örökségvédelmi” szöveg,
26. 13. § (3) bekezdés d) pontjában, valamint 22/A. § (4) bekezdésében az „a kivitelezés” szövegrész helyébe az „az építőipari kivitelezési tevékenység” szöveg,
27. 13. § (3) bekezdés h) pontjában a „tervektől” szövegrész helyébe a „dokumentációtól” szöveg,
28. 13. § (3) bekezdés i) pontjában a „hulladék” szövegrész helyébe az „építési-bontási hulladék” szöveg,
29. 13. § (3) bekezdés j) pontjában a „nyilatkozat” szövegrész helyébe a „szakmai nyilatkozat” szöveg,
30. 13. § (3) bekezdés k) pontjában az „engedélyezési és tudomásulvételi eljárásban, az egyszerű bejelentéshez kötött építési tevékenység megvalósulását igazoló hatósági bizonyítvány kiállításának eljárásában” szövegrész helyébe az „eljárásban” szöveg,

31. 13. § (3) bekezdés l) pont la) alpontjában a „kivitelezési munkák” szövegrész helyébe az „építőipari kivitelezési tevékenység” szöveg,
32. 13. § (3) bekezdés n) pontjában az „értésítése” szövegrész helyébe az „értésítése az e-építési naplóban eseti bejegyzéssel” szöveg,
33. 13. § (3) bekezdés o) pontjában az „az Étv. 41. §-a” szövegrész helyébe az „a Méptv. 184. § (1)–(3) bekezdése” szöveg,
34. 13. § (5) bekezdésében, 17. § (8) bekezdés a) pont ab) alpontjában, b) pont bb) alpontjában, 19. § (5) és (6) bekezdésében, 21/A. § (1) bekezdés c) pontjában, valamint 21/A. § (2) bekezdésében a „kivitelezési” szövegrész helyébe az „építőipari kivitelezési” szöveg,
35. 13. § (5) bekezdés b) pont bc) alpontjában az „engedélyezési és tudomásulvételi eljáráshoz, valamint az egyszerű bejelentéshez kötött építési tevékenység megvalósulását igazoló hatósági bizonyítvány kiállításának eljárásához” szövegrész helyébe az „eljáráshoz” szöveg,
36. 16. § (1) bekezdés c) pontjában a „nemzetgazdasági szempontból kiemelt jelentőségű ügy tárgyát képezi” szövegrész helyébe a „kiemelt beruházás” szöveg,
37. 16. § (1) bekezdés d) pontjában a „műemléki védelem alatt álló” szövegrész helyébe a „nemzeti emlékek minősülő műemlék” szöveg,
38. 16. § (3) bekezdés a) pontjában az „az Étv. 43. § (1) bekezdés e)-h) pontjában” szövegrész helyébe az „a Méptv. 66. § (2) bekezdés d), g), h), i) és k) pontjában, valamint 70. § (5) bekezdésében” szöveg,
39. 16. § (3) bekezdés b) pontjában a „jövőahagyott” szövegrész helyébe a „jövőahagyott vagy az egyszerű bejelentés” szöveg,
40. 16. § (3) bekezdés d) pontjában az „építési napló(k)” szövegrész helyébe az „e-építési napló(k)” szöveg,
41. 16. § (3) bekezdés e), k) pontjában és o) pont ob) alpontjában, valamint 33. § (4) bekezdésében az „építési naplóban” szövegrész helyébe az „e-építési naplóban” szöveg,
42. 16. § (3) bekezdés g) pontjában az „építési naplóba” szövegrész helyébe az „e-építési naplóba” szöveg,
43. 16. § (4) bekezdésében, „Az építési napló” alcím címében, valamint 24. § (2) bekezdésében az „építési napló” szövegrész helyébe az „e-építési napló” szöveg,
44. 16. § (4) bekezdésében az „engedélyezési és tudomásulvételi eljárás, az egyszerű bejelentéshez kötött építési tevékenység megvalósulását igazoló hatósági bizonyítvány” szövegrész helyébe az „eljárás” szöveg,
45. 16. § (6) bekezdés b) pontjában a „NÜJ-ét” szövegrész helyébe a „naplóügyfél-jelét” szöveg,
46. 16. § (6) bekezdés c) pontjában az „adószámát” szövegrész helyébe az „adószámát, pénzforgalmi számlaszámát,” szöveg,
47. 16. § (6) bekezdés d) pontjában a „helyét, a kivitelezés” szövegrész helyébe az „a helyét, az építőipari kivitelezési tevékenység” szöveg,
48. 16. § (6) bekezdés e) pontjában a „feladatait” szövegrész helyébe a „feladatait, különösen az építési helyszínen az építőipari kivitelezési tevékenység ellenőrzésének gyakoriságát” szöveg,
49. 17. § (2) bekezdésében a „közre” szövegrész helyébe a „közre az atomenergia alkalmazására szolgáló, a honvédelmi és katonai, valamint a nemzetbiztonsági célú építmények kivételével” szöveg,
50. 17. § (8) bekezdés a) pont aa) alpontjában a „kivitelezésre” szövegrész helyébe a „kivitelezési tevékenységre” szöveg,
51. 17/B. §-ában a „nyit.” szövegrész helyébe a „nyit. Egyéb forrás esetében a további fizetési számla vezetésére jogosult pénzforgalmi szolgáltatók az elkülönítésre fedezetkezelői fizetési és biztosítéki számlát nyitnak.” szöveg,
52. 19. § (2) bekezdés b) pontjában, 19. § (3) bekezdésében, 20. § (4) bekezdés nyitó szövegrészében, 20. § (4) bekezdés b) pontjában, valamint 20/A. § (1) bekezdésében az „az alvállalkozói” szövegrész helyébe az „a fedezetkezelői” szöveg,
53. 19. § (4) bekezdés c) pontjában a „vagy közvetítői eljárás” szövegrész helyébe a „közjegyzői vagy közvetítői eljárás, a Teljesítésigazolási Szakértői Szerv közreműködése” szöveg,
54. 20. § (5) bekezdés a) pontjában, valamint 20. § (6) bekezdésében az „(1) bekezdése” szövegrész helyébe az „(1b) bekezdése” szöveg,
55. 20/A. § (4) bekezdésében, valamint 36. § (2) bekezdésében az „építésfelügyeleti” szövegrész helyébe az „építésügyi” szöveg,
56. 21. § (2) bekezdésében az „e-építési napló alvállalkozói nyilvántartás mellékletének figyelemmel kísérése és” szövegrész helyébe az „elektronikus fedezetkezelői nyilvántartásnak a” szöveg,

57. 21. § (2) bekezdés b) pontjában az „e-építési napló mellékletét képező elektronikus alvállalkozói nyilvántartás használatához” szövegrész helyébe az „elektronikus fedezetkezelői nyilvántartás használatához, aki a megrendelő vállalkozótól kapott belépési kódja segítségével rögzíti a szerződésük adatait a fedezetkezelői nyilvántartásban” szöveg,
58. 21. § (2) bekezdés e), f) és g) pontjában az „alvállalkozói” szövegrész helyébe a „fedezetkezelői” szöveg,
59. 21/A. § (1) bekezdés b) pontjában az „a kivitelezési” szövegrész helyébe az „az építőipari kivitelezési” szöveg,
60. 22/A. § (1) bekezdésében az „az Étv. 31. § (2) bekezdésében és 41. §-ában” szövegrész helyébe az „a Méptv. 181. § (2) bekezdésében és 184. §-ában” szöveg,
61. 22/A. § (4) bekezdésében a „tervdokumentációban” szövegrészek helyébe a „kivitelezési dokumentációban” szöveg,
62. V. Fejezet címében az „ÉPÍTÉSI NAPLÓ” szövegrész helyébe az „AZ E-ÉPÍTÉSI NAPLÓ” szöveg,
63. 24. § (2) bekezdésében a „hatósági és bírósági eljárásban” szövegrész helyébe a „hatóság, bíróság, közjegyző, a Teljesítésigazolási Szakértői Szerv és közvetítő eljárásában” szöveg,
64. 24. § (4a) bekezdésében az „építési naplót” szövegrészek helyébe az „e-építési naplót” szöveg,
65. 24. § (4a) bekezdésében a „(8)–(10) bekezdésben” szövegrész helyébe a „(8)–(9) bekezdésében” szöveg,
66. 24/B. § (1) bekezdésében az „általános építményfajták tekintetében az Országos Építésügyi Nyilvántartás (a továbbiakban: OÉNY) üzemeltetője, a Lechner Tudásközpont Nonprofit Korlátolt Felelősségű Társaság a Dokumentációs és Információs Központ Üzemeltetési és Adatkezelési Szabályzatában” szövegrész helyébe az „Országos Építésügyi Nyilvántartás (a továbbiakban: OÉNY) üzemeltetője, az Építésügyi Dokumentációs és Információs Központ Üzemeltetési Szabályzatában” szöveg,
67. 26. § (1) bekezdésében az „a 2. melléklet szerinti tartalommal és formában” szövegrész helyébe az „az e rendelet szerinti tartalommal” szöveg,
68. 26. § (3) bekezdésében az „az elektronikus alvállalkozói nyilvántartásra” szövegrész helyébe az „a naplófára” szöveg,
69. 26. § (5) bekezdésében az „építési naplójának” szövegrészek helyébe az „e-alnaplójának” szöveg,
70. 31. § (3) bekezdésében az „Az építési műszaki ellenőr vagy a beruházási tanácsadó” szövegrész helyébe az „A beruházáslebonyolító vagy az építési műszaki ellenőr” szöveg,
71. 31. § (5) bekezdés b) pontjában az „építettő” szövegrész helyébe az „építettő vagy a beruházáslebonyolító” szöveg,
72. 32. § (3) bekezdésében a „beruházási tanácsadó” szövegrész helyébe a „beruházáslebonyolító” szöveg,
73. 32. § (5) bekezdésében az „amelyek” szövegrész helyébe az „adatokat, információkat, amelyek” szöveg,
74. 32. § (5) bekezdés e) pontjában az „az átadás-átvételi” szövegrész helyébe az „a műszaki átadás-átvételi” szöveg,
75. 32. § (5) bekezdés i) pontjában a „hibák” szövegrész helyébe a „hibák, hiányok, hiányosságok” szöveg,
76. 32. § (6) bekezdésében az „építettő” szövegrész helyébe az „építettő vagy az általa megbízott beruházáslebonyolító vagy építési műszaki ellenőr” szöveg,
77. 32. § (8) bekezdésében az „építési műszaki ellenőr, beruházási tanácsadó” szövegrész helyébe a „beruházáslebonyolító vagy építési műszaki ellenőr” szöveg,
78. 32. § (8) bekezdés b) pontjában a „meghatározásáról” szövegrész helyébe a „meghatározásáról, mennyiségéről és minőségéről” szöveg,
79. „Építési munkaterület átadása, használatbavételi engedély vagy tudomásulvétel megkérése” alcímében a „használatbavételi engedély vagy tudomásulvétel” szövegrész helyébe a „használatbavétel” szöveg,
80. 33. § (1) bekezdés a) pontjában a „hulladék-nyilvántartó” szövegrész helyébe az „építési-bontási hulladék-nyilvántartó” szöveg,
81. 33. § (1) bekezdés d) pontjában a „használatbavételi engedély vagy tudomásul vétel, vagy az egyszerű bejelentés alapján végzett építési tevékenység hatósági bizonyítványának, valamint az egyszerű bejelentéshez kötött építési tevékenységek esetén a hatósági bizonyítvány” szövegrész helyébe a „használatbavétel” szöveg,
82. 33. § (3a) bekezdésében a „rögzítéssel” szövegrész helyébe a „rögzítéssel és eseti bejegyzéssel” szöveg,
83. 33. § (6) bekezdésében az „a munkaterület” szövegrész helyébe az „az építési munkaterület” szöveg,
84. 33. § (7) bekezdésében az „eljárást vagy szakértői szervezet” szövegrész helyébe az „eljárást, közvetítői eljárását, szakértői szervezet vagy a Teljesítésigazolási Szakértői Szerv” szöveg,
85. 34. § (1) bekezdés c) pontjában az „állapotára” szövegrész helyébe az „állapotára, felülvizsgálatára” szöveg,

86. 34. § (1) bekezdésében a „megállapításokat” szövegrész helyébe a „megállapításokat, információkat, dokumentumokat” szöveg,
87. 34. § (5a) bekezdésében az „Az I. bírságkategóriába sorolt műemlék építmény esetén a műemlék tulajdonosa jókarbantartási kötelezettségének teljesítése” szövegrész helyébe az „A nemzeti emlékek minősülő műemlék tulajdonosának jókarbantartási kötelezettsége” szöveg,
88. 34. § (6) bekezdés f) pontjában a „katasztrófavédelem” szövegrész helyébe a „katasztrófavédelem, valamint” szöveg,
89. 34. § (6a) bekezdésében az „Az I. bírságkategóriába sorolt” szövegrész helyébe az „A nemzeti emlékek minősülő” szöveg,
90. 35. § (1) bekezdésében az „az Étv. 39. § (3) bekezdése szerinti bejelentésnek – a szolgáltatási tevékenység megkezdésének és folytatásának általános szabályairól szóló 2009. évi LXXVI. törvény (a továbbiakban: Szolgtv.) 22. § (1) bekezdésében” szövegrész helyébe az „a Méptv. 69. § (1) bekezdése szerinti bejelentésnek – a szolgáltatási tevékenység megkezdésének és folytatásának általános szabályairól szóló 2009. évi LXXVI. törvény (a továbbiakban: Szolgtv.) 22. § (1)–(3) bekezdésében” szöveg,
91. 35. § (1) bekezdés a) pont ae) alpontjában az „az Étv. 39/A. § (2) bekezdésére” szövegrész helyébe az „a Méptv. 70. § (3) bekezdésére” szöveg,
92. 35. § (3) bekezdésében és 36. § (1) bekezdés b) pontjában az „az Étv. 39. § (4)” szövegrész helyébe az „a Méptv. 69. § (2)” szöveg,
93. 35. § (4) bekezdésében az „A Magyar Kereskedelmi és Iparkamara (a továbbiakban: MKIK)” szövegrész helyébe az „Az MKIK” szöveg,
94. 36. § (1) bekezdés a) pontjában az „az Étv. 39. § (3) bekezdésének” szövegrész helyébe az „a Méptv. 69. § (1) bekezdésének” szöveg,
95. 36. § (1) bekezdés a) pont ad) alpontjában, valamint 37. § (1) bekezdés a) pont ab) alpontjában az „építésfelügyeleti” szövegrészek helyébe az „építésügyi” szöveg,
96. 36. § (1) bekezdés c) pontjában az „és nyilatkozatokat” szövegrész helyébe a „nyilatkozatokat és a vállalkozó kivitelező felelősségbiztosítójának nevét és felelősségbiztosítása kötvényszámát” szöveg,
97. 37. § (1) bekezdés a) pont ab) alpontjában az „építésfelügyeleti bírságról szóló 238/2005. (X. 25.) Korm. rendelet 1. mellékletében foglalt táblázat 13. pontjában meghatározott jogsértő” szövegrész helyébe az „Épbír. szerinti állékonyt, életet vagy egészséget veszélyeztető állapot előidézésének jogsértő” szöveg,
98. 39. § a) pont aa) alpontjában a „fogadását” szövegrész helyébe a „fogadását, naprakész feldolgozását és megjelenítését” szöveg

lép.

47. § Hatályát veszti az Épkiv.

1. 1. § (1) bekezdés h) pontjában az „az építészeti-műszaki tervezési (a továbbiakban: tervezési) és” szövegrész,
2. 3. § (2) bekezdés o) pontjában az „(a továbbiakban: garanciális)” szövegrész,
3. 4/A. §-a,
4. 5. § (1) bekezdése,
5. 6. §-ában az „(a kivitelezési dokumentáció tervezője, ideértve a szakági tervezőt is)” szövegrész,
6. 7. § (2) bekezdés e) pontjában a „készenlétbe helyezése és az építési napló” szövegrész,
7. 7. § (3) bekezdése,
8. 9. § (8)–(10) bekezdése,
9. „Összeférhetlenségi szabályok” alcím címe,
10. 16. § (1) bekezdés e) pontjában az „a 17. § (2) bekezdés alapján” szövegrész,
11. 16. § (3) bekezdés q) pontjában az „és” szövegrész,
12. 16. § (6) bekezdés a) pontjában, 17. § (9) bekezdés a) pontjában a „személy” szövegrész,
13. 18. § (4) bekezdés c) pontja,
14. 20/A. § (4) bekezdésében az „az építési beruházás vagy” szövegrész,
15. 21. § (3) bekezdése,
16. 23. § (2) bekezdésében az „Az aláírólap tartalmazza a tervezésben részt vett minden tervező nevét, megnevezését, a szakmagyakorlási jogosultságának igazolásaként a tervezési jogosultság (névjegyzéki bejegyzés) számát és a tervező saját kezű aláírását.” szövegrész,
17. 24. § (4) bekezdésében az „– az építési napló vezetési kötelezettség teljesítésének formájára vagy kezdő időpontjára vonatkozó eltérő rendelkezés hiányában –” szövegrész,

18. 24. § (5) bekezdésében az „és építésfelügyeleti” szövegrész,
19. 24/B. § (6) és (7) bekezdése,
20. 26. § (3) bekezdésében az „e-főnapló vagy az” szövegrész,
21. 27/B. §-a,
22. 28. § (3) bekezdése,
23. 31. § (5) bekezdés a) pontjában a „ , vagy a beruházási tanácsadó” szövegrész,
24. 32. § (1) bekezdésében az „az illetékes építésfelügyeleti hatóságot,” szövegrész,
25. 33. § (4) bekezdésében a „vagy az egyszerű bejelentéshez kötött építési tevékenység megvalósulását igazoló hatósági bizonyítvány kiállításáig” szövegrész,
26. 35. § (1) bekezdés a) pont ae) alpontjában az „és” szövegrész,
27. 39. § b) pont bb) alpontjában az „építésfelügyeleti vagy” szövegrész,
28. 41. § (2) és (4)–(7) bekezdése,
29. 42. § (1)–(9) bekezdése,
30. 43. §-a és 44. §-a,
31. 2. melléklete.

3. Az építésügyi és az építésüggyel összefüggő szakmagyakorlási tevékenységekről szóló 266/2013. (VII. 11.) Korm. rendelet módosítása

- 48. §** Az építésügyi és az építésüggyel összefüggő szakmagyakorlási tevékenységekről szóló 266/2013. (VII. 11.) Korm. rendelet (a továbbiakban: Szakgyr.) 6. § (6) bekezdése helyébe a következő rendelkezés lép:
 „(6) A szakmagyakorlási tevékenység folytatásának feltételei:
 a) a kamarai tagság folytonossága,
 b) továbbképzési időszakonként a 34. § (3) bekezdése szerinti továbbképzés teljesítése,
 c) adategyeztetési kötelezettség teljesítése,
 d) az éves tagdíj befizetése,
 e) építészeti-műszaki tervezési tevékenység esetén a kötelező tervezői felelősségbiztosítás megléte.”
- 49. §** (1) A Szakgyr. 7. § (1) bekezdése a következő e) ponttal egészül ki:
(A szakmagyakorlási tevékenység engedélyezésének feltételei:)
 „e) építészeti-műszaki tervezési tevékenység esetén a kötelező tervezői felelősségbiztosítás megléte.”
 (2) A Szakgyr. 7. § (2) bekezdése helyébe a következő rendelkezés lép:
 „(2) Az energetikai tanúsítói és a zöldfelületi tanúsítói szakmagyakorlási tevékenység bejelentéséhez – a Szolgtv.-ben meghatározottakon túlmenően – mellékelni kell az e rendelet által az engedélyezéshez megkövetelt, az energetikai tanúsítás és a zöldfelületi tanúsítás szempontjából releváns dokumentumokat.”
- 50. §** A Szakgyr. 10. §-a a következő (3) bekezdéssel egészül ki:
 „(3) Szakmai gyakorlati időként a zöldfelületi tanúsítói jogosultsághoz a (2) bekezdésben felsoroltakon túl a
 a) táj- és természetvédelemmel, dísznövénytermesztéssel, ökológiával kapcsolatos szaktárgy-oktatói,
 b) természetvédelmi hatósági,
 c) természetvédelemmel, dísznövénytermesztéssel kapcsolatos kutatási, fejlesztési,
 d) természetvédelmi igazgatási,
 e) dísznövénytermesztési,
 f) zöldfelület kivitelezői, fenntartói
 tevékenység folytatásának időtartamát kell figyelembe venni.”
- 51. §** A Szakgyr. 11. § (4) bekezdése helyébe a következő rendelkezés lép:
 „(4) Az építési műszaki ellenőri szakterület tájépítészeti részsakterületén az előírt szakmai gyakorlati idő legalább felét az (1) bekezdés a)–d) pontja szerinti tartalmú magasépítési, mélyépítési, közlekedési, vízgazdálkodási építményekkel és tájépítészeti létesítményekkel összefüggő tájépítészeti tevékenységgel kell igazolni.”

- 52. §** A Szakgyr. 13. §-a a következő (5) bekezdéssel egészül ki:
„(5) A „rehabilitációs környezettervezés területén gyakorlott” címet olyan, építészeti-műszaki dokumentáció készítésére e rendelet alapján jogosult szakmagyakorló kérheti, aki a jogszabályi és szakmai előírások széleskörű ismeretével megfelelő tudással rendelkezik ahhoz, hogy az építménynél az akadálymentesség és az egyenlő esélyű hozzáférés biztosítása legyen. Az (1) bekezdésben meghatározott szabályzat e szakmai címet szabályozó rendelkezéseit a Magyar Építész Kamara és a Magyar Mérnöki Kamara egyeztetett és összehangolt szabályzatban rögzíti.”
- 53. §** A Szakgyr. 15. § (6) bekezdése helyébe a következő rendelkezés lép:
„(6) Az építészeti-műszaki tervezőnek az általa készített építészeti-műszaki dokumentációt, iratokat és számításokat hitelesítenie kell az építésügyi hatósági eljárásokról és ellenőrzésekről szóló 281/2024. (IX. 30.) Korm. rendelet (a továbbiakban: Épelj.) előírásai szerint.”
- 54. §** A Szakgyr. 8. alcíme a következő 15/A–15/E. §-sal egészül ki:
„15/A. § A Magyar Építész Kamara szabályzatban rögzíti a Méptv. 173. § (6)–(8) bekezdésében rögzített feladatok jogszabályi rendelkezést nem igénylő részletes szabályait.
15/B. § A beruházáslebonyolító olyan, kamarai tagsággal rendelkező szakmagyakorló, aki az építetű képviselőben a beruházás előkészítéséhez, lebonyolításához, szervezéséhez és folytatásához kapcsolódó feladatokat lát el.
15/C. § A költségzakértő – a 15/E. § szerinti szabályzatban rögzítetteknek megfelelő – olyan szakember, aki az építetű támogatására a beruházással kapcsolatos gazdasági, gazdaságossági, pénzügyi tervezési és ezekkel kapcsolatos döntés-előkészítési feladatokat lát el.
15/D. § A tervellenőr olyan, építészeti-műszaki tervezői jogosultsággal rendelkező szakmagyakorló, aki a szakmagyakorlási jogosultságának körében, az építetű megbízásából ellenőrzi, hogy az építészeti-műszaki dokumentáció és a kivitelezési dokumentáció a jogszabályoknak, a szakmai szabályoknak, valamint az építetűi elvárásoknak megfelelően készült-e el.
15/E. § (1) A Magyar Építész Kamara és a Magyar Mérnöki Kamara egyeztetett és összehangolt szabályzatban rögzíti az építési folyamatnak az állami építési beruházások rendjéről szóló 2023. évi LXIX. törvény 15. § (2) bekezdés c), e) és g) pontjában meghatározott résztvevőtől megkövetelt képzettséget, szaktudást, szakmai gyakorlatot, valamint az állami építési beruházások rendjéről szóló törvényben és az állami építési beruházásokban résztvevők szakmai képzésének formáiról, feltételeiről szóló miniszteri rendeletben foglaltaknak való megfelelés vizsgálatának részletes szabályait.
(2) A Magyar Építész Kamara vagy a Magyar Mérnöki Kamara honlapján közzéteszi a beruházáslebonyolító, a költségzakértő és a tervellenőr nevét, ha az a közzétételhez hozzájárult.
(3) A Magyar Építész Kamara és a Magyar Mérnöki Kamara egyeztetett és összehangolt szabályzatban rögzíti az építési folyamatnak az állami építési beruházások rendjéről szóló törvény által szabályozott egyéb résztvevőtől megkövetelt képzettséget, szaktudást, szakmai gyakorlatot, valamint az állami építési beruházások rendjéről szóló törvényben és a végrehajtására kiadott miniszteri rendeletben foglaltaknak való megfelelés vizsgálatának részletes szabályait.”
- 55. §** A Szakgyr. a következő 8/A. alcímmel egészül ki:
„8/A. Tervezői felelősségbiztosítás
15/F. § (1) A tervező a tervezési szerződésben vállalt valamennyi tervezői szolgáltatás körében okozott kár megtérítésére köteles felelősségbiztosítási szerződést kötni. A felelősségbiztosítási szerződést a tervező javára – szerződként – más személy vagy a tervezőt foglalkoztató cég is megkötheti, ebben az esetben a felelősségbiztosítási szerződés biztosítottjaként a tervezőt kell nevesíteni.
(2) Az (1) bekezdésben foglalt felelősségbiztosítás-kötési kötelezettség kiterjed a határon átnyúló szolgáltatást végző, szabad szolgáltatás jogával rendelkező szolgáltatókra is.
15/G. § (1) A felelősségbiztosításnak fedezetet kell nyújtania a tervezési szakmai előírások, szabályok és a tervezési szerződésben foglalt rendelkezések megszegésével összefüggésben okozott olyan – személyi sérüléses és dologi – károkra, valamint e károkkal összefüggésben bekövetkezett személyi sérüléses nem vagyoni sérelmekre tekintettel felmerülő sérelemdíjakra, mely károk megtérítéséért a tervező jogszabály szerint kártérítési felelősséggel tartozik, a sérelemdíjak tekintetében fizetési kötelezettséggel tartozik.

(2) A felelősségbiztosításnak ki kell terjednie a biztosított tervezővel munkaviszonyban, munkavégzésre irányuló egyéb jogviszonyban álló személyek, valamint a tervezői szolgáltatás teljesítése érdekében igénybe vett alvállalkozók tevékenységéből eredő olyan károkra, melyekért a biztosított tervezőt kártérítési felelősség terheli.

15/H. § (1) A felelősségbiztosításnak

a) 20 millió forint éves nettó jövedelemig biztosítási eseményenként legalább 10 millió forintig és határozatlan tartamú felelősségbiztosítás esetében évente, egy adott időszakra kötött felelősségbiztosítás esetében a biztosítás tartamára együttesen legalább 20 millió forintig,

b) 20 millió forintot meghaladó, de 100 millió forintot meg nem haladó összegű éves nettó jövedelem között biztosítási eseményenként legalább 20 millió forintig és határozatlan tartamú felelősségbiztosítás esetében évente, egy adott időszakra kötött felelősségbiztosítás esetében a biztosítás tartamára együttesen 40 millió forintig,

c) 100 millió forintot meghaladó, de 1 milliárd forintot meg nem haladó összegű éves nettó jövedelem között biztosítási eseményenként legalább 50 millió forintig és határozatlan tartamú felelősségbiztosítás esetében évente, egy adott időszakra kötött felelősségbiztosítás esetében a biztosítás tartamára együttesen 100 millió forintig,

d) 1 milliárd forint feletti éves nettó jövedelem esetén biztosítási eseményenként legalább 100 millió forintig és határozatlan tartamú felelősségbiztosítás esetében évente, egy adott időszakra kötött felelősségbiztosítás esetében a biztosítás tartamára együttesen 200 millió forintig

kell fedezetet biztosítani.

(2) Éves nettó jövedelem alatt a felelősségbiztosítás megkötését vagy a biztosítási évfordulót megelőző naptári év nettó jövedelmét kell érteni, amelyből le kell vonni az állami építési beruházások rendjéről szóló törvény hatálya alá tartozó állami építési beruházással összefüggésben végzett tervezési és tervezői művezetési tevékenységből származó nettó jövedelmet. Ha a tervező tevékenységét ennél rövidebb ideje folytatja, rá az (1) bekezdés a) pontját kell alkalmazni.

(3) A tervező a biztosítási évfordulóval kezdeményezi a biztosítónál a felelősségbiztosítási szerződés módosítását, ha az előző évi éves nettó jövedelme alapján a biztosítási összeget emelni vagy csökkenteni kell.

15/I. § A felelősségbiztosításnak a felelősségbiztosítási szerződés hatálya alatt okozott, a biztosító részére bejelentett, biztosítási eseménynek minősülő károkra kell fedezetet nyújtania.

15/J. § (1) A tervező a szakmagyakorlási engedély iránti kérelem benyújtásával egyidejűleg benyújtja a biztosító által kiadott, 30 napnál nem régebbi fedezetigazolást arról, hogy a biztosítási díjjal fedezett időszak végéig – a tervezési tevékenységgel kapcsolatban ezen időszakban okozott károkra – a felelősségbiztosítási fedezet fennáll.

(2) Az (1) bekezdés szerinti igazolást a biztosító térítésmentesen, a kérelem beérkezésétől számított 8 napon belül állítja ki.

(3) Ha a felelősségbiztosítási jogviszony valamilyen oknál fogva megszűnik, a biztosító ezt a tényt és a megszűnés időpontját a megszűnéshez vezető ok felmerülését követő 15 napon belül jelzi a Magyar Építész Kamarának vagy a Magyar Mérnöki Kamarának, amely erről tájékoztatja a szakmagyakorlót nyilvántartó területi kamarát.

15/K. § (1) A tervező a biztosítási évfordulót követő 8 napon belül tájékoztatja az őt nyilvántartó területi kamarát a felelősségbiztosítási szerződés fennállásáról a fedezetet igazoló dokumentum (biztosítási kötvény) egy másolati példányának megküldésével.

(2) A tervezőt nyilvántartó területi kamara legalább évente egyszer ellenőrzi, hogy a tervező rendelkezik-e felelősségbiztosítással, és ha nem, a 43. § (1) bekezdés d) pontja szerint jár el.

(3) Ha a tervezőt nyilvántartó területi kamara megállapítja, hogy a szakmagyakorló nem rendelkezik kötelező tervezői felelősségbiztosítással, ezt a tényt haladéktalanul rögzíti a névjegyzékben, a rögzítés időpontjával együtt.

15/L. § A Magyar Építész Kamara és a Magyar Mérnöki Kamara szabályzatban rögzíti a kötelező tervezői felelősségbiztosítással kapcsolatos ellenőrzési rendet.”

56. §

A Szakgyr. 16. § (1) és (2) bekezdése helyébe a következő rendelkezések lépnek:

„(1) A tervezési program olyan szöveges dokumentum, amely tartalmazza az építménnyel szemben támasztott alapvető követelmények meghatározását, valamint a tervezési szerződés szerinti építtetői elvárások mennyiségi és minőségi részletezését. A tervezési program véglegesített formája a tervezési szerződés kötelező mellékletét képezi.

(2) A tervezési programban rögzíteni kell minden olyan fontos tényt, adatot, információt, amelyet a tervezés során figyelembe kell venni. A tervezési programban a meglévő építmények esetén vizsgálni kell a megújuló energiaforrások használatának lehetőségét, és igény szerint rögzíteni kell a vagyonsbiztonsági elvárások mértékét.”

- 57. §** A Szakgyr. 17. § (1) bekezdése helyébe a következő rendelkezés lép:
„(1) Az építészeti-műszaki tervezési tevékenység folytatásához szükséges tervezési szerződés a Ptk. és a Méptv. előírásain túlmenően tartalmazza
a) a vállalt tervezési tevékenység pontos megnevezését,
b) a kivitelezési dokumentációra vonatkozó követelmények (mennyiségi és minőségi mutatók) meghatározását, a kidolgozás részletezettségét (részletrajzok, konszignációk, költségvetési kiírás szükséges körét),
c) a készítendő kivitelezési dokumentáció példányszámát és annak elektronikus formában is történő átadási kötelezettségét,
d) a teljesítési határidőket, figyelemmel a szakaszos tervszolgáltatásra is,
e) a tervezési díj összege mellett az elszámolás és a teljesítésigazolás formáját, módját, a fizetés módját és határidejét,
f) az esetleges szakmai biztosíték kikötését,
g) a tervező nyilatkozatát arra vonatkozóan, hogy kötelező tervezői felelősségbiztosítással rendelkezik, a kötelező tervezői felelősségbiztosítás kötvényszámát, a biztosító nevét és a tervezési szerződés mellékleteként a fedezetet igazoló dokumentumot (biztosítási kötvény),
h) a tervezési szerződéssel érintett építészeti-műszaki dokumentációhoz fűződő szerzői vagyoni jogokkal kapcsolatos rendelkezést,
i) a terv felülvizsgálatának, ellenőrzésének szabályait,
j) a szükségessé váló tervmódosítások szabályozását,
k) a tervezői művezetési feladatellátás részletes feltételeit, ha a tervező ilyen feladatot lát el, valamint
l) az e-építési napló vezetéséhez kötött építőipari kivitelezési tevékenység esetén a tervező és a tervezői művezető naplőgyfél-jelét.”
- 58. §** A Szakgyr. 20. § (7) bekezdés b) pontja helyébe a következő rendelkezés lép:
(Nem folytathat építésügyi műszaki szakértői tevékenységet)
„b) ugyanazon dokumentáció tekintetében az a személy, aki az építmény építészeti-műszaki dokumentációjának vagy kivitelezési dokumentációjának, tájépitészeti alkotás tervének készítésében mint tervező részt vett.”
- 59. §** A Szakgyr. VII. Fejezete a következő 22/A. §-sal egészül ki:
„22/A. § Az éghajlatvédelmi tanúsítást végző szakmagyakorló feladata az ingatlan éghajlatvédelmi mitigációs, CO₂-csökkentést segítő energetikai és adaptációs, CO₂-megkötést és a szélsőségek kiegyenlítését segítő zöldfelületi megfeleléségi szintjének megállapítása. Az energetikai tanúsítvány és a zöldfelületi tanúsítvány elkészítése jogosultsághoz kötött.”
- 60. §** A Szakgyr. 23. §-a a következő (5a)–(5c) bekezdéssel egészül ki:
„(5a) A Magyar Mérnöki Kamara független ellenőrzési rendszert működtet az energetikai tanúsítványok tekintetében. Ennek keretében jogszabályban meghatározott tartalmú ellenőrzés céljából évente véletlenszerűen kiválasztja az OÉNY-ben rendelkezésre álló összes, az ellenőrzési időszakot megelőző évi energetikai tanúsítványnak statisztikailag jelentős hányadát, és az ellenőrzések alapján megteszi az (5c) bekezdés szerinti intézkedéseket, valamint a hatáskörrel rendelkező szervnél kezdeményezi a jogszabályban meghatározott hatósági intézkedéseket.
(5b) A Magyar Mérnöki Kamara az (5a) bekezdésben foglalt ellenőrzésen kívül bármely más energetikai tanúsítványt is ellenőrizhet.
(5c) A Magyar Mérnöki Kamara a jogszabályi rendelkezések megsértésével kiállított energetikai tanúsítvány kiállítójával szemben figyelmeztetéssel élhet vagy bírságot szab ki.”
- 61. §** A Szakgyr. VII. Fejezete a következő 23/B. és 23/C. §-sal egészül ki:
„23/B. § (1) A zöldfelületi tanúsító a települési zöldinfrastruktúráról, a zöldfelületi tanúsítvánnyal és a zöld védjegyről szóló kormányrendeletben foglalt feladatokat látja el.
(2) A zöldfelületi tanúsítvány hitelesítése az OÉNY működését elősegítő elektronikus alkalmazás segítségével történik.
(3) A zöldfelületi tanúsító független ellenőrzési rendszer keretében végzett ellenőrzés során köteles együttműködni, és a feltárt hibákat kijavítani.
(4) A zöldfelületi tanúsító köteles az azonosító kóddal ellátott, (2) bekezdés szerinti hiteles zöldfelületi tanúsítvány aláírt példányát és az alátámasztó munkarészt a megrendelőnek átadni.

(5) A zöldfelületi tanúsító felelős

- a) az általa készített zöldfelületi tanúsítvány szakszerűségéért,
- b) a valós állapotnak megfelelő tartalomért,
- c) a hiteles zöldfelületi tanúsítvány kiállításához szükséges adatoknak az OÉNY-be való feltöltéséért.

(6) A zöldfelületi tanúsító zöldfelületi tanúsítói szerződést köt a tanúsítványt készítő megbízóval, valamint nem visszerthes rendszerhasználati szerződést köt a Zöldfelületi Tanúsítvány Nonprofit Korlátolt Felelősségű Társasággal a térinformatikai adatokhoz való hozzáférés és a rendszerhasználat tárgyában. Mindkét szerződést írásban kell megkötöni. A szerződések kötelező tartalmi eleme

- a) a szerződés tárgyában megjelölve a vállalt tevékenység, szolgáltatás és az ingatlan helyrajzi száma, pontos megnevezése,
- b) a vállalt tevékenységre, szolgáltatásra vonatkozó teljesítési határidő,
- c) a zöldfelületi tanúsítói szerződés esetében a tanúsítás díja mellett az elszámolás formája, módja és határideje.

(7) A Magyar Építész Kamara független ellenőrzési rendszert működtet a zöldfelületi tanúsítványok tekintetében. Ennek keretében jogszabályban meghatározott tartalmú ellenőrzés céljából évente véletlenszerűen kiválasztja az OÉNY-ben rendelkezésre álló összes, az ellenőrzési időszakot megelőző évi zöldfelületi tanúsítványnak statisztikailag jelentős hányadát, és az ellenőrzések alapján megteszi a (9) bekezdés szerinti intézkedéseket, valamint a hatáskörrel rendelkező szervnél kezdeményezi a jogszabályban meghatározott hatósági intézkedéseket.

(8) A Magyar Építész Kamara a (7) bekezdésben foglalt ellenőrzésen kívül bármely más zöldfelületi tanúsítványt is ellenőrizhet.

(9) A Magyar Építész Kamara a jogszabályi rendelkezések megsértésével kiállított zöldfelületi tanúsítvány kiállítójával szemben figyelmeztetéssel élhet vagy bírságot szab ki.

(10) A Magyar Építész Kamara által működtetett független ellenőrzési rendszer keretében a tanúsítványok ellenőrzésében nem vehet részt az a személy,

- a) akinek jogát vagy jogos érdekét az ellenőrzés közvetlenül érinti,
- b) aki az ellenőrzött zöldfelületi tanúsítvány elkészítésében a megbízó képviselőjeként vagy zöldfelületi tanúsítóként járt el,
- c) akinek az ellenőrzött zöldfelületi tanúsítvány elkészítésében a Ptk. szerinti közeli hozzátartozója a megbízó képviselőjeként vagy zöldfelületi tanúsítóként járt el, vagy
- d) akitől nem várható el az ügy tárgyilagossá megítélése.

(11) Az ellenőrzést végző a Magyar Építész Kamara elnökének haladéktalanul, de legkésőbb az ok felmerülésétől számított öt napon belül köteles bejelenteni, ha vele szemben kizárási ok áll fenn. A kizárási okot a kizárási okról való tudomásszerzéstől számított nyolc napon belül az ellenőrzött vagy bármely érintett fél is bejelentheti.

(12) A kizárási tárgyában a Magyar Építész Kamara elnöke dönt, szükség esetén más ellenőrző személyt jelöl ki, továbbá arról is dönt, hogy meg kell-e ismételni azokat az eljárási cselekményeket, amelyekben a kizárt ellenőrző személy járt el. A kizárási tárgyában hozott elnöki döntést az érintett felekkel közölni kell.

23/C. § Műemléki védelem alatt álló tájépítészeti alkotás esetén a települési zöldinfrastruktúráról, a zöldfelületi tanúsítványról és a zöld védjegyről szóló kormányrendelet szerinti zöldfelületi minőségtanúsítvány javaslatátételének kidolgozását okleveles tájépítészmérnök vagy okleveles tájépítész-kertművész jogosultsággal bíró zöldfelületi tanúsító végezheti."

62. § A Szakgyr. 30. § (4)–(6) bekezdése helyébe a következő rendelkezés lép:

„(4) A névjegyzék

- a) természetes személy vonatkozásában a Méptv. 207. § (2) bekezdése és 211. § (2) bekezdése,
- b) cég vonatkozásában a Méptv. 207. § (3) bekezdése és 211. § (2) bekezdése szerinti adatokat tartalmazza.

(5) Az elkülönített névjegyzéken a (4) bekezdés szerinti adattartalommal kell vezetni a Méptv. 24. § (4) bekezdés a) pontjában meghatározott szakmagyakorlót.

(6) A (4) és (5) bekezdés szerinti névjegyzék a Méptv. 207. § (2) bekezdés 8–21. pontja, 207. § (3) bekezdés a), c)–g) pontja, 211. § (2) bekezdés d), f)–g) pontja szerinti adatok, valamint a (3) bekezdés szerinti továbbképzési kötelezettség teljesítésének ténye tekintetében közhiteles hatósági nyilvántartásnak minősül."

- 63. §** A Szakgyr. 38. § (4) bekezdése helyébe a következő rendelkezés lép:
„(4) A vizsga díja összesen 52 000 forint, amelyből az általános rész díja 26 000 forint, a szakterületi rész díja 26 000 forint. A vizsga a 39. § (10) bekezdése szerinti eredménytelenség esetén megismételhető. A javítóvizsga díja első alkalommal – ha arra egy éven belül sor kerül – ingyenes, ezt követően a jogosultsági vizsga díjával azonos.”
- 64. §** (1) A Szakgyr. 39. § (4) bekezdés a) pontja a következő ah) alponttal egészül ki:
[A vizsga általános része (szakmagyakorlók közös ismeretanyagát képező ismeretek) az alábbi ismeretkörből áll: az építésügyi jogi környezet általános felépítése (jogszabályi hierarchia), ezen belül az Étv. alapismerete, a kapcsolódó végrehajtási területekből különösen]
„ah) a települési zöldinfrastruktúrára, a zöldfelületi tanúsítványra és a zöld védjegyre vonatkozó szabályok,”
- (2) A Szakgyr. 39. §-a a következő (6a) és (6b) bekezdéssel egészül ki:
„(6a) Az
a) építészeti-műszaki dokumentációban foglalt, az Épelj. 1. melléklet 3.1.3.3. pontja szerinti, valamint
b) a kivitelezési dokumentációban foglalt, az Épkiv. 1. melléklet 3. rész a) pont aa) alpontja szerinti számítást az végezheti, aki az e rendeletben meghatározott feltételeken felül a jogosultsági vizsga szakterületi részének a (6) bekezdésben meghatározott ismeretköreiből sikeres vizsgát tett.
(6b) A (6a) bekezdésben foglalt feltételeknek megfelelő szakmagyakorlót a névjegyzéket vezető szerv bejegyzí az energetikai tanúsítók névjegyzékébe.”
- 65. §** A Szakgyr. 43. § (3)–(5) bekezdése helyébe a következő rendelkezés lép:
„(3) A Méptv. 212. § (1) bekezdése szerinti bírósági értesítések rögzítését az OÉNY üzemeltetője köteles a beérkezést követően haladéktalanul, de legkésőbb a beérkezést követő munkanapon elvégezni.
(4) Az e rendelet alapján megállapított bírság összege – egy éven belüli ismételt bírságolandó szabálytalanság esetén – az előzőleg megállapított bírság 150%-ánál kevesebb nem lehet.
(5) Az építésügyi hatóság a szakmagyakorlási tevékenységre vonatkozó jogszabályok, szakmai szabályok megsértése miatt – hatáskör hiányában vagy kormányrendeletben előírt esetekben – köteles elektronikus úton megkeresni a névjegyzéket vezető területi kamarát. A területi kamara, az elektronikus megkeresés alapján, harminc napon belül köteles eljárást indítani a szakmagyakorlási tevékenységet folytató ellen, és az eljárást lezáró döntéséről a megkereső hatóságot elektronikus úton értesíteni.”
- 66. §** (1) A Szakgyr. 44. § (2) bekezdése helyébe a következő rendelkezés lép:
„(2) A területi kamara titkára az építésügyi hatóság megkeresése alapján a felelős műszaki vezetőt, az építési műszaki ellenőrt az Épelj. 66. § (3) bekezdés b) pontja szerinti összeférhetlenségi szabályok megsértése miatt a Méptv. 178. § (7) bekezdés b) pontja alapján bírsággal sújtja, amelynek mértéke 100 000 forint.”
- (2) A Szakgyr. 44. § (4) bekezdése a következő h) ponttal egészül ki:
[A területi kamara titkára az Étv. 52. § (2) bekezdés d) pontja szerinti szankciót tartalmazó döntésében megtiltja a szakmagyakorlási tevékenység folytatását]
„h) ha megállapítja, hogy a szakmagyakorló nem rendelkezik kötelező tervezői felelősségbiztosítással, a felelősségbiztosítási szerződés megkötéséig, de legfeljebb hat hónap időtartamra.”
- (3) A Szakgyr. 44. § (5) bekezdése a következő l) ponttal egészül ki:
[A területi kamara titkára az Étv. 52. § (2) bekezdés d) és f) pontja szerinti szankciót tartalmazó döntésében megtiltja a szakmagyakorlási tevékenység folytatását és ezzel egyidejűleg törli a tevékenységet folytató szakmagyakorlót a névjegyzékből, ha]
„l) szerződéskötési kötelezettségének a (4) bekezdés h) pontja szerinti megtiltás alatt sem tesz eleget.”
- 67. §** A Szakgyr. a következő 56. §-sal egészül ki:
„56. § (1) Akik e rendeletnek az egyes építésügyi tárgyú kormányrendeleteknek a magyar építészetéről szóló 2023. évi C. törvény hatálybalépésével összefüggő módosításáról szóló 286/2024. (IX. 30.) Korm. rendelet (a továbbiakban: Módr2.) hatálybalépéséig a Módr2.-vel megállapított 39. § (6a) bekezdésében foglalt számítást végezni jogosultak, azt a 39. § (6a) bekezdésében megjelölt vizsga nélkül 2025. január 1-jéig végezhetik.
(2) Kötelező tervezői művezetést az e rendelet hatálybalépését követően megkötött tervezési szerződéssel érintett építőipari kivitelezési tevékenység vonatkozásában kell végezni.”

- (3) E rendeletnek a Módr2.-vel megállapított 8/A. alcímében foglalt kötelező tervezői felelősségbiztosítással a tervezőnek 2025. január 15-től kell rendelkeznie, azzal, hogy 2025. január 15-e után is fenn kell tartani azt a lakóépület építésének egyszerű bejelentéséről szóló 155/2016. (VI. 13.) Korm. rendelet 6/A. § (1) bekezdése szerinti felelősségbiztosítást, amely olyan építőipari kivitelezésre vonatkozik, amelyre az e rendelet szerinti felelősségbiztosítás nem nyújt fedezetet.
- (4) E rendeletnek a Módr2.-vel megállapított 15/A. §-ában és 15/E. §-ában foglalt kamarai szabályzatot 2025. január 1-jéig kell elkészíteni.
- (5) E rendeletnek a Módr2.-vel megállapított 23/B. § (2) bekezdésében foglalt alkalmazást 2025. július 1-jétől kell használni.
- (6) E rendeletnek a Módr2.-vel megállapított 23/B. § (5) bekezdés c) pontjában meghatározott adatfeltöltést 2025. július 1-jétől kell teljesíteni.
- (7) 2025. június 30-áig az elektronikusan előállított zöldfelületi tanúsítvány egy példányát a Zöldfelületi Tanúsítvány Nonprofit Korlátolt Felelősségű Társasághoz kell eljuttatni, amely gondoskodik annak megőrzéséről. Az alkalmazás elektronikusan elérhetővé válásáig a Zöldfelületi Tanúsítvány Nonprofit Korlátolt Felelősségű Társaság feltölti az addig beérkezett zöldfelületi tanúsítványokat az alkalmazásba. A 2025. július 1-jét megelőzően készült zöldfelületi tanúsítvány 2025. június 30-a után csak akkor érvényes, ha az alkalmazásban megtalálható.
- (8) Az a középfokú végzettségű, aki e rendelkezés hatálybalépését megelőzően szerzett kamarai tagság nélküli szakmagyakorlási jogosultságot, e jogosultsághoz kötött tevékenységét e rendelkezés hatálybalépését követően is jogszerűen végezheti.
- (9) A (8) bekezdés szerinti szakmagyakorlóval szemben etikai-fegyelmi eljárás a Méptv. 43. § (3) bekezdése szerint folytatható."

68. § A Szakgyr. 1 melléklete a 6. melléklet szerint módosul.

69. § A Szakgyr.

1. 1. § a) pontjában, 3. § (1) bekezdés g) pontjában, 10. § (1) bekezdésében, valamint 29. § (2) bekezdésében az „energetikai” szövegrész helyébe az „éghajlatvédelmi” szöveg,
2. 1. § d) pontjában, 5. § (1) bekezdés d) pontjában, 17. § (2) bekezdésében az „építmények” szövegrész helyébe az „építmények, tájépítészeti alkotások” szöveg,
3. 2. § 12. pontjában a „tervező- és szakértő mérnökök, valamint építészek szakmai kamaráiról szóló 1996. évi LVIII. törvényben (a továbbiakban: Kamtv.)” szövegrész helyébe a „magyar építészetéről szóló 2023. évi C. törvényben (a továbbiakban: Méptv.)” szöveg,
4. 5. § (1) bekezdés b) pontjában, 5. § (8) bekezdés d) pontjában, 1. melléklet IV. fejezet A:4 mezőjében, 1. melléklet V. fejezet A:4 mezőjében a „táj- és kertépítészeti” szövegrész helyébe a „tájépítészeti” szöveg,
5. 6. § (2) bekezdésében az „az épített környezet alakításáról és védelméről szóló 1997. évi LXXVIII. törvény (a továbbiakban: Étv.)” szövegrész helyébe az „a Méptv.” szöveg,
6. 6. § (3) bekezdésében az „az Étv. 58. § (10) bekezdése és a Kamtv. 43. § (3) bekezdése” szövegrész helyébe a „valamint a Méptv. 207. § (3) bekezdése és 211. § (2) bekezdése” szöveg,
7. 6. § (5) bekezdésében az „alvállalkozó” szövegrész helyébe a „jogosultsággal rendelkező alvállalkozó” szöveg,
8. 8. § (5) bekezdésében az „évente” szövegrész helyébe az „a www.e-epites.hu oldalon évente” szöveg,
9. 11. § (3) bekezdésében az „a műemléki” szövegrész helyébe az „az örökségvédelmi” szöveg,
10. 12. § (1) bekezdésében a „szakmagyakorlási” szövegrész helyébe az „a kérelmezett szakmagyakorlási jogosultságnak megfelelő jogosultsággal rendelkező szakmagyakorlási” szöveg,
11. 13. § (2) bekezdésében az „erre irányuló megbízás alapján – az építészeti-műszaki dokumentáció szakmai ellenőrzését (tervelőellenőrzés)” szövegrész helyébe az „erre irányuló megbízás alapján, kamarai szabályzatban foglalt tartalommal – az építészeti-műszaki dokumentáció szakmai ellenőrzését (tervelőellenőrzés) a vezető tervezői jogosultságával megegyező szakterületen” szöveg,
12. 13. § (8) bekezdésében a „belsőépítész tervező és energetikai tanúsító kérheti, aki a saját szakterületén műemléki védelem alatt álló építmény vonatkozásában” szövegrész helyébe a „belsőépítész tervező, tájépítész tervező, zöldfelületi tanúsító és energetikai tanúsító kérheti, aki a saját szakterületén műemléki védelem alatt álló építmény, tájépítészeti alkotás vonatkozásában” szöveg,
13. 14. § (7) bekezdésében, 15. § (2) bekezdésében az „az Étv.-ben” szövegrész helyébe az „a Méptv.-ben” szöveg,

14. 15. § (3) bekezdés c) pontjában a „terv” szövegrész helyébe a „dokumentáció” szöveg,
15. 15. § (4) bekezdésében az „építmény” szövegrész helyébe az „építmény, az építményhez kapcsolódó tájépítészeti alkotás” szöveg,
16. 15. § (7) bekezdésében az „az Étv. 33. §-ában” szövegrész helyébe az „a Méptv. 68. § (5) bekezdésében” szöveg,
17. 15. § (8) bekezdésében a „tervet” szövegrész helyébe a „dokumentációt” szöveg,
18. 15. § (9) bekezdés a) pontjában az „építmény kivitelezésének építésfelügyeletében feladatot ellátó hatóság kormánytisztviselője, valamint a tervdokumentáció” szövegrész helyébe az „építmény, tájépítészeti alkotás kivitelezésének hatósági ellenőrzésében feladatot ellátó hatóság kormánytisztviselője, valamint az építészeti-műszaki dokumentáció” szöveg,
19. 15. § (9) bekezdés b) pontjában az „önkormányzati főépítész” szövegrész helyébe az „önkormányzati, állami főépítész” szöveg,
20. 16. § (3) bekezdés c) pontjában az „az OTÉK előírásainak” szövegrész helyébe az „az általános településrendezési és építési követelményeknek” szöveg,
21. 20. § (1) bekezdésében az „az Étv. 32. §-a” szövegrész helyébe az „a Méptv. 68. §-a” szöveg,
22. 20. § (7) bekezdés a) pontjában az „építmény kivitelezése vonatkozásában az a személy, aki az építmény építési-szerelési munkáit” szövegrész helyébe az „építmény, tájépítészeti alkotás kivitelezése vonatkozásában az a személy, aki az építmény építési-szerelési munkáit vagy a tájépítészeti alkotás építési-kivitelezési munkáit” szöveg,
23. 21. § (3) bekezdésében az „építésfelügyeletében feladatot ellátó hatóság köztisztviselője, kormánytisztviselője vagy állami tisztviselője” szövegrész helyébe a „hatósági ellenőrzésében feladatot ellátó hatóság kormánytisztviselője vagy köztisztviselője, valamint az építészeti-műszaki dokumentáció véleményezési, jóváhagyási folyamatában harmadik félként érintett szervezet alkalmazottja vagy azzal egyéb jogviszonyban közreműködő személy” szöveg,
24. 22. § (2) bekezdés b) pont ba) alpontjában az „adószámát, elérhetőségét” szövegrész helyébe az „adószámát, elérhetőségét, a vállalkozó kivitelezők nyilvántartása szerinti nyilvántartási számát” szöveg,
25. 22. § (3) bekezdésében a „köztisztviselője, kormánytisztviselője vagy állami tisztviselője” szövegrész helyébe a „kormánytisztviselője” szöveg,
26. VII. Fejezet címében az „Energetikai” szövegrész helyébe az „Éghajlatvédelmi” szöveg,
27. 23. § (6), (7) és (8) bekezdésében, 44. § (5) bekezdés i) pontjában, 45/A. § (1) bekezdésében, 45/A. § (5) bekezdésében, 45/B. § (1), (2) és (7) bekezdésében a „Budapesti és Pest Megyei” szövegrész helyébe a „Magyar” szöveg,
28. 24. § (3) bekezdésében az „az elektronikus ügyintézés és a bizalmi szolgáltatások általános szabályairól szóló 2015. évi CCXXII. törvény” szövegrész helyébe az „a digitális államról és a digitális szolgáltatások nyújtásának egyes szabályairól szóló törvény” szöveg,
29. 24. § (6) bekezdésében a „tagsághoz kötött jogosultság” szövegrész helyébe az „a tervezői és szakértői jogosultságok” szöveg,
30. 27. § (1) bekezdés a) pontjában a „Kamtv. 1. § (3) és (6) bekezdésében” szövegrész helyébe a „Méptv. 24. § (4) bekezdés c) és d) pontjában” szöveg,
31. 28. § (3) bekezdésében a „kamarai tagsághoz kötött” szövegrész helyébe a „tervezői és szakértői” szöveg,
32. 28. § (5) bekezdés d) pontjában a „Kamtv. 1. § (6) bekezdésében” szövegrész helyébe a „Méptv. 24. § (4) bekezdés d) pontjában” szöveg,
33. 38. § (6) bekezdésében a „3000 forint” szövegrész helyébe a „6000 forint” szöveg,
34. 39. § (5) bekezdés b) pont bc) alpontjában az „építési hulladék” szövegrész helyébe az „építési-bontási hulladék” szöveg,
35. 39. § (5) bekezdés b) pont bf) alpontjában az „engedélyezési és a kivitelezési terv” szövegrész helyébe az „építészeti-műszaki dokumentáció és a kivitelezési dokumentáció” szöveg,
36. 43. § (1) bekezdés b) pontjában az „a területi kamara etikai-fegyelmi bizottságának” szövegrész helyébe az „az első fokú etikai-fegyelmi bizottság” szöveg,
37. 44. § (1) bekezdés a) pontjában a „Kamtv. 43. § (5) bekezdése” helyébe a „Méptv. 207. § (6) bekezdése” szöveg,
38. 44. § (4) bekezdésében az „az Étv. 52. § (2) bekezdés d) pontja” szövegrész helyébe az „a Méptv. 178. § (5) bekezdés a) pontja” szöveg,

39. 44. § (4) bekezdés b) pontjában az „építésfelügyeleti hatóság az építésfelügyeleti bírságról szóló 238/2005. (X. 25.) Korm. rendelet (a továbbiakban: R2.) 1. mellékletében foglalt táblázat 13. pontjában meghatározott jogsértő cselekmény miatt véglegessé vált döntésével építésfelügyeleti bírsággal” szövegrész helyébe az „építésügyi hatóság az állékonyságot, az életet vagy egészséget veszélyeztető állapot előidézése miatt véglegessé vált döntésével építésügyi bírsággal” szöveg,
40. 44. § (5) bekezdésében az „az Étv. 52. § (2) bekezdés d) és f) pontja” szövegrész helyébe az „a Méptv. 178. § (5) bekezdés a) és c) pontja” szöveg,
41. 44. § (5) bekezdés e) pontjában a „Kamtv. 34/A. § (1) bekezdés” szövegrész helyébe a „Méptv. 43. § (4) bekezdés” szöveg,
42. 44. § (5) bekezdés f) pontjában az „építésfelügyeleti hatóság az R2. 1. mellékletében foglalt táblázat 13. pontjában meghatározott jogsértő cselekmény miatt három éven belül ismételten véglegessé vált döntésével építésfelügyeleti bírsággal” szövegrész helyébe az „építésügyi hatóság az állékonyságot, az életet vagy egészséget veszélyeztető állapot előidézése miatt véglegessé vált döntésével három éven belül ismételten építésügyi bírsággal” szöveg,
43. 45. § (2) bekezdés a) pontjában az „a)–c), g) vagy j) pontja” szövegrész helyébe az „a)–c), g), j) vagy l) pontja” szöveg,
44. 45/A. § (2), (4) és (5) bekezdésében az „A tanúsító” szövegrész helyébe az „Az energetikai tanúsító” szöveg,
45. 45/A. § (3) bekezdésében a „tanúsítvány javítása során a tanúsítónak” szövegrész helyébe az „energetikai tanúsítvány javítása során az energetikai tanúsítónak” szöveg,
46. 45/B. § (1) bekezdésében az „a tanúsítvány” szövegrész helyébe az „az energetikai tanúsítvány” szöveg,
47. 45/B. § (5) bekezdésében az „a tanúsító” szövegrész helyébe az „az energetikai tanúsítót” szöveg,
48. 46. § (1) bekezdésében, valamint 46. § (7) bekezdésében az „az Étv. 58. § (11) bekezdése” szövegrész helyébe az „a Méptv. 212. § (1) bekezdése” szöveg,
49. 46. § (2) bekezdésében az „Az Étv. 58. § (11) bekezdése” szövegrész helyébe az „A Méptv. 212. § (1) bekezdése” szöveg,
50. 46. § (3) bekezdés d) pontjában a „TSZSZ” szövegrész helyébe a „Teljesítésigazolási Szakértői Szerv” szöveg,
51. 55. § (2) bekezdésében az „a Módr1. hatálybalépése” szövegrész helyébe az „az építésügyi és az építésüggyel összefüggő szakmagyakorlási tevékenységekről szóló 266/2013. (VII. 11.) Korm. rendelet módosításáról szóló 618/2021. (XI. 8.) Korm. rendelet (a továbbiakban: Módr1.) hatálybalépése” szöveg,
52. 1. melléklet II. fejezet A–B:4 mezőjében a „Táj- és kertépítészeti” szövegrész helyébe a „Tájépítészeti” szöveg,
53. 1. melléklet II. fejezet D:20 mezőjében a „tervezése” szövegrész helyébe a „tervezése, településtervezési víziközmű szakági tervezése” szöveg,
54. 1. melléklet V. fejezet 1. rész címében az „építmények” szövegrész helyébe az „építmények és tájépítészeti alkotások” szöveg,
55. 1. melléklet V. fejezet 3. részében foglalt táblázat C:4 mezőjében a „kivéve antennatartók és tornyok” szövegrész helyébe az „és antennatartó szerkezetek és antennák felelős műszaki vezetése legfeljebb 10 m-ig” szöveg,
56. 1. melléklet VI. fejezet 3. részében foglalt táblázat C:6 mezőjében a „(kivéve antennatartók és tornyok)” szövegrész helyébe az „és antennatartó szerkezetek és antennák felelős műszaki vezetése legfeljebb 10 m-ig” szöveg
- lép.

70. § Hatályát veszti a Szakgyr.

1. 7. § (3) bekezdése,
2. 15. § (1) bekezdésében az „Étv. 32. § (1) bekezdése szerinti” szövegrész,
3. 15. § (3) bekezdés d) pontja,
4. 17. § (2) bekezdésében az „(a továbbiakban: TSZSZ)” szövegrész,
5. 17. § (3) bekezdése,
6. 34. § (2) bekezdésében az „az elkülönített névjegyzékbe bejegyzett szakmagyakorló és” szövegrész,
7. 43. § (6) és (7) bekezdése,
8. 45/A. § (3) bekezdésében az „Étv. 33/A. §-a szerinti” szövegrész,

9. 47. § (5)–(8) bekezdése és (10)–(11) bekezdése,
10. 48–49. §-a,
11. 51. §-a,
12. 53–54. §-a.

4. Az építésfelügyeleti bírságról szóló 238/2005. (X. 25.) Korm. rendelet hatályon kívül helyezése

71. § Hatályát veszti az építésfelügyeleti bírságról szóló 238/2005. (X. 25.) Korm. rendelet.

5. Záró rendelkezések

- 72. §**
- (1) Ez a rendelet – a (2) bekezdésben foglalt kivétellel – 2024. október 1-jén lép hatályba.
 - (2) A 3. §, a 42. § (2) bekezdése, a 43. §, valamint a 46. § 53. és 63. pontja az e rendelet kihirdetését követő 60. napon lép hatályba.
 - (3) A 69. § 20. pontja 2025. január 1-jén lép hatályba.

Orbán Viktor s. k.,
miniszterelnök

1. melléklet a 286/2024. (IX. 30.) Korm. rendelethez

„1. melléklet a 245/2006. (XII. 5.) Korm. rendelethez

Egységárak építménytípusonként

	A	B	C	D
1.		Építmény	A számított építményérték számításakor figyelembe veendő méret és/vagy mértékegység	Egységár ezer forint/ mértékegység
2.	1.	Lakó, üdülő, kulturális, nevelési, oktatási, hitéleti, egészségügyi, szociális, igazgatási rendeltetésre szolgáló épület, épületrész	nettó alapterület / m ²	600
3.	2.	Kereskedelmi, szolgáltató, vendéglátó, közösségi szórakoztató, sport, szállás, iroda rendeltetésre szolgáló és egyéb közhasználatú épület, épületrész	nettó alapterület / m ²	800
4.	3.	Ipari rendeltetésre szolgáló épület, épületrész	nettó alapterület / m ²	700
5.	4.	Gazdasági tevékenység céljára szolgáló, tárolási, raktározási, mezőgazdasági funkciójú épület, épületrész	nettó alapterület / m ²	500
6.	5.	Pince, mélygarázs, egyéb terepszint alatti építmény, építményrész	nettó alapterület / m ²	400
7.	6.	Egyéb – a 2–6. sorba nem sorolható – helyiséget tartalmazó építmény, építményrész	nettó alapterület / m ²	400
8.	7.	Állványjellegű és egyéb felületben mért építmények, építményrészek	a felület területe / m ²	200
9.	8.	Nyomvonal jellegű építmények	hossz / fm	100
10.	9.	Épített égéstermék elvezető, magasles	magasság / fm	60
11.	10.	Fürdőmedence	térfogat / m ³	200
12.	11.	Kilátó	magasság / fm	500
13.	12.	Honvédelmi, katonai és nemzetbiztonsági építmények		
14.	12.1.	Új – a 12.3–12.10 sorba nem sorolható – építmény létesítése	/ m ²	170
15.	12.2.	Meglévő – a 12.1. pont szerinti – építmény bővítése, átalakítása, felújítása, karbantartása, bontása	/ m ²	100
16.	12.3.	Az építmények beépített berendezései (tűzjelző, őrzés-védelmi, üzemi technológiai)	- / db	850
17.	12.4.	Az építményekhez kapcsolódó nyomvonal jellegű építmények:		
18.	12.4.1.	út, repülőtéri felszállópálya és gurulóút, térburkolat	/ m ²	25
19.	12.4.2.	vasúti építmények	/ fm	70
20.	12.4.3.	közmű, híradástechnikai vezeték	/ fm	20
21.	12.5.	A nyomvonal jellegű építmények részeként megvalósuló műtárgyak:		
22.	12.5.1.	hosszban mérhető műtárgy (áteresz, alagút)	/ fm	40
23.	12.5.2.	egyedi műtárgy (homlok- és oldalrakodó, vasúti és közúti üzemanyag lefejtő)	- / db	1700

24.	12.5.3.	híd	útpálya felülete / m ²	350
25.	12.5.4.	egyéb tartozékok	- / db	20
26.	12.6.	A katonai vízi-közlekedési építmények (stégek, kikötők)	- / db	1700
27.	12.7.	Üzemanyagtöltő állomás	- / db	8500
28.	12.8.	Telepített konténerek (híradástechnikai, üzemanyagtöltő, speciális katonai célú, szociális, gépészeti)	- / db	1300
29.	12.9.	Katonai lőtér (a lőtéri épületek nélkül)	/ m ²	10
30.	12.10.	Katonai kiképzés technikai eszközök:		
31.	12.10.1.	gyakorló- és akadálypályák elemei	- / db	600
32.	12.10.2.	trenaszsőr, szimulátor	- / db	1300

2. melléklet a 286/2024. (IX. 30.) Korm. rendelethez

„3. melléklet a 245/2006. (XII. 5.) Korm. rendelethez

1. A számított építményérték meghatározása
 - 1.1. A fennmaradási engedély mellékletét képező építészeti-műszaki dokumentáció vagy bontás esetén a rendelkezésre álló adatok alapján meg kell határozni a jogszerűtlenül épített, elbontott építmény, építményrész jellemző méretét és mennyiségét, ami lehet nettó alapterület, térfogat, felület, hossz, magasság vagy darabszám. A mennyiség meghatározásakor
 - 1.1.1. a szabálytalanul elbontott építmény, építményrész térfogatát, felületét, alapterületét mindig a ténylegesen megsemmisült méretekből kell kiszámolni;
 - 1.1.2. ha az engedélyezett vagy bejelentett építménynél kisebb vagy nagyobb mennyiségű, méretű a szabálytalanul megvalósult építmény, akkor a számítás alapja az engedélyezett vagy tudomásul vett és a ténylegesen elkészült mennyiség, méret különbsége;
 - 1.1.3. ha az engedélyezett vagy bejelentett építmény mérete, mennyisége megegyező, de kialakításában tér el, akkor a számítás alapja
 - 1.1.3.1. az engedélytől vagy bejelentéstől eltérő részek alapterületének, felületének, térfogatának, hosszának összege vagy
 - 1.1.3.2. az eredetileg engedélyezett befoglaló méreten kívül eső építményrész térfogata, alapterülete, felülete, illetve hossza;
 - 1.1.4. ha az épület vegyes rendeltetésű, és az 1. melléklet 2–5. sora szerinti – különböző egységár besorolás alá eső – rendeltetéseket tartalmaz, akkor a nettó alapterületet az azonos egységár és készültségi fok besorolás alá eső rendeltetésenként összegezve kell meghatározni.
 - 1.2. Az 1. mellékletből ki kell választani az épület, épületrész rendeltetéséhez vagy az építmény, építményrész előírt méretéhez rendelt egységárat, melynek meghatározásakor
 - 1.2.1. ha a jogszerűtlen építési tevékenységgel vegyes rendeltetésű épületben található önálló rendeltetési egység érintett, akkor az egységárat az érintett rendeltetési egység rendeltetésének megfelelően kell kiválasztani;
 - 1.2.2. ha a jogszerűtlen építési tevékenységgel létrejött építmény, építményrész 1. melléklet szerinti egységár besorolása több sorba is lehetséges, akkor a magasabb egységárral kell számolni.
 - 1.3. Az 1.1. pont szerint kiszámított mennyiséget be kell szorozni a hozzá tartozó egységárral.
 - 1.4. A fennmaradási engedély tárgyát képező több építményre, építményrészre az 1.3. pont szerint kiszámított szorzatok összege adja a számított építményértéket.
2. A számított építményértéket az 1. melléklet 2–5. és 7. sora esetében be kell szorozni a 2. melléklet szerinti készültségi fok mértékével.
3. Az 1–2. pont szerinti összeg 3. § (4) bekezdése szerinti százaléka adja a bírság összegét.
4. A 3. pont szerinti bírság összeget – ismételt szabálytalanság esetén – a 3. § (7) bekezdése szerinti mértékben kell növelni.”

3. melléklet a 286/2024. (IX. 30.) Korm. rendelethez

„4. melléklet a 245/2006. (XII. 5.) Korm. rendelethez

	A	B	C	D	E	F	G	H	I	J		
1.	Az építőipari kivitelezési tevékenységhez kapcsolódó jogsértés	Számított építményérték millió Ft	A bírság összege az építési folyamat egyes szereplőivel szemben ezer Ft									
2.			Építető	Tervező	Tervezői művezető	Építési műszaki ellenőr	Fővállalkozó kivitelező	Megrendelő vállalkozó kivitelező	Alvállalkozó kivitelező	Felelős műszaki vezető		
3.	Az állékonyságot, az életet vagy egészséget veszélyeztető állapot előidézése	0–100								500		
		100 felett–500								2 000		
		500 felett								4 000		
4.	Tervezői művezető közreműködésének mellőzése jogszabályban előírt kötelezettség esetén	0–100	150									
		100 felett–500	400									
		500 felett	800									
5.	Építési műszaki ellenőr közreműködésének mellőzése, jogszabályban előírt kötelezettség esetén	0–100	150									
		100 felett–500	400									
		500 felett	800									
6.	Építőipari kivitelezési tevékenység végzése kivitelezési dokumentáció nélkül	0–100	150							150		
		100 felett–500	400							400	600	
		500 felett	800							800	1 000	
7.	Engedélyhez vagy egyszerű bejelentéshez kötött, a kivitelezési dokumentációtól eltérő kivitelezés	0–100								200		
		100 felett–500								400	400	800
		500 felett								800	800	1 500
8.	A záradékolt építészetiműszaki dokumentáció és a kivitelezési dokumentáció összhangjának hiánya	0–100	100	150								
		100 felett–500	300	400							300	
		500 felett	500	800							500	
9.	Az elektronikus építési főnyomtatvány készletbe helyezésének vagy megnyitásának hiánya	0–100	150							300		
		100 felett–500	400							800		
		500 felett	800							1 500		

10.	Az elektronikus építési alnapló készenlétbe helyezésének vagy megnyitásának hiánya	0–100						150	300	
		100 felett–500						400	800	
		500 felett						800	1 500	
11.	Az e-építési napló vezetésére vonatkozó követelmények megsértése	0–100				100		100	100	
		100 felett–500				300		300	300	
		500 felett				500		500	500	
12.	Az e-építési napló bejegyzésére vonatkozó követelmények megsértése	0–100	100		100	100				
		100 felett–500	300		300	300				
		500 felett	500		500	500				
13.	Építőipari kivitelezési tevékenység végzése az építési munkaterület átvételének tudomásulvételéről szóló tulajdonosi nyilatkozat nélkül	0–100	150				150			
		100 felett–500	400				400			
		500 felett	800				800			
14.	Építőipari kivitelezési tevékenység végzése felelős műszaki vezető nélkül, a jogszabályi kötelezettség fennállása esetén	0–100			100	300		100	150	
		100 felett–500			300	800		300	400	
		500 felett			500	1 500		500	800	
15.	Építési szakmunka végeztetése a tevékenységre előírt szakmai feltétel hiányában, foglalkoztatott személyenként megállapítva	0–100					150	150	100	
		100 felett–500					400	400	300	
		500 felett					800	800	500	
16.	A kivitelezési vagy megvalósulási dokumentációt készítő tervező nem rendelkezik megfelelő jogosultsággal	0–100		150						
		100 felett–500		400						
		500 felett		800						

17.	A tervezői művezető nem rendelkezik megfelelő jogosultsággal	0–100			150				
		100 felett–500			400				
		500 felett			800				
18.	Az építési műszaki ellenőr nem rendelkezik megfelelő jogosultsággal	0–100			150				
		100 felett–500			400				
		500 felett			800				
19.	A vállalkozó kivitelező nem rendelkezik megfelelő jogosultsággal	0–100				150	100	150	
		100 felett–500				400	300	400	
		500 felett				800	500	800	
20.	A felelős műszaki vezető nem rendelkezik megfelelő jogosultsággal	0–100				150	100	150	150
		100 felett–500				400	300	400	400
		500 felett				800	500	800	800
21.	Az alapozás elkészültére vonatkozó bejelentési kötelezettség elmulasztása	0–100				100			
		100 felett–500				300			
		500 felett				500			
22.	Írásbeli kivitelezési szerződés hiánya	0–100	150			150	150	150	
		100 felett–500	400			400	400	400	
		500 felett	800			800	800	800	
23.	A vállalkozó kivitelező a névjegyzéket vezető szervnek nincs bejelentve	0–100				100	100	100	
		100 felett–500				300	300	300	
		500 felett				500	500	500	
24.	Az építőipari kivitelezési tevékenységről szóló 191/2009. (IX. 15.) Korm. rendelet 5. § (6) bekezdése szerinti tájékoztatás elmulasztása	0–100	100						
		100 felett–500	300						
		500 felett	500						

25.	Nem megfelelő teljesítményű építési termékek vagy szerkezetek felhasználása, vagy az építési termékek nem megfelelő módon történő beépítése, a szerkezetek nem megfelelő kialakítása	0–100	150		150	150	300	150	300	300
		100 felett–500	400		400	400	800	400	800	800
		500 felett	800		800	800	1 500	800	1 500	1 500
26.	Építetói fedezetkezelés hatálya alá tartozó építőipari kivitelezési tevékenység megkezdése fedezetkezelői szerződés nélkül	–	2 000							
27.	Beruházáslebonyolító kötelező alkalmazásának hiánya	–	2 000							

4. melléklet a 286/2024. (IX. 30.) Korm. rendelethez

„1. melléklet a 191/2009. (IX. 15.) Korm. rendelethez

A kivitelezési dokumentáció tartalma

I. Általános rendelkezések

1. A kivitelezési dokumentáció minden munkarészét olyan léptékben és kidolgozottsági szinten kell elkészíteni, amely biztosítja a megértéséhez, a kivitelezéshez, az építési-szerelési munka szakszerű elvégzéséhez, valamint az építőipari kivitelezés ellenőrzéséhez szükséges információkat. A kivitelezési dokumentáció egyes munkarészeinek e rendeletben nem szabályozott tartalmi és formai követelményei tekintetében a Magyar Építész Kamara és a Magyar Mérnöki Kamara honlapján elérhető, szakmai követelményeket megállapító szabályzatokat kell figyelembe venni.
2. Az adott anyag vagy szerkezet jelölésére vonatkozó hatályos szabvány vagy azzal egyenértékű műszaki megoldás hiányában, egyedileg meghatározott, egyértelmű jelkulcsot kell alkalmazni.
3. A tervezett építési tevékenység szempontjából érdemi adatot, tényt, körülményt nem tartalmazó tervdokumentáció részek elhagyhatók.
4. Az azonos alaprajzi és szerkezeti kialakítású szintek alaprajzai – a különböző szintek és szintmagasságok egyértelmű jelölésével – a dokumentációban összevonhatók.
5. Több szakaszra bontott építkezés esetében az egyes megvalósulási szakaszokat a tervrajzokon egyértelműen jelölni kell.
6. Akadálymentes használatú építmény, építményrész esetében mind a helyszínrajzon, mind az egyes tervlapokon a méretadatok megadásával igazolni kell az egyenlő esélyű hozzáférés, valamint az akadálymentesség követelményének megvalósítását.
7. A kivitelezési dokumentáció e rendeletben nem szabályozott munkarészeit a tervező a Magyar Építész Kamara és a Magyar Mérnöki Kamara honlapján elérhető szabályzataiban foglaltak figyelembevételével határozza meg.
8. A kivitelezési dokumentációhoz aláírólapot kell mellékelni. Az aláírólapot külön-külön tervezőnként kell elkészíteni, és személyazonosításra visszavezetett elektronikus aláírással kell ellátni. Az aláírólap tartalmazza
 - 8.1. a tervezett építési tevékenység szabatos megnevezését,
 - 8.2. az építési tevékenységgel érintett telek címét, helyrajzi számát,
 - 8.3. az építtető nevét vagy megnevezését, címét,
 - 8.4. a tervező nevét, elérhetőségét és tervezési jogosultságának számát.

II.

1. Építészeti munkarész

Az építmény elhelyezését, funkcionális – térbeli-alaprajzi-szintbeli – elrendezését, az építőmesteri, szakipari, épületesztalos és épületlakatos feladatok műszaki megoldásait, épületszerkezeti-csomóponti részleteit a kivitelezési dokumentáció építészeti munkarészében kell meghatározni. Az építészeti tervezés elemei:

- a) Helyszínrajz, amely tartalmazza
 - aa) a telken valamennyi meglévő, terepszint feletti és alatti építményt, a tervezett építményt, valamint a megvalósítani kívánt, korábban engedélyezett, bejelentett építményt, méretarányos ábrázolással, körvonalrajz, tetőidomok feltüntetésével, a rendeltetés megjelölésével, valamennyi építmény telekhatártól és egymástól való távolságát és beépítési magasságát, valamint az elbontásra kerülő vezetékek jelölését,
 - ab) a tervezési területre vonatkozó, jogszabályban előírt paraméterek teljesítését igazoló mutatószámokat, jellemzőket (telek területe, beépítettség mértéke, beépítési magasság, zöldfelület aránya, építmények egymástól való távolsága, elő-, oldal-, hátsókertek mérete), valamint az építési hely ábrázolását,
 - ac) a kitézési adatokat, a $\pm 0,00$ kiinduló relatív szintmagasságnak megfelelő abszolút szintmagassági értéket, valamint a kitézésre vonatkozó pontok, irányok meghatározását,

- ad) a meglévő terepviszonyok ábrázolását a jellemző szintmagasságok értékeivel, 10 százaléknál nagyobb lejtésű terület esetén az 1 m szintkülönbséget ábrázoló rétegvonalakkal,
 - ae) az építési tevékenységgel összefüggésben tervezett, 0,2 métert meghaladó tereprendevezést, a csapadékvíz kezelés megoldását.
 - b) Tereprendevezési terv az építési tevékenységgel összefüggésben tervezett, 0,5 métert meghaladó tereprendevezés esetén, amely tartalmazza
 - ba) a meglévő terepviszonyokat ábrázoló helyszínrajzot a jellemző szintmagasságok értékeivel, 10 százaléknál nagyobb lejtésű terület esetén az 1 m szintkülönbséget ábrázoló rétegvonalakkal,
 - bb) a tervezett tereprendevezést ábrázoló helyszínrajzot a jellemző szintmagasságok értékeivel, 10 százaléknál nagyobb lejtésű terület esetén az 1 m szintkülönbséget ábrázoló rétegvonalakkal,
 - bc) terepmetszeteket a meglévő állapotról és a tereprendevezés utáni állapotról,
 - bd) a csapadékvíz elvezetés részletes megoldását.
 - c) Alaprajzok az eltérő szintekről, ábrázolva:
 - ca) az elmetszett és a nézet irányába eső nem teljes szintmagasságú szerkezeteket – ideértve az égéstermék elvezetőket és szellőzőket –,
 - cb) a földszinti alaprajzon a csatlakozó véglegesen rendezett terepet, az épület körüli járdát, az előlépcsőt és egyéb szerkezeteket, a $\pm 0,00$ helyét és abszolút magasságát,
 - cc) a nyílásokat és nyílásáthidalókat, a nyílászárókat tengelyméret, méret, konzignációs jel és parapetmagasság megadásával,
 - cd) az ábrázolt szintek szintváltásait és szintmagasságát, a szintáthidalók emelkedési irányát, méreteit, mindkét végének szintmagasságát,
 - ce) a szerkezeti dilatációk helyét, méretét,
 - cf) a beépített bútorokat, berendezéseket,
 - cg) a gépészeti, villamossági helyiségeket, aknákat,
 - ch) a helyiségek rendeltetését, méreteit, nettó alapterületét, padlóburkolatát,
 - ci) a metszetek helyét, az esetleges törését és a nézetének irányát.
 - d) Metszetek a megértéshez szükséges számban az eltérő épületrészekről, amelyet méretadatokkal kell ellátni:
 - da) az elmetszett, a nézet irányába eső látható vagy más szerkezetek által takart szerkezeteket, beleértve az alapokat, lépcsőket, áthidalókat, tetőszerkezetet; a helyiségek belmagasságának, a szerkezetek magasságának, az anyagok minőségének ismertetésével,
 - db) zártosuló vagy ikres beépítésnél a szomszédos csatlakozó alapsíkot,
 - dc) a csatlakozó véglegesen rendezett terepszintet, járdát,
 - dd) meg kell határozni az összes egymástól eltérő vízszintes és függőleges épületszerkezeti rétegfelépítést.
 - e) Az eltérő kialakítású szintáthidalók, szintkülönbség-áthidalók alaprajzai és metszetei, részlettervei az épület minden 1,5 m-nél nagyobb függőleges méretet áthidaló eleméről, amely ábrázolja és méretezi
 - ea) a szintkülönbség-áthidaló geometriáját, szerkezetét,
 - eb) lépcső esetén a fellépők szélességét és magasságát, járóvonalát,
 - ec) a csatlakozó szerkezeteket, korlátokat.
- A c)–e) pont esetében az azonos alaprajzi és szerkezeti kialakítású szintkülönbség-áthidalók az épületen belüli elhelyezkedésük egyértelmű jelölésével összevonhatók.
- f) Homlokzati terv az építmény valamennyi jellemző külső nézetéről, amely tartalmazza:
 - fa) az építmény külső megjelenését meghatározó homlokzati elemeket, így különösen a nyílásokat, nyílászárókat, a korlátokat, a reklámberendezéseket, az esővízcsatornákat, az épületgépészeti berendezések kültéri elemeit, égéstermék-elvezetőket, díszítőelemeket, lépcsőket, valamint a terepszint alatti vagy a terep által takart építményrészeket,
 - fb) a csatlakozó végleges terep, járda, tetőgerinc, tetőfelépítmény, továbbá az egyéb meghatározó építményrészek szintmagasságát,
 - fc) az egyes homlokzati felületek kiképzését, anyagát és színét.
 - g) Építészeti műszaki leírás, amely tartalmazza az építményre vonatkozó, a tervlapok tartalmát kiegészítő információkat.
 - h) Nemzeti emlékhely minősülő műemlék esetén az anyagában védendő épülettartozékok, felületek és szerkezetek jelölését a tervlapokon, részletes leírását, továbbá a mechanikai védelem módját a tudományos dokumentációval és az értékleltárral összhangban.

2. Tartószerkezeti munkarész

A tartószerkezeti tervezés elemei: az erőtani számítás, a tartószerkezeti tervek, a tartószerkezeti műszaki leírás.

- a) Erőtani számítás, méretezés: A várható hatások, terhek okozta igénybevételek és alakváltozások meghatározása, valamint az ezek felvételére alkalmas szerkezetek, anyagok és szerkezeti méretek kiválasztása, az építmény tartószerkezetének, illetve egyes tartószerkezeti elemének megtervezése és annak igazolása, hogy
 - aa) a követelményeket előírt biztonsággal kielégíti,
 - ab) a tervezett élettartama során kellő megbízhatósággal, biztonsággal és gazdaságosan ellenáll a megvalósítás és a használat során fellépő minden hatásnak, tehernek.
- b) Geotechnikai információk, ha talajvizsgálati jelentés nem készült.
- c) Tartószerkezeti terv, amely tartalmazza:
 - ca) az építmény minden tartószerkezeti részének, szerkezeti elemének erőtani méretezéssel, számítással meghatározott alakját, méretét, kapcsolatait, anyagát és egyéb jellemzőit, rajzi és/vagy írásos meghatározását a tartószerkezet alapozási, teherhordó fal és pillér, teherhordó földem és azok további részei: lemezek, gerendák, koszorúk, kiváltók, a szintek áthidalására szolgáló szerkezetek – ideértve a lépcső, rámpa – elemeiről,
 - cb) a csavarozott, szegecselt, hegesztett vagy ragasztott tartószerkezetek esetében az $m = 1:20$ méretarányú tartószerkezeti csomóponti részletterveket,
 - cc) a monolit vasbeton szerkezetek vasalási terveit,
 - cd) az üzemben előregyártott szerkezetek diszpozíciós terveit gyártmánytervek nélkül.
- d) Zárt sorú vagy ikres beépítés esetén a szomszédos, meglévő épületek feltárás útján meghatározott alapsíkjának megadását és a tervezett, a meglévő épületek esetleges alapmegerősítési megoldását.
- e) A tartószerkezeti műszaki leírás tartalmazza a tervezett tartószerkezet jellemzőit, és minden olyan fontos jellemzőt, amelyet a tervező a szerkezet megtervezésénél figyelembe vett, illetve amelyet az építési tevékenység során be kell tartani.

3. Közmű munkarész

A közmű munkarészek vonatkozásában el kell készíteni az épület üzemeltetéséhez szükséges telken belüli és kívüli közművek – villamos energiaellátás, külterületi megvilágítás, víz-, gáz- és csatornahálózat, komplett vízgazdálkodási, szennyvízkezelési technológia, vezetékes vagy vezeték nélküli hírközlési hálózat, hőtávvezeték – terveit alaprajz, metszet, függőleges csőterv és kapcsolási vázlat szinten, de szerelési, műhely- és gyártmánytervek nélkül.

3.1. Épületgépészeti munkarész

Az épületgépészeti munkarészek vonatkozásában el kell készíteni az épület valamennyi épületgépészeti – ideértve az alternatív energiaellátás – rendszerének terveit alaprajz, metszet, függőleges csőterv és kapcsolási vázlat szinten, de szerelési, műhely- és gyártmánytervek nélkül.

- a) Az épületgépészeti tervezés elemei:
 - aa) épületgépészeti számítások, az épületek energetikai méretezése, energiateljesítményének kiszámítása a külön jogszabályban rögzített esetekben és részletezéssel,
 - ab) épületgépészeti rendszertervezés, a vezetékhálózatok és berendezések méretezése a teljesítmény- és fogyasztási adatok számításán alapuló értékeivel.
- b) Az épületgépészeti tervdokumentáció tartalmazza:
 - ba) a – víz-, csatorna-, gáz-, fűtés- és légtechnikai – rendszerek, vezetékhálózatok és berendezések elrendezési és szerelési terveit,
 - bb) az elrendezési, nyomvonal-vezetési, szerelési részletterveket,
 - bc) a méretkimutatásokat, konszignációkat,
 - bd) a műszaki leírást az épületgépészeti hálózatok és rendszerek, berendezések írásos ismertetésével, a teljesítmény- és fogyasztási adatok számításán alapuló értékeivel, az épület funkciójából adódó speciális épületgépészeti rendszerek részletes ismertetését.

Az épületgépészeti számításokat a vonatkozó szabványoknak vagy azzal egyenértékű megoldással kell elkészíteni, archiválni. A számításokat a kivitelezési dokumentáció nem tartalmazza.

3.2. Épületvillamossági munkarész

Az épületvillamossági munkarészek vonatkozásában el kell készíteni az épület valamennyi épületvillamossági – ideértve alternatív energiaellátás – rendszerének hálózati terveit az alaprajz, vezetékterv, kapcsolási vázlat szinten, de szerelési, műhely- és gyártmánytervek nélkül.

- a) Az épületvillamossági tervek tartalmazzák:
 - aa) szerelési alaprajzokon a villamosvezetékek nyomvonalait, illetve az ezekhez tartozó vezeték tartó szerkezeteket, villamos készülékek és berendezések feltüntetésével,
 - ab) fővezeték-terven az elosztó berendezések elhelyezésének ábrázolását, a vezetékhálózatok jellemzőinek, az elosztó berendezésekre számított beépített, illetve egyidejű villamos teljesítményadatok, feszültségjellemzők, érintésvédelmi módok feltüntetésével,
 - ac) a villamos elosztó berendezések vonalas kapcsolási rajzait, a kapcsolási rajzokon szereplő villamos készülékek és berendezések jellemzőinek – ideértve a névleges áram, zárlati szilárdság, védettség – feltüntetésével, elosztó berendezések homlokkép rajzait felirati táblákkal, a beépítésükre vonatkozó utasításokkal, áramút-tervekkel, szükség szerint,
 - ad) a villámvédelmi berendezés terveit a villámvédelmi fokozat feltüntetésével, szerelési és anyagminőségre vonatkozó utasításokkal,
 - ae) a gyengeáramú rendszerek hálózati terveit, a készülékek és berendezések telepítési helyeinek megjelölésével, az egyes rendszerek vezetékhálózatainak nyomvonalával.
- b) Az épületvillamossági műszaki leírás az épületvillamossági hálózatok, rendszerek és berendezések írásos ismertetése, a teljesítmény- és fogyasztási adatok számításán alapuló értékeivel, speciális rendszerek bemutatásával. A számításokat a kivitelezési dokumentáció nem tartalmazza.

4. Tűzvédelmi munkarész

A tűzvédelmi munkarész műszaki leírása és rajzi munkarésze tartalmazza:

- a) az építmény kockázati osztályba sorolását,
- b) az alkalmazott építési termékek, épületszerkezetek tűzvédelmi paramétereit,
- c) a tűzterjedés elleni védelemre vonatkozó megoldásokat, a tűztávolság biztosítását, a tűszakaszolást, a tűzgátló elválasztásokat,
- d) a kiürítés és a mentés biztosítására vonatkozó megoldásokat, a kiürítési útvonalak elhelyezkedését és kialakítását,
- e) a hő és füst elleni védelem biztosítására vonatkozó megoldásokat,
- f) az épületgépészeti, a villamos és a villámvédelmi rendszer kialakítását,
- g) a technológia tűzvédelmére, a robbanás elleni védelemre, az elektrosztatikus feltöltődés elleni védelemre vonatkozó megoldásokat,
- h) a tűzoltósági beavatkozási feltételek biztosítására vonatkozó megoldásokat, az építmény megközelíthetőségét, oltóanyag-ellátásának biztosítását,
- i) a tűzjelzésre, a biztonsági jelzésekre vonatkozó megoldásokat,
- j) a beépített tűzjelző és tűzoltó berendezés létesítését, kialakítását.

5. Üzemeléstechológiai munkarész

Egyes építménytípusoknál az építmény vagy egy részének működése, környezetre gyakorolt hatása okán technológiai – különösen gyártás-, javítás-, vizsgálat-, konyha-, egészségügyi technológia – terv készítésekor az építményre jellemző egyedi folyamatok működését tartalmazza, így különösen:

- a) a technológiai műszaki leírás,
- b) a technológiai terv.

6. Környezetvédelmi munkarész

Az építkezés környezetre gyakorolt hatásait mutatja be, különösen a levegőtisztaság-védelem, a víz- és termőföldvédelem, a hulladékgazdálkodás, a zaj- és rezgésvédelem, az élővilág és természetvédelem, a megújuló energiaforrások használata, valamint a terület korábbi használata és az abból eredő lehetséges szennyezettség bemutatása, amely szöveges és rajzi formában készül, a vonatkozó külön jogszabályok előírásai alapján.

Elemei különösen:

- a) a levegőtisztaság-védelem,
- b) a zaj- és rezgésvédelem,
- c) a vízigénybevétel, vízminőség védelem,
- d) a kármentesítés,
- e) a hulladékgazdálkodás,
- f) a termőföld mennyiségi és minőségi védelme, valamint
- g) fényszennyezés elleni védelem.

7. Költségvetés-kiírás

Részletes, minden szakágra kiterjedő árazatlan tételes költségvetés-kiírás, mennyiségi kimutatással.

8. Építésszervezési munkarész

A kivitelező által készített munkarész a tervezett építmény építőipari kivitelezési feladatainak megszervezéséhez szükséges részletezettségben tartalmazza:

- a) az egyesített közmű, genplan tervet, az építmények és a közművek összefüggéseinek áttekintését szolgáló elrendezési és időbeli fázisterveit,
- b) az építőipari kivitelezési tevékenység végzéséhez szükséges – tervező által ellenőrzött – munkabiztonsági és egészségvédelmi tervet.

9. Tájépítészeti munkarész

A munkarész tartalmazza a tájépítészeti alkotást ábrázoló, a zöldfelületi idomtervet, a meglévő és telepítendő növényzetet ábrázoló helyszínrajzot, valamint a települési zöldinfrastruktúráról, a zöldfelületi tanúsítványról és a zöld védjegyről szóló kormányrendelet szerinti zöldtérfigatott igazoló számítást, amennyiben az építmény használatbavételéhez zöldfelületi tanúsítvány kiállítása szükséges.

10. Belsőépítészeti munkarész

Nevelési, oktatási, kulturális rendeltetést tartalmazó épület esetén vagy ha az építőipari kivitelezési tevékenységnek a 17. § (3) bekezdése szerint meghatározott értéke eléri vagy meghaladja a Kbt. szerinti közösségi értékhatárt, belsőépítészeti munkarészt kell készíteni.

A belsőépítészeti munkarész tartalmazza

- a) az alaprajzot,
- b) a látványtervet,
- c) a berendezési tárgyakat,
- d) a felületeket, valamint
- e) szükség esetén falnézetet anyagjelölésekkel, konszignációval."

5. melléklet a 286/2024. (IX. 30.) Korm. rendelethez

„5. melléklet a 191/2009. (IX. 15.) Korm. rendelethez

Az építési tevékenység során ténylegesen képződött hulladékról készítendő építési-bontási hulladék nyilvántartó lap tartalma

1. Az építető adatai neve, címe
2. Az építési tevékenység végzésének címe, helyrajzi száma, a végzett tevékenység felsorolásával
3. A hulladéktípusonként a hulladék hulladékjegyzék szerinti azonosító kódja és az ahhoz tartozó mennyiségi küszöbértéke tonna mértékegységben
4. A képződött és a hulladék-kezelőbe szállított mennyiség tonna mértékegységben
5. Az elszállítás dátuma
6. A hulladékkezelő létesítmény neve, címe, KÜJ, KTJ száma”

6. melléklet a 286/2024. (IX. 30.) Korm. rendelethez

1. A Szakgyr. 1. melléklet I. fejezetében foglalt táblázat D:2 és D:3 mezője helyébe a következő mezők lépnek:

(D)	
(1.)	<i>(Feladatok, amelyeket az adott szakterületi jogosultsággal lehet végezni)</i>
(2.)	Településrendezési eszköz (megalapozó vizsgálat, alátámasztó javaslat és jóváhagyandó munkarészek), településfejlesztési koncepció településszerkezeti tervhez is felhasználható megalapozó vizsgálata, településterv (településfejlesztési terv, településrendezési terv, helyi építési szabályzat, kerületi építési szabályzat és fővárosi rendezési szabályzat) és ennek készítéséhez szükséges megalapozó vizsgálat, alátámasztó javaslat, települési környezeti értékelés, településrendezési eszköz, településterv módosítását megalapozó és alátámasztó munkarészek elkészítéséhez felhasználható telepítési tanulmányterv, beépítési terv és örökségvédelmi hatástanulmány készítése – a tervezési feladat elvégzéséhez szükséges esetben – településtervezési szakági tervezők bevonásával.
(3.)	Táji, természeti adottságok, zöldfelületi rendszer és települési zöldinfrastruktúra vizsgálat, helyzetelemzés, értékelés; tájrendezési, zöldfelületi rendszer és települési zöldinfrastruktúra fejlesztési, környezeti hatások és feltételek és a tervezési feladat elvégzéséhez szükséges szakági munkarész és javaslat, továbbá települési környezeti értékelés készítése, szükség esetén településtervező bevonásával, valamint tájrendezési, bányarekultivációs és tájbaillesztési tervek készítése.

2. A Szakgyr. 1. melléklet II. fejezetében foglalt táblázat D:2 mezője helyébe a következő mező lép:

(D)	
(1.)	<i>(Feladatok, amelyeket az adott szakterületi jogosultsággal lehet végezni)</i>
(2.)	<p>Az általános építmények teljes körű építészeti tervezése, beleértve a helyi vagy műemléki védelem alatt álló építménnyel kapcsolatos, valamint jogszabállyal védetté nyilvánított területen (világörökség, műemléki jelentőségű területen, műemléki környezetben, tájvédelem vagy helyi védelem alatt álló területen) új építmény létesítésével és meglévő építmény tömegét megváltoztató átalakítását.</p> <p>A tervezésbe szakági műszaki tervezési területen jogosultsággal rendelkező tervezőt kell bevonnani az Épkiv. 22. § (1) bekezdés b) pontjában meghatározott méretet, jellemzőt meghaladó esetben, valamint a 22. § (3) bekezdés c), d) és e) pontjában meghatározott dokumentációk és az Épkiv. 1. melléklet II. rész 2–6. és 9. pontjában meghatározott munkarész készítésénél.</p> <p>Telepítési tanulmányterv (településrendezési eszköz készítése vagy módosítása esetén településtervező, szükség szerint szakági településtervező bevonásával), továbbá beépítési terv és örökségvédelmi hatástanulmány készítése.</p> <p>A saját tervezésű építmény teljes körű belsőépítészeti tervezése.</p>

3. A Szakgyr. 1. melléklet II. fejezetében foglalt táblázat D:4 mezője helyébe a következő mező lép:

	(D)
(1.)	(Feladatok, amelyeket az adott szakterületi jogosultsággal lehet végezni)
(4.)	A tájépítészeti alkotások, települési zöldinfrastruktúra elemek és az ezekhez kapcsolódó tereprendezés, felszíni vízmegtartás és vízvezetés, zöldfelületrendezés, növénytelepítés, valamint támogató szürkeinfrastruktúra elemek (gyalogos burkolatok, közforgalom céljára nem megnyitott gépjármű utak és parkolók), lépcsők, kerítések, 4,5 méter magasságot nem meghaladó kerti építmények, utcabútorok, berendezési tárgyak, játszó- és sporteszközök, öntözőrendszer, vízjáték, kerti tó, szobor, emlékmű) teljes körű tájépítészeti tervezése, beleértve a helyi vagy műemléki védelem alatt álló tájépítészeti alkotással kapcsolatos, valamint jogszabállyal védetté nyilvánított területen (világörökség, nemzeti emlékhely, műemlék vagy műemléki jelentőségű területen, műemléki környezetben, tájvédelem vagy helyi védelem alatt álló területen) új tájépítészeti alkotás létesítésével és meglévő tájépítészeti alkotás megváltoztató átalakítását, továbbá tartószerkezeti szakági tervező bevonásával 4,5 m-nél magasabb kerti építmény, 1,0 m-nél magasabb támfal, úszómedence szerkezete, 2,0 m-nél magasabb tömör kerítés, 45 foknál meredekebb terep rendezése, továbbá favizsgáló és faápoló szakmérnök bevonásával favédelmi terv készítése. Telepítési tanulmányterv, beépítési terv zöldfelület alakítási munkarészeinek elkészítése, valamint, ha jogszabály táj- és természetvédelmi szakhatósági közreműködést ír elő, az ehhez szükséges jogszabályban meghatározott dokumentáció elkészítése.

4. A Szakgyr. 1. melléklet II. fejezet D:38 mezője helyébe a következő mező lép:

	(D)
(1.)	(Feladatok, amelyeket az adott szakterületi jogosultsággal lehet végezni)
(38.)	a) gépészeti jellegű egyéb építmények és egyes üzemek technológiai tervezése, b) építmények rendeltetésszerű használatához szükséges vagy azt elősegítő épületgépészeti, gépesítési, mechatronikai, gyártástechnológiai tervezése, c) technológiai tervezés és a hulladék feldolgozási technológiák tervezése.

5. A Szakgyr. 1. melléklet II. fejezet E:4 mezője helyébe a következő mező lép:

	(E)
(1.)	(Képesítési követelmény vagy ezzel egyenértékű szakképzettség)
(4.)	táj- és kertépítészeti szakon végzett okleveles kertészmérnök, okleveles tájépítész mérnök, okleveles tájépítész-kertművész

6. A Szakgyr. 1. melléklet IV. fejezet D:4 mezője helyébe a következő mező lép:

	(D)
(1.)	(Feladatok, amelyeket az adott szakterületi jogosultsággal lehet végezni)
(4.)	A tájépítészeti tervezési terület körébe tartozó feladatok szakértése tájépítészeti vonatkozásban.

7. A Szakgyr. 1. melléklet IV. fejezet E:3 mezője helyébe a következő mező lép:

	(E)
(1.)	(Képesítési követelmény vagy ezzel egyenértékű szakképzettség)
(3.)	okleveles építész tervező művész MA, belsőépítész környezettervező művész MA, környezettervező művész, okleveles környezeti formatervező MA

8. A Szakgyr. 1. melléklet IV. fejezet E:4 mezője helyébe a következő mező lép:

	(E)
(1.)	(Képesítési követelmény vagy ezzel egyenértékű szakképzettség)
(4.)	táj- és kertépítészeti szakon végzett okleveles kertészmérnök, okleveles tájépítész mérnök, okleveles tájépítész-kertművész

9. A Szakgyr. 1. melléklet V. fejezet 1. részében foglalt táblázat C:4, D:4 és E:4 mezője helyébe a következő mezők lépnek:

	(C)	(D)	(E)
(1.)	(Feladatok, amelyeket az adott szakterületi jogosultsággal lehet végezni)	(Képesítési követelmény vagy ezzel egyenértékű szakképzettség)	(Szakmai gyakorlati idő)
(4.)	Tájépítészeti alkotások építésével, felújításával, átépítésével, bontásával összefüggően az épített elemek, burkolatépítés, utcabútorok és berendezési tárgyak, játszó- és sporteszközök, valamint a tereprendezés, felszíni vízvezetés, termőközeg, növényzet, növénytelepítés, fakivágás, favédelem, zöldtető kialakításának, automata öntözőrendszer ellenőrzése. Más szakterületi építési műszaki ellenőr mellőzésével legfeljebb 4,5 m magas kerti építmény, 1,0 m támfal, 2,0 m magas tömör kerítés építésének, valamint nem csúszásveszélyes, illetve 45 foknál nem meredekebb terep tájépítészeti rendezésének ellenőrzése.	táj- és kertépítészeti szakon végzett okleveles kertészmérnök, okleveles tájépítész mérnök, okleveles tájépítész	3 év
		tájrendező és kertépítő mérnök (Bsc)	5 év
		okleveles kertészmérnök	8 év

10. A Szakgyr. 1. melléklet VI. fejezet 1. részében foglalt táblázat a következő 5. sorral egészül ki:

1.	(Szakterület/részsakterület megnevezése)	Szakterület/ részsakterület jelölése	Feladatok, amelyeket az adott szakterületi jogosultsággal lehet végezni	Képesítési követelmény vagy ezzel egyenértékű szakképzettség	Szakmai gyakorlati idő)
5.	Építési szakterület tájépítészeti részsakterülete	MV-K	Tájépítészeti alkotások építésére, átalakítására, bővítésére, felújítására, helyreállítására, korszerűsítésére, lebontására, elmozdítására irányuló építési-szerelési munkák felelős műszaki vezetése. A felelős műszaki vezetés az Épkiv. 22. § (3) bekezdés c) és d) pontjában meghatározott szakági munkára nem vonatkozik.	táj- és kertépítészeti szakon végzett okleveles kertészmérnök, okleveles tájépítész mérnök, okleveles tájépítész-kertművész	3 év
				tájrendező és kertépítő mérnök (Bsc)	5 év
				okleveles kertészmérnök	8 év

11. A Szakgyr. 1. melléklet VII. fejezete helyébe a következő fejezet lép:

**„VII. Szakma
Éghajlatvédelmi tanúsítás**

	A	B	C	D	E
1.	Szakterület megnevezése	Szakterület jelölése	Feladatok, amelyeket az adott szakterületi jogosultsággal lehet végezni	Képesítési minimumkövetelmény vagy az ezzel egyenértékű szakképzettség	Szakmai gyakorlati idő
2.	Energetikai tanúsítói szakterület	TÉ	Energetikai tanúsítás	okleveles építészmérnök, okleveles településmérnök, okleveles építőmérnök, okleveles közlekedésmérnök, okleveles gépészmérnök, okleveles villamosmérnök, okleveles energetikai mérnök, okleveles mechatronikai mérnök, okleveles biztonságtechnikai mérnök, okleveles olaj- és gázmérnök, okleveles olajmérnök, építészmérnök, településmérnök, építőmérnök, közlekedés-építőmérnök, vízépítő mérnök, közlekedésmérnök, gépészmérnök, villamosmérnök, energetikai mérnök, mechatronikai mérnök, biztonságtechnikai mérnök	1 év
3.	Zöldfelületi tanúsítói szakterület	TZ	Zöldfelületi tanúsítás	okleveles tájépítészmérnök, okleveles tájépítész-kertművész, okleveles kertészmérnök, okleveles természetvédelmi mérnök, okleveles településmérnök, ökológikus zöldfelület-fenntartó szakmérnök, tájrendező- és kertépítő mérnök	2 év

A Kormány 287/2024. (IX. 30.) Korm. rendelete az ingatlan-nyilvántartással összefüggő egyes kormányrendeletek módosításáról

A Kormány

az ingatlan-nyilvántartásról szóló 1997. évi CXLI. törvény 90. § (5) bekezdés d) pontjában kapott felhatalmazás alapján, a 2–23. § tekintetében az ingatlan-nyilvántartásról szóló 2021. évi C. törvény 91. § (1) bekezdésében kapott felhatalmazás alapján, az Alaptörvény 15. cikk (1) bekezdésében meghatározott feladatkörében eljárva a következőket rendeli el:

1. Az ingatlan-nyilvántartásról szóló 2021. évi C. törvény végrehajtásáról szóló 179/2023. (V. 15.) Korm. rendelet módosítása

- 1. §** Az ingatlan-nyilvántartásról szóló 2021. évi C. törvény végrehajtásáról szóló 179/2023. (V. 15.) Korm. rendelet (a továbbiakban: Inyvh.) 171. § (2) bekezdésében a „2024. október 1-jén” szövegrész helyébe a „2025. január 15-én” szöveg lép.
- 2. §** Az Inyvh. 2. § (1) bekezdése a következő 39. és 40. ponttal kiegészülve lép hatályba:
(Az ingatlan jogi jellegeként bejegyezhető adatok:)
„39. fenntartható vízgazdálkodási közösség területe;
40. rizstelep.”
- 3. §** Az Inyvh. 19. § (4) bekezdése a következő szöveggel lép hatályba:
„(4) E rendelet alkalmazásában *álláshely*: az épület gépjárműtároló helyiségében kialakított, gépjármű elhelyezésére szolgáló terület, amelynek egyik oldala az álláshelyekhez vezető közlekedési úthoz kapcsolódik, további három oldala a helyiség padlóján tartós fizikai jelöléssel vagy fallal körülhatárolt, és megfelel az országos településrendezési és építési követelményekről szóló 253/1997. (XII. 20.) Korm. rendelet 6. számú melléklete szerinti, az álláshely méreteire vonatkozó előírásoknak. A méretek a tartós fizikai jelölés tengelyétől számítandók.”
- 4. §** (1) Az Inyvh. 20. § 10. pont d) alpontja a következő szöveggel lép hatályba:
(Az ingatlan-nyilvántartásba az ingatlanhoz kapcsolódó következő jogok és azok jogosultjai jegyezhetők be: közérdekű használati jog:)
„d) gázipari sajátos építmények elhelyezését, illetve üzemeltetését biztosító vezetékjog és használati jog,”
- (2) Az Inyvh. 20. § 10. pont h) alpontja a következő szöveggel lép hatályba:
(Az ingatlan-nyilvántartásba az ingatlanhoz kapcsolódó következő jogok és azok jogosultjai jegyezhetők be: közérdekű használati jog:)
„h) a bányászatról szóló törvény szerinti szolgálat (a továbbiakban: bányászati célú szolgálat),”
- (3) Az Inyvh. 20. § 10. pontja a következő o) alponttal kiegészülve lép hatályba:
(Az ingatlan-nyilvántartásba az ingatlanhoz kapcsolódó következő jogok és azok jogosultjai jegyezhetők be: közérdekű használati jog:)
„o) öntözési szolgálat;”
- (4) Az Inyvh. 20. §-a a következő 25. és 26. ponttal kiegészülve lép hatályba:
(Az ingatlan-nyilvántartásba az ingatlanhoz kapcsolódó következő jogok és azok jogosultjai jegyezhetők be:)
„25. építmenyi jog;
26. jogszabályon alapuló ingyenes használati jog.”
- 5. §** (1) Az Inyvh. 21. § 7. pontja a következő szöveggel lép hatályba:
(Az ingatlan-nyilvántartásba az ingatlanhoz kapcsolódó következő tények jegyezhetők be:)
„7. bányászati célú szolgálat alapítására irányuló eljárás megindítása;”
- (2) Az Inyvh. 21. § 24. pontja a következő d) alponttal kiegészülve lép hatályba:
(Az ingatlan-nyilvántartásba az ingatlanhoz kapcsolódó következő tények jegyezhetők be: önkormányzati hatósági döntésen alapuló településrendezési kötelezettség körében)
„d) leállási kötelezettség;”

- (3) Az Inyvh. 21. §-a a következő 55–57. ponttal kiegészülve lép hatályba:
(Az ingatlan-nyilvántartásba az ingatlanhoz kapcsolódó következő tények jegyezhetők be:)
„55. tulajdonos hozzájárulásának hiánya miatti társasháztulajdonná való átalakítás iránti per megindítása;
56. az országos jelentőségű vasútvonallal érintett ingatlan tulajdonjogi viszonyainak rendezése iránti eljárás megindítása;
57. változtatási tilalom.”

- 6. §**
- (1) Az Inyvh. 25. § (1) bekezdés 6. pont d) alpontja a következő szöveggel lép hatályba:
(A tulajdoni lap III. része az ingatlanhoz kapcsolódó következő jogokat, valamint azok jogosultját tartalmazza: közérdekű használati jog:)
„d) gázipari sajátos építmények elhelyezését, illetve üzemeltetését biztosító vezetékjog és használati jog,”
- (2) Az Inyvh. 25. § (1) bekezdés 6. pont h) alpontja a következő szöveggel lép hatályba:
(A tulajdoni lap III. része az ingatlanhoz kapcsolódó következő jogokat, valamint azok jogosultját tartalmazza: közérdekű használati jog:)
„h) bányászati célú szolgálatom,”
- (3) Az Inyvh. 25. § (1) bekezdés 6. pontja a következő o) alponttal kiegészülve lép hatályba:
(A tulajdoni lap III. része az ingatlanhoz kapcsolódó következő jogokat, valamint azok jogosultját tartalmazza: közérdekű használati jog:)
„o) öntözési szolgálatom;”
- (4) Az Inyvh. 25. § (1) bekezdése a következő 21. és 22. ponttal kiegészülve lép hatályba:
(A tulajdoni lap III. része az ingatlanhoz kapcsolódó következő jogokat, valamint azok jogosultját tartalmazza:)
„21. építményi jog;
22. jogszabályon alapuló ingyenes használati jog.”
- (5) Az Inyvh. 25. § (2) bekezdés 7. pontja a következő szöveggel lép hatályba:
(A tulajdoni lap III. része tartalmazza az ingatlanhoz vagy a bejegyzett jogokhoz, valamint annak jogosultjaihoz kapcsolódó következő tényeket:)
„7. bányászati célú szolgálatom alapítására irányuló eljárás megindítása;”
- (6) Az Inyvh. 25. § (2) bekezdése a következő 7a. ponttal kiegészülve lép hatályba:
(A tulajdoni lap III. része tartalmazza az ingatlanhoz vagy a bejegyzett jogokhoz, valamint annak jogosultjaihoz kapcsolódó következő tényeket:)
„7a. részarány-földtulajdon helyének meghatározására irányuló eljárás megindítása;”
- (7) Az Inyvh. 25. § (2) bekezdés 23. pontja a következő d) alponttal kiegészülve lép hatályba:
(A tulajdoni lap III. része tartalmazza az ingatlanhoz vagy a bejegyzett jogokhoz, valamint annak jogosultjaihoz kapcsolódó következő tényeket:
önkormányzati hatósági döntésen alapuló településrendezési kötelezettség körében)
„d) leállási kötelezettség;”
- (8) Az Inyvh. 25. § (2) bekezdése a következő 54–56. ponttal kiegészülve lép hatályba:
(A tulajdoni lap III. része tartalmazza az ingatlanhoz vagy a bejegyzett jogokhoz, valamint annak jogosultjaihoz kapcsolódó következő tényeket:)
„54. tulajdonos hozzájárulásának hiánya miatti társasháztulajdonná való átalakítás iránti per megindítása;
55. az országos jelentőségű vasútvonallal érintett ingatlan tulajdonjogi viszonyainak rendezése iránti eljárás megindítása;
56. változtatási tilalom.”

- 7. §**
- Az Inyvh. 24. alcíme a következő 43/A. §-sal kiegészülve lép hatályba:
„43/A. § (1) A bizalmi vagyonkezelési jogviszony alapján fennálló vagy létrejövő, kezelt vagyonba kerülő ingatlanra vonatkozó tulajdonjog-bejegyzés esetén, ha a bizalmi vagyonkezelési szerződés nem bizalmi vagyonkezelő vállalkozással mint vagyonkezelővel került megkötésre, a kérelemben erről nyilatkozni kell, valamint csatolni a bizalmi vagyonkezelőkről és tevékenységük szabályairól szóló törvényben meghatározott bejelentési bizonyítványt is.

(2) A bizalmi vagyonkezelési jogviszony alapján fennálló vagy létrejövő, kezelt vagyonba kerülő ingatlanra vonatkozó tulajdonjog-bejegyzés esetén, ha a bizalmi vagyonkezelési szerződés bizalmi vagyonkezelő vállalkozással mint vagyonkezelővel került megkötésre, a kérelemben erről nyilatkozni kell, és csatolni a bizalmi vagyonkezelő vállalkozás e minőségének igazolására szolgáló, a bizalmi vagyonkezelőkről és tevékenységük szabályairól szóló törvényben meghatározott hivatal által kiállított hatósági bizonyítványt.

(3) Az egyoldalú jogügylettel létesített bizalmi vagyonkezelői jogviszonyban a vagyonkezelőre az (1) és (2) bekezdésben foglaltakat kell alkalmazni.”

8. § Az Inyvr. 44. §-a a következő (4) bekezdéssel kiegészülve lép hatályba:
„(4) A bejegyzett közfeladathoz rendelt vagyonkezelői jog hatálya azonos a szerződésen alapuló elidegenítési és terhelési tilalomra vonatkozó bejegyzés hatályával.”

9. § Az Inyvr. 67. §-a a következő (4) bekezdéssel kiegészülve lép hatályba:
„(4) Ha a zálogjog átváltoztatása során a felek az önálló zálogjog tőkeösszegét és a jelzálogjog tőkeösszegét nem azonos pénznemben határozzák meg, az önálló zálogjognak a jelzálogjog ranghelyén, illetve a jelzálogjognak az önálló zálogjog ranghelyén történő bejegyzéséhez az eredeti zálogjogot követő ranghelyen bejegyzett zálogjogosultak hozzájárulása szükséges. Hozzájárulás hiányában az átváltoztatással létrejött zálogjog – bejegyzett elidegenítési és terhelési tilalom vagy terhelési tilalom esetén a tilalom jogosultjának hozzájárulásával – csak új ranghelyre jegyezhető be.”

10. § Az Inyvr. 68. § (3) bekezdése a következő szöveggel lép hatályba:
„(3) A jelzálogjoggal biztosított követelés, valamint az önálló zálogjog érvényesítésére vonatkozó végrehajtási jog bejegyzése során a bejegyzésben fel kell tüntetni a következő szöveget: „a végrehajtási jog részben vagy egészben jelzálogjog, illetve önálló zálogjog érvényesítését szolgálja”, és utalni kell a bejegyzéssel érintett jelzálogjogra vagy önálló zálogjogra.”

11. § Az Inyvr. 71. §-a a következő szöveggel lép hatályba:
„71. § (1) A lízingbeadáshoz kapcsolódó lízingbevevői jogot egész ingatlanra, egész tulajdoni illetőségre vagy ezek eszmei hányadára lehet bejegyezni.
(2) A bejegyzés hatálya azonos a szerződésen alapuló elidegenítési és terhelési tilalomra vonatkozó bejegyzés hatályával.”

12. § Az Inyvr. a következő 40/A. és 40/B. alcímmel kiegészülve lép hatályba:
„40/A. Építményi jog
71/A. § (1) Építményi jogot egész ingatlanra, illetve annak természetben vagy területi mértékben meghatározott részére lehet bejegyezni.
(2) A bejegyzésben az építményi jog fennállásának határozott – legfeljebb ötven évig tartó – időtartamát fel kell tüntetni.
(3) Ha az építményi jogot alapító szerződésben kikötötték, hogy az építményi jogot a jogosult csak az ingatlan tulajdonosának hozzájárulásával idegenítheti el vagy terhelheti meg, e korlátozásra a bejegyzésben utalni kell.

40/B. Jogsabályon alapuló ingyenes használati jog

71/B. § Jogsabályon alapuló ingyenes használati jogot egész ingatlanra, illetve annak természetben vagy területi mértékben meghatározott részére lehet bejegyezni.”

13. § Az Inyvr. 44. alcím címe a következő szöveggel lép hatályba:
„44. Kisajátítási, telekalakítási, országos közúttal érintett ingatlan tulajdonjogi viszonyainak rendezése iránti, az országos jelentőségű vasútvonallal érintett ingatlan tulajdonjogi viszonyainak rendezése iránti, bányászati célú szolgálat alapítására irányuló, valamint a részarány-földtulajdon helyének meghatározására irányuló eljárás megindítása”

- 14. §** Az Inyvr. 75. § (3) bekezdése a következő szöveggel lép hatályba:
„(3) Az (1) és (2) bekezdésben foglaltakat kell alkalmazni a telekalakítási, az országos közúttal érintett ingatlan tulajdonjogi viszonyainak rendezése iránti, az országos jelentőségű vasútvonallal érintett ingatlan tulajdonjogi viszonyainak rendezése iránti, a bányászati célú szolgálat alapítására irányuló, valamint a részarány-földtulajdon helyének meghatározására irányuló eljárásra is.”
- 15. §** Az Inyvr. 77. §-a a következő (3) bekezdéssel kiegészülve lép hatályba:
„(3) Az Inyvtv. 68. § (1) bekezdésében meghatározott per megindításának tényét, a büntetőeljárás megindításának tényét, valamint az ingatlant érintő közigazgatási per megindításának tényét egész ingatlanra és egész tulajdoni illetőségre vagy ezek eszmei hányadára lehet bejegyezni.”
- 16. §** Az Inyvr. 106. §-a a következő szöveggel lép hatályba:
„106. § Ha a tulajdonos a magánokiratként létrejövő, az Inyvtv. 32. § (2) bekezdése szerinti bejegyzési engedélyt
a) nem a tulajdonjog-átruházási szerződésben adja meg a tulajdonjogot megszerző személy részére, vagy
b) nem a jelzálogjogot alapító szerződésben adja meg a jelzálogjog jogosultja részére,
akkor azt az ingatlan-nyilvántartás vezetését támogató informatikai rendszerben kitöltendő elektronikus úrlapon (a továbbiakban: ingatlan-nyilvántartási elektronikus úrlap) kell létrehozni, és azt a jogi képviselőt ellátó ügyvéd vagy kamarai jogtanácsos, illetve a 115. § (2) bekezdésében meghatározott személy előtt személyes jelenléttel, minősített vagy minősített tanúsítványon alapuló fokozott biztonságú elektronikus aláírás elhelyezésével kell hitelesíteni.”
- 17. §** Az Inyvr. 107. § (2) bekezdése a következő h) ponttal kiegészülve lép hatályba:
[Az (1) bekezdésben foglaltaktól eltérően]
„h) a jövőbeli épületre vonatkozó vevői jog”
[jogosultjainak hozzájárulását ingatlan-nyilvántartási elektronikus úrlapon kell létrehozni, és azt a jogi képviselőt ellátó közjegyző, ügyvéd vagy kamarai jogtanácsos, illetve a 115. § (2) bekezdésében meghatározott személy előtt személyes jelenléttel, minősített vagy minősített tanúsítványon alapuló fokozott biztonságú elektronikus aláírás elhelyezésével vagy azonosításra visszavezetett dokumentumhitelesítés szolgáltatással kell hitelesíteni.]
- 18. §** Az Inyvr. 136. § (3) bekezdése a következő 10. ponttal kiegészülve lép hatályba:
(Nincs helye a beadvány automatikus döntéshozatallal történő elbírálásának, ha a következő jogok, tények vagy adatok közül bármelyik be van jegyezve az érintett ingatlan tulajdoni lapján:)
„10. a földeken fennálló osztatlan közös tulajdon felszámolásáról és a földnek minősülő ingatlanok jogosultjai adatainak ingatlan-nyilvántartási rendezéséről szóló 2020. évi LXXI. törvény szerint folyamatban lévő megosztás.”
- 19. §** Az Inyvr. 138. § (1) bekezdés 9. pontja a következő szöveggel lép hatályba:
(A jogok, tények és adatok változásának bejegyzéséről rendelkező döntést közölni kell)
„9. bányatelek jogi jellegét érintő telekalakítás bejegyzése esetén a bányafelügyelettel,”
- 20. §** Az Inyvr. 154. §-a a következő (4a) bekezdéssel kiegészülve lép hatályba:
„(4a) Hivatalból törölni kell az ingatlan-nyilvántartásból az alzálogjogot annak a jelzálogjognak a törlésével egyidejűleg, amelyet az alzálogjog terhel.”
- 21. §** Az Inyvr. 169. §-a a következő szöveggel lép hatályba:
„169. § (1) Az állami ingatlan-nyilvántartási térképi adatbázis tartalmáról teljes vagy szemlemásolat állítható ki.
(2) A térképmásolat az alábbiakat tartalmazza:
a) a kiállító hatóság megnevezését és címét,
b) a kiállítás dátumát,
c) az igénylés iktatószámát,
d) a digitális hitelesítést,
e) a település és a helyrajzi szám megnevezését, amelyre a hiteles térképkivágat vonatkozik,
f) az „A térképmásolat megegyezik az ingatlan-nyilvántartási térképi adatbázis tartalmával” záradékszöveget,
g) az állami ingatlan-nyilvántartási térképi adatbázisából származó térképkivágatot.

(3) A térképkivágot

- a) szemlemásolat esetén a jogerős térképi adatokat,
- b) teljes másolat esetén a jogerős térképi adatokon túl az előzetes változásokat is tartalmazza."

22. § Az Inyvhr.

- 1. 20. § 7. pontja és 25. § (1) bekezdés 3. pontja a „jog” szövegrész helyett a „jog, túlélő házastárs haszonélvezeti joga és özvegyi jog” szöveggel,
- 2. 24. § (3) bekezdése a „név és székhelyadatot” szövegrész helyett a „nevet, székhelyadatot, nyilvántartást vezető szervet és cégjegyzékszámot” szöveggel,
- 3. 25. § (2) bekezdés 34. pontja az „aljelzálogjog” szövegrész helyett az „alzálogjog” szöveggel,
- 4. 25. § (5) bekezdése a „név- és székhelyadatot” szövegrész helyett a „nevet, székhelyadatot, nyilvántartást vezető szervet és cégjegyzékszámot” szöveggel,
- 5. 43. § (1) bekezdése a „vétel” szövegrész helyett az „adásvétel” szöveggel,
- 6. 31. alcím címe a „jog és” szövegrész helyett a „jog, túlélő házastárs haszonélvezeti joga, özvegyi jog és” szöveggel,
- 7. 50. § (1) bekezdése a „jogot egész” szövegrész helyett a „jogot – ideértve a túlélő házastárs haszonélvezeti jogát és az özvegyi jogot is – egész” szöveggel,
- 8. 107. § (2) bekezdés f) pontja a „jog és” szövegrész helyett a „jog,” szöveggel,
- 9. 107. § (2) bekezdés g) pontja a „jog” szövegrész helyett a „jog és” szöveggel,
- 10. 108. § (2) bekezdés d) pontja az „a jogváltozás” szövegrész helyett a „– tulajdonjog-változást eredményező jogügylettel kapcsolatban – a tulajdonjog-változás” szöveggel,
- 11. 135. § (1)–(3) bekezdése a „hoz” szövegrész helyett a „hozhat” szöveggel,
- 12. 136. § (5) bekezdése a „ha beadvány” szövegrész helyett a „ha a beadvány” szöveggel,
- 13. 152. § (2) bekezdésében a „hirdetőabláján, honlapján is” szövegrész helyett a „honlapján” szöveggel,
- 14. 172. § (1) bekezdése a „2024. szeptember 15.” szövegrész helyett a „2025. június 30.” szöveggel,
- 15. 172. § (3) bekezdése a „január 15.” szövegrész helyett a „november 1.” szöveggel lép hatályba.

23. § Nem lép hatályba az Inyvhr.

- a) 21. § 50. pontjában és 25. § (2) bekezdés 49. pontjában a „biztonsági övezet és” szövegrész,
- b) 89. §-a,
- c) 114. § (1) bekezdés b) pontja.

2. Az állam működésének további egyszerűsítésével összefüggő egyes kormányrendeletek módosításáról szóló 561/2023. (XII. 14.) Korm. rendelet módosítása

24. § Hatályát veszti az állam működésének további egyszerűsítésével összefüggő egyes kormányrendeletek módosításáról szóló 561/2023. (XII. 14.) Korm. rendelet 56. § (2) bekezdése.

25. § Nem lép hatályba az állam működésének további egyszerűsítésével összefüggő egyes kormányrendeletek módosításáról szóló 561/2023. (XII. 14.) Korm. rendelet 53. §-a.

3. Az ingatlan-nyilvántartásról szóló 2021. évi C. törvény végrehajtásáról szóló 179/2023. (V. 15.) Korm. rendelet és az állam működésének további egyszerűsítésével összefüggő egyes kormányrendeletek módosításáról szóló 561/2023. (XII. 14.) Korm. rendelet módosításáról szóló 12/2024. (I. 30.) Korm. rendelet módosítása

26. § Hatályát veszti az ingatlan-nyilvántartásról szóló 2021. évi C. törvény végrehajtásáról szóló 179/2023. (V. 15.) Korm. rendelet és az állam működésének további egyszerűsítésével összefüggő egyes kormányrendeletek módosításáról szóló 561/2023. (XII. 14.) Korm. rendelet módosításáról szóló 12/2024. (I. 30.) Korm. rendelet (a továbbiakban: R1.) 25. § (2) bekezdése.

- 27. §** Nem lép hatályba az R1.
a) 1–20. §-a,
b) 22. és 23. §-a.

4. Záró rendelkezések

- 28. §** (1) Ez a rendelet – a (2) bekezdésben foglalt kivétellel – 2024. október 1-jén lép hatályba.
(2) A 2–23. § 2025. január 15-én lép hatályba.

Orbán Viktor s. k.,
miniszterelnök

A Kormány 288/2024. (IX. 30.) Korm. rendelete a honvédek jogállásával összefüggő kormányrendeletek módosításáról

A Kormány

a nemzeti felsőoktatásról szóló 2011. évi CCIV. törvény 110. § (1) bekezdés 8. pontjában kapott felhatalmazás alapján, az Alaptörvény 15. cikk (1) bekezdésében meghatározott feladatkörében eljárva,
a 2. alcím tekintetében az egészségügyi tevékenység végzésének egyes kérdéseiről szóló 2003. évi LXXXIV. törvény 28. § (3) bekezdés a) és b) pontjában kapott felhatalmazás alapján, az Alaptörvény 15. cikk (1) bekezdésében meghatározott feladatkörében eljárva,
a 3. alcím tekintetében az Alaptörvény 45. cikk (6) bekezdésében meghatározott eredeti jogalkotói hatáskörében a következőket rendeli el:

1. A felsőoktatási felvételi eljárásról szóló 423/2012. (XII. 29.) Korm. rendelet módosítása

- 1. §** A felsőoktatási felvételi eljárásról szóló 423/2012. (XII. 29.) Korm. rendelet 20. §-a helyébe a következő rendelkezés lép:
„20. § Ha a jelentkező az önkéntes tartalékos jogállásról szóló 13/2024. (VII. 23.) HM rendelet (a továbbiakban: HM rendelet) szerint önkéntes tartalékos katonaként
a) szakkiképzés nélkül legalább hat hónapos folyamatos kiképzést teljesített, 16 többletpontra,
b) a hat hónapos szolgálati ideje alatt a HM rendelet 23. § (4) bekezdése szerinti szakkiképzést teljesítette, 32 többletpontra,
c) a b) pontot folytatólagosan követő hat hónapos szolgálati ideje alatt a HM rendelet 23. § (4) bekezdése szerinti szakkiképzést teljesítette, összesen 64 többletpontra
jogosult.”

2. Az egyes egészségügyi dolgozók és egészségügyben dolgozók illetmény- vagy bérnövelésének, valamint az ahhoz kapcsolódó támogatás igénybevételének részletes szabályairól szóló 256/2013. (VII. 5.) Korm. rendelet módosítása

- 2. §** Az egyes egészségügyi dolgozók és egészségügyben dolgozók illetmény- vagy bérnövelésének, valamint az ahhoz kapcsolódó támogatás igénybevételének részletes szabályairól szóló 256/2013. (VII. 5.) Korm. rendelet 2. § (4) bekezdésében a „honvédek jogállásáról szóló 2012. évi CCV. törvény (a továbbiakban: Hjt.) egyes rendelkezéseinek végrehajtásáról szóló miniszteri rendeletben” szövegrész helyébe a „honvédek jogállásáról szóló jogszabályban” szöveg lép.

- 3. §** Az egyes egészségügyi dolgozók és egészségügyben dolgozók illetmény- vagy bérnövelésének, valamint az ahhoz kapcsolódó támogatás igénybevételének részletes szabályairól szóló 256/2013. (VII. 5.) Korm. rendelet
- a) 2/C. § (1a) bekezdésében az „a Hjt. 237/L. § (2)–(4) bekezdése” szövegrész helyébe az „az egészségügyi beosztású katonák szolgálati viszonyával kapcsolatos sajátos szabályokról szóló 18/2024. (IX. 2.) HM rendelet 5. § (2)–(6) bekezdése” szöveg,
- b) 2/C. § (1b) bekezdésében az „a Hjt. 237/L. § (14) bekezdése” szövegrész helyébe az „az egészségügyi beosztású katonák szolgálati viszonyával kapcsolatos sajátos szabályokról szóló 18/2024. (IX. 2.) HM rendelet 8. §-a” szöveg,
- c) 1. mellékletében a „közalkalmazottakra” szövegrész helyébe a „honvédelmi alkalmazottakra” szöveg lép.
- 4. §** Hatályát veszti az egyes egészségügyi dolgozók és egészségügyben dolgozók illetmény- vagy bérnövelésének, valamint az ahhoz kapcsolódó támogatás igénybevételének részletes szabályairól szóló 256/2013. (VII. 5.) Korm. rendelet 2/C. § (2) bekezdésében az „és a Hjt.” szövegrész.

3. A honvédek jogállásáról szóló 137/2024. (VI. 28.) Korm. rendelet módosítása

- 5. §** (1) A honvédek jogállásáról szóló 137/2024. (VI. 28.) Korm. rendelet 32. § (26) bekezdés a) pont aa) alpontja helyébe a következő rendelkezés lép:
[A (24) bekezdés alkalmazása szempontjából a 2024. szeptember 30-án érvényes illetmény meghatározása során nem kell figyelembe venni]
„aa) a Hjt. e rendelet hatálybalépését megelőző napon hatályos 55. § (6) bekezdése alapján megállapított, valamint a honvédek illetményéről és illetményjellegű juttatásairól szóló 7/2015. (VI. 22.) HM rendelet 2024. június 30-án hatályos 13. § (1) bekezdése szerinti tüzserész tevékenységért megállapított pótlékok összegét,”
- (2) A honvédek jogállásáról szóló 137/2024. (VI. 28.) Korm. rendelet 32. §-a a következő (45) és (46) bekezdéssel egészül ki:
„(45) A (24) bekezdés a) pontja szerinti távolléti díj alatt a honvéd tisztjelölt esetében az alapilletményt kell érteni.
(46) A (24) bekezdés a) pontja szerinti távolléti díj alatt a Hjt. e rendelet hatálybalépését megelőző napon hatályos 237/L. § (1) bekezdése szerinti egészségügyi beosztású katonák esetében a Hjt. e rendelet hatálybalépését megelőző napon hatályos 237/L. § (10) bekezdés a) pontja szerinti alapilletményt kell érteni.”

4. Záró rendelkezések

- 6. §** Ez a rendelet 2024. október 1-jén lép hatályba.

Orbán Viktor s. k.,
miniszterelnök

**A Kormány 289/2024. (IX. 30.) Korm. rendelete
a rozsdáövezeti akcióterületek kijelöléséről és egyes akcióterületeken megvalósuló beruházásokra irányadó
sajátos követelményekről szóló 619/2021. (XI. 8.) Korm. rendelet módosításáról**

A Kormány az épített környezet alakításáról és védelméről szóló 1997. évi LXXVIII. törvény 62. § (1g) bekezdésében, a magyar építészetéről szóló 2023. évi C. törvény 225. § (2) bekezdés a) és c) pontjában kapott felhatalmazás alapján, az Alaptörvény 15. cikk (1) bekezdésében meghatározott feladatkörében eljárva a következőket rendeli el:

- 1. §** A rozsdáövezeti akcióterületek kijelöléséről és egyes akcióterületeken megvalósuló beruházásokra irányadó sajátos követelményekről szóló 619/2021. (XI. 8.) Korm. rendelet (a továbbiakban: R.) a következő 15. §-sal egészül ki:
„15. § E rendeletnek a rozsdáövezeti akcióterületek kijelöléséről és egyes akcióterületeken megvalósuló beruházásokra irányadó sajátos követelményekről szóló 619/2021. (XI. 8.) Korm. rendelet módosításáról szóló 289/2024. (IX. 30.) Korm. rendelettel (a továbbiakban: Módr7.) megállapított 1. mellékletében foglalt táblázat 55–63. sorát a Módr7. hatálybalépésekor folyamatban lévő közigazgatási hatósági ügyekben is alkalmazni kell.”
- 2. §** Az R. 1. melléklete az 1. melléklet szerint módosul.
- 3. §** Ez a rendelet a kihirdetését követő napon lép hatályba.

*Orbán Viktor s. k.,
miniszterelnök*

1. melléklet a 289/2024. (IX. 30.) Korm. rendelethez

Az R. 1. mellékletében foglalt táblázat a következő 55–63. sorral egészül ki:

	<i>A</i>	<i>B</i>	<i>C</i>	<i>D</i>	<i>E</i>
<i>1.</i>	<i>A rozsdáövezeti akcióterület lehatárolása</i>	<i>A rozsdáövezeti akcióterület típusa</i>	<i>A rozsdáövezeti akcióterületen megvalósuló beruházás megnevezése</i>	<i>A beruházás helyszíne</i>	<i>Koordinációra kijelölt főispán)</i>
55.	Budapest III. kerület közigazgatási területén elhelyezkedő, az ingatlan-nyilvántartás szerinti belterület 18748/4 helyrajzi számú ingatlan	Azonnali rozsdáövezeti akcióterület	Iroda funkciókkal kiegészített, „cohousing” lakóterület kialakítására irányuló fejlesztés	Budapest III. kerület közigazgatási területén elhelyezkedő, az ingatlan-nyilvántartás szerinti belterület 18748/4 helyrajzi számú ingatlan	Budapest Főváros Kormányhivatalát vezető főispán
56.	Budapest X. kerület közigazgatási területén elhelyezkedő, az ingatlan-nyilvántartás szerinti belterület 39210/215, 39210/216, 39210/217, 39210/218, 39210/219 helyrajzi számú ingatlanok	Azonnali rozsdáövezeti akcióterület	Komplex, kereskedelmi és szolgáltató funkciókkal, nagyterjedésű zöldfelület kialakításával kiegészített lakóterületi fejlesztés	Budapest X. kerület közigazgatási területén elhelyezkedő, az ingatlan-nyilvántartás szerinti belterület 39210/215, 39210/216, 39210/217, 39210/218, 39210/219 helyrajzi számú ingatlanok	Budapest Főváros Kormányhivatalát vezető főispán
57.	Budapest XIII. kerület közigazgatási területén elhelyezkedő, az ingatlan-nyilvántartás szerinti belterület 25880/3 helyrajzi számú ingatlan	Azonnali rozsdáövezeti akcióterület	Jelentős mértékű zöldfelülettel kialakított lakóterületi fejlesztés	Budapest XIII. kerület közigazgatási területén elhelyezkedő, az ingatlan-nyilvántartás szerinti belterület 25880/3 helyrajzi számú ingatlan	Budapest Főváros Kormányhivatalát vezető főispán

58.	Budapest XIV. kerület közigazgatási területén elhelyezkedő, az ingatlan-nyilvántartás szerinti belterület 32047 helyrajzi számú ingatlan	Azonnali rozsdáövezeti akcióterület	Kereskedelmi-szolgáltató funkciókkal együttesen kialakított lakóterületi fejlesztés	Budapest XIV. kerület közigazgatási területén elhelyezkedő, az ingatlan-nyilvántartás szerinti belterület 32047 helyrajzi számú ingatlan	Budapest Főváros Kormányhivatalát vezető főispán
59.	Budapest XVIII. kerület közigazgatási területén elhelyezkedő, az ingatlan-nyilvántartás szerinti belterület 151818/1 és 151818/2 helyrajzi számú ingatlanok	Azonnali rozsdáövezeti akcióterület	Közösségi és kereskedelmi-szolgáltató funkciókkal egybekötött vegyes lakóterület ütemezett kialakítására irányuló fejlesztés	Budapest XVIII. kerület közigazgatási területén elhelyezkedő, az ingatlan-nyilvántartás szerinti belterület 151818/1 és 151818/2 helyrajzi számú ingatlanok	Budapest Főváros Kormányhivatalát vezető főispán
60.	Debrecen Megyei Jogú Város közigazgatási területén elhelyezkedő, az ingatlan-nyilvántartás szerinti külterület 0493/97, 0493/98, 0493/99, 0493/100, 0493/101, 0493/102, 0493/103 helyrajzi számú ingatlanok	Azonnali rozsdáövezeti akcióterület	Kereskedelmi-szolgáltató funkciókat is tartalmazó, ütemezett lakóterület kialakítására irányuló fejlesztés	Debrecen Megyei Jogú Város közigazgatási területén elhelyezkedő, az ingatlan-nyilvántartás szerinti külterület 0493/97, 0493/98, 0493/99, 0493/100, 0493/101, 0493/102, 0493/103 helyrajzi számú ingatlanok	Hajdú-Bihar Vármegye Kormányhivatalát vezető főispán
61.	Debrecen Megyei Jogú Város közigazgatási területén elhelyezkedő, az ingatlan-nyilvántartás szerinti belterület 2919/23 helyrajzi számú ingatlan	Azonnali rozsdáövezeti akcióterület	Kereskedelmi- és szolgáltató funkciókkal, zöldfelületekkel kiegészített lakóterület kialakítására irányuló fejlesztés	Debrecen Megyei Jogú Város közigazgatási területén elhelyezkedő, az ingatlan-nyilvántartás szerinti belterület 2919/23 helyrajzi számú ingatlan	Hajdú-Bihar Vármegye Kormányhivatalát vezető főispán
62.	Kecskemét Megyei Jogú Város közigazgatási területén elhelyezkedő, az ingatlan-nyilvántartás szerinti belterület 21945/40, 21945/41, 21945/42, 21945/43 helyrajzi számú ingatlanok	Azonnali rozsdáövezeti akcióterület	Közösségi, kereskedelmi-szolgáltató, iroda, szállás és rekreációs funkciókkal, zöldfelületekkel együttesen kialakított vegyes, ütemezetten kialakított lakóterületi fejlesztés	Kecskemét Megyei Jogú Város közigazgatási területén elhelyezkedő, az ingatlan-nyilvántartás szerinti belterület 21945/40, 21945/41, 21945/42, 21945/43 helyrajzi számú ingatlanok	Bács-Kiskun Vármegye Kormányhivatalát vezető főispán
63.	Pécs Megyei Jogú Város közigazgatási területén elhelyezkedő, az ingatlan-nyilvántartás szerinti belterület 19916/21, 19916/30, 19916/34, 19916/38, 19916/72, 19916/73, 19916/74, 19916/75 helyrajzi számú ingatlanok	Azonnali rozsdáövezeti akcióterület	Szolgáltató funkciókkal és zöldfelületekkel kiegészített lakóterület kialakítására irányuló fejlesztés	Pécs Megyei Jogú Város közigazgatási területén elhelyezkedő, az ingatlan-nyilvántartás szerinti belterület 19916/21, 19916/30, 19916/34, 19916/38, 19916/72, 19916/73, 19916/74, 19916/75 helyrajzi számú ingatlanok	Baranya Vármegye Kormányhivatalát vezető főispán

V. A Kormány tagjainak rendeletei

A miniszterelnökséget vezető miniszter 9/2024. (IX. 30.) MvM rendelete a fejezeti kezelésű előirányzatok és a központi kezelésű előirányzatok kezeléséről és felhasználásáról szóló 8/2016. (III. 25.) MvM rendeletnek a 2024. évi újabb felhasználási szabályok megállapítására irányuló módosításáról

Az államháztartásról szóló 2011. évi CXCV. törvény 109. § (5) bekezdésében kapott felhatalmazás alapján, az államháztartásról szóló törvény végrehajtásáról szóló 368/2011. (XII. 31.) Korm. rendelet 1. melléklet I. pont 11. alpontjában meghatározott feladatkörömben eljárva – a Kormány tagjainak feladat- és hatásköréről szóló 182/2022. (V. 24.) Korm. rendelet 148. § (1) bekezdés 2. pontjában meghatározott feladatkörében eljáró pénzügyminiszterrel egyetértésben – a következőket rendelem el:

- 1. §** A fejezeti kezelésű előirányzatok és a központi kezelésű előirányzatok kezeléséről és felhasználásáról szóló 8/2016. (III. 25.) MvM rendelet (a továbbiakban: R.) 2/B. §-a helyébe a következő rendelkezés lép:
„2/B. § Az Európai Unió működéséről szóló szerződés 107. cikk (1) bekezdése szerinti állami támogatások esetében az 1. mellékletben foglalt táblázat
1. 5., 6., 7., 8., 9., 11., 12., 13., 14., 17., 18., 19., 20., 21., 23. és 24. sora alapján a 2023/2831/EU bizottsági rendelet szerinti csekély összegű támogatás,
2. 5., 6., 7., 13., 14., 19., 21. és 24. sora alapján a 651/2014/EU bizottsági rendelet 53. cikke szerinti, a kultúrát és a kulturális örökség megőrzését előmozdító támogatás,
3. 7., 10., 12. és 24. sora alapján a 651/2014/EU bizottsági rendelet 13–14. cikke szerinti regionális beruházási támogatás,
4. 7. sora alapján a 651/2014/EU bizottsági rendelet 31. cikke szerinti képzési támogatás,
5. 7., 9., 12., 21. és 24. sora alapján a 651/2014/EU bizottsági rendelet 56. cikke szerinti helyi infrastruktúrára irányuló támogatás,
6. 10., 16. és 17. sora alapján a 4–23/A. alcím szerinti támogatás,
7. 10. és 18. sora alapján az Európai Bizottság SA.46515 (2016/N), SA.59053 (2020/N) és SA.103592 (2022/N) számú határozatában foglaltakkal összhangban a mezőgazdasági és erdészeti ágazatban, valamint a vidéki térségekben nyújtott állami támogatásokról szóló iránymutatások (2022/C 485/01) 1.1.10.1. pontja szerinti, a tudástranszferhez és tájékoztatási tevékenységekhez nyújtott támogatás, 1.1.10.2. pontja szerinti, a tanácsadási szolgáltatásokhoz nyújtott támogatás, 1.1.11. pontja szerinti, a mezőgazdasági ágazatban folytatott együttműködés céljából, valamint 1.3.4. pontja szerinti, a mezőgazdasági termékekkel kapcsolatos promóciós intézkedésekhez kapcsolódó támogatás,
8. 22. sora alapján a Modern Városok Program megvalósításáról szóló 250/2016. (VIII. 24.) Korm. rendelet 8/F–8/Z. §-a szerinti támogatás,
9. 4–28. sora alapján az SA.104850 számú, valamint az azt módosító európai bizottsági határozatokban foglaltakkal összhangban az „Az állami támogatásokra vonatkozó, az Ukrajna elleni orosz agresszióval összefüggésben a gazdaság támogatását célzó ideiglenes válság- és átállási keret” című, 2023. március 17-i, 2023/C 101/03. számú európai bizottsági közlemény 2.1. szakasza szerinti támogatás nyújtható.”
- 2. §** Az R. 42. §-a a következő (32) bekezdéssel egészül ki:
„(32) E rendeletnek a fejezeti kezelésű előirányzatok és a központi kezelésű előirányzatok kezeléséről és felhasználásáról szóló 8/2016. (III. 25.) MvM rendeletnek a 2024. évi újabb felhasználási szabályok megállapítására irányuló módosításáról szóló 9/2024. (IX. 30.) MvM rendelettel (a továbbiakban: Módr30.) megállapított 1. mellékletét a Módr30. hatálybalépése napján folyamatban lévő ügyekben is alkalmazni kell.”
- 3. §** Az R. 1. melléklete helyébe az 1. melléklet lép.
- 4. §** Ez a rendelet a kihirdetését követő napon lép hatályba.

XI. Miniszterelnökség fejezet 2024. évi költségvetési kiadási irányzatainak feladatterve

	A	B	C	D	E	F	G	H	I	J	K	L	M	N	O
	ÁHT azonosító	Címnev	Alcímnev	Jogcím-csoportnév	Jogcímnev	Előirányzat célja	Kifizetésben részesülők köre	Támogatás biztosításának módja	Támogatási előleg	Rendelkezésre bocsátás módja	Visszatérítés határideje	Biztosíték	Kézeltő szerv	Lebonyolító szerv	Európai uniós forrásból finanszírozott költségvetési támogatás közreműködő szervezete
2.	296635	30 Fejezeti kezelésű előirányzatok													
3.	334706	30/1 Célelőirányzatok													
4.	302213			30/1/4 Év közben jelentkező többletfeladatok kiadásai		Az előirányzaton kerül sor a fejezeti általános tartalék közvetlen fejezeti kifizetéseinek a kimutatására.	Magyar Államkincstár	-	-	egy összegben vagy időarányos vagy teljesítésarányos részletekben	-	-	-	-	
5.	331684			30/1/6 Nemzeti Sírkerthez és Emlékhelyekhez kapcsolódó kiadások		Az előirányzat a nemzeti sírkert és a történelmi, nemzeti és kiemelt nemzeti emlékhelyek gondozására, ápolására, valamint felújítására szolgáló költségvetési forrásokat tartalmazza. Az előirányzat fedezetet biztosít a kiemelt jelentőségű, a nemzeti sírkert részeként megvalósítandó síremlékek létesítésének költségeire. A költségvetési támogatás a támogatási igény benyújtásakor már megkezdett vagy megvalósult tevékenységre is nyújtható.	Steindl Imre Program Nonprofit Zártkörűen Működő Részvénytársaság, Nemzeti Örökség Intézete	az államháztartásról szóló 2011. évi CXCV. törvény (a továbbiakban: Áht.) 48. § (1) bekezdése szerint, jogszabály vagy egyedi döntés alapján, pályázati rendszeren kívül kérelemre, támogatási szerződéssel vagy támogatói okirattal	előleg biztosítható	egy összegben vagy időarányos vagy teljesítésarányos részletekben	szerződés vagy okirat szerint	Az Ávr. 84. § (2) bekezdése alapján, a költségvetési támogatás összegét meghaladó biztosítéki értékig vagy összehatár megjelölése nélkül.	-	igénybe vehető	
6.	385551			30/1/15 Nemzeti és történelmi emlékhelyekkel kapcsolatos feladatok támogatása		Az előirányzat a törvényben vagy egyéb jogszabályban meghatározott nemzeti és történelmi emlékhelyek védelmével, megővésével, fenntartásával, bemutatásával, fejlesztésével kapcsolatban felmerülő működési vagy felhalmozási jellegű kiadások támogatására szolgál. A költségvetési támogatás a támogatási igény benyújtásakor már megkezdett vagy megvalósult tevékenységre is nyújtható.	költségvetési szerv, közgyűjtemény, múzeális intézmény, helyi önkormányzat, helyi önkormányzat által fenntartott intézmény, gazdasági társaság, egyházi jogi személy, alapítvány, közalapítvány	az Áht. 48. § (1) bekezdése szerint, jogszabály vagy egyedi döntés alapján, pályázati rendszeren kívül kérelemre, támogatási szerződéssel vagy támogatói okirattal	előleg biztosítható	egy összegben vagy időarányos vagy teljesítésarányos részletekben	szerződés vagy okirat szerint	Az Ávr. 84. § (2) bekezdése alapján, a költségvetési támogatás összegét meghaladó biztosítéki értékig vagy összehatár megjelölése nélkül.	-	igénybe vehető	
7.	385562			30/1/16 Nonprofit, társadalmi, civil szervezetek és köztestületek támogatása		Az előirányzat célja költségvetési forrás biztosítása a nonprofit, civil szervezetek és köztestületek működési és szakmai feladatainak támogatására. A költségvetési támogatás a támogatási igény benyújtásakor már megkezdett vagy megvalósult tevékenységre is nyújtható.	egyesület, alapítvány, közalapítvány, határon túli civil szervezet, nonprofit, valamint közhasznú jogállású szervezet, köztestület, vagyionkezelő alapítvány	az Áht. 48. § (1) bekezdése szerint, jogszabály vagy egyedi döntés alapján, pályázati úton vagy pályázati rendszeren kívül kérelemre, támogatási szerződéssel, támogatói okirattal	előleg biztosítható	egy összegben vagy időarányos vagy teljesítésarányos részletekben	szerződés vagy okirat szerint	Az Ávr. 84. § (2) bekezdése alapján, a költségvetési támogatás összegét meghaladó biztosítéki értékig vagy összehatár megjelölése nélkül.	Bethlen Gábor Alapkezelő Zártkörűen Működő Részvénytársaság (a továbbiakban: Bethlen Gábor Alapkezelő Zrt.)	-	
8.	403762			30/1/17 A HUNGARORING Sport Zártkörűen Működő Részvénytársaság szakmai feladatainak támogatásai		Az előirányzat forrást biztosít a HUNGARORING Sport Zártkörűen Működő Részvénytársaság (a továbbiakban: HUNGARORING Sport Zrt.) szakmai feladatainak ellátására. A költségvetési támogatás a támogatási igény benyújtásakor már megkezdett vagy megvalósult tevékenységre is nyújtható.	HUNGARORING Sport Zrt.	az Áht. 48. § (1) bekezdése szerint, jogszabály vagy egyedi döntés alapján, pályázati rendszeren kívül kérelemre, támogatói okirattal, támogatási szerződéssel	előleg biztosítható	egy összegben vagy részletekben, időarányosan vagy teljesítésarányosan történő kifizetéssel	szerződés vagy okirat szerint	az Ávr. 84. § (2) bekezdése alapján a költségvetési támogatás összegét meghaladó biztosítéki értékig vagy összehatár megjelölése nélkül	-	igénybe vehető	

9.	379273		30/1/21 Aktív- és Ökoturisztikai Fejlesztési Központ Nonprofit Korlátolt Felelősségű Társaság	Az előirányzat fedezetet nyújt az Aktív- és Ökoturisztikai Fejlesztési Központ Nonprofit Korlátolt Felelősségű Társaság szakmai feladatainak ellátása kapcsán felmerülő kiadások finanszírozására az aktív- és ökoturizmussal összefüggő tevékenységek fejlesztéséhez szükséges intézkedésekről szóló 1144/2019. (III. 18.) Korm. határozatban foglaltak szerint. A költségvetési támogatás a támogatási igény benyújtásakor már megkezdett vagy megvalósult tevékenységekre is nyújtható.	Aktív- és Ökoturisztikai Fejlesztési Központ Nonprofit Korlátolt Felelősségű Társaság	az Áht. 48. § (1) bekezdése szerint, jogszabály vagy egyedi döntés alapján, pályázati rendszeren kívül kérelemre, támogatási szerződéssel	előleg biztosítható	egy összegben vagy időarányos vagy teljesítésarányos részletekben	szerződés szerint	Az Ávr. 84. § (2) bekezdése alapján, a költségvetési támogatás összegét meghaladó biztosítéki értékig vagy összeghatár megjelölése nélkül.		igénybe vehető	
10.	387817		30/1/22 Aktív kikapcsolódást szolgáló feladatok, programok, beruházások	a) az aktív Magyarországért felelős államtitkár a Miniszterelnökség Szervezeti és Működési Szabályzatáról szóló 1/2024. (II. 22.) MvM utasítás 39-42. §-ában meghatározott feladatainak végrehajtására; b) az aktív Magyarországért felelős államtitkár részére kormányhatározatban a feladatkörébe utalt egyéb feladatok végrehajtására; c) az előirányzat céljaihoz kapcsolódó határon túli nyújtott támogatáshoz, a határon túli költségvetési támogatások sajátos szabályairól szóló 98/2012. (V. 15.) Korm. rendeletben (a továbbiakban: 98/2012. (V. 15.) Korm. rendelet) foglaltakkal összhangban használható fel. Az a)-c) pont esetében a költségvetési támogatás a támogatási igény benyújtásakor már megkezdett vagy megvalósult tevékenységekre is nyújtható.	az F:10 mező a)-c) pontja esetében helyi önkormányzat és az általa fenntartott költségvetési szerv, nemzetiségi önkormányzat és az általa fenntartott költségvetési szerv, központi költségvetési szerv és az általa fenntartott költségvetési szerv, civil szervezet, köztestületi költségvetési szerv, egyházi jogi személy, szakmai érdekképviselet, gazdasági társaság, egyéni vállalkozó, egyéni cég, a 98/2012. (V. 15.) Korm. rendelet 2. § (1) bekezdésében meghatározott személyek és szervezetek, Európai Területi Társulás	az Áht. 48. § (1) bekezdése szerint, jogszabály vagy egyedi döntés alapján, pályázati úton vagy pályázati rendszeren kívül kérelemre, támogatási okirattal vagy támogatási szerződéssel	előleg biztosítható	egy összegben vagy részletekben, időarányosan vagy teljesítésarányosan történő kifizetéssel	szerződés vagy okirat szerint	az Ávr. 84. § (2) bekezdése alapján a költségvetési támogatás összegét meghaladó biztosítéki értékig vagy összeghatár megjelölése nélkül	-	igénybe vehető	
11.	403662		30/1/23 Az élmény- és szabadidősport, valamint egészségmegőrző program támogatásai	Az előirányzat a népegészségügyi termékdóról szóló 2011. évi CIII. törvény 8. § (4) bekezdésében meghatározott célra használható fel. A költségvetési támogatás a támogatási igény benyújtásakor már megkezdett, illetve olyan utófinanszírozott, teljesült tevékenységekre is nyújtható, amelyek azok megkezdésekor megfeleltek a támogatási feltételeknek.	helyi önkormányzat és az általa fenntartott költségvetési szerv, nemzetiségi önkormányzat és az általa fenntartott költségvetési szerv, központi költségvetési szerv és az általa fenntartott költségvetési szerv, civil szervezet, köztestületi költségvetési szerv, egyházi jogi személy, szakmai érdekképviselet, gazdasági társaság, egyéni vállalkozó, egyéni cég, a 98/2012. (V. 15.) Korm. rendelet 2. § (1) bekezdésében meghatározott személyek és szervezetek, Európai Területi Társulás	az Áht. 48. § (1) bekezdése szerint, jogszabály vagy egyedi döntés alapján, pályázati úton vagy pályázati rendszeren kívül kérelemre, támogatási okirattal, támogatási szerződéssel	előleg biztosítható	egy összegben vagy részletekben, időarányosan vagy teljesítésarányosan történő kifizetéssel	szerződés vagy okirat szerint	az Ávr. 84. § (2) bekezdése alapján a költségvetési támogatás összegét meghaladó biztosítéki értékig vagy összeghatár megjelölése nélkül	-	igénybe vehető	

12.	387562		30/1/26 Kerekpárutak fenntartása, üzemeltetése	<p>a) Az előirányzat a kerekpáros növekvő népszerűségére és fenntarthatósági, klímavédelmi, turisztikai, nemzetgazdasági, továbbá egészségügyi szempontokra tekintettel támogatja a kerekpáros útvonalak fejlesztését a kiemelt kerekpáros útvonalak fejlesztésének finanszírozásáról szóló 1731/2018. (XII. 18.) Korm. határozat alapján.</p> <p>b) Az előirányzat forrást biztosít az országos turisztikai és a térségi kerekpárutak fejlesztésére, továbbá a kerekpárutak tervezésére és az építését szabályozó műszaki előírások, szabványok és útmutatók elkészítésére, a kerekpáros infrastruktúra-fejlesztésre, valamint a kerekpáros hálózat nyilvántartására szolgáló térinformatikai rendszer (KENYI) fejlesztésére.</p> <p>c) Az előirányzat fedezetet nyújt a kerekpáros létesítmények fejlesztése feladataira.</p> <p>d) Az előirányzat a kerekpárforgalmi létesítmények működtetéséhez kapcsolódó feladatokról szóló 1674/2016. (XI. 29.) Korm. határozat alapján forrást biztosít a kerekpárforgalmi hálózat részét képező létesítmények és tartozékaik működtetésére (üzemeltetés, fenntartás, felújítás).</p> <p>Az a)-d) pont esetében a költségvetési támogatás a támogatási igény benyújtásakor már megkezdett vagy megvalósult tevékenységre is nyújtható.</p>	civil szervezet, települési önkormányzat, vármegyei önkormányzat, költségvetési szerv, gazdasági társaság	az Áht. 48. § (1) bekezdése szerint, jogszabály vagy egyedi döntés alapján, pályázati úton vagy pályázati rendszeren kívül kérelemre, támogatói okirattal vagy támogatási szerződéssel	előleg biztosítható	egy összegben vagy részletekben, időarányos vagy teljesítésarányos kifizetéssel	szerződés vagy okirat szerint	az Ávr. 84. § (2) bekezdése alapján a költségvetési támogatás összegét meghaladó biztosítéki értékig vagy összeghatár megjelölése nélkül	-	igénybe vehető
13.	332995		30/1/29 Nemzeti Együttműködési Alap	Az egyesülési jogról, a közhasznú jogállásról, valamint a civil szervezetek működéséről és támogatásáról szóló 2011. évi CLXXV. törvény (a továbbiakban: Civil törvény) 56. § (1) bekezdése alapján meghatározott célokra támogatás biztosítása.	civil szervezet, határon túli civil szervezet, központi költségvetési szerv	az Áht. 48. § (1) bekezdése szerint, jogszabály vagy egyedi döntés alapján, pályázati úton vagy pályázati rendszeren kívül kérelemre, támogatási szerződéssel, támogatói okirattal	előleg biztosítható	egy összegben vagy időarányos vagy teljesítésarányos részletekben	a kötelezettség-vállalási dokumentumban meghatározottak szerint	-	Bethlen Gábor Alapkezelő Zrt.	-
14.	248012		30/1/34 Nemzeti Civil Alapprogram	Az előirányzat a Nemzeti Civil Alapprogramról szóló 2003. évi L. törvény (a továbbiakban: NCAtv.) hatályon kívül helyezését megelőzően az előirányzat terhére nyújtott támogatásokhoz kapcsolódó, az NCAtv. hatályon kívül helyezését követően is ellátandó kezelői feladatok és a még le nem zárt támogatási szerződésekkel kapcsolatos, volt kollégiumi hatáskörök – e feladatra kijelölt szerv által történő – ellátása során keletkező fizetési kötelezettségek teljesítéséhez biztosít forrást.	központi költségvetési szerv, civil szervezet	az Áht. 48. § (1) bekezdése szerint, jogszabály vagy egyedi döntés alapján, pályázati rendszeren kívül kérelemre, támogatási szerződéssel	előleg biztosítható	egy összegben vagy időarányos vagy teljesítésarányos részletekben	szerződés szerint	Az Ávr. 84. § (2) bekezdése alapján, a költségvetési támogatás összegét meghaladó biztosítéki értékig vagy összeghatár megjelölése nélkül.	Bethlen Gábor Alapkezelő Zrt.	-
15.	399028		30/1/41 Magyar Falu Program megvalósításához kapcsolódó támogatások									

16.	376273			30/1/41/2 Magyar Falu Program	<p>a) Falusi Útalap: Az előirányzat nyújt fedezetet a Magyar Falu Program keretében megvalósuló alsóbbrendű utak felújítására.</p> <p>b) Magyar Falu Program alprogramjainak támogatása: Az előirányzat a magyar kistelepülések népességmegtartó erejének növelése érdekében, a Magyar Falu Program keretében megvalósuló programelemek támogatására használható fel.</p> <p>c) Kistelepülési üzletek támogatása: Az előirányzat fedezetet nyújt a Magyar Falu Program keretében a gazdasági tevékenységet végző vállalkozások támogatására, a Gazdaság-újraindítási Akcióterv keretében a kistelepülési üzletek támogatásáról szóló 62/2021. (II. 12.) Korm. rendelet alapján.</p> <p>d) Falusi Civil Alap: Az előirányzat célja a Magyar Falu Program keretében megvalósuló civil program elemeként a civil közösségi tevékenységek és azok végzése feltételeinek támogatása.</p> <p>e) A kistelepülési éllelmszerüzletek a megnövekedett költségekhez történő hozzájárulás érdekében nyújtott válságtámogatás a kistelepülési üzletek támogatásának biztosításáról szóló 1539/2022. (XI. 14.) Korm. határozat alapján.</p> <p>Az a)-e) pont esetében a költségvetési támogatás a támogatási igény benyújtásakor már megkezdett vagy megvalósult tevékenységre is nyújtható.</p>	helyi önkormányzat, költségvetési szerv, gazdasági társaság, továbbá egyéni vállalkozó, egyéni cég, szövetkezet, jogszabály alapján jogi személynek minősülő egyéb szervezet, helyi önkormányzatok társulásai, egyházi jogi személy, egyesület, alapítvány, nonprofit, valamint közhasznú jogállású szervezet	az Áht. 48. § (1) bekezdése szerint, jogszabály vagy egyedi döntés alapján, pályázati úton vagy pályázati rendszeren kívül kérelemre, támogatói okirattal vagy támogatási szerződéssel	előleg biztosítható	egy összegben vagy részletekben, időarányosan vagy teljesítésarányosan történő kifizetéssel	szerződés vagy okirat szerint	az Ávr. 84. § (2) bekezdése alapján a költségvetési támogatás összegét meghaladó biztosítéki értékig vagy összehatár megjelölése nélkül	-	igénybe vehető
17.	384117			30/1/41/3 Magyar Falu Program civil szervezetek támogatása	<p>Az előirányzat célja a Magyar Falu Program keretében megvalósuló civil program elemeként a civil közösségi tevékenységek és azok végzése feltételeinek támogatása során az előirányzat terhére nyújtott támogatásokhoz kapcsolódó, a még le nem zárt támogatási szerződések ellenőrzése során keletkező fizetési kötelezettségek teljesítése.</p>	egyesület, alapítvány, nonprofit, valamint közhasznú jogállású szervezet	az Áht. 48. § (1) bekezdése szerint, jogszabály vagy egyedi döntés alapján, pályázati úton vagy pályázati rendszeren kívül kérelemre, támogatói okirattal vagy támogatási szerződéssel	előleg biztosítható	egy összegben vagy időarányos vagy teljesítésarányos részletekben	szerződés vagy okirat szerint	Az Ávr. 84. § (2) bekezdése alapján, a költségvetési támogatás összegét meghaladó biztosítéki értékig vagy összehatár megjelölése nélkül.	-	igénybe vehető
18.	399517		30/1/47 A közösségi bormarketing és a magyar bor egységes kommunikációjának támogatása	<p>Az előirányzat célja a vendéglátásban és borturizmusban érdekelt pincészetek támogatása, valamint az állami bormarketing program keretében magyarországi minőségi bor fogyasztásának stabilizálása, a borkultúra terjesztése, valamint a közösségi bormarketing és a magyar bor egységes kommunikációja kapcsán jelentkező feladatok támogatása.</p> <p>A költségvetési támogatás a támogatási igény benyújtásakor már megkezdett vagy megvalósult tevékenységre is nyújtható.</p>	gazdasági társaság	az Áht. 48. § (1) bekezdése szerint, jogszabály vagy egyedi döntés alapján, pályázati rendszeren kívül kérelemre, támogatási szerződéssel	előleg biztosítható	egy összegben vagy időarányos vagy teljesítésarányos részletekben	szerződés szerint	Az Ávr. 84. § (2) bekezdése alapján, a költségvetési támogatás összegét meghaladó biztosítéki értékig vagy összehatár megjelölése nélkül.		igénybe vehető	

19.	348617		30/1/57 Kulturális fejlesztési, örökségvédelmi és egyéb feladatok ellátásának támogatása	Az előirányzat gazdasági társaság és költségvetési szerv által ellátott kulturális fejlesztési, örökségvédelmi és egyéb feladatok támogatásához biztosít forrást. A költségvetési támogatás a támogatási igény benyújtásakor már megkezdett, illetve olyan utófinanszírozott, teljesült tevékenységekre is nyújtható, amelyek azok megkezdésekor megfeleltek a támogatási feltételeknek.	gazdasági társaság, költségvetési szerv	az Áht. 48. § (1) bekezdése szerint, jogszabály vagy egyedi döntés alapján, pályázati rendszeren kívül kérelemre, támogatási szerződéssel, támogatói okirattal	előleg biztosítható	egy összegben vagy időarányos vagy teljesítésarányos részletekben	szerződés vagy okirat szerint	Az Ávr. 84. § (2) bekezdése alapján, a költségvetési támogatás összegét meghaladó biztosítéki értékig vagy összeghatár megjelölése nélkül.	-	igénybe vehető
20.	391840		30/1/69 Közfeladatot ellátó közérdekű vagyonkezelő alapítvány létesítéséhez, valamint részére pénzbeli vagyoni juttatás nyújtásához szükséges forrás biztosítása	a) közfeladatot ellátó közérdekű vagyonkezelő alapítvány létesítéséhez szükséges, a közfeladatot ellátó közérdekű vagyonkezelő alapítványokról szóló 2021. évi IX. törvény (a továbbiakban: KEKVA tv.) 18. § (1) bekezdés a) pontja alapján a KEKVA tv. 4. § (1) bekezdése szerinti vagyonjuttatás (tőkeminimum) biztosítása; b) közfeladatot ellátó közérdekű vagyonkezelő alapítvány részére a KEKVA tv. 18. § (1) bekezdés b) pontja alapján a KEKVA tv. 19. § (1) bekezdése szerinti vagyoni juttatás nyújtása a Kormány egyedi döntésén alapuló megállapodás alapján; c) közfeladatot ellátó közérdekű vagyonkezelő alapítványhoz való csatlakozás érdekében a KEKVA tv. 18. § (1) bekezdés b) pontja alapján a KEKVA tv. 19. § (1) bekezdése szerinti vagyoni juttatás biztosítása, a KEKVA tv. által előzetesen közfeladatot ellátó közérdekű vagyonkezelő alapítvánnyá minősített közfeladatot ellátó közérdekű vagyonkezelő alapítványhoz való csatlakozás érdekében a KEKVA tv. által előzetesen közfeladatot ellátó közérdekű vagyonkezelő alapítvánnyá minősített alapítvány, közalapítvány, közérdekű vagyonkezelő alapítvány részére a KEKVA tv. szerinti vagyonjuttatás biztosítása; d) közfeladatot ellátó közérdekű vagyonkezelő alapítvány részére a KEKVA tv. 18. § (1) bekezdés a) pontja alapján a KEKVA tv. 4. § (6) bekezdése szerinti vagyonnövelési célú vagyonjuttatás biztosítása.	az F:20 mező a) pontja esetében a civil szervezetek bírósági nyilvántartásáról és az ezzel összefüggő eljárási szabályokról szóló 2011. évi CLXXXI. törvény (a továbbiakban: 2011. évi CLXXXI. törvény) 49. § (1) bekezdés b) pont ba) alpontjában megjelölt célból a 2011. évi CLXXXI. törvény 49. § (1) bekezdés b) pont ba) alpontjában megjelöltek részére, a 2011. évi CLXXXI. törvény 49. § (1) bekezdés b) pont ba) alpontjában foglaltak szerint; az F:20 mező b) pontja esetében közfeladatot ellátó közérdekű vagyonkezelő alapítvány; az F:20 mező c) pontja esetében közfeladatot ellátó közérdekű vagyonkezelő alapítvány, illetve a KEKVA tv. alapján előzetesen azzá minősített közfeladatot ellátó közérdekű vagyonkezelő alapítvány; az F:20 mező d) pontja esetében közfeladatot ellátó közérdekű vagyonkezelő alapítvány	-	-	-	-	-	-	-

21.	388217		30/1/75 Kulturális értékmegőrző beruházások	a) a Nemzeti Hauszmann Terv, valamint a Nemzeti Hauszmann Program előkészítésével és végrehajtásával összefüggő feladatok, valamint a Budai Palotanegyed és a Polgár város nagyszabású rekonstrukciója, továbbá Hauszmann Alajos építészeti és kulturális hagyatékhöz, annak fenntartásához kapcsolódó egyéb feladatok és beruházások támogatása; b) a Hauszmann Alapítvány részére mint közfeladatot ellátó közérdekű vagyonkezelő alapítvány részére a KEKVA tv., az alapító okirat és a Kormány egyedi döntésében meghatározott feladatok, célok és beruházások megvalósítása és az azzal kapcsolatos, működéséhez szükséges kiadások finanszírozása érdekében pénzügyi vagyoni juttatás rendelkezésre bocsátása. Az a) pont esetében a költségvetési támogatás a támogatási igény benyújtásakor már megkezdett vagy megvalósult tevékenységre is nyújtható.	az F:21 mező a) pontja esetében civil szervezet, jogi személy, központi költségvetési szerv, helyi önkormányzat, helyi önkormányzat által fenntartott intézmény, köztestület, egyesület, alapítvány, nonprofit, valamint közhasznú jogállású szervezet, költségvetési szerv, gazdasági társaság; az F:21 mező b) pontja esetében a Hauszmann Alapítvány	az F:21 mező a) pontja esetében az Áht. 48. § (1) bekezdése szerint, jogszabály vagy egyedi döntés alapján, pályázati úton vagy pályázati rendszeren kívül kérelemre, támogatási szerződéssel vagy támogatói okirattal; az F:21 mező b) pontja esetében	az F:21 mező a) pontja esetében előleg biztosítható; az F:21 mező b) pontja esetében	az F:21 mező a) pontja esetében egy összegben vagy időarányos vagy részletekben; az F:21 mező b) pontja esetében	az F:21 mező a) pontja esetében okirat vagy megállapodás szerint; az F:21 mező b) pontja esetében	az F:21 mező a) pontja esetében az Ávr. 84. § (2) bekezdése alapján, a költségvetési támogatás összegét meghaladó biztosítéki értékig vagy összeghatár megjelölése nélkül; az F:21 mező b) pontja esetében	-	az F:21 mező a) pontja esetében igénybe vehető; az F:21 mező b) pontja esetében
22.	358951		30/1/78 Modern Városok Program	A Modern Városok Program megvalósítása, a Modern Városok Program megvalósításáról szóló 250/2016. (VIII. 24.) Korm. rendeletben (a továbbiakban: 250/2016. (VIII. 24.) Korm. rendelet) foglaltak szerint. A költségvetési támogatás a támogatási igény benyújtásakor már megkezdett vagy megvalósult tevékenységre is nyújtható.	A 250/2016. (VIII. 24.) Korm. rendeletben foglaltak szerint	A 250/2016. (VIII. 24.) Korm. rendeletben foglaltak szerint támogatói okirattal	A 250/2016. (VIII. 24.) Korm. rendeletben foglaltak szerint	egy összegben vagy időarányos részletekben a 250/2016. (VIII. 24.) Korm. rendeletben foglaltak szerint	okirat szerint	a Modern Városok Program megvalósításáról szóló kormányrendeletben foglaltak szerint	-	-
23.	296668		30/2 Fejezeti általános tartalék	Az előirányzat az esetlegesen felmerülő, előre nem tervezhető év közbeni kiadások finanszírozására nyújt fedezetet fejezetben belüli átcsoportosítás útján.	központi költségvetési szerv, fejezeti és központi kezelésű előirányzat	jogszabály vagy egyoldalú jognyilatkozattal	-	-	-	-	-	-

24.	258767	30/3 Nemzetpolitikai tevékenységek és határon túli magyarok támogatása	<p>a) Nemzetpolitikai tevékenység támogatása az előirányzat terhére a következő nemzetpolitikai felhasználási célok bármelyikére nyújtható vissza nem térítendő költségvetési támogatás feladatfinanszírozás és az ahhoz kapcsolódó arányos működési költség támogatására:</p> <p>aa) a külföldi magyarok kiemelt jelentőségű programjainak, a külföldi magyarság támogatásához kapcsolódó tevékenységeknek, valamint a külföldi média vagy könyvkiadás támogatása céljából,</p> <p>ab) a nemzetpolitikai szempontból kiemelt jelentőségű tevékenységek, beruházások és fejlesztési célok támogatására,</p> <p>ac) a határon túli magyarsággal együttműködő, magyarországi székhelyű, jogi személy és jogi személyiséggel nem rendelkező szervezet határon túli, valamint külföldi szervezet megerősítését szolgáló tevékenységének támogatására,</p> <p>ad) a diaszpóra magyarsága vonatkozásában a Körösi Csoma Sándor Program, a szórványmagyarság vonatkozásában a Petőfi Sándor Program célkitűzéseivel összhangban lévő tevékenységek megvalósítására,</p> <p>ae) a diaszpórában élő magyar közösségek identitásának megerősítését szolgáló tevékenységek támogatására: a hétféle magyar iskolák szakmai színvonalának emelése, a cserkészcsapatok munkájának segítése, a magyar néptánc és népzenei hagyományok ápolása, a magán- és közösségi gyűjtemények (könyvtárak, levéltárak, múzeumok) szakmai munkájának támogatása, az egyházi közösségek munkájának segítése, a diaszpóra történetét kutató munka végzése, a többied generáció bátorítása magyar gyökereik megismerésére,</p> <p>af) a Mikes Kelemen Program keretében a program célkitűzéseivel összhangban lévő tevékenységek megvalósítására,</p> <p>ag) határon túli szervezetek tevékenységeinek támogatására, amelyek elősegítik a magyar igazolvánnyal, magyar hozzátartozói igazolvánnyal rendelkező ukrán állampolgárok oktatási, kulturális, művészeti, közművelődési, tudományos, hitéleti, média, sport, civil társadalmi, helyi önkormányzati együttműködési, magyar-magyar együttműködési, valamint kegyeleti okokból Magyarországra történő utazásait,</p> <p>ah) a Magyarság Háza nemzeti identitás kiállítása, látogató- és oktatásmódszertani központja kialakítása, valamint a Magyarság Háza egyéb járulékos felújítása céljából.</p>	magyarországi székhelyű jogi személy, külföldi szervezet, Magyarországgal szomszédos országban székhellyel rendelkező, határon túli szervezet, egyházi jogi személy, határon túli egyház, központi költségvetési szerv, helyi önkormányzat, helyi önkormányzati költségvetési szerv, nemzetiségi önkormányzat, önkormányzati költségvetési szerv	az Áht. 48. § (1) bekezdése szerint, jogszabály vagy egyedi döntés alapján, pályázati rendszeren kívül kérelemre, támogatási szerződéssel vagy támogatói okirattal, vagy adománylévéllel	előleg biztosítható	egy összegben vagy időarányos vagy teljesítésarányos részletekben	szerződés vagy okirat szerint	Az Ávr. 84. § (2) bekezdése alapján, a költségvetési támogatás összegét meghaladó biztosítéki értékig, vagy összeghatár megjelölése nélkül, azzal, hogy a határon túli szervezetnek és a külföldi szervezetnek támogatási kérelem alapján nyújtott határon túli költségvetési támogatás esetén biztosíték kikötésére nem kerül sor.	-	igénybe vehető
-----	--------	--	---	--	--	---------------------	---	-------------------------------	---	---	----------------

				<p>b) Magyarország Barátai Alapítvány támogatása Az előirányzat továbbá a Magyarország Barátai Alapítvány szakmai feladatainak és működésének nemzetpolitikai célú támogatására biztosít fedezetet. Az éves szakmai programban nem szereplő tevékenység a Civil törvényben foglaltak szerint támogatható.</p> <p>c) Szabolcs-Szatmár-Bereg vármegye és Kárpátalja fejlesztési feladatok Az előirányzat továbbá a Szabolcs-Szatmár-Bereg vármegye és Kárpátalja fejlesztési feladatok megvalósításának támogatására szolgál.</p> <p>d) Az előirányzat terhére a tevékenységhez kapcsolódó működési költségek támogatása érdekében vissza nem térítendő költségvetési támogatás nyújtható.</p> <p>e) Az előirányzat terhére támogatás nyújtható, valamint adomány ajánlható egyéb nemzetpolitikai cél megvalósításának előmozdítására. Az a)-d) pont esetében a költségvetési támogatás a támogatási igény benyújtásakor már megkezdett vagy megvalósult tevékenységre is nyújtható. Az e) pont esetében adomány már megkezdett vagy megvalósult tevékenységre is felajánlható.</p>										
25.	359251		32 Központi kezelésű előirányzatok											
26.	378551		32/7 A Miniszterelnökség tulajdonosi joggyakorlásával kapcsolatos bevételek és kiadások											
27.	349317		32/7/1 A Miniszterelnökség tulajdonosi joggyakorlásával kapcsolatos kiadások											
28.	376562		32/7/1/1 Miniszterelnökség tulajdonosi joggyakorlásába tartozó gazdasági társaságok forrásjuttatásai	<p>A Miniszterelnökség tulajdonosi joggyakorlásába tartozó gazdasági társaságok</p> <p>a) tőkeemelésének és pótbefizetésének, b) tulajdonosi támogatásának finanszírozása.</p> <p>A b) pont esetében a tulajdonosi támogatás már megkezdett vagy megvalósult tevékenységre is nyújtható.</p>	<p>Miniszterelnökség tulajdonosi joggyakorlásába tartozó gazdasági társaság</p>	<p>az F:28 mező a) pontja esetében – az F:28 mező b) pontja esetében az Aht. szerinti, az állami vagyon felügyeletéért felelős miniszter jóváhagyása esetén, a támogatói okiratban vagy támogatási szerződésben foglaltaknak megfelelően</p>	<p>az F:28 mező a) pontja esetében – az F:28 mező b) pontja esetében előleg biztosítható</p>	<p>az F:28 mező a) pontja esetében alapítói határozatban foglaltak szerint, tőkeemelés vagy pótbefizetés jogcímén az F:28 mező b) pontja esetében egy idő- vagy teljesítésarányos részletekben</p>	<p>az F:28 mező a) pontja esetében: pótbefizetés esetén szerződés szerint az F:28 mező b) pontja esetében támogatási szerződés vagy támogatói okirat szerint</p>	<p>az F:28 mező a) pontja esetében – az F:28 mező b) pontja esetében az Ávr. 84. § (2) bekezdése szerinti lehetséges biztosítékok, a tulajdonosi támogatás összegét meghaladó biztosítéki értékig vagy összeghatár megjelölése nélkül</p>	–	–		

**A belügyminiszter 47/2024. (IX. 30.) BM rendelete
az egészségügyi ellátás folyamatos működtetésének egyes szervezési kérdéseiről szóló
47/2004. (V. 11.) ESZCSM rendelet és az önkormányzati tűzoltóság legkisebb létszámáról, létesítményei és
felszerelése minimális mennyiségéről, minőségéről és a szolgálat ellátásáról szóló
48/2011. (XII. 15.) BM rendelet módosításáról**

Az egészségügyi tevékenység végzésének egyes kérdéseiről szóló 2003. évi LXXXIV. törvény 28. § (2) bekezdésében és az egészségügyről szóló 1997. évi CLIV. törvény 247. § (2) bekezdés f) pontjában kapott felhatalmazás alapján, a Kormány tagjainak feladat- és hatásköréről szóló 182/2022. (V. 24.) Korm. rendelet 66. § (1) bekezdés 26. pontjában meghatározott feladatkörömben eljárva,

a 2. alcím tekintetében a tűz elleni védekezésről, a műszaki mentésről és a tűzoltóságról szóló 1996. évi XXXI. törvény 47. § (2) bekezdés 13. és 25. pontjában kapott felhatalmazás alapján, a Kormány tagjainak feladat- és hatásköréről szóló 182/2022. (V. 24.) Korm. rendelet 66. § (1) bekezdés 7. pontjában meghatározott feladatkörömben eljárva a következőket rendelem el:

**1. Az egészségügyi ellátás folyamatos működtetésének egyes szervezési kérdéseiről szóló
47/2004. (V. 11.) ESZCSM rendelet módosítása**

1. § Az egészségügyi ellátás folyamatos működtetésének egyes szervezési kérdéseiről szóló 47/2004. (V. 11.) ESZCSM rendelet

- a) 15. § (5) bekezdésében az „az Országos Mentőszolgálat (a továbbiakban: OMSZ) és a területi kollegiális szakmai vezető közreműködésével az irányító vármegyei kórház” szövegrész helyébe az „az OMSZ a területi kollegiális szakmai vezető közreműködésével” szöveg,
- b) 15. § (8a) bekezdésében az „az OMSZ által a vármegye területén” szövegrész helyébe az „az OMSZ által Budapesten vagy a vármegye területén” szöveg lép.

2. Az önkormányzati tűzoltóság legkisebb létszámáról, létesítményei és felszerelése minimális mennyiségéről, minőségéről és a szolgálat ellátásáról szóló 48/2011. (XII. 15.) BM rendelet módosítása

2. § Az önkormányzati tűzoltóság legkisebb létszámáról, létesítményei és felszerelése minimális mennyiségéről, minőségéről és a szolgálat ellátásáról szóló 48/2011. (XII. 15.) BM rendelet (a továbbiakban: R.) 7. §-a helyébe a következő rendelkezés lép:

„7. § Az önkormányzati tűzoltóság tűzoltó szakmai feladatainak ellátása tekintetében

- a) főfoglalkozású önkormányzati tűzoltó a tűzoltó szakmai feladatok ellátását végző, önkormányzati tűzoltósággal munkaviszonyban lévő, miniszteri rendeletben meghatározott képesítéssel, és fokozottan baleseti veszélyekkel járó munkakörök, tevékenységek végrehajtásához szükséges orvosi vizsgálat (a továbbiakban: orvosi vizsgálat) alapján tűzoltói szolgálatra alkalmasnak minősített igazolással rendelkező, 18. életévét betöltött személy;
- b) önkéntes jogviszonyban álló önkormányzati tűzoltó a tűzoltó szakmai feladatokat az önkormányzati tűzoltósággal egyéb, nem főfoglalkozású munkaviszony alapján ellátó, miniszteri rendeletben meghatározott képesítéssel rendelkező, és az orvosi vizsgálat alapján tűzoltói szolgálatra alkalmasnak minősített igazolással rendelkező, 18. életévét betöltött személy.”

3. § Az R. 12. §-a a következő (5a) és (5b) bekezdéssel egészül ki:

„(5a) Az elméleti felmérésnek az önkormányzati tűzoltóság elsődleges műveleti körzetének sajátosságaihoz igazodva tartalmaznia kell legalább

- a) 5 db égéselmélettel,
- b) 5 db oltóanyag ismerettel,
- c) 5 db beavatkozás építményekben bekövetkezett károkkal,
- d) 5 db veszélyes anyag jelenlétében történő tűzoltással kapcsolatos kérdést.

(5b) A gyakorlati felmérésnek az önkormányzati tűzoltóság elsődleges művelési körzetének sajátosságaihoz igazodva tartalmaznia kell legalább

- a) 1 db komplex szereléssel,
- b) 1 db létraszereléssel,
- c) 1 db szakfelszerelés kötéseivel kapcsolatos feladatot.”

4. § Az R. 27. §-a helyébe a következő rendelkezés lép:
„27. § (1) Önkormányzati tűzoltói feladat ellátására jelentkező személynek rendelkeznie kell egy hónapnál nem régebbi, az orvosi vizsgálat alapján tűzoltói szolgálatra alkalmasnak minősített igazolással.
(2) Az önkormányzati tűzoltó köteles időszakos orvosi vizsgálaton részt venni, és a tűzoltói szolgálatra alkalmasnak minősített igazolás másolatát az önkormányzati tűzoltóság parancsnokának átadni.”

5. § Az R. 30. §-a helyébe a következő rendelkezés lép:
„30. § Az 1. mellékletében foglalt táblázat 6., 9., 13., 14., 28., 44., 45., 48., 52., 57., 74–76. soraiban szereplő anyagok, felszerelések és egyéni védőfelszerelések rendelkezésre állásáról az önkormányzati tűzoltóságoknak 2025. január 1. napjától kell gondoskodniuk.”

6. § Az R. 1. melléklete helyébe az 1. melléklet lép.

7. § Az R.
a) 1. § (3) bekezdésében a „tartandó” szövegrész helyébe a „tartott” szöveg és a „vonulási területének” szövegrész helyébe az „elsődleges művelési körzetének” szöveg,
b) 4. § (1) bekezdésében a „vonulási területét” szövegrész helyébe az „elsődleges művelési körzetét” szöveg,
c) 5. § a) pontjában a „zárt emésztő, víztisztító” szövegrész helyébe a „zárt emésztő vagy víztisztító” szöveg,
d) 6. §-ában az „a káresetek jelzésének” szövegrész helyébe a „káresetek jelzésének” szöveg, az „ügyeletével” szövegrész helyébe az „ügyeleteivel” szöveg,
e) 9. §-ában az „önkormányzati tűzoltóság tűzoltóparancsnoka” szövegrész helyébe az „önkormányzati tűzoltóság parancsnoka” szöveg,
f) 12. § (2) bekezdésében az „a vonulási terület” szövegrész helyébe az „az elsődleges művelési körzet” szöveg,
g) 12. § (5) bekezdésében a „tűzoltó” szövegrész helyébe a „tűzoltóság tagjainak” szöveg, a „gyakorlati felméréséről az önkormányzati tűzoltóság parancsnoka” szövegrész helyébe az „egy gyakorlati felmérését a” szöveg, a „gondoskodik” szövegrész helyébe a „végre kell hajtani” szöveg és a „ténye az oktatási naplóban dokumentálásra kerül” szövegrész helyébe a „tényét dokumentálni kell” szöveg,
h) 26. §-ában a „tűzoltó” szövegrész helyébe a „tűzoltói” szöveg és a „miniszteri” szövegrész helyébe a „beosztásnak megfelelő, miniszteri” szöveg
lép.

8. § Hatályát veszti az R.
a) 10. § j) pontja,
b) 11. §-a,
c) 31–32. §-a,
d) 4. melléklete.

3. Záró rendelkezések

9. § Ez a rendelet 2024. október 1-jén lép hatályba.

Dr. Pintér Sándor s. k.,
belügyminiszter

1. melléklet a 47/2024. (IX. 30.) BM rendelethez

„1. melléklet a 48/2011. (XII. 15.) BM rendelethez

Az önkormányzati tűzoltóságok által készenlétben tartott gépjárműfecskendőn minimálisan elhelyezendő anyagok, felszerelések és egyéni védőfelszerelések jegyzéke

	A	B
1	Megnevezés	Minimális mennyiség
2	Védőeszközök	
3	légzőkészülék	4 db
4	tartalék légzőpalack	4 db
5	légzőálarc	6 db
6	elektromos szigetelő védőkesztyű (1000 V)	1 pár
7	mászóöv tartozékokkal (kézi balta, tömlőtartó kötél)	4 db
8	gumikesztyű (olaj- és saválló)	2 pár
9	egyszer használatos egészségügyi (AIDS) kesztyű	4 pár
10	gumicsizma (olaj- és saválló)	2 pár
11	mentőkötél (30 méteres)	2 db
12	mentőálarc vagy mentőkámzsa tömlővel	1 db
13	zajvédő füldugó	8 db
14	porálarc	4 db
15	Tűzoltó készülékek	
16	hordozható ABC porral oltó (minimum 34A 183B, C)	1 db
17	hordozható ABC porral oltó (minimum 55A 233B, C)	1 db
18	hordozható habbal oltó (minimum 13A 144B)	2 db
19	puttonyfecskendő vagy háti avaroltó készülék	1 db
20	Szívóoldali felszerelések	
21	szívótömlő „A”	4 db
22	lábszelepes szűrő „A”	1 db
23	szűrőkosár	1 db
24	egyetemes kapocspárkulcs	2 pár
25	gyújtó 2B-A	1 db
26	állványcső 2B	1 db
27	föld alatti tűzcsapkulcs (+ tűzcsapkulcs áttéti darab készlet)	1 db
28	pótállványcső	1 db
29	föld feletti tűzcsapkulcs	1 db
30	szelepkötél	1 db
31	kútkötél	1 db
32	Nyomóoldali felszerelések	
33	nyomótömlő B-20	10 db
34	nyomótömlő C-20	6 db
35	négyágú B-CBC osztó vagy ötágú BB-CBC osztó	2 db
36	kombinált sugárcső	2 db
37	sugárcsőkötel	2 db
38	áttét kapocs méretpáronként	1-1 db
39	tömlőfoltbilincs B; C	4-4 db
40	tömítőgyűrű A; B; C	4-4-4 db
41	tömlőhíd	2 db

42	Kézi szerszámok és szakfelszerelések	
43	ásó vagy ásólapát	2 db
44	lapát	2 db
45	szikracsapó	1 db
46	kapacs	2 db
47	vasvilla	2 db
48	kézi úttisztító kefe	1 db
49	bontóbalta	1 db
50	min. 800 mm hosszú feszítővas	1 db
51	min. 900 mm méretű csapszegvágó	1 db
52	min. 700 mm keretes kézi fafűrész	1 db
53	csáklya	1 db
54	4 részes dugólétra	1 db
55	2 részes kihúzó létra	1 db
56	biztonságiöv-vágó	1 db
57	ablaktörő kalapács	1 db
58	Műszaki mentés eszközei	
59	motoros láncfűrész (benzinüzemű vagy akkumulátoros)	1 készlet
60	hidraulikus feszítő-vágó alapkészlet	1 készlet
61	kárhelyszín megvilágító berendezés (min. 20 m kábellel)	1 készlet
62	Jelző- és világítóeszközök	
63	terelőkúp	4 db
64	forgalomirányító lámpa (tárcsa)	1 db
65	keresőlámpa	1 db
66	kézilámpa	4 db
67	Híradóeszközök	
68	két kezelőhelyes mobil EDR készülék	1 db
69	kézi EDR készülék	2 db
70	Egyéb	
71	kordonszalag	50 méter
72	felitató anyag (homok, perlit stb.)	20 liter
73	csatornafedél kiemelő	2 db
74	láthatósági mellény	4 db
75	tábori takaró	1 db
76	holttest takaró fekete fólia (2×3 m)	2 db

**A belügyminiszter 48/2024. (IX. 30.) BM rendelete
a Kormány tagjainak feladat- és hatásköréről szóló 182/2022. (V. 24.) Korm. rendelet módosításával
összefüggő belügyi tárgyú miniszteri rendeletek módosításáról**

A nemzetbiztonsági szolgálatokról szóló 1995. évi CXXV. törvény 78. § (1a) bekezdés a) pontjában kapott felhatalmazás alapján, az Alaptörvény 18. cikk (2) bekezdésében és a Kormány tagjainak feladat- és hatásköréről szóló 182/2022. (V. 24.) Korm. rendelet 66. § (1) bekezdésében meghatározott feladatkörömben eljárva – a Kormány tagjainak feladat- és hatásköréről szóló 182/2022. (V. 24.) Korm. rendelet 9. § (1) bekezdés 14. pontjában meghatározott feladatkörében eljáró Miniszterelnöki Kabinetirodát vezető miniszterrel egyetértésben –,

a 2. alcím tekintetében az államháztartásról szóló 2011. évi CXCV. törvény 109. § (5) bekezdésében kapott felhatalmazás alapján, az államháztartásról szóló törvény végrehajtásáról szóló 368/2011. (XII. 31.) Korm. rendelet 1. melléklet I. pont 14. alpontjában meghatározott feladatkörömben eljárva – a Kormány tagjainak feladat- és hatásköréről szóló 182/2022. (V. 24.) Korm. rendelet 148. § (1) bekezdés 2. pontjában meghatározott feladatkörében eljáró pénzügyminiszterrel egyetértésben –
a következőket rendelem el:

1. A belügyminiszter feladat- és hatáskörét érintően a nemzetbiztonsági ellenőrzés alá eső személyek meghatározásáról szóló 15/2015. (IV. 10.) BM rendelet módosítása

- 1. §** Hatályát veszti a belügyminiszter feladat- és hatáskörét érintően a nemzetbiztonsági ellenőrzés alá eső személyek meghatározásáról szóló 15/2015. (IV. 10.) BM rendelet 1. melléklet
- a) A) pont 1.13. alpontja,
b) D) pont 1. alpontja.

2. A fejezeti kezelésű előirányzatok felhasználásának rendjéről szóló 13/2020. (V. 5.) BM rendelet módosítása

- 2. §** Hatályát veszti a fejezeti kezelésű előirányzatok felhasználásának rendjéről szóló 13/2020. (V. 5.) BM rendelet 1. mellékletében foglalt táblázat 5. sora.

3. Záró rendelkezések

- 3. §** Ez a rendelet a kihirdetését követő napon lép hatályba.

Dr. Pintér Sándor s. k.,
belügyminiszter

**Az energiaügyi miniszter 16/2024. (IX. 30.) EM rendelete
a távhőszolgáltatók értékesített távhő árának, valamint a lakossági felhasználók és a külön kezelt
intézmények nyújtott távhőszolgáltatás díjának megállapításáról szóló 50/2011. (IX. 30.) NFM rendelet és
a távhőszolgáltatási támogatásról szóló 51/2011. (IX. 30.) NFM rendelet módosításáról**

A távhőszolgáltatásról szóló 2005. évi XVIII. törvény 60. § (2) bekezdés b) pontjában kapott felhatalmazás alapján,
a 2. alcím tekintetében a távhőszolgáltatásról szóló 2005. évi XVIII. törvény 60. § (2) bekezdés g) pontjában kapott felhatalmazás
alapján,
a Kormány tagjainak feladat- és hatásköréről szóló 182/2022. (V. 24.) Korm. rendelet 160. § 2. pontjában meghatározott
feladatkörömben eljárva a következőket rendelem el:

**1. A távhőszolgáltatók értékesített távhő árának, valamint a lakossági felhasználók és a külön
kezelt intézmények nyújtott távhőszolgáltatás díjának megállapításáról szóló
50/2011. (IX. 30.) NFM rendelet módosítása**

- 1. §** (1) A távhőszolgáltatók értékesített távhő árának, valamint a lakossági felhasználók és a külön kezelt
intézmények nyújtott távhőszolgáltatás díjának megállapításáról szóló 50/2011. (IX. 30.) NFM rendelet
(a továbbiakban: Árendelet) 3. § (1) bekezdése helyébe a következő rendelkezés lép, és a § a következő
(1a) és (1b) bekezdéssel egészül ki:
- „(1) A külön kezelt intézmény a távhőszolgáltatásért az érintett ellátási területen működő távhőszolgáltató,
az ellátási területen a korábbi távhőszolgáltató helyett működő új távhőszolgáltató vagy cégnevét
a távhőszolgáltatói működési engedélyének az engedélyesi tevékenységet érintő tartalmának módosulása nélkül
megváltoztatott távhőszolgáltató (e § alkalmazásában a továbbiakban: ellátási területen működő távhőszolgáltató)
részére a 4. melléklet szerinti – legmagasabb hatósági árnak minősülő – fogyasztás alapú önköltségi hődíjat fizeti.
(1a) A külön kezelt intézmény a távhőszolgáltatásért az ellátási területen működő távhőszolgáltató részére
– az (1) bekezdésben meghatározott önköltségi hődíjon felül – egyéb, nem fogyasztás alapján számított díjként
legfeljebb a 2011. március 31-én az érintett ellátási területen érvényes, általános forgalmi adót nem tartalmazó
díjknál 4,2 százalékkal magasabb mértékű – legmagasabb hatósági árnak minősülő – díjat fizeti.
(1b) Ha az ellátási területen működő távhőszolgáltató ellátási területén 2011. március 31-én nem volt külön kezelt
intézmény, akkor az új csatlakozó külön kezelt intézmény az ellátási területen működő távhőszolgáltató részére
– az (1) bekezdés szerinti önköltségi hődíjon felül – legfeljebb a (2) bekezdés szerinti lakossági felhasználóra és
lakossági díjfizetőre irányadó alapdíjnál 30 százalékkal magasabb összegű – legmagasabb hatósági árnak minősülő –
alapdíjat fizeti.”
- (2) Az Árendelet 3. § (2) bekezdése helyébe a következő rendelkezés lép:
- „(2) A lakossági felhasználó és a lakossági díjfizető a távhőszolgáltatásért az ellátási területen működő
távhőszolgáltató részére a 2014. szeptember 30. napján érvényes szolgáltatási díjnál 3,3 százalékkal alacsonyabb
összegű – legmagasabb hatósági árnak minősülő – szolgáltatási díjat köteles fizetni.”
- 2. §** (1) Az Árendelet 5. § (1) bekezdése helyébe a következő rendelkezés lép, és a § a következő (1a) bekezdéssel egészül ki:
- „(1) Az 1. mellékletben meghatározott értékesítő, valamint távhőszolgáltató tárgyévi auditált számviteli törvény
szerinti beszámolójában szereplő, a távhőtermelési és távhőszolgáltatási tevékenységből származó adózás előtti
eredménye nem haladhatja meg a tárgyévet megelőző év december 31-i, az auditált számviteli szétválasztás alapján
az ezen tevékenységekre vonatkozó,
- a) 2024. december 31. napjáig üzembe helyezett eszközök vonatkozásában a bruttó,
b) 2024. december 31. napját követően üzembe helyezett eszközök vonatkozásában a könyv szerinti
eszközérték és a nyereségtényező szorzatának mértékét (a továbbiakban: nyereségkorlát).
(1a) Azon értékesítő esetében, ahol a hőt – részben vagy kizárólag – villamosenergia-termeléssel kapcsolatosan állítják
elő, és a megtermelt villamos energia támogatott áron kötelező átvétel alá esik, a nyereségkorlát meghatározása
során a bruttó eszközértékbe bele kell számítani a tárgyévet megelőző év december 31-i, az auditált számviteli
szétválasztás alapján a kapcsolt villamosenergia-termelési tevékenységre vonatkozó bruttó eszközértéket is.”

- (2) Az Árendelet 5. § (2) bekezdése helyébe a következő rendelkezés lép:
- „(2) A nyereségtényező
- a) azon értékesítő esetében, amely 2011. március 31. és 2024. december 31. napja között a villamos energiáról szóló törvény szerinti megújuló energiaforrást hasznosító vagy a nagy hatásfokú, hasznos hőenergiával kapcsolatos termelt villamos energia és a hasznos hő mennyisége megállapításának számítási módjáról szóló miniszteri rendelet szerinti nagy hatásfokú kapcsolt energiatermelés követelményeinek megfelelő távhőtermelő létesítményt üzembe helyezett, illetve üzembe helyez: 4,5%;
- b) azon értékesítő esetében, amely 2024. december 31. napját követően a villamos energiáról szóló törvény szerinti megújuló energiaforrást hasznosító vagy a nagy hatásfokú, hasznos hőenergiával kapcsolatos termelt villamos energia és a hasznos hő mennyisége megállapításának számítási módjáról szóló miniszteri rendelet szerinti nagy hatásfokú kapcsolt energiatermelés követelményeinek megfelelő távhőtermelő létesítményt üzembe helyez, és annak eszközeit külön eszközkartonokon tartja nyilván, az Államadósság Kezelő Központ Zártkörűen Működő Részvénytársaság által közzétett 10 és 15 éves névleges futamidejű állampapírok tárgyév március hónap utolsó munkanapján közzétett referenciahozam számtani átlagának 2,5 százalékponttal növelt értéke az alábbi feltételek szerint:
- ba) ha az így számított érték nem éri el a 4,5%-ot, a nyereségtényező 4,5%;
- bb) ha az így számított érték meghaladja a 9%-ot, a nyereségtényező 9%;
- c) az a) és b) pont alá nem tartozó értékesítő esetében: 2,0%;
- d) azon távhőszolgáltató esetében, amely 2024. december 31. napját követően a Hivatal által 2024. december 31-ig kiadott kritériumoknak megfelelő energiahatékonyságot növelő vagy a távhőszolgáltatás költségeit csökkentő beruházást hajt végre, a beruházás lezárását követően a fejlesztésben érintett eszközökre 4,25%;
- e) a d) pont alá nem tartozó távhőszolgáltató esetében: 2,0%.”

3. § Az Árendelet a következő 9. §-sal egészül ki:

„9. § A távhőszolgáltató e rendeletnek a távhőszolgáltatónak értékesített távhő árának, valamint a lakossági felhasználónak és a külön kezelt intézménynek nyújtott távhőszolgáltatás díjának megállapításáról szóló 50/2011. (IX. 30.) NFM rendelet és a távhőszolgáltatási támogatásról szóló 51/2011. (IX. 30.) NFM rendelet módosításáról szóló 16/2024. (IX. 30.) EM rendelettel megállapított 3. § (1a) bekezdése hatálybalépését követően 2024. december 31-ig legfeljebb a 2024. szeptember 30-án alkalmazott, a 3. § (1) bekezdésében meghatározott önköltségi hődíjon felüli egyéb, nem fogyasztás alapján számított díjakat érvényesíthet legmagasabb hatósági árként.”

- 4. §** (1) Az Árendelet 1. melléklete helyébe az 1. melléklet lép.
(2) Az Árendelet 4. melléklete helyébe a 2. melléklet lép.

- 5. §** (1) Az Árendelet 5. § (3) bekezdésében a „két éven belül” szövegrész helyébe a „három éven belül” szöveg lép.
(2) Az Árendelet 1. melléklet 1. pontjában foglalt táblázat
- a) D:37 mezőjében a „289 215 000” szövegrész helyébe a „179 038 000” szöveg;
- b) D:50 mezőjében a „154 956 000” szövegrész helyébe a „95 925 000” szöveg;
- c) D:51 mezőjében a „154 956 000” szövegrész helyébe a „95 925 000” szöveg;
- d) D:77 mezőjében a „9 925 000” szövegrész helyébe a „6 144 000” szöveg lép.

6. § Hatályát veszti az Árendelet 8. §-a.

2. A távhőszolgáltatási támogatásról szóló 51/2011. (IX. 30.) NFM rendelet módosítása

- 7. §** A távhőszolgáltatási támogatásról szóló 51/2011. (IX. 30.) NFM rendelet (a továbbiakban: Támogatási rendelet) 1. melléklete a 3. melléklet szerint módosul.

- 8. §** A Támogatási rendelet 1. melléklet 1. pontjában foglalt táblázat
- C:33 mezőjében a „424 395 304” szövegrész helyébe a „314 218 304” szöveg;
 - C:53 mezőjében az „589 973 053” szövegrész helyébe a „471 911 053” szöveg;
 - C:87 mezőjében a „14 722 562” szövegrész helyébe a „10 941 562” szöveg lép.

- 9. §** Hatályát veszti a Támogatási rendelet 9. § (3) bekezdése.

3. Záró rendelkezések

- 10. §** (1) Ez a rendelet – a (2) bekezdésben foglalt kivétellel – 2024. október 1-jén lép hatályba.
(2) Az 5. § (2) bekezdése és a 8. § 2025. január 1-jén lép hatályba.

Lantos Lajos Csaba s. k.,
energiaügyi miniszter

1. melléklet a 16/2024. (IX. 30.) EM rendelethez

„1. melléklet az 50/2011. (IX. 30.) NFM rendelethez

1. Az értékesítói díjak

	A	B	C	D	E
1.	Település	Értékesítő megnevezése	Vásárló szolgáltató neve	Értékesítói alapdíj	Értékesítói hódíj
2.				Ft/hó	Ft/GJ
3.	Ajka	Bakonyi Erőmű Zrt.	BAKONY-TÁVHŐ Kft.	106 145 000	4 876
4.	Almásfűzitő	Energiabörze Power Kft.	ALFEN Kft.	0	7 923
5.	Baja	Greenergy-Power Kft.	Baja Energetika Kft.	0	6 315
6.	Bonyhád	Greenergy-Power Kft.	“FŰTŐMŰ” Kft.	0	7 990
7.	Budapest	Alpiq Csepel Kft. – kombinált ciklusú erőmű	BKM Nonprofit Zrt.	125 322 000	2 822
8.	Budapest	Alpiq Csepel Kft. – kazán	BKM Nonprofit Zrt.	0	7 457
9.	Budapest	Budapesti Erőmű Zrt. – Kelenföldi Erőmű – 1117 Budapest, Budafoki út 52.	BKM Nonprofit Zrt.	342 707 000	8 413
10.	Budapest	Budapesti Erőmű Zrt. – Kispesti Erőmű – 1184 Budapest, Nefelejcs utca 2.	BKM Nonprofit Zrt.	238 670 000	8 329
11.	Budapest	Budapesti Erőmű Zrt. – Újpesti Erőmű – 1045 Budapest, Tó utca 7.	BKM Nonprofit Zrt.	296 151 000	8 387
12.	Budapest	Készletléti Rendőrség	BKM Nonprofit Zrt.	0	7 193
13.	Budapest	CHP-Erőmű Kft.	BKM Nonprofit Zrt.	0	10 095
14.	Budapest	Greenergy-Power Kft.	BKM Nonprofit Zrt.	0	8 456
15.	Budapest	MVM Balance Zrt. kapcsoltan és villamos kazánnal termelt hő	BKM Nonprofit Zrt.	118 436 000	8 720
16.	Budapest	MVM Balance Zrt. póttüzeléssel termelt hő	BKM Nonprofit Zrt.	0	7 838
17.	Budapest	MVM Balance Zrt. önálló tüzeléssel termelt hő	BKM Nonprofit Zrt.	0	8 843

18.	Budapest	ALTEO-Therm Kft.	BKM Nonprofit Zrt.	0	10 127
19.	Budapest	MOHU BUDAPEST Zrt.	BKM Nonprofit Zrt.	0	1 133
20.	Budapest	OMNI Energy Kft.	GM Kőérberek 30 Kft.	0	6 801
21.	Budaörs	Veolia Energia Magyarország Zrt.	BUDAÖRSHŐ Kft.	0	7 363
22.	Csongrád	Csoterm Kft.	Csongrádi Közmű Kft.	0	4 527
23.	Csorna	Greenergy-Power Kft.	Csornahő Kft.	0	6 812
24.	Debrecen	Aquaticum Debrecen Kft.	Debreceni Hőszolgáltató Zrt.	0	5 829
25.	Debrecen	Debreceni Vízmű Zrt.	Debreceni Hőszolgáltató Zrt.	0	8 327
26.	Debrecen	Veolia Energia Magyarország Zrt.	Debreceni Hőszolgáltató Zrt.	223 134 000	8 327
27.	Dombóvár	Veolia Energia Magyarország Zrt.	DOMBÓVÁRHŐ Kft.	0	7 302
28.	Dorog	Veolia Energia Magyarország Zrt.	PROMTÁVHŐ Kft.	15 071 000	8 963
29.	Dunakeszi	CHP-Erőmű Kft.	Dunakeszi Közütemi Nonprofit Kft.	0	6 763
30.	Dunaújváros	ISD Power Energiatermelő és Szolgáltató Kft.	DVG Zrt.	0	1 401
31.	Dunaújváros	Greenergy Távhő Kft.	DVG Zrt.	140 881 000	7 151
32.	Eger	CHP-Erőmű Kft.	EVAT Zrt.	0	7 277
33.	Érd	Veolia Energia Magyarország Zrt.	ÉRD-TÁVHŐ Kft.	0	7 023
34.	Esztergom	Veolia Energia Magyarország Zrt.	PROMTÁVHŐ Kft.	24 926 000	8 963
35.	Gödöllő	Veolia Energia Magyarország Zrt.	Gödöllői Távhő Kft.	0	7 120
36.	Gyöngyös	Veolia Energia Magyarország Zrt.	Városgondozási Zrt.	0	7 091
37.	Győr	Arrabona Koncessziós Kft.	GYŐR-SZOL Zrt.	289 215 000	957
38.	Győr	ALTEO-Therm Kft.	GYŐR-SZOL Zrt.	287 000	6 481
39.	Hajdúnánás	CHP-Erőmű Kft.	NÁNÁSHŐ Kft.	0	7 986
40.	Hajdúszoboszló	Veolia Energia Magyarország Zrt.	Hajdúszoboszlói Nonprofit Zrt.	0	7 529
41.	Kaposvár	E.ON Energiatermelő Kft.	Kaposvári Vagyonkezelő Zrt.	0	4 107
42.	Kaposvár	OMNI Energy Kft.	Kaposvári Vagyonkezelő Zrt.	0	4 107
43.	Kazincbarcika	ALTEO-Therm Kft.	Barcika Szolg Kft.	68 856 000	8 193
44.	Kiskunhalas	Halas-T Kft.	Halasi Városgazda Zrt.	11 534 000	7 936
45.	Kiskunfélegyháza	Greenergy-Power Kft.	Félegyházi Fejlesztési Nonprofit Kft.	0	8 417
46.	Körmen	Greenergy-Power Kft.	RÉGIÓHŐ Kft.	0	6 230
47.	Makó	Materm Hőszolgáltató, Befektető Kft.	Makói Városgazdálkodási Nonprofit Kft.	0	5 562

48.	Mátészalka	Veolia Energia Magyarország Zrt.	SZALKATÁVHŐ Kft.	0	7 128
49.	Mátészalka	Geotherm FIRE Kft.	SZALKATÁVHŐ Kft.	0	7 094
50.	Miskolc	Miskolci Geotermia Kft.	MIHŐ Kft.	154 956 000	881
51.	Miskolc	Kuala Kft.	MIHŐ Kft.	154 956 000	881
52.	Miskolc	MVM MIFŰ Kft. – Hold u. hrsz. 23358/9 és Tatár u. 29/a. hrsz. 23358/8	MIHŐ Kft.	92 714 000	8 760
53.	Miskolc	MVM Balance Zrt. – Miskolc, Bánki Donát u. 17.	MIHŐ Kft.	0	7 643
54.	Miskolc	OMNI Energy Kft.	MIHŐ Kft.	0	7 643
55.	Mohács	Veolia Energia Magyarország Zrt.	MOHÁCS-HŐ Kft.	0	7 049
56.	Mohács	BIOENERGY-Duna Befektető és Szolgáltató Kft.	MOHÁCS-HŐ Kft.	0	6 372
57.	Mosonmagyaróvár	Geotherm Hungary Kft.	Városüzemeltető Kft.	0	7 772
58.	Mosonmagyaróvár	MESZ Mosonmagyaróvár Kft.	Városüzemeltető Kft.	29 147 000	8 640
59.	Nagykőrös	Greenergy-Power Kft.	KÖVA-KOM Nonprofit Zrt.	0	5 492
60.	Nyíregyháza	Veolia Energia Magyarország Zrt.	NYÍRTÁVHŐ Kft.	130 899 000	8 373
61.	Ózd	ALTEO-Therm Kft.	Ózdi Távhő Kft.	0	7 448
62.	Paks	MVM Paksi Atomerőmű Zrt.	Duna Center Therm Kereskedelmi és Szolgáltató Kft.	4 895 000	929
63.	Pécs	Pannon Hőerőmű Zrt.	PÉTÁV Kft.	220 210 000	5 731
64.	Pétfürdő	EQUANS Magyarország Kft.	“PÉTKOMM” Kft.	6 530 000	6 714
65.	Püspökladány	Greenergy-Power Kft.	Püspökladányi Városüzemeltető és Gyógyfürdő Kft.	0	8 050
66.	Salgótarján	CHP-Erőmű Kft. – kapcsolt	Salgó Vagyon Kft.	0	6 970
67.	Salgótarján	CHP-Erőmű Kft. – kazán	Salgó Vagyon Kft.	0	4 345
68.	Sárbogárd	MÖVIT Villamosenergiatermelő Zrt.	EQUANS Sárbogárdi Kft.	0	7 263
69.	Sárospatak	Greenergy-Power Kft.	Patakhő Energiaszolgáltató Nonprofit Kft.	0	8 526
70.	Sárvár	Greenergy-Power Kft.	Sárvári Városgondnokság Nonprofit Kft.	0	7 758
71.	Sátoraljaújhely	Sátoraljaújhelyi Erzsébet Kórház	EQUANS Magyarország Kft.	0	7 709
72.	Siklós	CHP-ERŐMŰ Kft.	SIKLÓS-HŐ Kft.	0	7 407
73.	Siófok	EQUANS Magyarország Kft.	Termofok-Sió Kft.	11 698 000	6 871
74.	Sopron	Veolia Energia Magyarország Zrt.	SOPRON Holding Zrt.	19 568 000	6 865
75.	Sopron	ALTEO-Therm Kft.	SOPRON Holding Zrt.	21 067 000	7 595
76.	Százhalombatta	Veolia Energia Magyarország Zrt.	“SZÁKOM” Nonprofit Kft.	31 019 000	8 037

77.	Szentlőrinc	Szentlőrinci Geotermia Kft.	Szentlőrinci Közütemi Nonprofit Kft.	9 925 000	304
78.	Szeged	Geo Hőterm Kft.	Szegedi Távfűtő Kft.	0	6 595
79.	Szeged	OMNI Energy Kft.	Szegedi Távfűtő Kft.	0	7 636
80.	Szeged	Veolia Energia Magyarország Zrt.	Szegedi Távfűtő Kft.	0	7 636
81.	Szigetszentmiklós	Greenergy-Power Kft.	„Aries” Nonprofit Kft.	0	7 222
82.	Szigetvár	Szigetvári Gyógyfürdő Kft.	Szigetvári Távhő Szolgáltató Nonprofit Kft.	0	241
83.	Szigetvár	Voltrack Heat Kft.	Szigetvári Távhő Szolgáltató Nonprofit Kft.	0	1 976
84.	Szombathely	Szombathelyi Erőmű Zrt.	Szombathelyi Távhőszolgáltató Kft.	0	7 466
85.	Szombathely	OMNI Energy Kft.	Szombathelyi Távhőszolgáltató Kft.	0	7 466
86.	Tapolca	Energiabörze Power Kft.	Városgazdálkodási Kft.	0	7 508
87.	Tatabánya	Energiabörze Power Kft.	T-Szol Zrt.	0	3 617
88.	Tatabánya	Tatabánya Erőmű Kft.	T-Szol Zrt.	309 038 000	3 617
89.	Tiszaújváros	ALTEO-Therm Kft.	TiszaSzolg 2004 Kft.	51 031 000	8 315
90.	Vác	Veolia Energia Magyarország Zrt.	Váci Távhő Nonprofit Közhasznú Kft.	0	7 362
91.	Vác	Greenergy-Power Kft.	Váci Távhő Nonprofit Közhasznú Kft.	0	7 362
92.	Vasvár	Vasi Triász Kft.	RÉGIÓHŐ Kft.	0	3 266
93.	Várpalota	Várpalotai Kiserőmű Kft.	Várpalotai Közszolgáltató Nonprofit Kft.	0	7 414
94.	Veszprém	Greenergy-Power Kft.	„VKSZ” Veszprémi Közütemi Szolgáltató Zrt.	0	7 345

2. A 2. § (3b) bekezdése alá tartozó értékesítők értékesítói díjai

	A	B
1.	Értékesítő által felhasznált energiahordozó	Értékesítői hődíj
2.		Ft/GJ
3.	Földgáz	7 000
4.	Biomassza	4 000
5.	Geotermikus	6 000
6.	Települési szilárd hulladék	1 133
7.	Villamos energia	1 976
8.	Egyéb	3 000

2. melléklet a 16/2024. (IX. 30.) EM rendelethez

„4. melléklet az 50/2011. (IX. 30.) NFM rendelethez

A Külön Kezelt Intézményeknek értékesített távhő hódija

	A	B	C
1.	Település	Távhőszolgáltató	A településen a külön kezelt intézmények által fizetendő hódj (Ft/GJ)
2.	Ajka	BAKONY-TÁVHŐ Kft.	5 838
3.	Ajka	Bakonyi Erőmű Zrt.	4 876
4.	Algyő	Veolia Energia Magyarország Zrt.	8 098
5.	Almásfüzitő	ALFEN Kft.	10 908
6.	Baj	T-Szol Zrt.	7 498
7.	Baja	Baja Energetika Kft.	9 717
8.	Balatonfüred	FÜREDHŐ Kft.	6 830
9.	Berettyóújfalu	HERPÁLY Vagyonkezelő Kft.	7 344
10.	Bokod	MVM OTSZ Zrt.	8 752
11.	Bonyhád	“FŰTŐMŰ” Kft.	7 800
12.	Budaörs	BUDAÖRSHŐ Kft.	7 817
13.	Budapest	Csepeli Erőmű Kft.	0
14.	Budapest	Veolia Energia Magyarország Zrt.	8 088
15.	Budapest	BKM Nonprofit Zrt.	8 274
16.	Budapest	GM Kőérberek 30 Kft.	6 633
17.	Cegléd	Veolia Energia Magyarország Zrt.	8 182
18.	Cellödömök	Cellhő Kft.	8 612
19.	Cserkeszlő	Cserkeszlő Fürdő és Gyógyászati Központ	2 622
20.	Csongrád	Csongrádi Közmű Kft.	4 819
21.	Csorna	Csornahő Kft.	9 348
22.	Debrecen	Debreceni Hőszolgáltató Zrt.	9 468
23.	Dombóvár	DOMBÓVÁRHŐ Kft.	7 952
24.	Dorog	PROMTÁVHŐ Kft.	10 828
25.	Dunakeszi	Dunakeszi Közüemi Nonprofit Kft.	7 669
26.	Dunaújváros	DVG Zrt.	9 289
27.	Eger	EVAT Zrt.	8 881
28.	Érd	ÉRD-TÁVHŐ Kft.	7 188
29.	Esztergom	PROMTÁVHŐ Kft.	12 565
30.	Gödöllő	Gödöllői Távhő Kft.	7 950
31.	Gyöngyös	Városgondozási Zrt.	7 615
32.	Győr	GYŐR-SZOL Zrt.	4 526
33.	Hajdúböszörmény	Hajdúböszörményi Városgazdálkodási Nonprofit Kft.	8 803
34.	Hajdúnánás	NÁNÁSHŐ Kft.	8 714
35.	Hajdúszoboszló	Hajdúszoboszlói Nonprofit Zrt.	8 975
36.	Hódmezővásárhely	Hódmezővásárhelyi Vagyonkezelő Zrt.	4 102

37.	Inota	Várpalotai Közszolgáltató Nonprofit Kft.	8 909
38.	Kaposvár	Kaposvári Vagyonkezelő Zrt.	4 409
39.	Kapuvár	Kapuvári Hőszolgáltató Kft.	8 556
40.	Kazincbarcika	Barcika Szolg Kft.	9 382
41.	Kecskemét	Kecskeméti Termostar Hőszolgáltató Kft.	5 919
42.	Keszthely	VÜZ Nonprofit Kft.	7 784
43.	Kiskunfélegyháza	Félegyházi Fejlesztési Nonprofit Kft.	7 999
44.	Kiskunhalas	Halasi Városgazda Zrt.	9 468
45.	Kisvárd	KISVÁRDAI KÖZMŰ Kft.	8 759
46.	Komárom	Komáromi Távhő Kft.	8 241
47.	Komló	Komlói Fűtőerőmű Zrt.	6 343
48.	Körmend	RÉGIÓHŐ Kft.	6 451
49.	Kőszeg	EQUANS Magyarország Kft.	7 779
50.	Makó	Makói Városgazdálkodási Nonprofit Kft.	7 475
51.	Mátészalka	SZALKATÁVHŐ Kft.	9 100
52.	Miskolc	MIHŐ Kft.	4 421
53.	Mohács	MOHÁCS-HŐ Kft.	6 793
54.	Mór	MÓRHŐ Kft.	8 421
55.	Mosonmagyaróvár	Városüzemeltető Kft.	9 124
56.	Nagyatád	EQUANS Magyarország Kft.	5 516
57.	Nagykőrös	KÖVA-KOM Nonprofit Zrt.	7 279
58.	Nyergesújfalu	DISTHERM Kft.	8 324
59.	Nyírbátor	Nyírbátori Városfejlesztő és Működtető Kft.	7 505
60.	Nyíregyháza	NYÍRTÁVHŐ Kft.	10 088
61.	Nyíregyháza	Energocoop Kft.	8 782
62.	Oroszlány	MVM OTSZ Zrt.	10 147
63.	Ózd	Ózdi Távhő Kft.	9 638
64.	Paks	Duna Center Therm Kereskedelmi és Szolgáltató Kft.	1 051
65.	Pécs	PÉTÁV Kft.	6 817
66.	Pétfürdő	“PÉTKOMM” Kft.	7 654
67.	Pornóapáti	Pornóapáti Vagyonhasznosító Kft.	5 421
68.	Putnok	Putnoki Városgondnokság	7 936
69.	Püspökladány	Püspökladányi Városüzemeltető és Gyógyfürdő Kft.	8 140
70.	Salgótarján	Salgó Vagyon Kft.	8 560
71.	Sárbogárd	EQUANS Sárbogárdi Kft.	8 450
72.	Sárospatak	Patakhő Energiaszolgáltató Nonprofit Kft.	8 047
73.	Sárvár	Sárvári Városgondnokság Nonprofit Kft.	9 116
74.	Sátoraljaújhely	EQUANS Magyarország Kft.	8 643
75.	Siklós	SIKLÓS-HŐ Kft.	7 777
76.	Siófok	Termofok-Sió Kft.	10 354
77.	Sopron	SOPRON Holding Zrt.	8 325
78.	Szarvas	Szarvasi KOMÉP Városgazdálkodási Nonprofit Kft.	2 979

79.	Százhalombatta	“SZÁKOM” Nonprofit Kft.	9 274
80.	Szeged	Szegedi Távfűtő Kft.	7 594
81.	Székesfehérvár	SZÉPHŐ Székesfehérvári Épületfenntartó és Hőszolgáltató Zrt.	8 395
82.	Szekszárd	Szekszárdi Távhőszolgáltató Nonprofit Kft.	8 666
83.	Szentendre	Városi Szolgáltató Nonprofit Zrt.	7 819
84.	Szentes	Szentes Városi Szolgáltató Kft.	2 543
85.	Szentgotthárd	RÉGIÓHŐ Kft.	7 306
86.	Szentlőrinc	Szentlőrinci Közüzemi Nonprofit Kft.	5 253
87.	Szigetszentmiklós	“Aries” Nonprofit Kft.	9 001
88.	Szigetvár	Szigetvári Távhő Szolgáltató Nonprofit Kft.	7 347
89.	Szolnok	MVM OTSZ Zrt.	8 908
90.	Szombathely	Szombathelyi Távhőszolgáltató Kft.	8 722
91.	Tapolca	Városgazdálkodási Kft.	8 428
92.	Tata	TATA ENERGIA Kft.	5 352
93.	Tatabánya	T-Szol Zrt.	4 222
94.	Tiszaújváros	TiszaSzolg 2004 Kft.	9 447
95.	Vác	Váci Távhő Nonprofit Közhasznú Kft.	7 596
96.	Várpalota	Várpalotai Közszolgáltató Nonprofit Kft.	10 650
97.	Vasvár	RÉGIÓHŐ Kft.	4 782
98.	Veszprém	“VKSZ” Veszprémi Közüzemi Szolgáltató Zrt.	8 768
99.	Záhony	Záhonyi HŐTÁV Nonprofit Kft.	8 269
100.	Zirc	Veolia Energia Magyarország Zrt.	9 016

3. melléklet a 16/2024. (IX. 30.) EM rendelethez

A Támogatási rendelet 1. melléklet 1. pontjában foglalt táblázat helyébe a következő táblázat lép:

„1. A távhőszolgáltatók esetében alkalmazandó támogatási mértékek

	A	B	C	D
1.	Település	Távhőszolgáltató	Fix összegű támogatás	Lakosságnak nyújtott távhő után kapott fajlagos támogatás
2.			Ft/hó	Ft/GJ
3.	Ajka	BAKONY-TÁVHŐ Kft.	120 494 872	4 000
4.	Ajka	Bakonyi Erőmű Zrt.	0	0
5.	Algyő	Veolia Energia Magyarország Zrt.	642 055	4 593
6.	Almásfüzitő	ALFEN Kft.	18 510 253	7 804
7.	Baj	T-Szol Zrt.	2 663 352	5 211
8.	Baja	Baja Energetika Kft.	12 619 495	6 838
9.	Balatonfüred	FÜREDHŐ Kft.	7 344 381	4 123
10.	Berettyóújfalu	HERPÁLY Vagyonkezelő Kft.	8 177 027	4 951
11.	Bokod	MVM OTSZ Zrt.	8 997 498	6 913
12.	Bonyhád	“FÚTÓMŰ” Kft.	9 288 050	4 808
13.	Budaörs	BUDAÖRSHŐ Kft.	18 681 349	5 133
14.	Budapest	Csepeli Erőmű Kft.	0	0
15.	Budapest	Veolia Energia Magyarország Zrt.	3 391 505	5 512
16.	Budapest	BKM Nonprofit Zrt.	1 783 282 117	5 820
17.	Budapest	GM Kőérberek 30 Kft.	16 002 329	3 766
18.	Cegléd	Veolia Energia Magyarország Zrt.	23 043 169	6 115
19.	Celldömölk	Cellhő Kft.	7 370 821	5 813
20.	Cserkeszlő	Cserkeszlő Fürdő és Gyógyászati Központ	0	0
21.	Csongrád	Csongrádi Közmű Kft.	3 114 846	3 329
22.	Csorna	Csornahő Kft.	14 159 600	6 223
23.	Debrecen	Debreceni Hőszolgáltató Zrt.	332 918 978	6 714
24.	Dombóvár	DOMBÓVÁRHŐ Kft.	16 318 890	4 946
25.	Dorog	PROMTÁVHŐ Kft.	21 720 430	7 976
26.	Dunakeszi	Dunakeszi Közütemi Nonprofit Kft.	24 967 081	5 049
27.	Dunaújváros	DVG Zrt.	142 775 522	5 667
28.	Eger	EVAT Zrt.	29 707 984	6 278
29.	Érd	ÉRD-TÁVHŐ Kft.	8 861 303	4 401
30.	Esztergom	PROMTÁVHŐ Kft.	34 826 487	9 467
31.	Gödöllő	Gödöllői Távhő Kft.	18 062 130	5 161
32.	Gyöngyös	Városgondozási Zrt.	16 389 191	4 742
33.	Győr	GYŐR-SZOL Zrt.	424 395 304	2 228
34.	Hajdúböszörmény	Hajdúböszörményi Városgazdálkodási Nonprofit Kft.	1 787 165	5 979
35.	Hajdúnánás	NÁNÁSHŐ Kft.	10 817 510	5 722

36.	Hajdúszoboszló	Hajdúszoboszlói Nonprofit Zrt.	15 945 608	6 397
37.	Hódmezővásárhely	Hódmezővásárhelyi Vagyonkezelő Zrt.	0	0
38.	Inota	Váralotai Közszolgáltató Nonprofit Kft.	5 839 451	6 183
39.	Kaposvár	Kaposvári Vagyonkezelő Zrt.	72 134 137	1 634
40.	Kapuvár	Kapuvári Hőszolgáltató Kft.	4 862 153	6 334
41.	Kazinbarcika	Barcika Szolg Kft.	94 788 681	6 989
42.	Kecskemét	Kecskeméti Termostar Hőszolgáltató Kft.	162 022 311	3 140
43.	Keszthely	VÜZ Nonprofit Kft.	12 676 112	4 740
44.	Kiskunfélegyháza	Félegyházi Fejlesztési Nonprofit Kft.	20 460 147	4 594
45.	Kiskunhalas	Halasi Városgazda Zrt.	27 368 859	6 007
46.	Kisvárd	KISVÁRDAI KÖZMŰ Kft.	19 382 849	5 846
47.	Komárom	Komáromi Távhő Kft.	24 543 375	5 464
48.	Komló	Komlói Fűtőerőmű Zrt.	77 784 058	2 948
49.	Körmend	RÉGIÓHŐ Kft.	12 734 505	3 697
50.	Kőszeg	EQUANS Magyarország Kft.	11 005 666	4 594
51.	Makó	Makói Városgazdálkodási Nonprofit Kft.	11 232 496	4 029
52.	Mátészalka	SZALKATÁVHŐ Kft.	26 849 882	6 363
53.	Miskolc	MIHŐ Kft.	589 973 053	1 808
54.	Mohács	MOHÁCS-HŐ Kft.	27 090 853	4 349
55.	Mór	MÓRHŐ Kft.	15 504 412	5 847
56.	Mosonmagyaróvár	Városüzemeltető Kft.	47 806 077	6 628
57.	Nagyatád	EQUANS Magyarország Kft.	3 269 408	2 966
58.	Nagykőrös	KÖVA-KOM Nonprofit Zrt.	15 951 839	3 801
59.	Nyergesújfal	DISTHERM Kft.	8 585 238	5 347
60.	Nyírbátor	Nyírbátori Városfejlesztő és Működtető Kft.	1 284 223	4 571
61.	Nyíregyháza	NYÍRTÁVHŐ Kft.	223 338 811	7 425
62.	Nyíregyháza	Energocoop Kft.	10 742 578	6 095
63.	Oroszlány	MVM OTSZ Zrt.	114 999 427	7 758
64.	Ózd	Ózdi Távhő Kft.	79 563 324	7 054
65.	Paks	Duna Center Therm Kereskedelmi és Szolgáltató Kft.	17 827 466	270
66.	Pécs	PÉTÁV Kft.	397 208 046	3 982
67.	Pétfürdő	“PÉTKOMM” Kft.	14 695 281	5 985
68.	Pornóapáti	Pornóapáti Vagyonhasznosító Kft.	6 659 032	2 474
69.	Putnok	Putnoki Városgondnokság	4 089 396	5 522
70.	Püspökladány	Püspökladányi Városüzemeltető és Gyógyfürdő Kft.	9 474 282	5 754
71.	Salgótarján	Salgó Vagyon Kft.	65 605 676	5 975
72.	Sárbogárd	EQUANS Sárbogárdi Kft.	6 045 151	5 180
73.	Sárospatak	Patakhő Energiaszolgáltató Nonprofit Kft.	12 474 535	5 296

74.	Sárvár	Sárvári Városgondnokság Nonprofit Kft.	14 403 354	6 440
75.	Sátoraljaújhely	EQUANS Magyarország Kft.	11 570 164	5 809
76.	Siklós	SIKLÓS-HŐ Kft.	10 226 120	5 020
77.	Siófok	Termofok-Sió Kft.	18 881 322	6 638
78.	Sopron	SOPRON Holding Zrt.	80 929 216	5 297
79.	Szarvas	Szarvasi KOMÉP Városgazdálkodási Nonprofit Kft.	2 169 984	0
80.	Százhalombatta	“SZÁKOM” Nonprofit Kft.	50 334 706	6 336
81.	Szeged	Szegedi Távfűtő Kft.	239 349 982	4 913
82.	Székesfehérvár	SZÉPHŐ Székesfehérvári Épületfenntartó és Hőszolgáltató Zrt.	197 565 715	5 473
83.	Szekszárd	Szekszárdi Táv hőszolgáltató Nonprofit Kft.	65 367 620	5 685
84.	Szentendre	Városi Szolgáltató Nonprofit Zrt.	22 913 715	4 939
85.	Szentes	Szentes Városi Szolgáltató Kft.	25 953 145	-4 571
86.	Szentgotthárd	RÉGIÓHŐ Kft.	4 526 303	3 572
87.	Szentlőrinc	Szentlőrinci Közüzemi Nonprofit Kft.	14 722 562	-2 121
88.	Szigetszentmiklós	“Aries” Nonprofit Kft.	19 100 300	6 086
89.	Szigetvár	Szigetvári Táv hő Szolgáltató Nonprofit Kft.	6 852 493	4 743
90.	Szolnok	MVM OTSZ Zrt.	184 035 598	5 907
91.	Szombathely	Szombathelyi Táv hőszolgáltató Kft.	95 069 742	6 175
92.	Tapolca	Városgazdálkodási Kft.	14 879 575	5 700
93.	Tata	TATA ENERGIA Kft.	22 905 970	2 879
94.	Tatabánya	T-Szol Zrt.	490 803 979	1 211
95.	Tiszaújváros	TiszaSzolg 2004 Kft.	91 106 068	6 605
96.	Vác	Váci Táv hő Nonprofit Közhasznú Kft.	33 633 676	4 852
97.	Várpalota	Várpalotai Közszolgáltató Nonprofit Kft.	47 176 225	7 820
98.	Vasvár	RÉGIÓHŐ Kft.	4 218 424	2 513
99.	Veszprém	“VKSZ” Veszprémi Közüzemi Szolgáltató Zrt.	91 773 313	6 217
100.	Záhony	Záhonyi HŐTÁV Nonprofit Kft.	10 819 813	5 328
101.	Zirc	Veolia Energia Magyarország Zrt.	3 588 287	5 782

”

Az energiaügyi miniszter 17/2024. (IX. 30.) EM rendelete az egyetemes szolgáltatók részére vételre felajánlott földgázforrás és a hazai termelésű földgáz mennyiségéről és áráról, valamint az igénybevételre jogosultak és kötelezettek köréről szóló 67/2016. (XII. 29.) NFM rendelet, valamint a földgázpiaci egyetemes szolgáltatáshoz kapcsolódó hatósági árak képzésének keretszabályairól szóló 70/2016. (XII. 29.) NFM rendelet módosításáról

A földgázellátásról szóló 2008. évi XL. törvény 133. § (1) bekezdés 3. pontjában kapott felhatalmazás alapján, a Kormány tagjainak feladat- és hatásköréről szóló 182/2022. (V. 24.) Korm. rendelet 160. § 2. pontjában meghatározott feladatkörömben eljárva a következőket rendelem el:

1. Az egyetemes szolgáltatók részére vételre felajánlott földgázforrás és a hazai termelésű földgáz mennyiségéről és áráról, valamint az igénybevételre jogosultak és kötelezettek köréről szóló 67/2016. (XII. 29.) NFM rendelet módosítása

- 1. §**
- (1) Az egyetemes szolgáltatók részére vételre felajánlott földgázforrás és a hazai termelésű földgáz mennyiségéről és áráról, valamint az igénybevételre jogosultak és kötelezettek köréről szóló 67/2016. (XII. 29.) NFM rendelet (a továbbiakban: Felajánlási rendelet) 1. melléklete helyébe az 1. melléklet lép.
 - (2) A Felajánlási rendelet 2. melléklete helyébe a 2. melléklet lép.
 - (3) A Felajánlási rendelet 3. melléklete a 3. melléklet szerint módosul.
 - (4) A Felajánlási rendelet 4. melléklete helyébe a 4. melléklet lép.
 - (5) A Felajánlási rendelet 9. melléklete helyébe az 5. melléklet lép.

2. A földgázpiaci egyetemes szolgáltatáshoz kapcsolódó hatósági árak képzésének keretszabályairól szóló 70/2016. (XII. 29.) NFM rendelet módosítása

- 2. §**
- (1) A földgázpiaci egyetemes szolgáltatáshoz kapcsolódó hatósági árak képzésének keretszabályairól szóló 70/2016. (XII. 29.) NFM rendelet (a továbbiakban: ESZ keretrendelet) 3. melléklete helyébe a 6. melléklet lép.
 - (2) Az ESZ keretrendelet 4. melléklete helyébe a 7. melléklet lép.

3. Záró rendelkezések

- 3. §** Ez a rendelet 2024. október 1-jén lép hatályba.

Lantos Lajos Csaba s. k.,
energiaügyi miniszter

1. melléklet a 17/2024. (IX. 30.) EM rendelethez
„1. melléklet a 67/2016. (XII. 29.) NFM rendelethez

Az 1. § szerinti földgázforrás ára és mennyisége 2024. negyedik negyedévre, valamint a felek köre

Az MVM CEEnergy Zrt. mint egyetemes szolgáltatót ellátó földgázkereskedő által értékesítendő földgázforrás legmagasabb hatósági ára és mennyisége:

	A	B	C	D	E
1.	hónap	szereződött egyetemes szolgáltató	nem földgáztárolóból származó földgázforrás mennyisége (kWh)	földgáztárolóból származó földgázforrás mennyisége (kWh)	földgázforrás ára (forint/kWh)
2.	október	MVM Next Energiakereskedelmi Zrt.	1 116 710 806	1 237 715 194	0,001
3.	november	MVM Next Energiakereskedelmi Zrt.	1 963 238 352	2 175 970 648	0,001
4.	december	MVM Next Energiakereskedelmi Zrt.	2 854 738 339	3 164 071 661	0,001

2. melléklet a 17/2024. (IX. 30.) EM rendelethez

„2. melléklet a 67/2016. (XII. 29.) NFM rendelethez

1. Az MVM CEEnergy Zrt. mint az egyetemes szolgáltatót ellátó földgázkereskedő által a 2. § (1) bekezdése szerint értékesítendő földgázforrás legmagasabb hatósági ára és mennyisége 2024. negyedik negyedévre:

	A	B	C	D
1.	hónap	szereződött egyetemes szolgáltató	földgázforrás mennyisége (kWh)	földgázforrás mennyiségárányos díja (forint/kWh)
2.	október	MVM Next Energiakereskedelmi Zrt.	0	–
3.	november	MVM Next Energiakereskedelmi Zrt.	0	–
4.	december	MVM Next Energiakereskedelmi Zrt.	0	–

2. A 2. § szerinti földgázforrás átvételéhez kapcsolódóan felmerülő nem mennyiségárányos szállítási és tárolási költségek:

	A	B
1.	szereződött egyetemes szolgáltató	az árban érvényesíthető legmagasabb szállítási és tárolási kapacitásdíjak [Ft/(kWh/h)/gázév]
2.	MVM Next Energiakereskedelmi Zrt.	–

3. melléklet a 17/2024. (IX. 30.) EM rendelethez

A Felajánlási rendelet 3. melléklet 6. pont 6.39. alpont 6.39.1. pontja helyébe a következő rendelkezés lép:

„6.39.1. fgL: a CEEGEX honlapján, „Piaci adatok > Másnapi” menüpont alatt publikált, a szállítási hónap napjaira vonatkozó „Súlyozott átlagár (EUR/MWh)” értékek, EUR/MWh-ban kifejezett számtani átlaga. A napi ár meghatározásánál a „Kereskedési nap” a szállítási napot megelőző utolsó munkanap, a „Kontraktus” pedig DA. Munkanapnak azokat a magyarországi banki napokat kell tekinteni, amelyek a CEEGEX-n kereskedési napok. Banki napok alatt a magyarországi munkaszüneti napok és a magyarországi munkarend áthelyezés eredményeképpen áthelyezésre kerülő munkanapok figyelmen kívül hagyásával, a hétfőtől péntekig terjedő napok értendők, beleértve a hétfői és pénteki napokat is;”

4. melléklet a 17/2024. (IX. 30.) EM rendelethez

„4. melléklet a 67/2016. (XII. 29.) NFM rendelethez

Az egyetemes szolgáltatót ellátó földgázkereskedőre vonatkozó, a 4. § szerinti hazai termelésű földgáz legmagasabb hatósági ára és mennyisége 2024. negyedik negyedévre

	A	B	C
1.	egyetemes szolgáltatót ellátó földgázkereskedő	földgázforrás mennyisége (kWh)	földgázforrás ára (forint/kWh)
2.	MVM CEEnergy Zrt.	520 000 000	3,222

5. melléklet a 17/2024. (IX. 30.) EM rendelethez

„9. melléklet a 67/2016. (XII. 29.) NFM rendelethez

Az egyetemes szolgáltatót ellátó földgázkereskedő az egyetemes szolgáltatásban vételező felhasználók ellátása érdekében a következő földgázforrásokat a 2024. negyedik negyedévben a 3. melléklet szerinti $Q_{\text{Dedikált tárolói forrás}}$ -ként köteles kezelni, a 3. melléklet szerinti fedezett EURHUF felhasználásával (HUF/kWh): a 2024. negyedik negyedév tekintetében nem kerül $Q_{\text{Dedikált tárolói forrás}}$ kijelölésre.”

6. melléklet a 17/2024. (IX. 30.) EM rendelethez

„3. melléklet a 70/2016. (XII. 29.) NFM rendelethez

Egyetemes szolgáltatói árrés mértéke

	A	B	C
1.	gázmérő névleges teljesítménye	<20 m ³ /h	≥20 m ³ /h
2.	egyetemes szolgáltatói árrés (Ft/MWh) (felső hőértéken)	1095,93	317,27

7. melléklet a 17/2024. (IX. 30.) EM rendelethez

„4. melléklet a 70/2016. (XII. 29.) NFM rendelethez

Az egyetemes szolgáltatás árában elismert nagykereskedői árrés mértéke

	A	B
1.	nagykereskedői árrés (Ft/MWh) (felső hőértéken)	656,67

A honvédelmi miniszter 20/2024. (IX. 30.) HM rendelete a hivatásos és a szerződéses állomány tagjának illetményéről

A honvédek jogállásáról szóló 137/2024. (VI. 28.) Korm. rendelet 30. § (1) bekezdés b) pontjában kapott felhatalmazás alapján, a 27. § tekintetében a honvédelmi alkalmazottak jogállásáról szóló 2018. évi CXIV. törvény 93. § 4. pontjában kapott felhatalmazás alapján, a Kormány tagjainak feladat- és hatásköréről szóló 182/2022. (V. 24.) Korm. rendelet 112. § 1. pontjában meghatározott feladatkörömben eljárva a következőket rendelem el:

1. Általános rendelkezések

- 1. §** (1) E rendelet hatálya a hivatásos és szerződéses állomány tagjára (a továbbiakban együtt: állomány tagja) terjed ki.
(2) E rendeletet az egészségügyi beosztású katonákra miniszteri rendeletben foglalt eltérésekkel kell alkalmazni.

2. Az alapilletmény megállapítása

- 2. §** (1) A döntésre jogosult előjáró az állomány tagjának alapilletményét, a honvédek jogállásáról szóló 137/2024. (VI. 28.) Korm. rendelet (a továbbiakban: Hjkr.) 19. § (1) bekezdése szerinti besorolás alapján, valamint – szolgálati viszonyra vonatkozó szabály keretei között – mérlegelési jogkörben állapítja meg a Hjkr. 24. § (3) bekezdése és az e rendelet szerint irányadó illetménysáv alsó és felső sávhatára között.
(2) Az irányadó illetménysáv alsó sávhatáránál alacsonyabb alapilletmény kizárólag a 7. § (2) bekezdése alapján állapítható meg.
(3) Az irányadó illetménysáv felső sávhatáránál magasabb alapilletmény nem állapítható meg.
- 3. §** (1) Az irányadó illetménysávot az állomány tagja által betöltött vagy betölteni tervezett szolgálati beosztásnak vagy álláshelynek (a továbbiakban: szolgálati beosztás) műveleti vagy adminisztratív besorolása és az ehhez rendszeresített rendfokozatnak megfelelő besorolási kategória határozza meg. E rendelkezést abban az esetben is alkalmazni kell, ha az állomány tagja a rendelkezési állomány időtartama alatt tölt be szolgálati beosztást.
(2) A rendelkezési állomány ideje alatt, ha az állomány tagja nem tölt be szolgálati beosztást, az irányadó illetménysávot a Hjkr. 24. § (3) bekezdés b) pontja szerinti adminisztratív besorolás és a viselt rendfokozata szerinti besorolási kategória határozza meg.
(3) A rendelkezési állomány ideje alatt, ha az állomány tagja Magyarországon települő nemzetközi szervezetnél teljesít szolgálatot, az irányadó illetménysávot a Hjkr. 24. § (3) bekezdés a) pontja szerinti műveleti besorolás és a rendszeresített rendfokozatnak megfelelő besorolási kategória határozza meg.
- 4. §** (1) Miniszter által haderőfejlesztés szempontjából kiemelt jelentőségű szolgálati beosztásnak minősített beosztásba történő áthelyezés vagy kinevezés esetén az állomány tagja a miniszter által a Hjkr. 24. § (3) bekezdése figyelembevételével meghatározott mértékű alapilletményre jogosult.
(2) Az állomány tagjának alapilletményét – az (1) bekezdés szerinti miniszteri döntés alapján – a döntésre jogosult előjáró állapítja meg.
- 5. §** Az állomány tagja a Hjkr. 24. § (3) bekezdés b) pontja szerinti adminisztratív besorolású szolgálati beosztásból a Hjkr. 24. § (3) bekezdés a) pontja szerinti műveleti besorolásba tartozó szolgálati beosztásba történő áthelyezéskor vagy kinevezéskor alapilletményként legalább a Hjkr. 2. melléklet 1. pontjában foglalt táblázat szerint rá irányadó illetménysáv alsó határa szerinti összegre jogosult.
- 6. §** Az állomány tagjának alapilletményét magasabb szolgálati beosztásba történő kinevezés esetén meg kell emelni. Az alapilletmény-emelés mértéke a magasabb szolgálati beosztáshoz tartozó illetménysáv alsó határa legfeljebb 10%-ának megfelelő összeg.
- 7. §** (1) Az állomány tagjának alapilletményét csökkenteni kell, ha kérelme alapján alacsonyabb szolgálati beosztásba kerül áthelyezésre. Az alapilletmény-csökkentés mértéke legfeljebb az áthelyezést megelőző alapilletménye 20%-ának megfelelő összeg.

- (2) Ha a döntésre jogosult eljáró az állomány tagját a hivatásos és szerződéses állomány tagjára vonatkozó személyügyi szabályokról szóló 6/2024. (VI. 28.) HM rendelet (a továbbiakban: Személyügyi rendelet) 63. § (1) bekezdés a) pontja alapján a Személyügyi rendelet 32. § (1) bekezdése szerinti rendelkezési állományba áthelyezi, az áthelyezés napjával az állomány tagjának rendelkezési állományba áthelyezést megelőző alapilletményét 20%-kal csökkenteni kell.
- (3) Ha a döntésre jogosult eljáró az állomány tagját a Személyügyi rendelet 63. § (1) bekezdés b) pontja vagy (2) bekezdése alapján a Személyügyi rendelet 32. § (1) bekezdése szerinti rendelkezési állományba áthelyezi, mérlegelési jogkörben dönthet a rendelkezési állományba helyezést megelőző alapilletmény legfeljebb 20%-kal történő csökkentéséről.

- 8. §**
- (1) A 2–7. §-t a rendelkezési állomány tagjára is alkalmazni kell.
 - (2) Az illetményt száz forintra kerekítve, a hivatalos magyar pénznemben kell megállapítani.
 - (3) A törthavi illetményt a tárgyhónap munkanapjainak száma alapján kell megállapítani.

3. Az egyedi illetmény megállapítása

- 9. §**
- (1) A döntésre jogosult eljáró az állomány tagja részére egyedi illetményt a Hjkr. 24. § (4) bekezdése szerinti miniszteri döntés alapján állapít meg.
 - (2) Az egyedi illetményre való jogosultság kezdő napját a miniszter határozza meg, és a jogosultság a szolgálati beosztás betöltésének idejére szól.
- 10. §**
- (1) Az egyedi illetmény összegét a miniszter határozza meg, azzal, hogy az nem haladhatja meg a Központi Statisztikai Hivatal által hivatalosan közzétett, a tárgyévet megelőző évre vonatkozó nemzetgazdasági havi átlagos bruttó kereset tízszeresét.
 - (2) Egyedi illetmény megállapítása esetén az állomány tagja részére további egyéb illetményelem nem jár.
- 11. §**
- (1) Az egyedi illetmény bármikor indokolás nélkül megszüntethető. Az egyedi illetményt a miniszter erről szóló előzetes döntésében foglalt naptól kell megszüntetni.
 - (2) Megszűnik az állomány tagjának egyedi illetményre való jogosultsága
 - a) azon a napon, amikor az irányadó illetménysáv felső határa eléri az egyedi illetmény összegét,
 - b) ha az egyedi illetmény szolgálati beosztás betöltésének idejére szól, az egyedi illetményre jogosító szolgálati beosztásból más szolgálati beosztásba áthelyezés vagy kinevezés vagy rendelkezési állományba áthelyezés kezdő napját megelőző napon.
 - (3) Az egyedi illetmény megszűnése vagy megszüntetése esetén a döntésre jogosult eljáró az állomány tagjának illetményét az alapilletmény megállapításának általános szabályai szerint állapítja meg.

4. Az egyéb illetményelemek

- 12. §**
- (1) Az állomány tagja részére egyéb illetményelemként a 13. § szerinti eseti illetménypótlék jár.
 - (2) Az illetménypótlékra való jogosultságot a döntésre jogosult eljáró jognyilatkozatban állapítja meg.
 - (3) Az illetménypótléket legkésőbb a jogosultság (2) bekezdés szerinti megállapítását követő hónapra járó alapilletménnyel együtt kell a jogosult részére kifizetni.
- 13. §**
- (1) Tűzserész tevékenységért veszélyességi pótlékra jogosult az állomány azon tagja, aki az aknazár telepítését, elaknásított terület mentesítését, lőtér lövészet utáni mentesítését, ismeretlen fizikai állapotú lőszer, robbanóanyag vagy robbanótest felkutatását – ideértve a külföldön műveleti területen feltételezett robbanótestek felkutatása céljából tűzserészeti tevékenység keretében végzett személy- és gépjármű átvizsgálást is –, hatástalanítását, megsemmisítését, továbbá szállítását végző aknazár, aknász vagy tűzserész szolgálati beosztást tölt be.
 - (2) Nem jogosult az (1) bekezdés szerinti illetménypótlékra az állomány azon tagja, aki kiképzés, gyakorlat keretében hajtja végre az (1) bekezdés szerinti feladatokat.
 - (3) Az (1) bekezdés szerinti illetménypótlék megállapításának alapja
 - a) belföldön a tűzserész feladatot elrendelő parancs, a névre szóló megbízólevél, valamint a járőrnapló,
 - b) külföldön, műveleti területen a tűzserész feladatot elrendelő parancs és a járőrnapló.

- 14. §** (1) A tűzszerész tevékenységért járó veszélyességi illetménypótlék óránkénti mértéke
- annak, aki az aknazár telepítését, elaknásított terület mentesítését, lőtér lövészet utáni mentesítését, ismeretlen fizikai állapotú lőszer, robbanóanyag vagy robbanótest felkutatását, hatástalanítását vagy megsemmisítését közvetlenül végzi, 7600 Ft, és
 - az ismeretlen fizikai állapotú lőszer, robbanóanyag, robbanótest szállítását végző gépjármű, hajó vezetőjének, hajó személyzetének 3800 Ft.
- (2) Az (1) bekezdésben foglaltaktól eltérően az (1) bekezdés a) pontjába tartozó feladat víz alatti végzése esetén a tűzszerész tevékenységért járó veszélyességi illetménypótlék óránkénti mértéke 9000 Ft.
- (3) A pótlékra jogosító időtartam megállapításakor az (1) és a (2) bekezdés szerinti feladatok ellátásának időtartamait naponta, díjazási mértékenként külön-külön kell összeszámítani. Ha az összeszámított időtartam egész órával maradék nélkül nem osztható, a fennmaradó időt a pótlék összegének megállapításakor egy teljes óra pótlékra jogosító időtartamként kell figyelembe venni.
- (4) A tűzszerész tevékenységért járó veszélyességi illetménypótléket legkésőbb a tárgy hónapot követő hónapra járó illetménnyel együtt kell kifizetni.

5. A megbízáshoz kapcsolódó illetményjogosultsági szabály

- 15. §** (1) Az eredeti szolgálati beosztás ellátása alóli mentesítéssel történő megbízási időtartama alatt az állomány tagjának alapilletményét a megbízási helye szerinti döntésre jogosult előjáró jognyilatkozatban állapítja meg a megbízással ellátott szolgálati beosztás szerint irányadó illetménysáv alapján.
- (2) Az (1) bekezdés szerint megállapított alapilletmény nem lehet kevesebb, mint a megbízást megelőző napon érvényes alapilletmény.

6. Az illetmény folyósításával kapcsolatos szabályok

- 16. §** (1) Az illetményt az állomány tagja részére kell folyósítani, kivéve, ha erre mást felhatalmaz, vagy bírósági vagy hatósági határozat ebben korlátozza.
- (2) Az illetmény késedelmes folyósítása esetén, ha az a honvédelmi szervezet hibájából következik be, az állomány tagja a Polgári Törvénykönyvről szóló törvény szerinti késedelmi kamatra jogosult.
- (3) A honvédelmi szervezet viseli az illetményfolyósítás költségét.
- (4) Az illetményt utalvány vagy fizetőeszköz helyettesítésére szolgáló más formában kifizetni nem lehet.
- (5) Az állomány tagja részére a folyósított illetményről részletes, írásbeli elszámolást kell adni, amelyből mind a kiszámítás helyessége, mind a levonások jogcíme és összege ellenőrizhető.
- (6) Az állomány tagját, ha az illetmény tárgy hónaphoz kapcsolódó elszámolását követően bekövetkező ok miatt az elszámolás módosítása szükséges, a tárgy hónaphoz kapcsolódó illetményelszámolás módosításáról legkésőbb a következő havi illetmény elszámolásakor tájékoztatni kell. Az illetménykülönbötetet a következő havi illetménnyel egyidejűleg ki kell fizetni.
- (7) Az állomány tagjának elhalálozása esetén a halál bekövetkezésének napjáig járó, e rendelet szerinti időarányos illetményét az örökös vagy törvényes képviselője részére a jogerős hagyatékátadó végzés vagy az öröklési bizonyítvány alapján, annak az állományilletékes honvédelmi szervezet részére történő benyújtásának napját követő hónap végéig kell kifizetni.
- (8) A Hjkr. 23. § (6) bekezdése szerinti esetben az állomány tagja részére szolgálatmentesség-megváltás címén járó juttatás összege megegyezik a ki nem adott szolgálatmentesség időtartamával arányos összegű alapilletménnyel.
- (9) A (8) bekezdés szerinti ki nem adott szolgálatmentesség egy napjára eső alapilletményt úgy kell meghatározni, hogy a szolgálati viszony megszűnése napját, a szolgálati viszony szünetelése esetén a szünetelés első napját, más szervhez történő vezénylés esetén a vezénylés első napját megelőző napon érvényes alapilletményt osztani kell 21 nappal.
- 17. §** (1) Az állomány tagja részére folyósított illetmény összege az állomány tagjára irányadó illetménysáv alsó határánál kevesebb is lehet.

- (2) Nem folyósítható az illetmény
 - a) az illetmény nélküli szolgálatmentesség időtartamára vagy a rendelkezési állomány azon tagja részére, aki a szolgálati feladatait más, önhibáján kívüli okból nem tudja ellátni, legfeljebb az ok megszűnéséig,
 - b) a más szervhez vezénylés esetén, ha az illetményre a más szerv foglalkoztatottjaira vonatkozó szabályok az irányadók,
 - c) a jogellenes távollét időtartamára.
- (3) Nyilván kell tartani, és – különösen jogszabályváltozás, általános illetményfejlesztés vagy előmenetelben bekövetkező változás alkalmával – felül kell vizsgálni az állomány tagjának illetményét a szolgálati viszony fennállása alatt arra az időszakra is, amikor részére jogszabály alapján illetmény nem folyósítható.

- 18. §**
- (1) Az illetménye időarányos része jár az állomány tagjának a Személyügyi rendelet 89. §-a szerinti alap- és pótszolgálatmentesség időtartamára, valamint akkor, ha a Személyügyi rendelet 95. § (1) és (5) bekezdése alapján mentesül a szolgálatteljesítési kötelezettsége alól.
 - (2) Az állomány tagja a szülői szolgálatmentesség időtartamára az illetménye 10 százalékára jogosult, amelyet csökkenteni kell az erre az időszakra az állomány tagjának megfizetett, a kötelező egészségbiztosítás ellátásairól szóló 1997. évi LXXXIII. törvény 42/A. § (1) bekezdése vagy 42/E. § (1) bekezdése szerinti gyermekgondozási díj, valamint a családok támogatásáról szóló 1998. évi LXXXIV. törvény 20. § (1) bekezdése szerinti gyermekgondozást segítő ellátás összegével.
 - (3) Az állomány tagja az apasági szolgálatmentesség első 5 munkanapjára illetményére, a 6. munkanapjától az illetménye 40 százalékára jogosult.

- 19. §**
- (1) Az illetménye időarányos része
 - a) jár az állomány tagjának a szolgálati kötelmekkel összefüggő balesete, sérülése vagy szolgálati eredetű betegsége miatt engedélyezett egészségügyi szolgálatmentesség időtartamára,
 - b) jár az állomány tagjának a hivatásos és a szerződéses katonai szolgálatra való egészségi, pszichikai és fizikai alkalmassági követelmények és ellenőrzésük keretszabályairól szóló 9/2024. (VI. 28.) HM rendelet 25. § (4) bekezdése szerinti gyermekápolási célú, valamint a nem szolgálati kötelmekkel összefüggő balesete, sérülése vagy a nem szolgálati eredetű betegsége miatt engedélyezett egészségügyi szolgálatmentesség időtartamára évente összesen 30 naptári napig,
 - c) 90%-ának megfelelő összeg jár az állomány tagjának a b) pont szerinti egészségügyi szolgálatmentesség időtartamára a 31. naptári naptól,
 - d) 90%-ának megfelelő összeg jár az állomány tagjának évente a b) pont szerinti egészségügyi szolgálatmentesség időtartamára a 31. naptári naptól a baleset, sérülés szolgálati kötelmekkel összefüggő jellegének vagy a betegség szolgálati eredetének megállapításáig,
 - e) összegéből legfeljebb annak 50%-a megvonható, ha az állomány egészségügyi szolgálatmentességen lévő tagjának betegsége vagy sérülése súlyos gondatlanságának következménye,
 - f) összegéből legfeljebb annak 50%-a megvonható, ha az állomány tagja az egészségügyi szolgálatmentesség ideje alatt munkavégzésre irányuló tevékenységet folytat, ide nem értve a gyakorolható tevékenységet,
 - g) megvonásra kerül, ha az állomány egészségügyi szabadságon lévő tagja a betegségét vagy sérülését szándékosan maga okozta,
 - h) részben vagy egészben visszatartható az egészségügyi szolgálatmentesség alatt a 22. § alkalmazásával,
 - i) részben vagy egészben megvonható, ha az állomány tagja a gyógyulását felróhatóan késleltette, az orvos utasításainak felróhatóan nem tett eleget, vagy az elrendelt orvosi vizsgálaton elfogadható indok nélkül nem jelent meg, vagy
 - j) részben vagy egészben megvonható, ha az állomány tagja az egészségügyi szolgálatmentességgel össze nem függő okból külföldre távozik.
 - (2) Az (1) bekezdés d) pontja esetén a baleset és a sérülés szolgálati kötelmekkel összefüggő jellegének vagy a betegség szolgálati eredetének megállapítása esetén a különbözetet az állomány tagja részére egy összegben kell folyósítani.

- (3) Év közben kezdődő szolgálati viszony esetén az állomány tagja a naptári évre járó, az (1) bekezdés b) pontja szerinti 30 nap időarányos részére jogosult, amely azonban – ha az állomány tagja az év folyamán már szolgálati viszonyban állt – nem lehet több, mint a naptári évre járó időtartam még igénybe nem vett része. A naptári évben igénybe nem vett rész később nem igényelhető.

20. § (1) A szülési szolgálatmentesség idejére járó illetmény személyi jövedelemadóval és a munkavállalót terhelő társadalombiztosítási járulékkal csökkentett – az adó- és járulékkedvezmények figyelmen kívül hagyásával számított – havi összege nem lehet kevesebb, mint a kötelező egészségbiztosítás ellátásairól szóló törvény szerinti csecsemőgondozási díj személyi jövedelemadóval csökkentett – az adókedvezmények figyelmen kívül hagyásával számított – naptári napi összegének a harmincszorosa.

- (2) Nem folyósítható illetmény a szülési szolgálatmentesség alatt az állomány tagjának, ha bármilyen jogviszonyban – ide nem értve a nevelőszülői foglalkoztatási jogviszonyban végzett tevékenységet – díjazás ellenében munkát végez, vagy hatósági engedélyhez kötött keresőtevékenységét személyesen folytatja, ide nem értve a gyakorolható tevékenységet.

21. § (1) Ha a döntésre jogosult előljáró a Személyügyi rendelet 95. § (6) bekezdése alapján mentesíti az állomány tagját a szolgálatteljesítési kötelezettsége alól, annak időtartamára az állomány tagja részére az időarányos illetményének az 50%-a folyósítható.

- (2) Az állomány Személyügyi rendelet 43. § (1) bekezdés b) pontja szerinti rendelkezési állományba helyezett tagja részére a Személyügyi rendelet 43. § (3) bekezdése szerinti meghosszabbítás időtartama alatt a rendelkezési állományba helyezést megelőző illetménye 50%-a folyósítható.

22. § (1) Az illetmény legalább 5, de legfeljebb 50 százalékát vissza kell tartani

- a) tábornok esetében, aki a szolgálati viszonya megszűnésére, megszüntetésére vonatkozó előterjesztési javaslattal szemben bírósághoz fordult, a kereset jogerős elbírálásának,
 - b) az állomány azon tagja esetében, akivel szemben méltatlansági eljárást rendeltek el, annak befejezéséig, ha a méltatlansági eljárás felfüggesztésre kerül, és az állomány tagja nem tölt be szolgálati beosztást, annak,
 - c) a szolgálati beosztásból történő felfüggesztés,
 - d) az olyan bűnügyi felügyelet esetén, amelynek során a bíróság a terhelt számára előírta, hogy meghatározott területet, lakást, egyéb helyiséget, intézményt vagy ahhoz tartozó bekerített helyet engedély nélkül nem hagyhat el, annak,
 - e) a letartóztatás,
 - f) az előzetes kényszergyógykezelés, valamint
 - g) a katonai fogdán végrehajtani rendelt szabadságvesztés büntetés időtartama alatt.
- (2) A döntésre jogosult előljáró az (1) bekezdésben meghatározott esetekben az illetmény 50 százalékot meghaladó mértékű, de legfeljebb a szociális vetítési alap összegét meghaladó részének visszatartásáról is dönthet, ha
- a) az állomány tagja letartóztatását, olyan bűnügyi felügyeletét, amelynek során a bíróság a terhelt számára előírta, hogy meghatározott területet, lakást, egyéb helyiséget, intézményt vagy ahhoz tartozó bekerített helyet engedély nélkül nem hagyhat el, vagy előzetes kényszergyógykezelését a bíróság meghosszabbítja,
 - b) az állomány tagjával szemben vádemelésre kerül sor,
 - c) az állomány tagja vezetői szolgálati beosztást tölt be, vagy
 - d) az illetmény visszatartását megalapozó magatartás ismétlődő jellegű vagy a szolgálati beosztással közvetlenül összefügg.
- (3) Az (1) és (2) bekezdéstől eltérően az illetménynek a szociális vetítési alap összegét meghaladó részét kell visszatartani
- a) a szolgálatra méltatlanság megállapítását megalapozó határozat kézbesítésétől,
 - b) a szolgálati viszony megszüntetését vagy lefokozást kimondó fegyelmi határozat kézbesítésétől vagy
 - c) a szolgálati viszony megszüntetését, a közügyektől eltiltást vagy a lefokozást kimondó bírósági ügyszűnetítő határozat kihirdetésétől.

- (4) A visszatartott illetményre az állomány tagja a mindenkori jegybanki alapkammattal növelt összegben utólag akkor jogosult, ha
 - a) a fegyelmi eljárást felelősség megállapítása nélkül szüntetik meg,
 - b) a büntetőeljárást megszüntetik, vagy annak során felmentő ítéletet hoznak,
 - c) a méltatlansági eljárást méltatlanság megállapítása nélkül szüntetik meg, vagy
 - d) a kereset jogerős elbírálásával a táborkok szolgálati viszonya nem szűnik meg.
- (5) A döntésre jogosult előljáró – a felmerült körülményeket figyelembe véve, mérlegelési jogkörében – az illetmény (1) és (2) bekezdés szerinti visszatartásáról, ideértve a visszatartott illetményrész mértékének meghatározását is, jognyilatkozatban dönt.

- 23. §**
- (1) Az illetményből levonásnak jogszabály vagy – a levonásmentes illetményrészig – végrehajtható határozat vagy az állomány tagja írásbeli hozzájárulása alapján van helye. A honvédelmi szervezet az előlegnyújtásból eredő követelését a (7) bekezdés szerinti eset kivételével – a levonásmentes illetményrészig – az állomány tagja illetményéből levonhatja. Az illetménnyel szemben beszámításnak nincs helye. A levonásmentes illetményrész nem engedményezhető.
 - (2) A jogalap nélkül folyósított illetmény 60 napon belül az előlegnyújtásból eredő követelésre vonatkozó szabályok szerint az állomány tagjától levonható.
 - (3) Ha a (2) bekezdésben meghatározott határidőn belül a jogalap nélkül folyósított illetménynek csak egy része vonható le, a fennmaradó rész a (2) bekezdésben meghatározott határidőn belül írásbeli fizetési felszólítással vagy fizetési meghagyással követelhető vissza.
 - (4) A (2) bekezdésben foglaltaktól eltérően elévülési időn belül írásbeli fizetési felszólítással vagy fizetési meghagyással visszakövetelhető a jogalap nélkül folyósított illetmény, ha annak jogtalanságáról az állomány tagja tudott, vagy tudnia kellett volna.
 - (5) Az állomány tagja az illetményre vonatkozó igényéről előre nem mondhat le, és a levonásmentes illetményrészét nem ruházhatja át.
 - (6) Az illetményből való levonásra, a fizetési felszólítás vagy a fizetési meghagyás végrehajtására – a jogerőre emelkedést követően – a bírósági végrehajtás szabályai az irányadóak.
 - (7) Az állomány hősi halottá nyilvánított tagjával szemben a volt munkáltató által nyilvántartott követelést a nyilvántartásból törölni kell.

7. A honvéd tisztjelöltekre vonatkozó eltérő szabályok

- 24. §**
- (1) A honvéd tisztjelölt az állományba vétel napjától az első tiszti rendfokozatba történő kinevezést megelőző napig, vagy ha az első tiszti rendfokozatba kinevezésre nem kerül sor, akkor a Személyügyi rendelet 105. § (1) bekezdése szerinti szerződéses szolgálati viszonya megszűnésének napjáig illetményre jogosult.
 - (2) A honvéd tisztjelölt illetményére ezen alcímet, valamint a 16–23. §-t kell alkalmazni.
 - (3) A honvéd tisztjelölt alapilletményének összege
 - a) az első évfolyamon 368 900 Ft,
 - b) a második évfolyamon 387 200 Ft,
 - c) a harmadik évfolyamon 406 400 Ft,
 - d) a negyedik évfolyamon 424 600 Ft.
 - (4) A honvéd tisztjelölt egyéb illetményelemként tanulmányi díjra jogosult.
 - (5) Az első évfolyamot megkezdő honvéd tisztjelölt az első szemeszterben tanulmányi díjra nem jogosult. A honvéd tisztjelölt tanulmányi díjának összege – az első évfolyam második szemeszterétől – az előző szemeszterben elért – nem a korrigált kreditindex szerint meghatározott – tanulmányi átlag figyelembevételével
 - a) 3,51–4,50 tanulmányi átlag esetén 21 900 Ft,
 - b) 4,50 tanulmányi átlag fölött 44 200 Ft.
 - (6) A honvéd tisztjelölt
 - a) az adott évfolyamon járó alapilletményre a következő évfolyam első szemeszterének,
 - b) az adott szemeszteren neki biztosított tanulmányi díjra a következő szemeszterének megkezdését megelőző napig jogosult.

- (7) A (6) bekezdés b) pontjától eltérően a honvéd tisztjelölt tanulmányi díjra a 8. szemeszter esetén az első tiszti rendfokozatba történő kinevezést megelőző napig, vagy ha az első tiszti rendfokozatba kinevezésre nem kerül sor, a Személyügyi rendelet 105. § (1) bekezdése szerinti szerződéses szolgálati viszonya megszűnésének napjáig jogosult.
- (8) A honvéd tisztjelölt illetményét, az egyéb illetményelemre való jogosultságát – a Nemzeti Közszolgálati Egyetem igazolása alapján – a döntésre jogosult eljáró határozza meg.

8. A KNBSZ állományára vonatkozó eltérő szabályok

- 25. §** (1) A KNBSZ állományának tagja esetén nem alkalmazható a 10. § (1) bekezdése.
- (2) A KNBSZ állományának tagja esetében a Hjkr. 2. melléklete szerinti illetménytáblákban foglalt felső sávhatároktól a KNBSZ főigazgatója eltérhet.

9. Záró rendelkezések

- 26. §** Ez a rendelet 2024. október 1-jén lép hatályba.
- 27. §** A honvédelmi alkalmazottak jogállásával összefüggő kérdésekről szóló 21/2018. (XII. 28.) HM rendelet 20. §-a helyébe az alábbi rendelkezés lép:
- „20. § (1) Tűzserész pótlékra jogosult az a honvédelmi alkalmazott, aki aknazár telepítésekor, elaknásított terület, illetve lőszer, robbanóanyag, robbanótest felkutatásakor, mentesítéskor, hatástalanításkor, lőtér lövészet utáni mentesítések vagy robbantási feladat végrehajtásakor gépjárművezetőként lőszer, robbanóanyagok, robbanótestek szállítását végzi.
- (2) A tűzserész pótlékra való jogosultság megállapításának és folyósításának feltételeire a hivatásos és a szerződéses állomány tagjának illetményéről szóló miniszteri rendeletet kell megfelelően alkalmazni.
- (3) A tűzserész pótlék óránkénti mértéke gépjárművezető esetében a pótlékalap 14,9%-a.”
- 28. §** (1) Az önkéntes tartalékos jogállásról szóló 13/2024. (VII. 23.) HM rendelet 1. § (4) bekezdése a következő e) ponttal egészül ki:
- (Nem alkalmazható az önkéntes tartalékosra)*
- „e) a hivatásos és a szerződéses állomány tagjának illetményéről szóló 20/2024. (IX. 30.) HM rendelet 1–11. §-a, 15. §-a, valamint 7. és 8. alcíme.”
- (2) Az önkéntes tartalékos jogállásról szóló 13/2024. (VII. 23.) HM rendelet 11. §-a a következő (6) bekezdéssel egészül ki:
- „(6) Különleges jogrend kihirdetése esetén a 26. § (1) bekezdésében felsorolt közjogi tisztséget betöltő önkéntes tartalékos a különleges jogrend megszűnését követő 1 éven belül köteles az alapkiképzést teljesíteni.”
- (3) Az önkéntes tartalékos jogállásról szóló 13/2024. (VII. 23.) HM rendelet 23. § (4) bekezdése helyébe a következő rendelkezés lép:
- „(4) Az alapkiképzéssel rendelkező önkéntes tartalékos a (3) bekezdés szerinti nyilatkozatában vállalhatja, hogy szakbeosztások betöltéséhez szükséges szakkiképzésen vesz részt szakmai honvédelmi szervezetnél. Ha alapkiképzéssel nem rendelkező önkéntes tartalékos vállalja a szakkiképzés teljesítését, a hathónapos szolgálatteljesítése az alapkiképzéssel kezdődik. A szakkiképzésre közvetlenül az alapkiképzés befejezését követően a hathónapos szolgálatteljesítés hátralévő részében kerül sor.”
- (4) Az önkéntes tartalékos jogállásról szóló 13/2024. (VII. 23.) HM rendelet 24. §-a a következő (7) bekezdéssel egészül ki:
- „(7) Ha az állományilletékes honvédelmi szervezet a behívási igényéről lemond, a döntésre jogosult eljáró a behívóparancsot határozatban visszavonja.”
- (5) Az önkéntes tartalékos jogállásról szóló 13/2024. (VII. 23.) HM rendelet 25. §-a a következő (6) bekezdéssel egészül ki:
- „(6) Előre nem tervezhető, soron kívüli vagy rendkívüli feladat katonai képességek közreműködésével történő végrehajtása érdekében a (4) bekezdés szerinti időkorláttól az állományilletékes honvédelmi szervezet az önkéntes tartalékos önként jelentkezése vagy beleegyezése esetén eltérhet.”

- (6) Az önkéntes tartalékos jogállásról szóló 13/2024. (VII. 23.) HM rendelet 46. § (2) és (3) bekezdése helyébe a következő rendelkezések lépnek:
„(2) A rendelkezésre állási díjat a tárgyhónapot követő hónap ötödik napjáig kell kifizetni.
(3) A (2) bekezdéstől eltérően a próbaidőre járó rendelkezésre állási díjat egy összegben, a próbaidő leteltét követő második hónap ötödik napjáig kell kifizetni.”
- (7) Az önkéntes tartalékos jogállásról szóló 13/2024. (VII. 23.) HM rendelet
1. § (4) bekezdés a) pontjában az „5. § (4), (7) bekezdése, 10. § (1), (3) bekezdése” szövegrész helyébe az „5. § (4), (7) bekezdése, 9. § (3) bekezdése, 10. § (1), (3) bekezdése” szöveg,
 1. § (4) bekezdés b) pontjában az „56–70. §-a” szövegrész helyébe az „56–71. §-a” szöveg,
 61. § (1) bekezdésében a „24. § (1)–(3) bekezdése” szövegrész helyébe a „25. § (1)–(3) bekezdése” szöveg lép.

29. § Hatályát veszti a honvédek illetményéről és illetményjellegű juttatásairól szóló 7/2015. (VI. 22.) HM rendelet.

Szalay-Bobrovniczky Kristóf s. k.,
honvédelmi miniszter

A honvédelmi miniszter 21/2024. (IX. 30.) HM rendelete a hivatásos és szerződéses állományú katonák, a honvédelmi alkalmazottak, a honvédelmi szervezeteknél foglalkoztatott munkavállalók, valamint a honvédelmi tárca gondoskodási körébe tartozók részére nyújtható egyes juttatásokról

A honvédelmi alkalmazottak jogállásáról szóló 2018. évi CXIV. törvény 93. § 17. pontjában, a honvédelemről és a Magyar Honvédségről szóló 2021. évi CXL. törvény 110. § (2) bekezdés 7. pontjában, a honvédelmi adatkezelésekről szóló 2022. évi XXI. törvény 112. § b) és c) pontjában, valamint a honvédek jogállásáról szóló 137/2024. (VI. 28.) Korm. rendelet 30. § (1) bekezdés b) pontjában kapott felhatalmazás alapján, a Kormány tagjainak feladat- és hatásköréről szóló 182/2022. (V. 24.) Korm. rendelet 112. § 1. pontjában meghatározott feladatkörömben eljárva a következőket rendelem el:

I. FEJEZET ÁLTALÁNOS RENDELKEZÉSEK

1. Hatály

- 1. §** (1) E rendelet hatálya
- a hivatásos és szerződéses állomány tagjára (a továbbiakban együtt: állomány tagja),
 - a honvédelmi alkalmazottra és
 - a honvédelemért felelős miniszter (a továbbiakban: miniszter) által vezetett minisztérium (a továbbiakban: HM) kivételével – a honvédelmi szervezeteknél foglalkoztatott munkavállalóra (a továbbiakban: munkavállaló) terjed ki.
- (2) Az állománynak a külföldi szolgálatról szóló miniszteri rendelet szerinti tartós külföldi szolgálatra vezényelt tagja esetén a 2–15. §-t, a 16–18. §-t, a 20. §-t, a 24–28. §-t, a 45–50. §-t, az 52. §-t, az 53. §-t és az 55. §-t alkalmazni kell.
- (3) A tervezetten 90 napot meghaladó időtartamra munkavégzés vagy tanulmányok folytatása céljából külföldre kihelyezett honvédelmi alkalmazott esetén a 2. §-t, a 3. §-t, a 18. §-t, a 20. §-t, a 24–28. §-t és a 47–50. §-t alkalmazni kell.
- (4) E rendeletet az egészségügyi beosztású katonákra az egészségügyi beosztású katonák szolgálati viszonyával kapcsolatos sajátos szabályokról szóló miniszteri rendeletben foglalt eltérésekkel kell alkalmazni.

- (5) E rendelet hatálya
- az állomány tagjának közeli hozzátartozójára, élettársára,
 - a nyugállományú katonára és annak közeli hozzátartozójára, élettársára,
 - az állomány elhunyt tagja, az elhunyt nyugállományú katona, az elhunyt nyugdíjas honvédelmi alkalmazott közeli hozzátartozójára, élettársára,
 - a nyugdíjas honvédelmi alkalmazottra, a nyugdíjas honvédelmi alkalmazott közeli hozzátartozójára, élettársára,
 - az állomány azon volt tagjára és azon volt honvédelmi alkalmazottra, közalkalmazottra, akinek szolgálati viszonya vagy honvédelmi alkalmazotti, közalkalmazotti jogviszonya szolgálati vagy munkahelyi kötelemekkel összefüggő baleset, betegség miatt szűnt meg, és
 - a honvédelmi szervezet állományába nem tartozó személyre akkor terjed ki, ha azt e rendelet elrendeli.
- (6) E rendelet alkalmazásában honvédelmi szervezet alatt a miniszter által az állam nevében alapított, honvédelmi szervezetnek nem minősülő többcélú szakképző intézményt is érteni kell.
- (7) A 24. §-t a HM-nél kormányzati szolgálati jogviszonyban és munkaviszonyban foglalkoztatottakra is alkalmazni kell.

2. Értelmező rendelkezések

2. § (1) E rendelet alkalmazásában

- család*: a családtagok olyan közössége, amelyben családtag a házastárs, az élettárs, továbbá az a közeli hozzátartozó, akit a Polgári Törvénykönyvről szóló 2013. évi V. törvény (a továbbiakban: Ptk.) szerint az állomány tagja köteles eltartani, és akit a tartózkodási helyétől eltérő szolgálatteljesítési helyre történő kinevezése, áthelyezése vagy vezénylése időpontjában saját háztartásában ténylegesen eltartott,
- családjától különélő*: az állomány azon tagja, aki az 1. pont szerinti kinevezése, áthelyezése vagy vezénylése következtében a család együttélését lehetővé tevő lakhatási támogatásra a HM által nyújtott lakhatási támogatásokról szóló miniszteri rendelet (a továbbiakban: Lakásrendelet) vagy a lakáspénz és az egyszeri pénzbeli támogatás bevezetéséről szóló miniszteri rendelet (a továbbiakban: Lakáspénzrendelet) szabályai szerint az új szolgálatteljesítési helye szerinti településen, illetve annak vonzáskörzetében igényjogosult, de annak hiányában a munkába járással kapcsolatos utazási költségértékről szóló 39/2010. (II. 26.) Korm. rendelet (a továbbiakban: 39/2010. Korm. rendelet) 2. § c) pontja szerint hazautazik,
- gyermek*: a szülővel közös háztartásban élő, családi pótlékra jogosító vér szerinti, örökbefogadott, mostoha- vagy nevelt gyermek, ideértve a szülők által időszakonként felváltva gondozott, nevelt gyermeket is, valamint az állomány tagja vagy a honvédelmi alkalmazott házastársa, élettársa közös háztartásban nevelt családi pótlékra jogosító vér szerinti, örökbefogadott, mostoha- vagy nevelt gyermekét is,
- helyközi utazás*: a közigazgatási határon kívüli tényleges tartózkodás helye és a szolgálatteljesítés helye vagy a munkavégzés helye közötti szolgálatteljesítés vagy munkavégzés céljából történő utazás, ideértve az átutazás céljából helyi közösségi közlekedéssel megvalósuló utazást,
- honvédségi szálláshely*: a Lakásrendeletben meghatározott helyőrségi szállón lévő szállóférőhely, valamint a laktanyai tiszti vagy altiszti szálláson lévő férőhely,
- honvédelmi tárca gondoskodási körébe tartozók*: az 1. § (5) bekezdés a)–e) pontja szerinti személyek,
- indokoltan felmerülő utazási költség*: a közösségi közlekedési eszközök legalacsonyabb komfortfokozatú menetrend szerinti járatain felmerülő, kedvezmény nélküli díjszabás szerinti összeg,
- lakhatási támogatás*: a Lakásrendeletben meghatározott, a HM rendelkezése alatt lévő (a továbbiakban: HM rendelkezésű) bérlakás és garzonlakás juttatása – ideértve a helyőrségi szállóként hasznosított lakás bérbeadását –, a helyőrségi szállón lévő szállóférőhely, a vissza nem térítendő juttatás, a munkáltatói kölcsön, az albérletidő-hozzájárulás, valamint a Lakáspénzrendeletben meghatározott lakáspénz és egyszeri pénzbeli támogatás biztosítása,
- minimálbér*: a juttatás folyósításának napján hatályos kötelező legkisebb munkabér havi összege,
- nyugdíjas honvédelmi alkalmazott*: az a korábban honvédelmi alkalmazotti, közalkalmazotti jogviszonyban foglalkoztatott személy, akinek nyugdíjazását közvetlenül megelőző utolsó foglalkoztatási jogviszonya honvédelmi szervezettel állt fenn, vagy aki a honvédelmi szervezettel fennálló jogviszonyának megszűnése és nyugdíjba vonulása között új jogviszonyt nem létesített, feltéve, hogy a két időpont között eltelt idő az 1 évet nem haladja meg,

11. *saját személygépkocsi*: az állomány tagja, a honvédelmi alkalmazott vagy annak a Ptk. szerinti közeli hozzátartozója tulajdonában lévő vagy általuk zárt végű lízingbe vett, a közúti közlekedés szabályairól szóló jogszabály szerinti személygépkocsi,
 12. *tényleges tartózkodás helye*: a lakóhely vagy a tartózkodási hely közül az a település, ahol az állomány tagja vagy a honvédelmi alkalmazott életvitelszerűen tartózkodik,
 13. *vonzáskörzet*: az a település, amely közelebb eső közigazgatási határa a szolgálatteljesítési hely szerinti település közigazgatási határától közforgalom számára nyitott, szilárd burkolatú úton mért, legfeljebb 40 km-es távolságra van, és amelytől a szolgálatteljesítési hely szerinti település menetrend szerint közlekedő közösségi közlekedési eszközzel legfeljebb egy óra alatt megközelíthető.
- (2) A honvédek jogállásáról szóló 137/2024. (VI. 28.) Korm. rendelet (a továbbiakban: Hjkr.) 24. § (2) bekezdése szerinti illetményen kívüli juttatásnak (a továbbiakban: illetményen kívüli juttatás) minősül e rendelet értelmében a II–IV. Fejezetben az állomány tagjára meghatározott juttatás, költségtérítés, támogatás, díj, ellátás.
- (3) Az e rendelet alapján az élettárs után megállapítható juttatások igénybevételéhez az élettársi kapcsolatban élés tényét a hivatásos és szerződéses állomány tagjára vonatkozó személyügyi szabályokról szóló 6/2024. (VI. 28.) HM rendelet (a továbbiakban: Személyügyi Rendelet) 9. § (4) bekezdésében meghatározottak szerint kell igazolni.

3. Az illetményen kívüli juttatások megállapításával és kifizetésével kapcsolatos közös rendelkezések

- 3. §**
- (1) A döntésre jogosult előljáró vagy a munkáltatói jogkört gyakorló (a továbbiakban együtt: döntésre jogosult előljáró) az illetményen kívüli juttatások megállapításával kapcsolatos, mérlegelési jogkörébe tartozó döntést kizárólag szolgálati viszonyra, honvédelmi alkalmazotti jogviszonyra vagy munkaviszonyra vonatkozó szabályok és az e célra felhasználható költségvetési keretek között hozhat.
 - (2) Az e rendelet szerinti pénzbeli illetményen kívüli juttatást a jogosult megbízása alapján kell az általa megadott fizetési számlára átutalni, vagy ha azzal nem rendelkezik, lakcímére postai úton történő kifizetéssel teljesíteni.
 - (3) Az állomány tagja részére e rendelet szerinti illetményen kívüli juttatás – e rendelet eltérő rendelkezése hiányában – nem állapítható meg, ha az állomány tagjának a hivatásos és a szerződéses állomány tagjának illetményéről szóló 20/2024. (IX. 30.) HM rendelet (a továbbiakban: Illetményrendelet) 17. § (2) bekezdése, 19. § (1) bekezdése, 20. § (2) bekezdése szerinti szolgálatmentesség időtartama alatt illetmény nem folyósítható.
 - (4) A 30 napot meghaladó illetmény nélküli szolgálatmentesség és a 30 napot meghaladó fizetés nélküli szabadság időtartamára – e rendelet eltérő rendelkezése hiányában – e rendelet szerinti illetményen kívüli juttatás nem állapítható meg. A honvédelmi alkalmazottat a tényleges önkéntes tartalékos katonai szolgálatteljesítés okán engedélyezett fizetés nélküli szabadság időtartamára is megilletik az e rendelet szerinti illetményen kívüli juttatások.
 - (5) A honvédelmi szervezet az állomány tagja, a honvédelmi alkalmazott és a munkavállaló szolgálati viszonyával, honvédelmi alkalmazotti jogviszonyával vagy munkaviszonyával összefüggő egyéb tartozásának, továbbá az illetményen, munkabéren túl minden egyéb, jogalap nélkül kifizetett pénzbeli illetményen kívüli juttatásának megtérítésére irányuló igényét az érintett előzetes értesítését követően a folyósításra kerülő illetményből, munkabérből vagy pénzbeli illetményen kívüli juttatásokból történő levonással vagy utólag írásbeli felszólítással vagy fizetési meghagyással, elévülési időn belül érvényesítheti.
 - (6) Az állomány tagja, a honvédelmi alkalmazott vagy a munkavállaló elhalálása esetén a halál bekövetkezésének napjáig járó e rendelet szerinti időarányos illetményen kívüli juttatásait az örökös vagy törvényes képviselője részére a jogerős hagyatékátadó végzés vagy az öröklési bizonyítvány alapján, annak az állományilletékes honvédelmi szervezet részére történő benyújtásának napját követő hónap végéig kell kifizetni.
- 4. §**
- Ahol szolgálati viszonyra vonatkozó szabály úgy rendelkezik, hogy valamely illetményen kívüli juttatás megállapításának alapja az alapilletmény, ott a Hjkr. 24. § (4) bekezdése szerinti esetben az állomány tagjának szolgálati beosztásához – ennek hiányában viselt rendfokozatához – tartozó besorolási kategória szerinti irányadó illetménysáv felső határa szerinti összeget kell alapilletményként figyelembe venni.

II. FEJEZET AZ ÁLLOMÁNY TAGJÁNAK ILLETMÉNYJELLEGŰ JUTTATÁSAI

4. A szolgálatvállalási díj

- 5. §**
- (1) A szerződéses állomány tagja a Hjkr. 7. § (3) bekezdése szerinti első szerződéses szolgálati viszony létesítésekor egyszeri 300 000 Ft szolgálatvállalási díjra jogosult.
 - (2) A szolgálatvállalási díjat a próbaidő lejártát követő hónapra járó illetménnyel együtt kell kifizetni.
 - (3) Az állomány tagja a szolgálati viszony utolsó napjáig köteles visszafizetni a részére kifizetett szolgálatvállalási díjat, ha szolgálati viszonya a vállalt szolgálati idő letöltése előtt a Hjkr. 5. § (5) bekezdése, a Hjkr. 15. § (1) bekezdés b) pont 4., 5. és 8. alpontja, a Hjkr. 15. § (2) bekezdés a) és c) pontja, a Hjkr. 15. § (4) bekezdése, a Hjkr. 16. § (2) bekezdés e) pontja alapján szűnik meg.
 - (4) Nem jogosult az (1) bekezdés szerinti szolgálatvállalási díjra, aki a Hjkr. hatálybalépését megelőzően szerződéskötési díjban részesült.

5. Toborzópénz

- 6. §**
- (1) Az állomány azon tagja, akinek – nyilatkozatba foglalt – közreműködésével a legénységi állománycsoportba jelentkező a Magyar Honvédséggel (a továbbiakban: Honvédség) szerződéses, illetve önkéntes tartalékos szolgálati viszonyt létesít, betoborzott személyenként 500 000 Ft toborzópénzre jogosult, ha a közreműködésével szolgálati viszonyt létesítő az alapkiképzés teljesítését követő hat hónap elteltével is szolgálati viszonyban, legénységi állománycsoportban áll.
 - (2) Az állomány tagja az (1) bekezdés szerinti toborzópénzre
 - a) ugyanazon személy esetében egy alkalommal,
 - b) évente legfeljebb három betoborzott személy utánjogosult.
 - (3) Az (1) bekezdés szerinti nyilatkozatot a jelentkező a szerződéskötéskor köteles leadni.
 - (4) A toborzópénzt az állomány tagja részére az (1) bekezdésben meghatározott időtartam leteltét követő második hónap 5. napjáig kell kifizetni.

6. A szerződés hosszabbítási díj

- 7. §**
- (1) Szerződés hosszabbítási díjra jogosult a legénységi állomány tagja a Hjkr. 13. § (1) bekezdése szerinti szerződés hosszabbítás esetén.
 - (2) Az (1) bekezdés szerinti díj összegét a letöltött szolgálati évek figyelembevételével számítva, a szolgálati viszony meghosszabbításával vállalt további évekhez tartozó értékek összeadásával kell megállapítani. Ezen érték vállalt évenként
 1. a negyedik vállalt szolgálati év esetén 1,0 havi,
 2. az ötödik vállalt szolgálati év esetén 1,0 havi,
 3. a hatodik vállalt szolgálati év esetén 1,0 havi,
 4. a hetedik vállalt szolgálati év esetén 1,0 havi,
 5. a nyolcadik vállalt szolgálati év esetén 1,0 havi,
 6. a kilencedik vállalt szolgálati év esetén 1,1 havi,
 7. a tizedik vállalt szolgálati év esetén 1,2 havi,
 8. a tizenegyedik vállalt szolgálati év esetén 1,3 havi,
 9. a tizenkettedik vállalt szolgálati év esetén 1,4 havi,
 10. a tizenharmadik vállalt szolgálati év esetén 1,5 havi,
 11. a tizennegyedik vállalt szolgálati év esetén 1,5 havi,
 12. a tizenötödik vállalt szolgálati év esetén 1,3 havi,
 13. a tizenhatodik vállalt szolgálati év esetén 1,0 havi,
 14. a tizenhetedik vállalt szolgálati év esetén 0,8 havi,
 15. a tizennyolcadik vállalt szolgálati év esetén 0,5 havi,

16. a tizenkilencedik–huszonharmadik vállalt szolgálati évek esetén évente 0,4 havi,
 17. a huszonnegyedik–huszonnyolcadik vállalt szolgálati évek esetén évente 0,3 havi,
 18. a huszonkilencedik–harmincharmadik vállalt szolgálati évek esetén évente 0,2 havi alapilletménynek megfelelő összeg.
- (3) A szerződés hosszabbítási díj összegét
 - a) a Hjkr. 13. § (1) bekezdése szerinti meghosszabbítást megelőző szerződésben vállalt szolgálati idő utolsó napján érvényes,
 - b) a Hjkr. 15. § (3) bekezdése szerinti időtartam alatt a meghosszabbítást megelőző utolsó napon érvényes alapilletmény alapján kell kiszámítani.
 - (4) A szerződés hosszabbítási díjat legkésőbb a vállalt szolgálati idő meghosszabbításáról szóló szerződés aláírását követő hónapra járó illetménnyel együtt kell kifizetni.
 - (5) A legénységi állomány tagja köteles visszafizetni a szolgálati viszonyának utolsó hosszabbításakor részére kifizetett szerződés hosszabbítási díj összegét, ha szolgálati viszonya a vállalt szolgálati idő letöltése előtt a Hjkr. 15. § (4) bekezdése szerinti, neki felróható okból szűnik meg.
 - (6) Az utolsó szerződés hosszabbításkor részére kifizetett szerződés hosszabbítási díj összegét köteles visszafizetni az a korábbi legénységi állományú katona is, akit tiszti vagy altiszti állományba vettek, azonban a szolgálati viszonya a Hjkr. 15. § (4) bekezdése szerinti, neki felróható okból szűnik meg úgy, hogy a tisztként vagy altisztként a szolgálati viszonyának időtartama nem éri el az öt évet.
 - (7) A szerződés hosszabbítási díjat az (5) és (6) bekezdés szerinti esetben a szolgálati viszony utolsó napjáig kell visszafizetni.
 - (8) Nem jogosult szerződés hosszabbítási díjra a legénységi állomány tagja az Illetményrendelet 22. § (1)–(3) bekezdése szerinti illetmény-visszatartás időtartamára.
 - (9) A szerződés hosszabbítási díjra a legénységi állomány tagja a mindenkori jegybanki alapkamattal növelt összegben az Illetményrendelet 22. § (4) bekezdése szerinti esetben utólag jogosult.

7. Altiszti szolgálat vállalását ösztönző juttatás

- 8. §**
- (1) A legénységi állomány azon tagja, aki az altiszti beosztásba történő kinevezés érdekében sikeresen elvégezte a Honvédség által szervezett, kizárólag katonai beosztás betöltésére jogosító altisztképzést, az altiszti beosztásba történő kinevezését követően az első altiszti beosztásban részére járó alapilletmény három havi összegének megfelelő juttatásra jogosult.
 - (2) Nem alkalmazható az (1) bekezdés a legénységi állomány azon tagja esetében, aki a polgári életből állományba vétellel egyidejűleg vesz részt a Honvédség által szervezett, kizárólag katonai munkakör betöltésére jogosító altisztképzésben.
 - (3) Az (1) bekezdés szerinti juttatást legkésőbb az első altiszti beosztásába helyezést követő hónapra járó illetménnyel együtt kell kifizetni.
 - (4) Az állomány tagja köteles az (1) bekezdés szerinti juttatást visszafizetni, ha szolgálati viszonya a Hjkr. 15. § (4) bekezdése szerinti, neki felróható okból szűnik meg, és altiszti beosztásba történő kinevezése óta öt év nem telt el.

8. A teljesítményelismerés

- 9. §** A döntésre jogosult előljáró egyösszegű pénzbeli elismerésként teljesítményelismerést állapíthat meg az állomány azon tagja részére, ideértve a honvéd tisztjelöltet is, aki szolgálati feladatait huzamos időn keresztül kiemelkedően hajtja végre, többletfeladatokat végez, illetve szolgálati viszonyával összefüggő tevékenysége során kimagasló teljesítményt nyújt.

- 10. §**
- (1) A 9. § szerinti teljesítményelismerés megállapításánál figyelemmel kell lenni arra, hogy
 - a) a teljesítményelismerés összege arányban álljon az annak alapjául szolgáló tevékenység színvonalával, súlyával, eredményességével, a többletelismerés minőségével és mennyiségével,
 - b) az egy személy részére megállapított teljesítményelismerés éves együttes összege nem lehet több a 6 havi alapilletmény összegénél, és
 - c) egy személy részére ugyanazon kifejtett teljesítményért, tevékenységért csak egyszer állapítható meg teljesítményelismerés.

- (2) Huzamos, kivételesen kiemelkedő szolgálati feladatellátás és a szolgálat iránti elkötelezettség elismeréseként a teljesítményelismerés együttes éves összege a miniszter döntése alapján az (1) bekezdés b) pontja szerinti mértéket további legfeljebb egy havi mértékkel meghaladhatja.

- 11. §** (1) Az állomány tagja részére a teljesítményelismerés összege alkalmanként
- 70,00%–79,99% közötti teljesítményértékelés esetén legfeljebb 2 havi,
 - 80,00%–89,99% közötti teljesítményértékelés esetén legfeljebb 4 havi,
 - 90,00%–100,00% közötti teljesítményértékelés esetén legfeljebb 6 havi alapilletménynek megfelelő összeg.
- (2) A legénységi állomány részére a teljesítményelismerés összege alkalmanként
- jó teljesítményértékelés esetén legfeljebb 4 havi,
 - kiemelkedő teljesítményértékelés esetén legfeljebb 6 havi alapilletménynek megfelelő összeg.
- (3) A teljesítményelismerés megállapításánál kizárólag az 1 évnél nem régebbi teljesítményértékelés vehető figyelembe.
- (4) A teljesítményértékelés mellőzhető, ha a teljesítményelismerést a miniszter, a Honvéd Vezérkar főnöke (a továbbiakban: HVKF) vagy a Katonai Nemzetbiztonsági Szolgálat (a továbbiakban: KNBSZ) főigazgatója állapítja meg.
- 12. §** (1) A miniszter teljesítményelismerésben részesítheti az állomány azon tagját, aki eseti jelleggel kimagasló – így különösen a Honvédség társadalmi megítélését érdemben javítani képes – tevékenységet nyújt.
- (2) Az (1) bekezdés szerint megállapított teljesítményelismerés összege a 10. § (1) bekezdés b) pontja szerinti maximális éves összegbe nem számít bele.
- (3) Az (1) bekezdés szerint teljesítményelismeréshez nem szükséges teljesítményértékelés.

9. A céljuttatás

- 13. §** (1) A kormányzati igazgatásról szóló 2018. évi CXXV. törvény (a továbbiakban: Kit.) vagy a közsolgálati tisztviselőkről szóló 2011. évi CXCV. törvény (a továbbiakban: Kttv.) szerinti célhoz köthető feladatot (a továbbiakban: célfeladat) a Kit.-ben vagy a Kttv.-ben és a végrehajtására kiadott rendeletben foglalt feltételekkel és korlátozásokkal az állomány tagja is végrehajthat. Az állomány tagja a kormánytisztviselőkre irányadó rendelkezések szerint a célfeladat eredményes végrehajtásáért céljuttatásra jogosult.
- (2) A döntésre jogosult előljáró az állomány tagja számára – részben vagy egészben európai uniós forrásból vagy nemzetközi megállapodás alapján egyéb programból származó támogatásból megvalósuló feladatok ellátása érdekében – célfeladatot állapíthat meg, amely alapján az állomány tagja céljuttatásban részesíthető, ha a számára meghatározott célfeladat egésze vagy előre meghatározott része eredményesen teljesült, és a teljesítést a döntésre jogosult előljáró írásban igazolta.
- (3) A (2) bekezdés szerinti céljuttatást legkésőbb a célfeladat teljesülését alátámasztó igazolás kiállítását követő második hónap végéig kell a jogosultnak kifizetni.

10. A jubileumi jutalom

- 14. §** (1) A tiszti és altiszti állomány tagja jubileumi jutalomra jogosult, amelynek mértéke
- huszonöt év szolgálati viszonyban töltött idő esetén kéthavi,
 - harminc év szolgálati viszonyban töltött idő esetén háromhavi,
 - harmincöt év szolgálati viszonyban töltött idő esetén öthavi,
 - negyven és azt követő minden öt év szolgálati viszonyban töltött idő esetén héthavi alapilletménynek megfelelő összeg.
- (2) A jubileumi jutalmat az arra jogosító szolgálati viszonyban töltött idő elérésének napján érvényes alapilletmény alapján kell megállapítani és a jubileumi jutalomra jogosító szolgálati viszonyban töltött idő elérését követő hónap ötödik napjáig kell folyósítani.

- (3) A (2) bekezdést az állomány azon tagja esetében, aki a jubileumi jutalomra jogosító szolgálati viszonyban töltött idő elérésének napján illetmény nélküli szolgálatmentességét tölti, azzal az eltéréssel kell alkalmazni, hogy részére a jubileumi jutalmat az illetmény nélküli szolgálatmentesség utolsó napját követő második hónap ötödik napjáig, vagy ha a szolgálati viszony az illetmény nélküli szolgálatmentesség időtartama alatt szűnik meg, akkor a szolgálati viszony utolsó napjáig kell folyósítani.
- (4) Az állomány Hjkr. 14. § (3) bekezdése szerinti tagja esetében is alkalmazni kell a (2) bekezdést, azzal az eltéréssel, hogy ha az állomány érintett tagja esetében az (1) bekezdés szerinti jubileumi jutalomra jogosító szolgálati viszonyban töltött idő elérésének napja a szolgálati viszony szünetelése időszakára esik, és a jubileumi jutalom alapját képező szolgálati idő alapján az adott időszakra vonatkozóan jubileumi jutalomban vagy annak megfelelő más juttatásban nem részesült, az e rendelet szerinti jubileumi jutalmat – egyéb kizáró ok hiányában – részére utólag, legkésőbb a szolgálati viszony szünetelésének utolsó napját követő második hónap ötödik napjáig, vagy ha szolgálati viszonya ennél korábbi időpontban megszűnik, a szolgálati viszony megszűnése napjáig kell folyósítani.
- (5) A (3) és (4) bekezdés szerinti folyósítás esetén alapilletményként a szolgálatmentesség vagy a szolgálati viszony szünetelése alatt az Illetményrendelet 17. § (3) bekezdése szerinti nyilvántartott illetményt kell figyelembe venni.
- (6) A tiszti és az altiszti állomány tagja nem jogosult a jubileumi jutalom azon mértékére, amelyre másik foglalkoztatási jogviszonyban már részesült.

- 15. §**
- (1) Ha a tiszti és az altiszti állomány tagja a jubileumi jutalomra jogosító szolgálati idő elérése napján az Illetményrendelet 22. §-a szerinti illetmény-visszatartás miatt csökkentett illetményben részesült, az őt a Személyügyi Rendelet 78. § (2) bekezdésére figyelemmel utólagosan megillető jubileumi jutalmat a csökkentés figyelmen kívül hagyásával, az Illetményrendelet 22. § (4) bekezdése alkalmazásával kell megállapítani.
 - (2) A jubileumi jutalom 14. § (2) bekezdésében meghatározott határidőt követő kifizetése esetén annak összegét a jogosultságra alapot adó időtartam leteltének napján érvényes alapilletmény alapján kell megállapítani.
 - (3) A jubileumi jutalom (2) bekezdés szerinti késedelmes folyósítása esetén, ha az a honvédelmi szervezet hibájából következik be, a tiszti és altiszti állomány tagja a Ptk. szerinti késedelmi kamatra jogosult.

11. A végkielégítés

- 16. §**
- (1) Végkielégítés illeti meg
 - a) a tiszti, altiszti állomány tagját a szolgálati viszonyának a Hjkr. 16. § (1) bekezdése, illetve a Hjkr. 16. § (2) bekezdés a), b) és d) pontja szerinti felmentéssel történő megszüntetése esetén,
 - b) a szerződéses tiszti, altiszti állomány tagját a szolgálati viszonya Hjkr. 15. § (1) bekezdés a) pontja szerinti megszűnése esetén, kivéve, ha a szerződéses szolgálati viszonya kérelmére megszakítás nélkül hivatásos szolgálati viszonyra alakul át.
 - (2) A végkielégítés összege, ha a tiszti, altiszti állomány tagjának szolgálati viszonyban töltött ideje legalább
 - a) három év: egyhavi,
 - b) öt év: kéthavi,
 - c) nyolc év: háromhavi,
 - d) tíz év: négyhavi,
 - e) tizenhárom év: öthavi,
 - f) tizenhat év: hathavi,
 - g) húsz év: nyolchavi,
 - h) huszonöt év: kilenckhavi,
 - i) harminc év: tízhavialapilletménynek megfelelő összeg.
 - (3) A (2) bekezdéstől eltérően a tiszti, altiszti állomány tagja a végkielégítés összegének felére jogosult, ha szolgálati viszonya a Hjkr. 16. § (1) bekezdés d) pontja szerinti felmentéssel szűnt meg.
 - (4) Ismételten létesített szolgálati viszony esetén a végkielégítés mértékének megállapításakor a szolgálati viszonyban töltött időbe csak az újabb szolgálati viszonyban eltöltött időt lehet figyelembe venni, ha a korábbi szolgálati viszony megszűnése, megszüntetése során az állomány tagja részére végkielégítést, leszerelési segélyt vagy visszailleszkedési támogatást fizettek ki.

- (5) A végkielégítést az (1) bekezdés a) pontja esetén a felmentési idő utolsó napján, az (1) bekezdés b) pontja esetén a szerződés lejártakor kell kifizetni. Ha a tiszti, altiszti állomány tagja a szolgálatteljesítési kötelezettség alóli mentesítés ideje alatt bármely költségvetési szervvel, vagy költségvetési szerv legalább többségi befolyása alatt álló bármely a polgári perrendtartásról szóló törvény szerinti gazdálkodó szervezettel teljes vagy részmunkaidős jogviszonyt létesít,
- ezt a tényt a korábban döntésre jogosult előljáró köteles haladéktalanul írásban bejelenteni,
 - a felmentési időből hátralevő idő tekintetében illetményre nem jogosult,
 - végkielégítésre nem jogosult, azonban új jogviszonyában a végkielégítés alapjául szolgáló időszak számítása során a felmentéssel megszüntetett jogviszony alapján végkielégítésre jogosító idejét is számításba kell venni.

12. Jóvátételi díj

- 17. §** (1) Az állomány azon tagja, akinek szolgálati viszonya a Hjkr. 16. § (5) bekezdése alapján szűnik meg, egyösszegű jóvátételi díjra jogosult.
- (2) A jóvátételi díj összege, ha az állomány tagjának szolgálati viszonyban töltött ideje legalább
- három év: háromhavi,
 - öt év: öthavi,
 - nyolc év: hathavi,
 - tíz év: nyolchavi,
 - tizenhárom év: kilenchnavi,
 - tizenöt év: tízhavi,
 - tizenhat év: tizenegy havi,
 - húsz év: tizennégy havi,
 - huszonöt év: tizenhat havi,
 - harminc év: tizennyolc havi
- alapilletménynek megfelelő összeg.
- (3) A jóvátételi díjat a szolgálati viszony Hjkr. 16. § (5) bekezdése szerinti megszűnésének napján kell az állomány tagja részére kifizetni.

III. FEJEZET

AZ ÁLLOMÁNY TAGJA ÉS A HONVÉDELMI ALKALMAZOTT ILLETMÉNYEN FELÜLI, VALAMINT A MUNKAVÁLLALÓ MUNKABÉREN FELÜLI EGYÉB JUTTATÁSAI

13. Az illetményen felüli egyéb juttatásokra vonatkozó különös szabályok

- 18. §** (1) Ha e fejezet másként nem rendelkezik, az e fejezet szerinti juttatások a honvédelmi szervezet nevére kiállított számla vagy számlát helyettesítő bizonylat (a továbbiakban együtt: számla) ellenében számolhatók el.
- (2) Az e fejezet szerinti juttatások igénylésével, megállapításával, folyósításával és elszámolásával összefüggő részletszabályokat a miniszter közjogi szervezetszabályozó eszközben határozza meg.
- (3) Ha e rendelet eltérően nem rendelkezik, nem jogosult az e fejezet szerinti juttatásokra az állomány azon tagja, aki
- a Személyügyi Rendelet 32. § (8) és (9) bekezdése szerinti rendelkezési állományba tartozik,
 - szolgálati beosztásból való felfüggesztés alatt áll,
 - a Hjkr. 32. § (12) bekezdése szerinti nyugdíj előtti rendelkezési állományba tartozás ideje alatt nem teljesít szolgálatot,
 - letartóztatás alatt áll, vagy
 - jogellenesen távol van.
- (4) Ha e rendelet eltérően nem rendelkezik, nem jogosult az e fejezet szerinti juttatásokra az a honvédelmi alkalmazott és az a munkavállaló, aki
- letartóztatás alatt áll, vagy
 - jogellenesen távol van.

- 19. §** (1) Az állomány tagja illetményen felüli egyéb juttatásként az e fejezetben meghatározottak szerint jogosult különösen
- bankszámla-hozzájárulásra,
 - a 21–23. § szerinti SZÉP juttatásra,
 - önkéntes nyugdíjpénztári munkáltatói hozzájárulásra,
 - születési támogatásra,
 - nevelési támogatásra,
 - tanévindítási hozzájárulásra,
 - házastársi jövedelem-kiegészítésre,
 - a szolgálateljesítési helytől és a tartózkodás helyétől eltérő településre való áthelyezéshez és vezényléshez kapcsolódó költségek megtérítésére,
 - a szolgálati érdekű utazásokkal, a tanulmányi szerződéshez kapcsolódó költségek megtérítésére és
 - a helyi és helyközi munkába járási költségek megtérítésére.
- (2) Az állomány tagja részére a döntésre jogosult előjáró mérlegelési jogkörben az e fejezetben meghatározottak szerint illetményen felüli egyéb juttatásként különösen
- költözködési költségtérítést,
 - családalapítási támogatást,
 - illetményelőleget,
 - segélyt és
 - a munkaerő-piaci beilleszkedés és visszailleszkedés céljából pénzbeli támogatást engedélyezhet.
- (3) A honvédelmi alkalmazott illetményen felüli egyéb juttatásként az e fejezetben meghatározottak szerint jogosult különösen
- a helyi és helyközi munkába járási költségek megtérítésére,
 - a munkavégzési helytől és a tartózkodás helyétől eltérő településre való belföldi kiküldetéssel összefüggő költségek megtérítésére,
 - a munkaköri feladatokkal összefüggő utazások költségeinek megtérítésére,
 - belföldi kiküldetéshez kapcsolódó napidíjra,
 - bankszámla-hozzájárulásra,
 - a 21–23. § szerinti SZÉP juttatásra,
 - önkéntes nyugdíjpénztári munkáltatói hozzájárulásra,
 - születési támogatásra,
 - nevelési támogatásra és
 - tanévindítási hozzájárulásra.
- (4) A honvédelmi alkalmazott részére a döntésre jogosult előjáró mérlegelési jogkörben az e fejezetben meghatározottak szerint illetményen felüli egyéb juttatásként különösen
- illetményelőleget,
 - segélyt és
 - munkaerő-piaci beilleszkedés, valamint visszailleszkedés céljából pénzbeli támogatást engedélyezhet.
- (5) A munkavállaló munkabéren felüli egyéb juttatásként az e fejezetben meghatározottak szerint jogosult különösen
- a munkavégzési helytől és a tartózkodás helyétől eltérő településre való belföldi kiküldetéssel összefüggő költségek megtérítésére,
 - a munkaköri feladatokkal összefüggő utazások költségeinek megtérítésére,
 - belföldi kiküldetéshez kapcsolódó napidíjra,
 - bankszámla-hozzájárulásra,
 - önkéntes nyugdíjpénztári munkáltatói hozzájárulásra és
 - a helyközi munkába járási költségek megtérítésére.
- (6) A munkavállaló részére a döntésre jogosult előjáró mérlegelési jogkörben az e fejezetben meghatározottak szerint munkabéren felüli egyéb juttatásként különösen
- munkabérelőleget és
 - segélyt
- engedélyezhet.

14. A bankszámla-hozzájárulás

- 20. §** (1) Az állomány azon tagja, az a honvédelmi alkalmazott és az a munkavállaló, aki illetményét, munkabérét vagy egyéb pénzbeli juttatását fizetési számlára történő átutalással kapja meg, havonta 1000 forint összegű bankszámla-hozzájárulásra jogosult.
- (2) A bankszámla-hozzájárulást a jogosult részére havonta utólag, a tárgyhavi illetményével, munkabérével vagy egyéb pénzbeli ellátásával együtt kell kifizetni.
- (3) Teljes összegű bankszámla-hozzájárulást kell kifizetni az állomány tagja, a honvédelmi alkalmazott és a munkavállaló részére akkor is, ha az (1) bekezdés szerinti szolgálati viszony, honvédelmi alkalmazotti jogviszony vagy munkaviszony a hónap közben keletkezik, vagy a hónap közben szűnik meg, továbbá a részmunkaidőben foglalkoztatott honvédelmi alkalmazott és munkavállaló részére.
- (4) Nem fizethető ki a tárgyhavi bankszámla-hozzájárulás az új foglalkoztatási jogviszonyára tekintettel annak, aki honvédelmi szervezetnél az (1) bekezdés szerinti szolgálati viszonya, honvédelmi alkalmazotti jogviszonya vagy munkaviszonya megszűnésének hónapjában ismételt foglalkoztatásra irányuló jogviszonyt létesít.

15. SZÉP juttatás

- 21. §** (1) Az állomány tagja és a honvédelmi alkalmazott a személyi jövedelemadóról szóló 1995. évi CXVII. törvény (a továbbiakban: Szja. törvény) 71. § (1) bekezdése szerinti éves keretösszeg terhére havonta 12 000 Ft összegű juttatásra jogosult (a továbbiakban: SZÉP juttatás), amelyet a Széchenyi Pihenő Kártya kibocsátásának és felhasználásának szabályairól szóló kormányrendelet szerinti korlátozott rendeltetésű fizetési számlán (a továbbiakban: Széchenyi Pihenő Kártya) kell jóváírni.
- (2) A tényleges – naptári napban számolt – jogosultsági idővel arányos értékű SZÉP juttatásra jogosult az állomány azon tagja és az a honvédelmi alkalmazott,
- a) aki csak a hónap egy részében tartozik az 1. § (2) és (3) bekezdésének, a 3. § (3) és (4) bekezdésének vagy a 18. § (3) és (4) bekezdésének hatálya alá, vagy
- b) akinek a szolgálati viszonya vagy a honvédelmi alkalmazotti jogviszonya hónap közben keletkezik vagy szűnik meg.
- (3) A SZÉP juttatást utólag a tárgyhavi illetmény kifizetésével azonos napon kell jóváírni.
- (4) A SZÉP juttatást az átutaláshoz szükséges Széchenyi Pihenő Kártya számának honvédelmi szervezet részére történő bejelentését követő hónapban, a jogosultság fennállásától kezdődően, visszamenőleg kell biztosítani.
- 22. §** (1) A 21. § szerinti SZÉP juttatáson felül az állomány azon tagja és az a honvédelmi alkalmazott, aki 10 éves kor alatti gyermeket nevel, a 10 éves kor alatti gyermekei után gyermekenként további évi egyszeri 39 063 Ft összegű SZÉP juttatásra jogosult. A SZÉP juttatás azon gyermek után is jár, aki 10. életévét a tárgyévben tölti be. Ha mindkét szülő honvédelmi szervezet állományába tartozik, a SZÉP juttatásra mindkét szülő jogosult.
- (2) Az (1) bekezdés szerinti SZÉP juttatást a jogosult tárgyév március 1-jéig igényelheti, vagy
- a) a szolgálati viszony vagy honvédelmi alkalmazotti jogviszony létesítését,
- b) a gyermek születését vagy örökbefogadását,
- c) az állomány tagja illetmény nélküli szolgálatmentessége vagy a honvédelmi alkalmazott fizetés nélküli szabadsága időtartamának megszűnését,
- d) a szolgálati beosztásból történő felfüggesztés, az előzetes letartóztatás, a jogellenes távollét, valamint a Személyügyi Rendelet 32. § (8) és (9) bekezdése szerinti rendelkezési állományba tartozás időtartamának megszűnését,
- e) a tartós külföldi szolgálatteljesítés vagy 90 napot meghaladó külföldi munkavégzés vagy külföldi tanulmány időtartamának megszűnését,
- f) a Hjkr. 32. § (12) bekezdése szerinti nyugdíj előtti rendelkezési állományba tartozó szolgálatba hívását,
- g) a honvédelmi alkalmazottnak – a munka törvénykönyvéről szóló 2012. évi I. törvény (a továbbiakban: Mt.) 55. § (1) bekezdés k) pontja szerint – a rendelkezésre állási és munkavégzési kötelezettsége alól előzetes letartóztatása miatti mentesülése esetén annak megszűnését vagy
- h) egyéb akadályoztatása megszűnését
- követő 30. napig az akadályoztatás okának megjelölésével.
- (3) Az (1) bekezdés szerinti SZÉP juttatást tárgyév április 30-áig, továbbá a (2) bekezdés szerinti esetben az igénylés hónapját követő második hónap végéig kell a jogosult Széchenyi Pihenő Kártyáján jóváírni.

- (4) A tárgyév során keletkező szolgálati viszony vagy honvédelmi alkalmazotti jogviszony, valamint a (2) bekezdés szerinti ok fennállása esetén az (1) bekezdés szerinti juttatás a tényleges – naptári napban számolt – jogosultsági idővel arányosan jár, továbbá a tárgyév során megszűnő szolgálati viszony vagy honvédelmi alkalmazotti jogviszony esetén a tényleges – naptári napban számolt – jogosultsági idővel arányosan fizetendő vissza.
- (5) A visszafizetést elsősorban a Széchenyi Pihenő Kártyáról történő visszavonással vagy a jogosultat megillető járandóságokból – hozzájárulásával – történő levonással szükséges rendezni. Ha a levonásra nincs mód, a visszafizetés a jogosult részéről átutalással vagy házipénztárba történő befizetéssel is történhet.

23. § Nem jogosult a 21. és 22. § szerinti SZÉP juttatásra

- a) az állomány azon tagja, aki a Személyügyi Rendelet 41. § (4) bekezdése szerint mentesül a szolgálatteljesítési kötelezettség alól,
- b) az a honvédelmi alkalmazott, aki a honvédelmi alkalmazottak jogállásáról szóló 2018. évi CXIV. törvény (a továbbiakban: Haj. tv.) 38. § (3) bekezdése szerint mentesül a munkavégzési kötelezettség alól.

16. Önkéntes nyugdíjpénztári munkáltatói hozzájárulás

- 24. §** (1) Az állománynak az Önkéntes Kölcsönös Biztosító Pénztárakról szóló 1993. évi XCVI. törvény hatálya alá tartozó azon tagja, az a honvédelmi alkalmazott és az a munkavállaló, aki önkéntes kölcsönös nyugdíjpénztár tagja, havonta 7100 forint összegű önkéntes nyugdíjpénztári munkáltatói hozzájárulásra jogosult.
- (2) Teljes összegű önkéntes nyugdíjpénztári munkáltatói hozzájárulást kell kifizetni az állomány tagja, a honvédelmi alkalmazott és a munkavállaló részére akkor is, ha az (1) bekezdés szerinti szolgálati viszony, honvédelmi alkalmazotti jogviszony vagy munkaviszony a hónap közben keletkezik, vagy a hónap közben szűnik meg, továbbá a részmunkaidőben foglalkoztatott honvédelmi alkalmazott és munkavállaló részére.
- (3) Nem fizethető ki a tárgyhavi önkéntes nyugdíjpénztári munkáltatói hozzájárulás az új foglalkoztatási jogviszonyára tekintettel annak, aki honvédelmi szervezetnél az (1) bekezdés szerinti szolgálati viszonya, honvédelmi alkalmazotti jogviszonya vagy munkaviszonya megszűnésének hónapjában ismételt foglalkoztatásra irányuló jogviszonyt létesít.

17. A születési támogatás

- 25. §** (1) Az állomány tagja és a honvédelmi alkalmazott születési támogatásra jogosult, ha szolgálati viszonyának vagy honvédelmi alkalmazotti jogviszonyának ideje alatt gyermeke született vagy gyermeket legfeljebb 6 hónapos korában jogerősen örökbe fogadott.
- (2) A születési támogatás összege gyermekenként 200 000 Ft. Ha mindkét szülő, örökbefogadó szülő honvédelmi szervezet állományába tartozik, a születési támogatás mindkét szülő, örökbefogadó szülő részére jár.

18. A nevelési támogatás

- 26. §** (1) Évente egy alkalommal – a gyermekes családok élethelyzetének javítása érdekében – gyermekenként 80 000 Ft összegű nevelési támogatásra jogosult az állomány tárgyév augusztus 1-jén szolgálati viszonyban álló tagja, valamint a tárgyév augusztus 1-jén jogviszonyban álló honvédelmi alkalmazott,
- a) ha a gyermek után az állomány tagja vagy a vele közös háztartásban élő házastársa vagy élettársa
- aa) családi pótlékra jogosult,
- ab) családi pótlékra nem jogosult, de gyermeke tárgyév szeptember 1-jén a 25. életévét még nem töltötte be, a családok támogatásáról szóló törvény szerinti rendszeres jövedelemmel nem rendelkezik, és felsőfokú oktatási intézmény alapképzésében vagy mesterképzésében részt vevő vagy az egységes, osztatlan képzésben első oklevelet szerző nappali tagozatos hallgató,
- ac) családi pótlékra nem jogosult, de gyermeke tárgyév szeptember 1-jén a 23. életévét még nem töltötte be, és köznevelési vagy szakképzési intézményben nappali tagozaton folytat tanulmányokat,
- ad) családi pótlékra nem jogosult, de gyermeke tárgyév szeptember 1-jén a 23. életévét még nem töltötte be, és felsőfokú oktatási intézmény által szervezett felsőfokú szakképzésben folytat tanulmányokat, vagy
- b) ha gyermeke saját jogán családi pótlékban részesül.

- (2) Az (1) bekezdés a) pont ab) és ad) alpontja szerinti nevelési támogatás nem illeti meg az állomány tagját és a honvédelmi alkalmazottat, ha gyermeke tanulmányait szünetelteti, vagy félévet halaszt.
- (3) A tárgyévi nevelési támogatásra jogosult az állomány tagja és a honvédelmi alkalmazott akkor is, ha az (1) bekezdés a) pontja szerinti gyermek tárgyév szeptember 30-ig megszületik, örökbefogadásra vagy nevelésbe vételre kerül.

19. A tanévvindítási hozzájárulás

- 27. §**
- (1) Évente egy alkalommal tanévvindítási hozzájárulásra jogosult a köznevelésben vagy szakképzésben részt vevő, iskolai tanulmányokat folytató gyermekére tekintettel az állomány tárgyév augusztus 1-jén szolgálati viszonyban álló tagja, valamint az a tárgyév augusztus 1-jén jogviszonyban álló honvédelmi alkalmazott, aki a gyermeknek szülője, gyámja – kivéve a gyermekvédelmi gyámot – vagy a szülőnek, gyámnak közös háztartásban élő házastársa vagy élettársa.
 - (2) A tanévvindítási hozzájárulás gyermekenkénti összege 90 000 Ft.

20. A nevelési támogatásra és a tanévvindítási hozzájárulásra vonatkozó közös szabályok

- 28. §**
- (1) A tanévvindítási hozzájárulásra és a nevelési támogatásra vonatkozó kérelmet tárgyév július 1-jétől szeptember 30-ig az ellátó pénzügyi és számviteli szervhez (a továbbiakban: pénzügyi és számviteli szerv) kell benyújtani. Ha az arra jogosult a tanévvindítási hozzájárulásra és a nevelési támogatásra vonatkozó kérelmet tárgyév szeptember 30-ig akadályoztatás miatt nem tudja benyújtani, azt a mulasztás okának megjelölésével az akadály megszűnésétől számított 30 napon belül benyújthatja.
 - (2) A jogosultsági feltételek fennállása esetén a tanévvindítási hozzájárulást és a nevelési támogatást a honvédelmi szervezet a kérelem benyújtását követő 30 napon belül, de legkorábban augusztus 1-jén biztosítja az igénylő részére.
 - (3) Ha mindkét szülő honvédelmi szervezet állományába tartozik, a tanévvindítási hozzájárulásra és a nevelési támogatásra mindkét szülő jogosult.
 - (4) Nem állapítható meg tanévvindítási hozzájárulás és nevelési támogatás az állomány azon tagjának és annak a honvédelmi alkalmazottnak, aki
 - a) tárgyév augusztus 1-jén felmentési idejét tölti, és ezért őt a szolgálatteljesítési vagy munkavégzési kötelezettsége alól mentesítették, vagy
 - b) tárgyév augusztus 1-jén 30 napot meghaladó időtartamú illetmény nélküli szolgálatmentességét vagy fizetés nélküli szabadságát tölti, kivéve a gyermekgondozást segítő ellátásban, gyermekgondozási díjban vagy gyermeknevelési támogatásban részesülőt, továbbá a tényleges önkéntes tartalékos katonai szolgálatot teljesítő honvédelmi alkalmazottat.
 - (5) A határozott időre kinevezett honvédelmi alkalmazott részére az egyéb feltételek megléte esetén is csak akkor állapítható meg tanévvindítási hozzájárulás és nevelési támogatás, ha a honvédelmi alkalmazott – tárgyév augusztus 1-jén fennálló – honvédelmi alkalmazotti jogviszonyának megszakítás nélküli, kinevezés szerinti időtartama legalább a hat hónapot eléri.
 - (6) A tárgyév augusztus 1-jén állományba tartozó részmunkaidőben foglalkoztatott honvédelmi alkalmazott az egyéb feltételek megléte esetén is csak akkor jogosult tanévvindítási hozzájárulásra és nevelési támogatásra, ha heti munkaidejének mértéke a 20 órát eléri.

21. Az állomány tagjának házastársi jövedelem-kiegészítése

- 29. §**
- (1) Az állomány tagja házastársi jövedelem-kiegészítésre jogosult a vele együttköltöző házastársa vagy élettársa kereset- vagy jövedelemkiesésének átmeneti, részbeni pótlására, ha a honvédelmi szervezet más helyőrségbe történő áttelepítése vagy a szolgálat érdekében más szolgálati helyre történt áthelyezése, továbbá a Hjkr. 10. § (2) bekezdés d)–f), h) és j) pontja szerinti vezénylése miatt másik belföldi településre költözik át.
 - (2) A házastársi jövedelem-kiegészítést az áthelyezést követően, a tényleges átköltözéstől számított 5 éven belül lehet igényelni, amelyet legfeljebb 3 évig, havonta utólag kell folyósítani.
 - (3) Meg kell szüntetni a házastársi jövedelem-kiegészítésre való jogosultságot, ha az átköltözést követően a házastárs vagy élettárs jövedelemszerző tevékenységet folytat.
 - (4) A (3) bekezdés alapján történő megszüntetést követően házastársi jövedelem-kiegészítés a (2) bekezdés szerinti időtartamon belül újragényelhető.

- 30. §** (1) A házastársi jövedelem-kiegészítés mértékének meghatározásakor a házastárs vagy élettárs
- átköltözés előtt szerzett jövedelmeként bármely rendszeres munkavégzésre irányuló jogviszonyból származó, az átköltözés időpontja előtti utolsó 12 hónapban elért átlagjövedelmét, és egyéb jogviszony esetén a személyes munkavégzés díjazásának az utolsó három hónapban elért havi átlagát,
 - átköltözés után szerzett jövedelmeként bármely rendszeres munkavégzésre irányuló jogviszonyból származó jövedelmét, továbbá a részére folyósított álláskeresői járadékot, nyugdíj előtti álláskeresői segélyt és az egyéni vállalkozásból származó jövedelmet kell figyelembe venni.
- (2) A házastársi jövedelem-kiegészítés összegének meghatározásakor a gyermekgondozási díjban, a gyermekgondozást segítő ellátásban – kivéve a jövedelemszerző tevékenység folytatása mellett folyósított gyermekgondozási díjat és gyermekgondozást segítő ellátást – és a gyermeknevelési támogatásban részesülés időszakát, valamint a gyermekgondozási díj, a gyermekgondozást segítő ellátás és a gyermeknevelési támogatás összegét figyelmen kívül kell hagyni.
- (3) Házastársi jövedelem-kiegészítésként az (1) bekezdés a) és b) pontja szerinti jövedelmek különbözetét lehet megállapítani, azzal, hogy az legfeljebb havonta a minimálbérnek megfelelő összeg
- 75%-a az első 12 hónapban,
 - 60%-a a második 12 hónapban,
 - 50%-a a harmadik 12 hónapban.
- (4) Az állomány tagja a házastársi jövedelem-kiegészítésre való jogosultság alapjául szolgáló körülmények megváltozását az annak bekövetkeztétől számított 8. napig köteles a döntésre jogosult eljárónak bejelenteni.
- (5) A házastársi jövedelem-kiegészítésre vonatkozó jogosultság fennállását az állomány tagja háromhavonként megfelelő okiratok – így különösen munkaközvetítő szerv igazolásával, munkaszerződéssel, kinevezéssel, kifizetési bizonylattal – bemutatásával igazolja.

22. Belföldi vezényléshez, kiküldetéshez, beiskolázáshoz és kirendeléshez kapcsolódó költségtérítések

- 31. §** (1) A döntésre jogosult eljáró által kiadott kiküldetési rendelvénnyel alapján téríthetők meg
- az állomány tagjának belföldi szolgálati feladatra vagy képzésre, kiképzésre történő vezénylésével,
 - a honvédelmi alkalmazott és a munkavállaló belföldi kiküldetésével, továbbá
 - a honvédelmi alkalmazott belföldi képzésre történő beiskolázásával vagy a más munkáltatóhoz történő kirendelésével
- összefüggő költségek. Ha az egymást követő szolgálati kiküldetések közötti időtartam nem haladja meg a négy naptári napot, folyamatos kiküldetési rendelvénnyel is alkalmazható a kiküldetésben töltött idő feltüntetésével.
- (2) Nem téríthetők meg az ezen alcím szerinti utazási- és szállásköltségek, ha az állomány tagja, a honvédelmi alkalmazott vagy a munkavállaló részére a honvédelmi szervezet vagy a Honvédség megbízása szerint más szervezet térítésmentesen biztosítja az utaztatást, a szállítást, illetve az elszállásolást.
- (3) Nem számolható el utazási költség az állomány tagja, a honvédelmi alkalmazott és a munkavállaló részére, ha az engedélyezett közlekedési eszközt az érintett az adott viszonylatra térítésmentesen jogosult igénybe venni, vagy azon viszonylatra a Honvédségtől egyéb jogcímen utazási költségtérítésben részesül, vagy ha az utazást szolgálati gépjárművel hajtotta végre.
- 32. §** (1) Az állomány tagja, a honvédelmi alkalmazott és a munkavállaló részére a (2)–(7) bekezdés szerint meg kell téríteni a 31. § (1) bekezdése szerinti belföldi vezénylés, belföldi kiküldetés, beiskolázás és kirendelés teljesítésével összefüggő, indokolt utazási és utazással kapcsolatos egyéb költségeket, így különösen
- az utas- és poggyászbiztosítás,
 - a komphasznalat,
 - az autópálya-használat,
 - a parkolás
- költségeit, ha a szolgálati vagy a munkaköri feladatok a szolgálatteljesítési vagy a munkavégzési hely és a tényleges tartózkodás helye szerinti településtől eltérő belföldi településen való szolgálatteljesítést vagy munkavégzést tesznek szükségessé, ideértve a kötelező egészségügyi szűrővizsgálaton való részvételt, valamint a szolgálati vagy a munkaköri feladatok szolgálati vagy munkavégzési helytől eltérő belföldi településen történő, egybefüggően 24 órát meghaladó szokásos ellátását.

- (2) Közösségi közlekedési eszközzel végrehajtott utazás esetén az állomány tisztí állománycsoportba tartozó tagja, továbbá a magasabb vezető és vezető honvédelmi alkalmazott vagy munkavállaló részére a 2. § (1) bekezdés 6. pontja szerinti közlekedési eszköznél magasabb komfortfokozatú közlekedési eszköz – ideértve a pótjegy-, helyjegyköteles közlekedési eszközt – igénybevételét meg kell téríteni. Az ezen jogosultakkal együtt vezényelt, kiküldetést teljesítő, beiskolázott vagy kirendelt személy részére a magasabb komfortfokozatú közlekedési eszköz igénybevétele szolgálati érdekből felmerült indokolt esetben engedélyezhető.
- (3) Ha szolgálati érdekből vagy a munkáltató érdekében végzett feladat végrehajtása egyébként sérelmet szenvedne, a jogosult a kiküldetési rendelvénnyben meghatározottól eltérő, költségesebb közlekedési eszközt is igénybe vehet, azonban az így felmerült többletköltség csak a döntésre jogosult előljáró előzetes engedélyével számolható el.
- (4) Közösségi közlekedési eszköz igénybevétele esetén az állomány tagja, a honvédelmi alkalmazott és a munkavállaló részére meg kell téríteni a helyjegy, valamint a távolsági kiegészítő jegy árát is, ha azt az adott viszonylaton történő utazás esetén a közlekedési társaság kötelezően felszámítja.
- (5) Saját személygépkocsi belföldi vezénylés, belföldi kiküldetés, beiskolázás vagy kirendelés esetén utazási költségként az Szja. törvény 3. számú melléklet II. pont 6. alpontja szerint igazolás nélkül elszámolható összeget kell az állomány tagja, a honvédelmi alkalmazott és a munkavállaló részére kifizetni.
- (6) A saját személygépkocsi (5) bekezdés szerinti igénybevétele kizárólag abban az esetben engedélyezhető, ha a jogosult nyilatkozik
 - a) a CASCO vagy azzal egyenértékű biztosítás meglétéről vagy
 - b) a CASCO vagy azzal egyenértékű biztosítás hiányáról és arról, hogy a saját személygépkocsi használata során esetlegesen felmerülő minden olyan kárért felelősséget vállal, amely a kötelező gépjármű-felelősségbiztosítás alapján nem térül meg.
- (7) A ténylegesen felmerült utazási és utazással kapcsolatos egyéb költségek a döntésre jogosult előljáró engedélye alapján a menetjegy, parkolójegy ellenében is elszámolhatók.

- 33. §**
- (1) Ha a 32. § (1) bekezdése szerinti belföldi vezénylés, belföldi kiküldetés, beiskolázás vagy kirendelés során az állomány tagja, a honvédelmi alkalmazott vagy a munkavállaló a szolgálatteljesítés vagy a munkavégzés helyére visszatérni azért nem tud, mert azt szolgálati vagy munkaköri feladata nem teszi lehetővé, honvédségi szálláshelyen történő elhelyezésre jogosult.
 - (2) Ha a jogosult honvédségi szálláshely vagy férőhely hiányában honvédségi szálláshelyen nem helyezhető el, részére a döntésre jogosult előljáró által előzetesen meghatározott keretösszegig a kereskedelmi szálláshely igénybevételenek számlával igazolt költségeit a honvédelmi szervezet megtéríti.

- 34. §**
- A honvédelmi alkalmazott és a munkavállaló a munkavégzés helyétől és a tényleges tartózkodás helyétől eltérő belföldi településen teljesített kiküldetéssel összefüggésben napidíjként a belföldi hivatalos kiküldetést teljesítő munkavállaló költségtérítéséről szóló 437/2015. (XII. 28.) Korm. rendelet 3. § (1) bekezdése szerinti átalány legkisebb összegére jogosult, amely pontos mértékének megállapításához a honvédelmi alkalmazott és a munkavállaló a belföldi kiküldetés tényleges kezdő és befejező időpontjáról, valamint a térítésmentes természetbeni ételmezési ellátás mértékéről a 35. § (2) bekezdése szerinti elszámolás során a pénzügyi és számviteli szerv felé írásbeli nyilatkozatot tesz. A napidíj felhasználását nem kell számlával igazolni.

- 35. §**
- (1) Az állomány tagja, a honvédelmi alkalmazott vagy a munkavállaló kérésére a döntésre jogosult előljáró engedélye alapján a pénzügyi és számviteli szerv a várható kiadások összegének megfelelő mértékű előleget fizet ki a 31–33. § szerinti költségek és a 34. § szerinti napidíj megelőlegezése céljából a belföldi vezénylés, a belföldi kiküldetés, a beiskolázás vagy a kirendelés megkezdését megelőző 5 munkanapon belül előleg fizethető ki.
 - (2) A felvett előleggel a folyamatos kiküldetési rendelvénnyel szerinti elszámolás kivételével az érintett köteles a belföldi vezénylés, a belföldi kiküldetés, a beiskolázás vagy a kirendelés befejezését követő 5. munkanapig elszámolni. Folyamatos kiküldetési rendelvénnyel használata esetén a költségekkel és a felvett előleggel az érintett a honvédelmi szervezetenél meghatározott rend szerint legalább havonta köteles elszámolni.
 - (3) A (2) bekezdés szerinti határidőtől eltérést a döntésre jogosult előljáró egyedi elbírálás alapján engedélyezhet. Ha az állomány tagja, a honvédelmi alkalmazott vagy a munkavállaló a (2) bekezdés szerinti elszámolási kötelezettségének – a póthatáridő tűzésére is figyelemmel – nem tesz eleget, a pénzügyi és számviteli szerv vezetője kezdeményezi az előleg illetményből vagy munkabérből történő levonását.

23. Helyi szolgálati utazáshoz kapcsolódó költségtérítések

- 36. §** (1) Az állomány tagja, a honvédelmi alkalmazott és a munkavállaló jogosult a szolgálatteljesítési hely vagy munkavégzési hely szerinti település közigazgatási határán belül történő vezénylésével vagy kiküldetésével kapcsolatosan felmerülő utazási és utazással összefüggő egyéb költségei megtérítésére.
- (2) Az (1) bekezdés szerinti vezénylés vagy kiküldetés során elsősorban közösségi közlekedési eszközt kell igénybe venni. A vezényléshez vagy kiküldetéshez szolgálati gépjármű, taxi, valamint a 32. § (5) és (6) bekezdésében foglaltak figyelembevételével saját személygépkocsi igénybevétele engedélyezhető.
- (3) Nem számolható el helyi szolgálati utazáshoz kapcsolódó utazási költség az állomány tagja, a honvédelmi alkalmazott és a munkavállaló részére, ha az engedélyezett közlekedési eszközt az érintett az adott viszonylatra térítésmentesen jogosult igénybe venni, vagy azon viszonylatra egyéb jogcímen utazási költségtérítésben részesül, vagy ha az utazást szolgálati gépjárművel hajtotta végre.

24. Az állomány tagjának tanulmányi szerződéssel támogatott képzéssel összefüggő költségtérítése

- 37. §** Az állomány tagjának a Hjkr. 19. § (4) bekezdése alapján tanulmányi szerződéssel támogatott, a szolgálatteljesítési helyétől és a tényleges tartózkodás helyétől eltérő belföldi településen folytatott képzése esetén
- a) az azzal összefüggésben felmerülő utazási költségeket a 38–40. §-ban meghatározott rendben kell megtéríteni, azzal az eltéréssel, hogy közösségi közlekedési eszköz igénybevétele esetén a helyközi munkába járási költségek és a képzés helye szerinti településen a helyi munkába járási költségek teljes összegét ki kell fizetni, továbbá
- b) a felmerülő szállásköltséget a 33. §-ban meghatározott rendben kell megtéríteni, azzal az eltéréssel, hogy a napi szállásköltség felső határát a tanulmányi szerződésben kell rögzíteni.

25. A helyközi munkába járással összefüggő költségtérítések

- 38. §** (1) Az állomány tagja, a honvédelmi alkalmazott és a munkavállaló helyközi munkába járással kapcsolatos utazási költségeit kérelmére ezen alcím eltérő rendelkezése hiányában a 39/2010. Korm. rendelet szabályai szerint kell megállapítani és folyósítani.
- (2) A helyközi munkába járással kapcsolatos költségek megtérítéséről az (1) bekezdés szerinti kérelem alapján döntésre jogosult előljáró dönt.
- (3) Nem számolható el helyközi munkába járási költségtérítés az állomány azon tagjának, annak a honvédelmi alkalmazottnak és munkavállalónak, aki az adott viszonylatra bármely más jogcímen térítésmentes személyszállítás igénybevételeire jogosító engedéllyel rendelkezik.
- (4) A (3) bekezdéstől eltérően az állomány tagja, a honvédelmi alkalmazott és a munkavállaló ezen alcím szerint jogosult a helyközi munkába járással összefüggő költségeinek megtérítésére, ha a munkába járás érdekében részére engedélyezett térítésmentes személyszállítást szolgálati vagy munkaköri feladatainak végrehajtása miatt igazoltan nem tudta igénybe venni.
- 39. §** (1) Az állomány tagja, a honvédelmi alkalmazott és a munkavállaló részére a 39/2010. Korm. rendelet 3. § (2) és (3) bekezdése szerinti költségek 86%-os mértékben téríthetők meg. Az állomány tagja hazautazással kapcsolatos költségtérítése esetén a 39/2010. Korm. rendelet 3. § (3) bekezdésében meghatározott felső korlátot nem kell alkalmazni.
- (2) Nem jogosult hazautazás címén munkába járási költségtérítésre az állomány tagja, a honvédelmi alkalmazott és a munkavállaló, ha a szolgálatteljesítési vagy a munkavégzési hely szerinti településen vagy annak vonzáskörzetében az állomány tagja, a honvédelmi alkalmazott vagy a munkavállaló, illetve vele közös háztartásban élő családtagja
- a) beköltözhető lakástulajdonnal rendelkezik,

- b) a Lakásrendelet vagy a Lakáspénzrendelet alapján
 - ba) HM rendelkezésű lakást bérel,
 - bb) albérletidő-hozzájárulás vagy lakáspénz igénybevételével bérel vagy lízingel lakást,
 - bc) munkáltatói kölcsön, illetve vissza nem térítendő juttatás vagy egyszeri pénzbeli támogatás igénybevételével szerzett lakástulajdont, vagy
 - bd) helyőrségi szállóként hasznosított HM rendelkezésű lakást bérel vagy használ, kivéve, ha családjától különélőnek minősül.
- (3) A (2) bekezdés b) pont bd) alpontja nem terjed ki az állomány azon tagjára, aki szállóférőhelyen történő elhelyezésre jogosult, azonban ennek hiányában szállóként hasznosított HM rendelkezésű lakásban kerül elhelyezésre.
- (4) Az (1)–(3) bekezdéstől eltérően az állomány azon tagja részére, akit a tényleges tartózkodás helyétől és a szolgálatteljesítési helyétől eltérő belföldi településen történő szolgálatteljesítés céljából áthelyeznek, kineveznek vagy 1 évet meghaladóan belföldre vezényelnek, a döntésre jogosult előjáró szolgálati érdekből engedélyezheti a helyközi munkába járási költségek 100%-os megtérítését, ha az áthelyezés vagy kinevezés következtében az állomány tagja családjától különélővé válik, vagy az új szolgálatteljesítési helyén a család együttélését lehetővé tevő lakhatási támogatás hiányában hazautazásra jogosult. Ebben az esetben a helyjegy és a távolsági kiegészítő jegy árát is meg kell téríteni.
- (5) Az állomány tagja részére
 - a) a katonai szolgálat megkezdésével összefüggő, indokoltan felmerülő utazási költség (1) bekezdés szerinti mértékének megfelelő összeget meg kell téríteni, valamint
 - b) a katonai szolgálat megkezdését követően a helyközi munkába járásra szolgáló, első havi bérlet megvásárlásához az (1) bekezdésben meghatározott mértékű előleget kell biztosítani az érintett írásbeli kérelmére.
- (6) A 39/2010. Korm. rendelet 4. §-ában foglalt személyi körön kívül az állomány tagja és a honvédelmi alkalmazott részére a 38. § (2) bekezdése szerint a döntésre jogosult előjáró engedélyezheti a helyközi munkába járási költségek megtérítését akkor is, ha a jogosult közösségi közlekedési eszközt nem vesz igénybe. Ebben az esetben munkába járási költségtérítés címén a tényleges tartózkodás helye és a szolgálatteljesítési vagy a munkavégzési hely közötti, szilárd burkolatú, útdíj megfizetése nélkül igénybe vehető közforgalmú úton mért legrövidebb oda-vissza távolságra, a távolléttel nem érintett napokra egységesen 15 Ft/km általános személygépkocsi-normaköltséget kell folyósítani.
- (7) A bérlettel való elszámolás a Magyarországon történő, legalább havi egy napi szolgálatteljesítés vagy munkavégzés esetén és – a bérlet érvényességi idejére figyelemmel – legfeljebb évi 12 alkalommal biztosítható.

26. A helyi munkába járással összefüggő költségtérítések

- 40. §**
- (1) Az állomány tagja és a honvédelmi alkalmazott a szolgálatteljesítési hely és a tényleges tartózkodás helye szerinti településen a munkába járáshoz vásárolt havi érvényességű helyi bérlet árához bruttó 100%-os mértékű hozzájárulásra jogosult, ha a 39. § (1) bekezdése szerint megtérített menetjegy vagy bérlet helyi tömegközlekedési eszköz igénybevételére nem alkalmas.
 - (2) Ha a helyi munkába járásra alkalmas tömegközlekedési eszköz kizárólag helyközi utazásra alkalmas bérlettel vehető igénybe, az állomány tagja és a honvédelmi alkalmazott a szolgálatteljesítési hely és a tényleges tartózkodás helye szerinti településen a munkába járáshoz vásárolt bérlet árához bruttó 100%-os mértékű hozzájárulásra jogosult.
 - (3) Az állomány 39. § (4) bekezdése szerinti költségtérítésben részesülő tagja részére a döntésre jogosult előjáró engedélyezheti a szolgálatteljesítés helye szerinti településen a helyi munkába járás költségei teljes összegének megtérítését, kivéve abban az esetben, ha a szolgálatteljesítés helye és a tényleges tartózkodás helye szerinti település egybeesik. Amennyiben a szolgálatteljesítés helye és a tényleges tartózkodás helye szerinti település egybeesik, a munkába járáshoz vásárolt helyi bérlet árát az (1) bekezdés szerinti mértékben lehet megtéríteni.
 - (4) Az (1)–(3) bekezdés szerinti költségtérítés a Magyarországon történő, legalább havi egy napi szolgálatteljesítés vagy munkavégzés esetén és – a bérlet érvényességi idejére figyelemmel – legfeljebb évi 12 alkalommal biztosítható.
 - (5) Nem jogosult az (1)–(3) bekezdés szerinti költségtérítésre az állomány azon tagja és az a honvédelmi alkalmazott, aki munkába járás céljából szolgálati gépjárművet vesz igénybe, vagy aki személygépkocsival történő munkába járáshoz kapcsolódóan a 39/2010. Korm. rendelet 4. és 5. §-a vagy a 39. § (6) bekezdése szerinti költségtérítésben részesül.
 - (6) A helyi munkába járási költségtérítésre való jogosultság megállapítása tekintetében a 38. §-t is alkalmazni kell.

27. Egyéb utazásokkal kapcsolatos költségtérítések

- 41. §** (1) A 32. § vagy a 36. § szerint kell megtéríteni
- az állomány fegyelmi vagy méltatlansági eljárás során megjelenésre kötelezett tagja és honvédelmi alkalmazott részére a tényleges tartózkodás helye és az eljárás helye közötti utazáshoz és az onnan történő visszautazáshoz kapcsolódó,
 - az állomány tagja részére a missziós regeneráló pihentetéssel összefüggésben a tényleges tartózkodás helyéről a pihentetés helyére utazás és az onnan történő visszautazáshoz kapcsolódó, indokoltan felmerülő helyközi utazási költségei megtérítésére.
- (2) Az állomány tagja részére a döntésre jogosult előljáró engedélyezheti
- az illetékes egészségügyi szolgálat orvosának javaslatára katona-egészségügyi jogosultság vagy szociális ráutaltság alapján a kötelező egészségbiztosítás ellátásairól szóló 1997. évi LXXXIII. törvény 22. §-ában foglalt költségtérítéseken túl az állomány tagja egészségügyi ellátásával összefüggő,
 - évente legfeljebb két alkalommal az egyenruházat beszerzésével kapcsolatos utazás során felmerülő utazási költségek
- indokoltan felmerülő helyközi utazási költségeinek megtérítését a 32. § vagy a 36. § szerint.

28. Visszarendeléssel összefüggő költségtérítések

- 42. §** (1) Az állomány tagja részére a szolgálatmentességről történő visszarendeléssel és a laktanyán kívüli készenléti szolgálat alatti berendeléssel összefüggő költségként, illetve ha a szokásos szolgálati rendjétől eltérő időpontban kell a szolgálatteljesítési helyén jelen lennie,
- az indokoltan felmerülő utazási költséget – ide nem értve az állomány tagja részére megállapított munkába járással összefüggő költségtérítést –, valamint
 - az előre kifizetett és az igénybe nem vett szolgáltatások vissza nem térített értékét meg kell téríteni. Akkor is engedélyezhető az utazási többletköltség elszámolása, ha annak felmerülését előre nem látható, elháríthatatlan okok és körülmények idézik elő.
- (2) A honvédelmi alkalmazott és a munkavállaló részére az Mt. 123. § (7) bekezdése szerinti, a szabadság megszakításával vagy kiadásának módosításával, továbbá a munkáltató utasítása alapján a szokásos munkarendtől eltérő időpontban a munkavégzés helyén történő megjelenéssel összefüggő költségként különösen
- az indokoltan felmerülő utazási költség – ide nem értve a honvédelmi alkalmazott részére megállapított munkába járással összefüggő költségtérítést –, valamint
 - az előre kifizetett és igénybe nem vett szolgáltatások vissza nem térített értéke téríthető meg. Akkor is engedélyezhető az utazási többletköltség elszámolása, ha annak felmerülését előre nem látható, elháríthatatlan okok és körülmények idézik elő.

29. Az állomány tagjának költözködési költségtérítése

- 43. §** (1) Ha az állomány tagja első alkalommal költözik önálló lakásba, részére a döntésre jogosult előljáró költözködési költségtérítés kifizetését engedélyezheti a közigazgatási határon belüli helyi, valamint helyközi költözködés esetén is. E rendelkezés értelmében önálló lakásnak – a lakhatás jogcímétől és a tulajdoni viszonyok helyzetétől függetlenül – azt a lakóingatlant vagy lakrészt kell tekinteni, amely megfelel az önálló életvitel folytatásához szükséges feltételeknek. Nem minősül önálló lakásnak a helyőrségi szálló – ideértve a helyőrségi szállóként hasznosított HM rendelkezésű lakást is – és a laktanyai szállás.
- (2) Az állomány 39. § (4) bekezdése szerint áthelyezett, kinevezett vagy vezényelt tagja is jogosult költözködési költségtérítésre.
- (3) A döntésre jogosult előljáró engedélyezheti a költözködési költségtérítés folyósítását akkor is, ha az állomány tagja nem az új szolgálatteljesítési helyével azonos településre, hanem annak vonzáskörzetébe költözik. Az engedélyezés az adott áthelyezés vonatkozásában egyszeri alkalommal téríthető akkor is, ha később az állomány tagja átköltözik arra a településre, ahová a szolgálatteljesítési helye szerint eredetileg is költöznie kellett volna.

- (4) Költözködési költségtérítés címén
 - a) a szállítási költségek megtérítése,
 - b) a saját és az átköltözés időpontjában az állomány tagjával közös háztartásban élő közeli hozzátartozói, élettársa indokoltan felmerülő egy útra szóló utazási költségének megtérítése, továbbá
 - c) költözködési átalány
 állapítható meg.
- (5) Az azonos településre áthelyezett házastársakat vagy élettársakat együttesen illeti meg a költözködési költségtérítés, azzal, hogy a (4) bekezdés a) és c) pontja szerinti költségtérítések kérelemre 50-50%-os mértékben megosztva is folyósíthatók, a (4) bekezdés b) pontja szerinti utazási költségtérítés azonban csak az egyikük részére téríthető meg.
- (6) Honvédségi szálláshelyen – ideértve a helyőrségi szállóként hasznosított HM rendelkezésű lakást is – történő elhelyezés esetén költözködési költségtérítés címén legfeljebb 200 kg ingóság szállítási költsége számolható el.
- (7) A döntésre jogosult előjáró engedélyezheti a szállítási költség és a költözködési átalány folyósítását akkor is, ha az állomány tagja az áthelyezést követően igénybe vett honvédségi szálláshelyről az új szolgálatteljesítési helyével azonos településre vagy annak vonzáskörzetébe költözik, és a (4) bekezdés a) pontja szerinti szállítási költséget a honvédségi szálláshelyre történő költözésekor nem számolta el.
- (8) A költözködési átalány maximális összegét legfeljebb azon ingatlan lakószobáinak száma alapján kell meghatározni, amelybe az állomány tagja újonnan beköltözött. A lakószobák számának megállapításánál legfeljebb a Lakásrendeletben meghatározott lakásigény jogos mértékének felső határát kell figyelembe venni.
- (9) A költözködési átalány mértéke legfeljebb
 - a) 57 975 forint, ha a jogosult másfél szobás vagy annál kisebb lakásba költözik,
 - b) 57 975 forint, valamint a másfél szobán felüli szobánként további 19 325 forint, félészobánként további 9663 forint, ha a jogosult másfél szobásnál nagyobb lakásba költözik.

30. Az állomány tagja gyermekének továbbtanulásával összefüggő költségtérítések

- 44. §**
- (1) Ha az állomány tagja 39. § (4) bekezdése szerinti áthelyezése, kinevezése vagy vezénylése következtében az állomány tagjának gyermeke az állomány tagja tényleges tartózkodásának helye szerinti településtől eltérő településen folytatja középfokú vagy felsőfokú tanulmányait, az állomány tagjának írásbeli kérelmére a gyermek által igénybe vett elhelyezéssel összefüggésben a (2)–(4) bekezdésben foglalt támogatás biztosítható.
 - (2) Kollégiumi elhelyezés igénybevétele esetén az oktatás idejére a diákotthoni térítési díj és a diákotthonból közösségi közlekedési eszközzel, havonta két alkalommal történő haza- és visszautazás során indokoltan felmerülő utazási költséget kell megtéríteni.
 - (3) Kollégiumi elhelyezés hiányában a gyermek részére a Lakásrendeletben foglalt feltételekkel honvédségi szálláshely biztosítható. Ha az oktatási intézmény szerinti településen honvédségi szálláshely vagy szabad férőhely nem áll rendelkezésre, az állomány tagja részére írásbeli kérelme alapján elhelyezési támogatást vagy naponkénti utazási költségtérítést kell folyósítani.
 - (4) Elhelyezési támogatás címén a gyermek által a Lakásrendeletben meghatározott lakásigény jogos mértékének figyelembevételével igénybe vett albérlet bérleti díja és a (2) bekezdés szerinti utazási költség folyósítható, amelyek együttes összege azonban nem haladhatja meg a felsőoktatásban részt vevő hallgatók juttatásairól és az általuk fizetendő egyes térítésekről szóló 51/2007. (III. 26.) Korm. rendelet szerinti maximális kollégiumi térítési díj kétszeresét.
 - (5) Az e § szerinti térítési díjakat az állomány tagja részére a költségtérítésre jogosító gyermekre való tekintettel a pénzügyi és számviteli szerv az állomány tagja vagy a gyermek nevére kiállított számla és a menetjegy vagy a bérlet leadása ellenében fizeti ki.

31. Az állomány tagjának családalapítási támogatása

- 45. §**
- (1) A család alapításakor felmerülő többletkiadásokhoz való hozzájárulás céljából az állomány tagja részére kérelemre, kamatmentesen, a szolgálati viszony fennállása alatt – ideértve az ismételten létesített szolgálati viszonyt is – egy alkalommal az állomány tagja és házastársa vagy élettársa jövedelmi viszonyainak figyelembevételével, legfeljebb azonban a minimálbér ötszörösének megfelelő összegben családalapítási támogatás nyújtható.

- (2) Családalapítási támogatásra az állomány azon tagja jogosult, aki a kérelem benyújtásakor legfeljebb 5 éve él házastársi vagy élettársi viszonyban.
- (3) Ha a (2) bekezdés szerinti házastársak vagy élettársak mindketten jogosultak családalapítási támogatásra, akkor támogatás csak az egyikük részére – vagy kérelemre mindkét házastárs vagy élettárs részére 50-50%-os mérték szerint megosztva – folyósítható.
- (4) Nem jogosult a családalapítási támogatás igénybevételére,
 - a) aki próbaidő alatt áll,
 - b) az a szerződéses állományú katona, akinek a vállalt szerződéses idejéből egy évnél kevesebb van hátra,
 - c) akinek az illetményéből a törlesztőrészek levonására bármely ok miatt nincs lehetőség, továbbá
 - d) aki a 46. § szerinti feltételekkel a családalapítási támogatás visszafizetését nem vállalja.

- 46. §**
- (1) A családalapítási támogatást az állomány tagjának 4 év alatt, vagy ha a szerződéses állomány szerződésének lejártáig hátralévő idő ennél rövidebb, a szerződésből hátralévő idő alatt kell visszafizetni.
 - (2) A családalapítási támogatás törlesztését az állomány családalapítási támogatásban részesült tagja illetményéből havonta történő levonással kell teljesíteni. A törlesztőrészek levonását a támogatás átutalását követő hónapra járó illetményből kell megkezdeni. Ha a család megélhetését veszélyeztetné, kérelem alapján, a döntésre jogosult előljáró a törlesztésre legfeljebb 1 év halasztást engedélyezhet.
 - (3) Az állomány tagjának szolgálati viszonya megszűnése esetén – ide nem értve a (4) bekezdésben meghatározott eseteket – a családalapítási támogatás még nem törlesztett, a (2) bekezdés szerint meghatározott ütemben visszafizetendő részét tartozásként tartalmazza a munkáltató által a szolgálati viszonyról kiállított igazolás.
 - (4) A (2) bekezdés szerint meghatározott ütemtől eltérően a családalapítási támogatás még nem törlesztett része az utolsó szolgálatban töltött napon egy összegben válik esedékessé, ha a családalapítási támogatásban részesült szolgálati viszonya a Hjkr. 15. § (4) bekezdése szerinti neki felróható okból szűnik meg.

32. Az illetményelőleg, munkabérelőleg

- 47. §**
- (1) Kérelmére illetményelőlegben vagy munkabérelőlegben (a továbbiakban együtt: illetményelőleg) részesülhet
 - a) az állomány azon tagja, az a honvédelmi alkalmazott vagy az a határozatlan idejű munkaszerződéssel foglalkoztatott munkavállaló, aki átmeneti jelleggel kedvezőtlen anyagi helyzetbe került, vagy életkörülményei javításához szükséges, vagy
 - b) az állomány azon tagja, akit a külföldi szolgálatról szóló miniszteri rendelet szerinti tartós külföldi szolgálatra vezényelnek és az a honvédelmi alkalmazott, akit tervezetten 90 napot meghaladó időtartamra külföldre kihelyeznek.
 - (2) Nem részesülhet illetményelőlegben
 - a) az, akinek az illetményéből vagy munkabéréből az illetményelőleg törlesztőrészeinek levonása bármely ok miatt nem lehetséges,
 - b) az, aki a 48. § szerinti feltételekkel az illetményelőleg visszafizetését nem vállalja, továbbá
 - c) az (1) bekezdés a) pontja szerinti esetben az sem,
 - ca) aki próbaidejét tölti, vagy
 - cb) akinek korábban felvett illetményelőlegből származó törlesztetlen tartozása van.

- 48. §**
- (1) A döntésre jogosult előljáró – a 47. § (1) bekezdés a) pontjában foglaltak mérlegelésével –
 - a) legfeljebb a minimálbér ötszörösének megfelelő összegű, legfeljebb 6 hónap törlesztési idejű,
 - b) a minimálbér ötszörösénél nagyobb, legfeljebb az állomány tagja alapilletménye, a honvédelmi alkalmazott távolléti díja és a munkavállaló alapbére kétszörösének megfelelő összegű és 6 hónapnál hosszabb törlesztési idejű vagy
 - c) a minimálbér ötszörösének megfelelő vagy annál kisebb összegű és 6 hónapnál hosszabb törlesztési idejű illetményelőleget engedélyezhet, azzal, hogy a visszafizetési kötelezettségnek legkésőbb tárgyév december 5-ig eleget kell tenni.
 - (2) A 47. § (1) bekezdés b) pontja szerinti illetményelőleg a külföldi szolgálat, a külföldi munkavégzés vagy tanulmány megkezdése előtt legfeljebb 2 hónappal igényelhető. Ennek mértéke az (1) bekezdéstől eltérően a külföldi szolgálat, a külföldi munkavégzés vagy tanulmány megkezdése előtt érvényes alapilletmény vagy távolléti díj 2 havi összege lehet. A visszafizetési kötelezettségnek legkésőbb tárgyév december 5-ig eleget kell tenni.

- 49. §** (1) Az illetményelőleg törlesztőrészleteinek levonását az illetményelőleg átutalását követő hónapra járó illetményből vagy munkabérből kell megkezdeni és az illetményből vagy munkabérből havonta történő levonással kell teljesíteni.
- (2) Az állomány tagja szolgálati viszonyának, a honvédelmi alkalmazott jogviszonyának és a munkavállaló munkaviszonyának megszűnése vagy megszüntetése napján a teljes illetményelőleg-tartozás esedékessé válik, amelyet az utolsó havi illetményből vagy munkabérből le kell vonni.
- (3) A (2) bekezdéstől eltérően az eredetileg meghatározott ütemezéssel fizetheti vissza az illetményelőleg tartozását
- a) az állomány illetményelőlegben részesült tagja, ha honvédelmi alkalmazotti jogviszonyba kerül áthelyezésre, vagy honvédelmi szervezetnél munkaviszonyban vagy kormánytisztviselői jogviszonyban kerül alkalmazásra,
 - b) az illetményelőlegben részesült honvédelmi alkalmazott, ha
 - ba) a Haj. tv. 21. § (2) bekezdés b) pont bc) alpontja alapján a Hjkr. szerinti hivatásos vagy szerződéses szolgálati viszonyt létesít, vagy honvédelmi szervezetnél munkaviszonyban vagy kormánytisztviselői jogviszonyban kerül alkalmazásra,
 - bb) másik honvédelmi szervezethez áthelyezik, vagy
 - bc) honvédelmi alkalmazotti jogviszonya az Mt. szerinti – a honvédelmi szervezetekkel kapcsolatos – munkáltató személyében bekövetkező változással érintett.

33. A segély

- 50. §** (1) Az állomány tagja, a honvédelmi alkalmazott és a munkavállaló kérelmére – súlyos anyagi megterheléssel járó körülményeinek enyhítésére – a döntésre jogosult előljáró segély folyósítását engedélyezheti.
- (2) Az (1) bekezdés szerinti segély alkalmanként
- a) legfeljebb 300 000 forintban vagy
 - b) különös méltánylást érdemlő helyzetben ennél magasabb összegben állapítható meg.
- (3) Az állomány azon tagja és az a honvédelmi alkalmazott, aki az (1) bekezdés szerinti kérelmében meghatározott körülményei enyhítésére szolgáló születési támogatásban, illetve a kegyeleti gondoskodásról és az ehhez kapcsolódó egyes szociális feladatokról szóló 7/2013. (VII. 25.) HM rendelet szerinti temetési segélyben részesült, vagy indokai alapján temetési segélyben részesíthető, a támogatás, illetve a segély alapjául szolgáló körülményei, indokai alapján az (1) bekezdés szerinti segélyben nem részesíthető.

34. A munkaerő-piaci beilleszkedés és visszailleszkedés támogatása

- 51. §** (1) Pályázat alapján a munkaerő-piacra történő beilleszkedés és visszailleszkedés elősegítése érdekében pénzügyi hozzájárulás nyújtható
- a) a hivatásos állomány tagjának, ha szolgálati viszonya létszámcsökkenés, szervezeti átalakítás, katonai szolgálatra való egészségügyi alkalmatlanság vagy az előmeneteli renddel összefüggő ok miatt megszüntetésre kerül, feltéve, hogy a szolgálati viszony megszűnését követő 6 hónapon belül a munkaerő-piaci helyzete javítása érdekében az állami foglalkoztatási szerv által felajánlott vagy elfogadott, vagy a Szakmajegyzékben vagy Programkövetelményekben szereplő vagy hatósági – egy évet meg nem haladó – iskolarendszeren kívüli tanfolyami képzésre jelentkezik,
 - b) a szerződéses állomány tagjának, aki legalább 4 év szolgálati viszonnal rendelkezik, és a szolgálati viszonya a szerződésben meghatározott időtartam leteltével szűnik meg, feltéve, hogy a szerződése lejártát megelőző hónapban a munkaerő-piaci helyzete javítása érdekében az állami foglalkoztatási szerv által felajánlott vagy elfogadott, vagy a Szakmajegyzékben vagy Programkövetelményekben szereplő vagy hatósági – egy évet meg nem haladó – iskolarendszeren kívüli tanfolyami képzésre jelentkezik,
 - c) a honvédelmi alkalmazottnak, ha honvédelmi alkalmazotti jogviszonya létszámcsökkenés, szervezeti átalakítás, egészségügyi alkalmatlanság miatt megszüntetésre kerül, feltéve, hogy a honvédelmi alkalmazotti jogviszony megszűnését követő 6 hónapon belül a munkaerő-piaci helyzete javítása érdekében az állami foglalkoztatási szerv által felajánlott vagy elfogadott, vagy a Szakmajegyzékben vagy Programkövetelményekben szereplő vagy hatósági – egy évet meg nem haladó – iskolarendszeren kívüli tanfolyami képzésre jelentkezik.
- (2) Pályázat alapján a további foglalkoztatást elősegítő képzés költségéhez pénzügyi hozzájárulás nyújtható az állomány tagjának és a honvédelmi alkalmazottnak, ha

- a) szolgálati viszonya vagy honvédelmi alkalmazotti jogviszonya csak meghatározott szakképzettség megszerzése után tartható fenn,
 - b) a szakképzettség megszerzése a Honvédség képzési rendszerében nem biztosítható,
 - c) a szakképzettség megszerzéséhez a döntésre jogosult előljáró hozzájárul, és
 - d) a szerződéses állomány tagjának a jelentkezés időpontjában érvényes szerződése legalább két évvel meghosszabbításra kerül.
- (3) Az (1) és a (2) bekezdés szerinti támogatás összege nem haladhatja meg a 115 950 forintot.

IV. FEJEZET

35. A honvéd tisztjelöltekre vonatkozó eltérő szabályok

- 52. §** A 10. § (1) bekezdés b) pontját a honvéd tisztjelölt esetében úgy kell alkalmazni, hogy részére a teljesítményelismerés összege alkalmanként
- a) 70,00–79,99 pont közötti teljesítményértékelés esetén legfeljebb 2 havi,
 - b) 80,00–89,99 pont közötti teljesítményértékelés esetén legfeljebb 4 havi,
 - c) 90,00–100,00 pont közötti teljesítményértékelés esetén legfeljebb 6 havi
- alapilletmény és a tanulmányi díj együttes összege.
- 53. §** A honvéd tisztjelölt illetményen felüli egyéb juttatásaira nem alkalmazható a 21–23. §, a 29. §, a 30. §, a 38–40. §, a 41. § (1) bekezdés b) pontja, a 41. § (2) bekezdés b) pontja, a 43–47. §, a 48. § (1) bekezdése és az 51. §.
- 54. §** (1) A honvéd tisztjelölt hallgatói jogviszonyának fennállása alatt legfeljebb évi 12 alkalommal a felsőoktatásban tanulók részére megváltható havi helyi közlekedési bérlet árának 100%-os mértékű megtérítésére jogosult.
- (2) Az (1) bekezdés szerinti költségtérítés kifizetése utólag a papíralapú bérletszelvény, vagy az arról kiállított számla, vagy egyéb, a vásárlást igazoló dokumentum, vagy ezek elektronikus változatának benyújtása ellenében teljesíthető.
- 55. §** (1) A honvéd tisztjelölt tanulmányi félévenként 13 914 forint összegű tanszertámogatásra jogosult, melyet legkésőbb a tanulmányi félév megkezdését követő 30. napig kell részére kifizetni.
- (2) A tanszertámogatás részben vagy egészben természetben is nyújtható. A honvéd tisztjelölt részére a honvédtiszt-képzést végző felsőoktatási intézmény vezetője által meghatározott speciális tanszerek használatát térítésmentesen kell biztosítani.

V. FEJEZET

36. A KNBSZ állományára vonatkozó eltérő szabályok

- 56. §** (1) E rendeletben a tartózkodási helyhez kapcsolódó juttatásokat a Személyügyi Rendelet 117. § (2) bekezdése figyelembevételével kell megállapítani.
- (2) A 43. § szerinti támogatások áthelyezésként csak egy alkalommal, az állomány tagja által választott településhez kapcsolódóan állapíthatók meg.

VI. FEJEZET

A HONVÉDELMI TÁRCA GONDOSKODÁSI KÖRÉBE TARTOZÓK RÉSZÉRE NYÚJTHATÓ JUTTATÁSOK

37. A honvédelmi tárca gondoskodási körébe tartozók részére nyújtható születési támogatás

- 57. §** A 25. § szerint jogosult születési támogatásra az állomány elhunyt tagjának özvegye vagy élettársa is az állomány tagja életében megfogant, de halála után született gyermekére tekintettel, ha az özvegy vagy élettársa a 25. § (1) bekezdése alapján nem jogosult e gyermeke után születési támogatásra.

38. A honvédelmi tárca gondoskodási körébe tartozók részére nyújtható nevelési támogatás

- 58. §** (1) A 26. § (1) bekezdésében meghatározott nevelési támogatás 25%-kal megnövelt összegére jogosult az állomány szolgálati kötelemekkel összefüggő baleset vagy betegség következtében elhunyt volt tagjának a 26. § (1) bekezdése szerinti feltételeknek megfelelő gyermeke, valamint a hősi halott árvaellátásban részesülő, a 26. § (1) bekezdése szerinti feltételeknek megfelelő gyermeke is.
- (2) Az állomány szolgálati kötelemekkel összefüggő baleset vagy betegség következtében elhunyt volt tagjának gyermekét, valamint a hősi halott árvaellátásban részesülő gyermekét évente december 15-ig, ismételten az (1) bekezdésben meghatározott mértékű nevelési támogatásban kell részesíteni.
- (3) Az állomány (1) és (2) bekezdésbe nem tartozó, elhunyt volt tagjának, valamint az elhunyt nyugállományú katonára a 26. § (1) bekezdése szerinti feltételeknek megfelelő gyermeke is jogosult a 26. § (1) bekezdése szerinti nevelési támogatásra.
- (4) A nevelési támogatás igénylésével és kifizetésével összefüggésben a 28. § (1) és (2) bekezdését kell alkalmazni.

39. A honvédelmi tárca gondoskodási körébe tartozók részére nyújtható tanérvindítási hozzájárulás

- 59. §** (1) A 27. § szerinti tanérvindítási hozzájárulásra jogosult
- a) az állomány szolgálati kötelemekkel összefüggő baleset vagy betegség következtében elhunyt, volt tagjának a 27. § (1) bekezdése szerinti feltételeknek megfelelő gyermeke, továbbá az állomány „Hősi halottá” nyilvánított volt tagja árvaellátásban részesülő, 27. § (1) bekezdése szerinti feltételeknek megfelelő gyermeke, és
- b) az állomány a) pontba nem tartozó elhunyt tagja, valamint az elhunyt nyugállományú katonára a 27. § (1) bekezdése szerinti feltételeknek megfelelő gyermeke.
- (2) Az (1) bekezdés a) pontja szerinti jogosult részére a tanérvindítási hozzájárulás összegét a 27. § (2) bekezdése szerinti összeg két és félszeresében kell megállapítani.
- (3) A tanérvindítási hozzájárulás igénylésével és kifizetésével összefüggésben a 28. § (1) és (2) bekezdését kell alkalmazni.

40. A honvédelmi tárca gondoskodási körébe tartozók segélyezése

- 60. §** A döntésre jogosult eljáró mérlegelés alapján engedélyezheti segély kifizetését
- a) a nyugállományú katonának, a nyugdíjas honvédelmi alkalmazottnak, elhalálása esetén a közeli hozzátartozójának, élettársának,
- b) az állomány elhunyt tagja, az elhunyt honvédelmi alkalmazott, az elhunyt közalkalmazott özvegyének, élettársának, szülőjének,
- c) az állomány elhunyt tagja, az elhunyt honvédelmi alkalmazott, az elhunyt közalkalmazott árvájának, amíg az állomány elhunyt tagjára, az elhunyt honvédelmi alkalmazottra, illetve az elhunyt közalkalmazottra tekintettel társadalombiztosítási ellátást folyósítanak számára,
- d) annak, akinek szolgálati viszonya szolgálati kötelemekkel összefüggő baleset, betegség miatt, vagy honvédelmi alkalmazotti jogviszonya, közalkalmazotti jogviszonya munkahelyi kötelemekkel összefüggő baleset, betegség miatt szűnt meg,
- e) annak az állományból kivált személynek, akinek szolgálati kötelemekkel összefüggő balesete vagy megbetegedése a szolgálat vagy a honvédelem ügye érdekében kifejtett kiemelkedő, különleges tevékenység, bátor helytállás, hősiesség magatartás tanúsítása során vagy azzal összefüggésben következett be, és ennek elismerésére a „Hazáért Érdemjelet” adományozták részére, valamint elhalálása esetén özvegyének, árvájának.

41. Nyugállományú katonák egyszeri pénzbeli támogatása

- 61. §** (1) Egy alkalommal, kérelemre egyszeri pénzbeli támogatás nyújtható annak a nyugállományú katonának, akinek szociális helyzete és egészségi állapota alapján idősök otthonában történő ellátása indokolt, és erről maga gondoskodik.
- (2) Az egyszeri pénzbeli támogatás mértéke az idősök otthona által megállapított egyszeri hozzájárulás 70%-a, de legfeljebb 2 319 000 forint.

- (3) A (2) bekezdéstől eltérően az idősek otthona által megállapított egyszeri hozzájárulás teljes mértékben átvállalható, ha a bérlő a HM rendelkezésű lakás bérletét közös megegyezéssel megszünteti és kiürítési térítésben nem részesül.
- (4) Az egyszeri pénzbeli támogatás igénybevételét a nyugállományú katona az MH érdekvédelemért felelős szervének parancsnokánál kérelmezheti.

42. A Hősi Halottak és a katonai szolgálattal összefüggő betegségben, balesetben elhunytak árváinak ajándékozása

- 62. §** A Hősi Halottak és a katonai szolgálattal összefüggő betegségben, balesetben elhunytak árvái részére a miniszter és a HVKF évente, az Árvák Karácsonya elnevezésű ünnepség keretében ajándékot adományozhat.

43. Nyugállományú katonák, a nyugdíjas honvédelmi alkalmazottak segítségét célul kitűző civil szervezetek természetbeni támogatása

- 63. §** A nyugállományú katonák, a nyugdíjas honvédelmi alkalmazottak segítése érdekében egyedi megállapodás szerinti támogatásban részesíthetők az egyesülési jogról, a közhasznú jogállásról, valamint a civil szervezetek működéséről és támogatásáról szóló 2011. évi CLXXV. törvénynek megfelelő szervezetek és azok tagszervezetei.

VII. FEJEZET

A HONVÉDELMI SZERVEZET ÁLLOMÁNYÁBA NEM TARTOZÓK RÉSZÉRE NYÚJTHATÓ KÖLTSÉGTÉRÍTÉSEK

- 64. §** (1) A honvédelmi szervezet állományába nem tartozó részére a honvédelmi feladattal vagy szolgálati érdekekkel összefüggésben, továbbá honvédelmi ünnepségen, rendezvényen történő részvétel céljából küldött meghívás esetén az indokoltan felmerülő utazási költségeket a költségviselő honvédelmi szervezet a 32. § (1), (4)–(7) bekezdésének megfelelő alkalmazásával téríti meg.
- (2) Az (1) bekezdés szerinti költségek elszámolását a költségviselő honvédelmi szervezet vezetője engedélyezi.

VIII. FEJEZET

ZÁRÓ RENDELKEZÉSEK

44. Hatályba léptető rendelkezés

- 65. §** Ez a rendelet 2024. október 1-jén lép hatályba.

45. Átmeneti rendelkezések

- 66. §** (1) Az 5–7. §, a 21. §, a 26. § és a 27. § szerinti juttatásokra való jogosultságra, valamint azok összegének megállapítására e rendelet szabályait 2024. július 1-jétől kell alkalmazni.
- (2) Az e rendelettel megállapított, az (1) bekezdés alapján 2024. július 1. és az e rendelet hatálybalépése közötti időszakra járó juttatások különbözetét legkésőbb a hatálybalépést követő hónap 5. napjáig kell a jogosultak részére folyósítani.
- (3) A (2) bekezdés szerinti különbözetet a honvédek illetményéről és illetményjellegű juttatásairól szóló 7/2015. (VI. 22.) HM rendelet (a továbbiakban: HM rendelet) 64/A. § szerinti szerződéskötési díj összege és az 5. § szerinti szolgálatvállalási díj összege alapján kell megállapítani.
- (4) A 7. § alkalmazása során a juttatás alapjaként 2024. szeptember 30-ig alapilletmény helyett a honvédek jogállásáról szóló 2012. évi CCV. törvény (a továbbiakban: Hjt.) szerinti távolléti díjat kell figyelembe venni.
- (5) A 9–12. §-t 2025. január 1-jétől kell alkalmazni. Az e rendelet hatálybalépése és 2024. december 31. között a 9–12. § szerinti teljesítményelismerés helyett az állomány tagja részére a Hjt. 132/A. §-a, valamint a HM rendelet 181. §-a és 82. §-a szerinti teljesítményjuttatás állapítható meg, azzal, hogy 2024. október 1-jétől távolléti díj alatt az állomány tagja esetén az alapilletményt, honvéd tisztjelölt esetén az alapilletmény és a tanulmányi díj együttes összegét kell érteni.

- (6) Ha az állomány tagja részére az e rendelet hatálybalépését megelőzően az egyes költségtérítésekről szóló 19/2013. (IX. 6.) HM rendelet (a továbbiakban: HM rendelet) 16. § (7)–(9) bekezdése szerint a helyközi munkába járáshoz negyedévesnél hosszabb időszakra érvényes bérlet megvásárlása került engedélyezésre, és az állomány tagjának a szolgálati viszonya a Hjkr. 15. § (1) bekezdés b) pont 3., 7–11., 13–14. és 17. alpontja, 15. § (2) bekezdés a) és e) pontja szerinti okból szűnik meg, az állomány tagjától a negyedévesnél hosszabb időszakra érvényes bérlet érvényességéből még időarányosan hátra lévő időszakra eső – adó- és járulékfizetési kötelezettség nélküli – árrészt a szolgálati viszony megszűnésekor vissza kell követelni.
- (7) Ha a honvédelmi alkalmazott részére az e rendelet hatálybalépését megelőzően a HM rendelet 16. § (7)–(9) bekezdése szerint a helyközi munkába járáshoz negyedévesnél hosszabb időszakra érvényes bérlet megvásárlása került engedélyezésre, és a honvédelmi alkalmazott jogviszonya a Haj. tv. 16. § (16) bekezdése, 21. § (2) bekezdés a)–c) és f)–h) pontja szerinti okból szűnik meg – ide nem értve azt az esetet, ha a Haj. tv. hatálya alá tartozó munkáltatók közötti áthelyezést követően a honvédelmi alkalmazott továbbra is e rendelet hatálya alá tartozik –, a honvédelmi alkalmazottól a negyedévesnél hosszabb időszakra érvényes bérlet érvényességéből még időarányosan hátra lévő időszakra eső – adó- és járulékfizetési kötelezettség nélküli – árrészt vissza kell követelni.
- (8) Az állomány tagjának e rendelet hatálybalépése előtt a HM rendelet 23. §-a és a HM rendelet 24. § (3) bekezdése szerint engedélyezett munkába járási költségtérítésekre vonatkozó engedélyeket felül kell vizsgálni, és az e rendelet szerinti szabályok alapján a munkába járási költségtérítésekre való jogosultságokat 2024. október 1-jétől újra meg kell állapítani.
- (9) Ha az állomány rész-szolgálatelljesítési időben szolgálatot teljesítő tagja részére az e rendelet hatálybalépését megelőzően a HM rendelet 33. § (3) bekezdése szerinti teljes összegű bankszámla-hozzájárulás került megállapításra, részére a Hjkr. 32. § (15) bekezdése szerinti engedélyezett időtartam végéig a teljes összegű bankszámla-hozzájárulás jár.
- (10) Az állomány tagja és a honvédelmi alkalmazott a 22. § szerinti juttatásra való igénylését a 2024. évben november 10-ig nyújthatja be. A juttatást az igénylés benyújtását követő 30. napig kell a jogosult Széchenyi Pihenő Kártyáján jóváírni.
- (11) Az állomány tagja és a honvédelmi alkalmazott a 26. § és a 27. § szerinti juttatásokra való igényét a 2024. évben november 10-ig nyújthatja be. A juttatásokat az igénylés benyújtását követő 30. napig kell a jogosult részére kifizetni. Annak, akinek a szolgálati viszonya vagy a honvédelmi alkalmazotti jogviszonya e rendelet hatálybalépésekor nem áll fenn, a 26. § és a 27. § szerinti juttatás – ideértve a már kifizetett összeg és az e rendelet alapján járó magasabb összeg különbözetét is – nem biztosítható.
- (12) Az e rendelet hatálybalépését megelőzően, az egyes pénzbeli, természetbeni és szociális juttatásokról szóló 12/2013. (VIII. 15.) HM rendelet 19. §-a szerint benyújtott kérelmek esetén, amennyiben a segély összegének folyósítása e rendelet hatálybalépéséig nem történt meg, a segély összegének megállapítása és folyósításának engedélyezése tekintetében az 50. §-ban foglaltak szerint kell eljárni.
- (13) Az e rendelet hatálybalépése és 2024. december 31. között a HM rendelet VI/A. Fejezetének 2024. szeptember 30-án hatályos rendelkezései alapján kell biztosítani ruházati költségtérítést azon honvédelmi alkalmazott részére, aki a 2024. évben még nem részesült ruházati költségtérítésben.
- (14) Az e rendelet hatálybalépésekor tervezetten 90 napot meghaladó időtartamban külföldön munkát végző vagy tanulmányokat folytató honvédelmi alkalmazott részére az e rendelet hatálybalépését követő 30. napig kell kifizetni a HM rendelet VI/A. Fejezete szerinti ruházati költségtérítést, ha az érintett a külföldi munkavégzésre vagy külföldi tanulmányok folytatására tekintettel a 2024. évben még nem részesült ruházati költségtérítésben.

46. Módosító rendelkezések

- 67. §** (1) Az önkéntes tartalékos jogállásról szóló 13/2024. (VII. 23.) HM rendelet 1. § (4) bekezdése a következő f) ponttal egészül ki:
- (Nem alkalmazható az önkéntes tartalékosra)*
- „f) a hivatásos és szerződéses állományú katonák, a honvédelmi alkalmazottak, a honvédelmi szervezeteknél foglalkoztatott munkavállalók, valamint a honvédelmi tárca gondoskodási körébe tartozók részére nyújtható egyes juttatásokról szóló 21/2024. (IX. 30.) HM rendelet 1. §-a, 3. § (3) és (4) bekezdése, 5. §-a, 7–17. §-a, 19–30. §-a, 43–46. §-a, 51. §-a, IV–VII. fejezete, a 38. alcím kivételével.”

(2) Az önkéntes tartalékos jogállásról szóló 13/2024. (VII. 23.) HM rendelet a következő 20/A. alcímmel egészül ki:

„20/A. A költségtérítések és illetményen kívüli egyéb juttatások

48/A. § (1) A tényleges szolgálatot teljesítő önkéntes tartalékos részére az állomány tagjára vonatkozó szabályok szerint meg kell téríteni

- a) a belföldi vezényléssel,
- b) a helyi szolgálati utazással,
- c) a tanulmányi szerződéssel támogatott képzéssel,
- d) a helyközi munkába járással,
- e) a helyi munkába járással,
- f) az egyéb utazásokkal,
- g) visszarendeléssel kapcsolatos költségeket.

(2) Az önkéntes tartalékos – a jelentkező 2. § 5. pontja szerinti őrzés-védelmi feladatot ellátó önkéntes tartalékos szolgálati viszony létesítése kivételével – az állomány tagjára vonatkozó szabályok szerint toborzópénzre jogosult.

(3) A tényleges szolgálatot teljesítő önkéntes tartalékos az állomány tagjára vonatkozó szabályok szerint

- a) illetményelőlegre és
- b) segélyre

jogosult. Az illetményelőleg adható összegének kiszámítása során az önkéntes tartalékos 21 napra számított alapilletményét kell figyelembe venni.

(4) A szolgálati kötelemekkel összefüggő baleset vagy betegség következtében elhunyt volt önkéntes tartalékos gyermeke a honvédelmi tárca gondoskodási körébe tartozók részére nyújtható nevelési támogatásra jogosult.”

68. § Hatályát veszti

- a) az egyes pénzbeli, természetbeni és szociális juttatásokról szóló 12/2013. (VIII. 15.) HM rendelet,
- b) az egyes költségtérítésekről szóló 19/2013. (IX. 6.) HM rendelet,
- c) a pénzösszeg juttatás és a Széchenyi Pihenő Kártya juttatás biztosításáról szóló 22/2016. (XII. 21.) HM rendelet,
- d) az önkéntes tartalékos jogállásról szóló 13/2024. (VII. 23.) HM rendelet 64. és 65. §-a.

Szalay-Bobrovniczky Kristóf s. k.,
honvédelmi miniszter

**A honvédelmi miniszter 22/2024. (IX. 30.) HM rendelete
egyes honvédelmi ösztöndíjakról**

A honvédelmi adatkezelésről szóló 2022. évi XXI. törvény 112. § e) pontjában kapott felhatalmazás alapján, a Kormány tagjainak feladat- és hatásköréről szóló 182/2022. (V. 24.) Korm. rendelet 112. § 1. pontjában meghatározott feladatkörömben eljárva a következőket rendelem el:

1. Általános rendelkezések

1. § E rendelet alkalmazásában

1. *állományilletékes honvédelmi szervezet:*

- a) a KNBSZ-ösztöndíjas tekintetében a Katonai Nemzetbiztonsági Szolgálat (a továbbiakban: KNBSZ),
- b) a Mészáros Lázár-ösztöndíjas tekintetében a Magyar Honvédség (a továbbiakban: MH) honvéd tisztjelöltek felkészítéséért felelős honvédségi szervezete,
- c) az önkéntes tartalékos ösztöndíjas tekintetében az a honvédségi szervezet, amelynek különleges jogrendi időszakra kiadott állománytáblájában az önkéntes tartalékos szerződésben meghatározott szolgálati beosztása rendszeresítésre került;

2. *hallgató*: az a nagykorú személy, aki a nemzeti felsőoktatásról szóló 2011. évi CCIV. törvény (a továbbiakban: Nftv.) szerinti felsőfokú tanulmányokban vagy a szakképzésről szóló 2019. évi LXXX. törvény (a továbbiakban: Szt.) 10. §-a szerinti szakmajegyzékben szereplő, államilag elismert szakma megszerzésére irányuló szakképzésben vesz részt;
3. *képző intézmény*: az Nftv. 2. § (1) bekezdése szerinti oktatást vagy az Szt. 9. §-a szerinti szakmai oktatást folytató intézmény;
4. *KNBSZ-ösztöndíjas*: az a hallgató, akivel a 12. § szerinti ösztöndíjszerződés megkötésre került;
5. *Mészáros Lázár-ösztöndíjas*: az a hallgató, akivel a 2. § szerinti ösztöndíjszerződés megkötésre került;
6. *önkéntes tartalékos*: az önkéntes tartalékos jogállásról szóló 13/2024. (VII. 23.) HM rendelet (a továbbiakban: ÖTR) 2. § 5. pontja szerinti önkéntes tartalékos kivételével minden önkéntes tartalékos szolgálati viszonyral rendelkező katona;
7. *önkéntes tartalékos ösztöndíjas*: az a hallgató, akivel a 7. § szerinti ösztöndíjszerződés megkötésre került;
8. *tanulmányi támogatás*: az állományilletékes honvédelmi szervezet által ösztöndíjszerződés alapján nyújtott hozzájárulás.

2. A Mészáros Lázár-ösztöndíj

2. § Az MH személyi állományának utánpótlásához szükséges – a katonai oktatást folytató intézményekben nem megszerezhető végzettséget igénylő – beosztások feltöltése, valamint a honvéd kadét ágazati szakképzésben részt vevő 13. évfolyamos nagykorú hallgatók pályára irányításának elősegítése érdekében Mészáros Lázár-ösztöndíj (ezen alcím alkalmazásában a továbbiakban: honvédségi ösztöndíj) a honvédelemért felelős miniszter (a továbbiakban: miniszter) által meghatározott keretek között kiírt pályázati eljárás szerint biztosítható.

- 3. §**
- (1) A honvédségi ösztöndíjszerződés azzal a hallgatóval köthető, aki
 - a) a 18. életévét betöltötte,
 - b) cselekvőképes,
 - c) megfelel az önkéntes tartalékoskal szemben támasztott egészségi, pszichikai, fizikai alkalmassági követelményeknek,
 - d) vállalja a folyamatos tanulmányok folytatását – kivéve az 5. § (1) és (2) bekezdése szerinti halasztás esetét –, és
 - e) vállalja, hogy – a 4. §-ban foglalt halasztás kivételével – a hallgatói jogviszony megszűnését követő legfeljebb 3 hónapon belül hivatásos vagy szerződéses szolgálati viszonyt (a továbbiakban: szolgálati viszony) létesít, és azt legalább a honvédségi ösztöndíj folyósításával megegyező ideig fenntartja (a továbbiakban: kötelezően szolgálati viszonyban töltött idő).
 - (2) A honvédségi ösztöndíjat elnyert hallgatóval (ezen alcím alkalmazásában a továbbiakban: honvédségi ösztöndíjas) legkésőbb a tanév vagy tanulmányi félév második hónapjának utolsó napjáig, a tanév vagy tanulmányi félév kezdetére visszamenőleges hatállyal kell az ösztöndíjszerződést megkötni, és így ettől az időponttól jogosult a honvédségi ösztöndíjra.
 - (3) Nem köthető honvédségi ösztöndíjszerződés azzal a hallgatóval,
 - a) aki önkéntes tartalékos ösztöndíjban részesül, vagy korábban részesült honvédségi ösztöndíjban,
 - b) akivel szemben büntetőeljárás – ide nem értve a magánvádas vagy pótmagánvádló vádindítványa alapján indult eljárást – van folyamatban, a büntetőeljárás jogerős befejezéséig.
 - (4) Annak a honvédségi ösztöndíjasnak, aki a 6. § a) pont aa) alpontja és b) pont ba) alpontja szerint jogosult az ösztöndíjra, az önkéntes tartalékos szolgálati viszonya az ÖTR 9. § (1) bekezdésétől eltérően kizárólag a tanulmányai befejezéséig tart.

- 4. §**
- (1) A honvédségi ösztöndíjas kérelmére a Honvéd Vezérkar főnökének előzetes engedélyével a 3. § (1) bekezdés e) pontja szerinti szolgálati viszony létesítésére vonatkozó kötelezettség egy alkalommal legfeljebb 4 évre elhalasztható, ha a honvédségi ösztöndíjas hallgató olyan további képzésben vesz részt, amely a honvédségi ösztöndíjjal támogatott területen magasabb szakmai felkészültséget biztosít.
 - (2) Az (1) bekezdés szerinti engedély alapján a honvédségi ösztöndíjszerződést módosítani kell.
 - (3) Az (1) bekezdés szerint engedélyezett halasztás időtartamára a hallgató honvédségi ösztöndíjra nem jogosult, és az nem számít bele a kötelezően szolgálati viszonyban töltött időbe.

- 5. §** (1) A honvédségi ösztöndíjas a 3. § (1) bekezdés d) pontja szerinti tanulmányainak legfeljebb 2 félév halasztására irányuló, ösztöndíjszerződés módosítására vonatkozó kérelmét az arra okot adó körülmény bekövetkezésétől számított 10 napon belül köteles az állományilletékes honvédelmi szervezetnek benyújtani, kitérve annak indokolására, és arra, hogy továbbra is fent kívánja tartani a hallgatói jogviszonyát.
- (2) A honvédségi ösztöndíjszerződés akkor módosítható, ha a honvédségi ösztöndíjas
- az ösztöndíjszerződésben előírt határidőben – ideértve a külföldi tanulmányok során keletkezett tantárgyi vizsga elmaradását is – nem szerezte meg az általa vállalt végzettséget vagy szakképzettséget, és nyilatkozatával vállalja, hogy a halasztását követő két féléven belül a végzettséget megszerzi, és ezen idő alatt a hallgatói jogviszonya nem szünetel,
 - családi, szociális körülményeiben vagy egészségében olyan változás állt be, amely miatt tanulmányait nem az előírt határidőben, hanem legfeljebb két félév halasztással tudja csak befejezni, vagy
 - hallgatói jogviszonya szünetel.
- (3) A tanulmányait halasztó hallgatót a halasztás időtartamára honvédségi ösztöndíj nem illeti meg.
- 6. §** A honvédségi ösztöndíj havi összege az ösztöndíjszerződésben meghatározott tanulmányi félév megkezdésétől a képző intézmény által kiállított, a képzés várható befejezéséről szóló igazolás alapján a hivatásos vagy szerződéses állományba vétel időpontjáig, de legfeljebb a hallgatói jogviszony megszűnését követő három hónapig,
- a felsőoktatási intézmény hallgatója esetében
 - amennyiben az ösztöndíjszerződése alatt önkéntes tartalékos szolgálatot vállal, az önkéntes tartalékos szolgálati viszony létesítésének kezdő napjától az önkéntes tartalékos szolgálati viszony időtartama alatt 350 000 forint,
 - amennyiben az ösztöndíjszerződése alatt nem vállal önkéntes tartalékos szolgálatot 270 000 forint,
 - a szakképző intézmény hallgatója esetében
 - amennyiben az ösztöndíjszerződése alatt önkéntes tartalékos szolgálatot vállal, az önkéntes tartalékos szolgálati viszony létesítésének kezdő napjától az önkéntes tartalékos szolgálati viszony időtartama alatt 270 000 forint,
 - amennyiben az ösztöndíjszerződése alatt nem vállal önkéntes tartalékos szolgálatot 160 000 forint.

3. Az önkéntes tartalékos ösztöndíj

- 7. §** A hallgató érdeklődésének a honvédelmi tevékenység felé orientálása és a katonai alapismereteket alkalmazni képes önkéntes tartalékosok számának növelése érdekében önkéntes tartalékos ösztöndíj a miniszter által meghatározott keretek között kiírt nyílt pályázati eljárás szerint biztosítható.
- 8. §** (1) Az önkéntes tartalékos ösztöndíjszerződés azzal a hallgatóval köthető, aki
- vállalja az ösztöndíjszerződésben meghatározott végzettség vagy szakképzettség megszerzését,
 - önkéntes tartalékos szolgálati viszonyban áll, és vállalja az önkéntes tartalékos szolgálati viszony fenntartását az ösztöndíjszerződésben meghatározott végzettség vagy szakképzettség megszerzését követően az önkéntes tartalékos ösztöndíjjal támogatott tanulmányokkal megegyező ideig, de legalább három évig,
 - vállalja, hogy az ösztöndíjszerződés megkötésétől legalább a d) pont szerinti alapkiképzés teljesítéséig hallgatói jogviszonyban áll,
 - vállalja, hogy legkésőbb az ösztöndíjszerződés megkötésétől számított 12 hónapon belül teljesíti az alapkiképzést, ide nem értve azt az önkéntes tartalékos, aki az ösztöndíjszerződés megkötésekor már teljesítette az alapkiképzés követelményeit,
 - nem részesül Mészáros Lázár-ösztöndíjban,
 - nem részesül önkéntes tartalékos ösztöndíjban, vagy a korábban megkötött önkéntes tartalékos ösztöndíjszerződésben vállalt szolgálati ideje már eltelt, és abból származó kötelezettsége nem áll fenn, és
 - nem részesül szolgálati járandóságban.
- (2) Az önkéntes tartalékos ösztöndíjas az (1) bekezdés d) pontja szerinti feltétel teljesítését legkésőbb az ösztöndíjszerződés megkötését követő 12 hónap elteltét követő második hónap utolsó napjáig köteles az állományilletékes honvédelmi szervezet részére igazolni.
- (3) Az (1) bekezdés d) pontja szerinti kötelezettség önkéntes tartalékos ösztöndíjasnak felróható okból történő elmulasztása esetén az állományilletékes honvédelmi szervezet az ösztöndíjszerződését azonnali hatállyal felmondja.

- (4) Ha az önkéntes tartalékos ösztöndíjas önhibáján kívüli okból nem képes a (2) bekezdés szerinti igazolást benyújtani, akkor – a (3) bekezdéstől eltérően – a 9. § (1) bekezdése alapján a halasztási kérelem szerint az ösztöndíjszerződést módosítani kell.

- 9. §**
- (1) Az önkéntes tartalékos ösztöndíjas a hallgatói jogviszonyának legfeljebb két félévre irányuló halasztására és az ösztöndíjszerződés módosítására vonatkozó kérelmét az arra okot adó körülmény bekövetkezésétől számított 10 napon belül köteles az állományilletékes honvédelmi szervezetnek bejelenteni, ideértve a tanulmányai folyamatosságát befolyásoló egyéb olyan tény, amely mellett fenn kívánja tartani a hallgatói jogviszonyát.
- (2) Az állományilletékes honvédelmi szervezet az (1) bekezdés alapján, megalapozott indok esetén engedélyezi a halasztást, és intézkedik az ösztöndíjszerződés módosításáról.
- (3) A (2) bekezdés szerinti halasztás időtartamára az önkéntes tartalékos ösztöndíjast nem illeti meg önkéntes tartalékos ösztöndíj.

- 10. §**
- (1) Az önkéntes tartalékos ösztöndíj az ösztöndíjszerződésben meghatározott végzettség vagy szakképzettség megszerzéséig fennálló önkéntes tartalékos szolgálati viszony időtartama alatt – a (3) bekezdés kivételével – illeti meg az önkéntes tartalékos ösztöndíjast.
- (2) Az önkéntes tartalékos ösztöndíjas részére az ösztöndíjszerződés megkötésének napjától az (1) bekezdésben meghatározott időtartamra járó ösztöndíj havi összege
- a) a felsőoktatási intézmény hallgatója esetében 160 000 forint,
- b) a szakképző intézmény hallgatója esetében 110 000 forint.

4. A Mészáros Lázár-ösztöndíjra és az önkéntes tartalékos ösztöndíjra vonatkozó közös szabályok

- 11. §**
- (1) A Mészáros Lázár-ösztöndíjast és az önkéntes tartalékos ösztöndíjast a részére kifizetett ösztöndíj teljes összegével megegyező mértékű megtérítési kötelezettség terheli, ha ösztöndíjszerződésének megszüntetésére neki felróható okból kerül sor.
- (2) Az (1) bekezdésben foglaltaktól eltérően nem terheli megtérítési kötelezettség a Mészáros Lázár-ösztöndíjast és az önkéntes tartalékos ösztöndíjast, ha
- a) meghagyással érintett munkakörbe kerül,
- b) a Mészáros Lázár-ösztöndíj elnyerése miatt szünteti meg az önkéntes tartalékos ösztöndíjszerződést,
- c) az önkéntes tartalékos ösztöndíj elnyerése miatt szünteti meg a Mészáros Lázár-ösztöndíjszerződését,
- d) elhalálozik.
- (3) A megtérítési kötelezettségekből adódó követelést a központi személyügyi feladatok ellátására kijelölt honvédelmi szervezet tartja nyilván.
- (4) Nem minősül ösztöndíjszerződés-módosításnak a Mészáros Lázár-ösztöndíjas, az önkéntes tartalékos ösztöndíjas juttatásainak jogszabály szerinti emelése, amelyről az állományilletékes honvédelmi szervezet az emelés hatálybalépését követő 10 napon belül írásbeli tájékoztatást küld az érintett részére.
- (5) A Mészáros Lázár-ösztöndíj és az önkéntes tartalékos ösztöndíj a tanítási vagy képzési évben – az adott félév vagy tanév teljes idejére, beleértve a tanítási szüneteket is – annak az ösztöndíjasnak – a miniszter által meghatározott keretek szerint – folyósítható, aki az állományilletékes honvédelmi szervezet részére 10 munkanapon belül
- a) benyújtja a félév megkezdését követően az oktatási intézmény által kiállított hallgatói jogviszony igazolást, és
- b) megküldi a félév vagy a tanév lezárását követően a félév vagy a tanév sikeres lezárásáról szóló, az oktatási intézmény által kiállított hivatalos igazolást vagy elektronikus leckeönyvet.
- (6) Ha a Mészáros Lázár-ösztöndíjas, valamint az önkéntes tartalékos ösztöndíjas az (5) bekezdés szerinti igazolás leadását elmulasztja, és azt az állományilletékes honvédelmi szervezet felszólítása ellenére sem teljesíti, a felszólítást követő 10. munkanapon ösztöndíjszerződése neki felróható okból megszűnik.
- (7) A Mészáros Lázár-ösztöndíjas, valamint az önkéntes tartalékos ösztöndíjas az állományilletékes honvédelmi szervezet felé bejelentési kötelezettséggel tartozik a (2) bekezdés a)–c) pontjában meghatározott körülmény bekövetkeztéről, annak bekövetkezésétől számított 5 munkanapon belül.
- (8) A Mészáros Lázár-ösztöndíjas, valamint az önkéntes tartalékos ösztöndíjas a tanulmányai megszakítását köteles bejelenteni az állományilletékes honvédelmi szervezetnek. A bejelentés alapján az állományilletékes honvédelmi szervezet haladéktalanul intézkedik az ösztöndíjszerződés megszüntetésére, az ösztöndíj folyósításának leállítására és a megtérítési kötelezettség teljesítésére irányuló felszólításra.

5. A KNBSZ által biztosított ösztöndíj

- 12. §**
- (1) A KNBSZ a szervezethez való tartozás, valamint a tanulmányok támogatása érdekében KNBSZ-ösztöndíjat biztosíthat a KNBSZ főigazgatója által meghatározott keretek között kiírt zárt meghívásos pályázati eljárás szerint.
 - (2) A KNBSZ főigazgatója a KNBSZ-ösztöndíjat mentori ajánlás útján, a pályázati felhívásban meghatározott speciális követelmények teljesítése esetén ítélheti oda.
 - (3) A KNBSZ-ösztöndíjat elnyert hallgatóval az ösztöndíjszerződést a KNBSZ főigazgatója köti meg.
 - (4) A KNBSZ-ösztöndíj havi összege az ösztöndíjszerződésben meghatározott tanulmányi félév megkezdésétől a képző intézmény által kiállított, a képzés várható befejezéséről szóló igazolás alapján az állományba vétel időpontjáig, de legfeljebb a hallgatói jogviszony megszűnését követő három hónapig
 - a) az ösztöndíjszerződésben rögzített minimálisan elérendő tanulmányi eredmény esetén 200 000 forint,
 - b) 4,2 és 4,5 közötti tanulmányi eredmény esetén 220 000 forint,
 - c) 4,51 és 4,8 közötti tanulmányi eredmény esetén 240 000 forint,
 - d) 4,8 feletti vagy egymást követő két félévben elért legalább 4,5 tanulmányi eredmény esetén 270 000 forint,
 - e) 5,0 tanulmányi eredmény esetén 300 000 forint.
 - (5) A (4) bekezdés szerinti ösztöndíj összegét az ösztöndíjszerződés megkötésekor az azt megelőző, lezárt tanulmányi félév, azt követően pedig tanulmányi félévenként, a teljesített félév tanulmányi eredménye alapján kell megállapítani.
 - (6) A KNBSZ-ösztöndíjas hallgató, ha az ösztöndíjszerződése alatt önkéntes tartalékos szolgálatot vállal, akkor az önkéntes tartalékos szolgálati viszony létesítésének kezdő napjától az önkéntes tartalékos szolgálati viszony időtartama alatt a (4) bekezdés szerinti ösztöndíj havi összege 80 000 forinttal egészül ki.
 - (7) A KNBSZ-ösztöndíjszerződést legkésőbb a tanév vagy a tanulmányi félév második hónapjának utolsó napjáig kell megkötni úgy, hogy az ösztöndíjat elnyert hallgató az ösztöndíjra az ösztöndíjszerződés megkötésének időpontjára irányadó félév első napjától jogosult.
 - (8) A KNBSZ-ösztöndíjast a részére kifizetett ösztöndíj teljes összegével megegyező mértékű megtérítési kötelezettség terheli, ha az ösztöndíjszerződésének megszüntetésére neki felróható okból kerül sor.
 - (9) Az ösztöndíjszerződés megszűnik
 - a) a KNBSZ-ösztöndíjas által az ösztöndíjszerződésben foglalt kötelezettségeinek teljesítésével,
 - b) ha az ösztöndíjszerződésben a feltétel teljesítésére hatánap került rögzítésre, a hatánap beálltát követő napon,
 - c) az ösztöndíjszerződés bármelyik fél általi egyoldalú felmondásával,
 - d) a szerződő felek közös megállapodása alapján,
 - e) a KNBSZ-ösztöndíjas ösztöndíjszerződésben rögzített végzettségének – szak, szakirány – módosulása esetén,
 - f) ha a KNBSZ-ösztöndíjas olyan magatartást tanúsít, amelyből egyértelműen megállapítható, hogy az ösztöndíjszerződésben a KNBSZ-ösztöndíjas által vállalt feltétel teljesítése lehetetlenné válik, így különösen a hallgatói – tanulói – jogviszony megszűnése, szüneteltetése, inaktiválása esetén,
 - g) ha olyan kizáró körülmény merül fel vagy a KNBSZ-ösztöndíjas olyan magatartást tanúsít, amely alapján nem felel meg a KNBSZ személyi állományába történő felvételhez előírt feltételeknek,
 - h) a KNBSZ-ösztöndíjas KNBSZ személyi állományába történő felvételének napjával vagy
 - i) a KNBSZ-ösztöndíjas halálával.
 - (10) A KNBSZ egyoldalúan felmondhatja az ösztöndíjszerződést, ha
 - a) a KNBSZ-ösztöndíjas más munkáltatóval tanulmányi szerződést köt,
 - b) a KNBSZ-ösztöndíjas bármely módon más munkáltató felé elkötelezi magát a tanulmányai befejezését követő foglalkoztatása tekintetében,
 - c) a KNBSZ-ösztöndíjas két alkalommal történt személyes, továbbá egy alkalommal történt írásbeli felszólítás alapján sem teljesíti az ösztöndíjszerződésben rögzített kötelezettségeket, a hallgatói vagy a tanulói jogviszonyának fennállására és az elért tanulmányi eredményének igazolására vonatkozó felhívást, vagy
 - d) a KNBSZ érdekkörében olyan körülmény merül fel, amely
 - da) lehetetlenné teszi az ösztöndíjszerződésben foglaltak további teljesítését, vagy
 - db) a KNBSZ-ösztöndíjas tanulmányai befejezését követően a KNBSZ személyi állományába történő felvételét a KNBSZ létszámviszonyai nem teszik lehetővé.
 - (11) Az ösztöndíjszerződés felmondására és annak módosítására csak írásban kerülhet sor.

- (12) Nem terheli megtérítési kötelezettség a KNBSZ-ösztöndíjast, ha
- az ösztöndíjszerződésben vállalt képzés befejezését megelőzően a KNBSZ-nél foglalkoztatási jogviszonyt létesít, és azt legalább az ösztöndíjszerződéssel támogatott időszak kétszeresének megfelelő ideig fenntartja,
 - elhalálozik.
- (13) A megtérítési kötelezettségekből adódó követelést az ösztöndíj vonatkozásában a KNBSZ tartja nyilván.
- (14) Nem minősül ösztöndíjszerződés-módosításnak a KNBSZ-ösztöndíjas juttatásainak jogszabály szerinti emelése vagy csökkentése, amelyről az állományilletékes honvédelmi szervezet az emelés vagy csökkentés hatálybalépését követő 10 napon belül írásbeli tájékoztatást küld az érintett részére.
- (15) A KNBSZ-ösztöndíjas más, e rendeletben foglalt ösztöndíjban nem részesülhet.

6. Záró rendelkezések

13. § Ez a rendelet a kihirdetését követő napon lép hatályba.

- 14. §** (1) A 6. § és a 10. § (2) bekezdése szerinti ösztöndíj összegeket első alkalommal az e rendelet hatálybalépését követő második hónap 10. napjáig kell a jogosult hallgató részére kifizetni.
- (2) Az egyes honvédelmi ösztöndíjakról szóló 16/2021. (VIII. 11.) HM rendelet szerint megkötött ösztöndíjszerződésekre – a 8. § (1) bekezdés b) pontjában foglalt kivétellel – e rendeletet kell alkalmazni.

15. § Hatályát veszti az egyes honvédelmi ösztöndíjakról szóló 16/2021. (VIII. 11.) HM rendelet.

Szalay-Bobrovniczky Kristóf s. k.,
honvédelmi miniszter

A honvédelmi miniszter 23/2024. (IX. 30.) HM rendelete a külföldi szolgálatról

A honvédelmi alkalmazottak jogállásáról szóló 2018. évi CXIV. törvény 93. § 21. pontjában, a honvédelemről és a Magyar Honvédségről szóló 2021. évi CXL. törvény 110. § (2) bekezdés 1. és 7. pontjában, a honvédek jogállásáról szóló 137/2024. (VI. 28.) Korm. rendelet 30. § (1) bekezdés b) pontjában kapott felhatalmazás alapján, a Kormány tagjainak feladat- és hatásköréről szóló 182/2022. (V. 24.) Korm. rendelet 112. § 1. pontjában meghatározott feladatkörömben eljárva, a 19. alcím tekintetében a külképviselletekről és a tartós külszolgálatról szóló 2016. évi LXXIII. törvény 59. § (4) bekezdésében kapott felhatalmazás alapján, a Kormány tagjainak feladat- és hatásköréről szóló 182/2022. (V. 24.) Korm. rendelet 112. § 1. pontjában meghatározott feladatkörömben eljárva – a Kormány tagjainak feladat- és hatásköréről szóló 182/2022. (V. 24.) Korm. rendelet 139. § 2. pontjában meghatározott feladatkörében eljáró külgazdasági és külügyminiszterrel egyetértésben – a következőket rendelem el:

I. FEJEZET ÁLTALÁNOS RENDELKEZÉSEK

1. A rendelet hatálya

- 1. §** (1) E rendelet hatálya
- a hivatásos és szerződéses katonára (a továbbiakban együtt: állomány tagja),
 - a tényleges szolgálatot teljesítő önkéntes tartalékosra (a továbbiakban: önkéntes tartalékos),
 - a honvédelmi alkalmazottra és
 - a honvédelmi szervezeteknél foglalkoztatott kormányzati szolgálati jogviszonyban állóra (a továbbiakban: kormánytisztviselő)
- terjed ki.

- (2) A honvéd tisztjelölt esetében e rendelet külföldi képzésre vonatkozó rendelkezéseit kell alkalmazni.
- (3) A honvédelmi szervezeteknél foglalkoztatott munkavállalók ideiglenes külföldi szolgálatára a külföldi napidíj kivételével az V. Fejezet honvédelmi alkalmazottakra vonatkozó rendelkezéseit kell alkalmazni.
- (4) A Magyarországon települő nemzetközi katonai szervezetnél szolgálatot teljesítők külföldi szolgálatával összefüggő illetményen kívüli juttatások e rendelet szerint akkor állapíthatók meg, ha annak biztosítását a Magyarországon települő nemzetközi katonai szervezetről szóló, vagy a Magyar Honvédség (a továbbiakban: MH) és a Magyarországon települő nemzetközi katonai szervezet közötti megállapodás az MH részére előírja.
- (5) Abban az esetben, ha az MH és az állományba nem tartozó személy között megkötött megállapodás vagy szerződés eltérően nem rendelkezik, az V. Fejezetet kell alkalmazni az MH-val foglalkoztatási jogviszonyban nem álló olyan személyre, akit a kiküldő kér fel a kiutazó delegáció hivatalos tagjának, ide nem értve a tartós külszolgálatról és az ideiglenes külföldi kiküldetésről szóló 172/2012. (VII. 26.) Korm. rendelet III. fejezete hatálya alá tartozó személyeket.

2. Értelmező rendelkezések

2. § (1) E rendelet alkalmazásában

1. *állomáshely*: az a nem Magyarországon lévő település vagy földrajzilag körülhatárolt területrész, ahová a külföldi szolgálatra vezénylés vagy kihelyezés, valamint a külföldi katonai műveletben részt vevő kontingens mandátuma szól,
2. *fogadó fél*: a külföldi beosztást, munkakört (a továbbiakban együtt: beosztás) biztosító, valamint a külföldi képzést felajánló, és a külföldi tartózkodás során az állomány tagját, az önkéntes tartalékost (a továbbiakban együtt: honvéd), a honvédelmi alkalmazottat vagy a kormánytisztviselőt esetlegesen anyagilag támogató külföldi vagy nemzetközi szervezet,
3. *gyermek*: a honvéd, a honvédelmi alkalmazott vagy a kormánytisztviselő által eltartott, a honvéd, a honvédelmi alkalmazott vagy a kormánytisztviselő, illetve házastársa, élettársa (a továbbiakban együtt: házastárs) vér szerinti, örökbe fogadott, nevelt vagy gyámságba vett, a családok támogatásáról szóló 1998. évi LXXXIV. törvény (a továbbiakban: Cst.) 4. § k) pontja szerinti saját háztartásban nevelt, gondozott gyermeke, addig, amíg a nemzeti köznevelésről szóló törvény szerinti tankötelezettsége fennáll, továbbá annak a tanévnek a végéig, amelynek időtartama alatt a gyermek a 20. életévét, a fogyatékos személyek jogairól és esélyegyenlőségük biztosításáról szóló törvény szerinti fogyatékos tanuló esetén a 23. életévét betölti, feltéve, hogy a tankötelezettség megszűnését követően köznevelési vagy szakképző intézményben tanul,
4. *harmadik ország*: a Magyarországtól és az állomáshely szerinti országtól eltérő ország vagy földrajzilag körülhatárolt terület,
5. *hozzátartozó*: a honvéddel, a honvédelmi alkalmazottal vagy a kormánytisztviselővel a külföldi szolgálat ideje alatt közös háztartásban élő, vele életvitelszerűen együtt lakó házastársa és gyermeke,
6. *ideiglenes külföldi szolgálat*: olyan külföldi szolgálat, amelynek időtartama tervezetten nem haladja meg a 90 napot,
7. *illetékes logisztikai ellátó szerv*: a felszerelések biztosításáért, a logisztikai jellegű feladatok ellátásáért, valamint a logisztikai jellegű költségek elszámolásáért felelős, a honvédelemért felelős miniszter (a továbbiakban: miniszter) normatív utasításában meghatározott honvédelmi szervezet,
8. *illetékes pénzügyi ellátó szerv*: a pénzügyi és számviteli feladatok ellátásáért, így különösen a pénzbeli járandóságok kifizetéséért, elszámolásáért, a fogadó fél által nyújtott pénzbeli juttatások beszámításáért felelős, a miniszter normatív utasításában meghatározott honvédelmi szervezet vagy szervezeti elem,
9. *illetményen kívüli juttatás*: az e rendeletben meghatározott külszolgálati ellátmány, külföldi napidíj, átalány-költségtérítések és egyéb költségtérítések együttes elnevezése,
10. *jövedelempótló juttatás*: a kötelező egészségbiztosítás ellátásairól szóló törvény (a továbbiakban: Ebtv.) szerint folyósított táppénz, baleseti táppénz, baleseti járadék, továbbá a foglalkoztatás elősegítéséről és a munkanélküliek ellátásáról szóló törvény alapján folyósított álláskereső járadék és nyugdíj előtti álláskereső segély,
11. *képviselővezető*: a miniszter által vezetett minisztérium (a továbbiakban: HM) és az MH külföldi képviseletei katonai képviselői és képviselővezetői beosztást betöltő személyek együttes megnevezése,
12. *kincstári VIP kártya*: kereskedelmi bank által a kincstári kártyarendszerre vonatkozó keretmegállapodás alapján a Magyar Államkincstárral együttműködve kibocsátott készpénz-helyettesítő fizetőeszköz,

13. *közüzemi szolgáltatások díja*: az elektromos energia-, a gáz-, a víz- és a csatornadíj, a fűtés, a hűtés és a személyszállítás díja, valamint a társasház közös költsége,
 14. *külföldi adminisztratív szolgálati feladat*:
 - a) a nemzetközi szervezetek hivatalainál, parancsnokságain és katonai szervezeteiben, továbbá a más ország védelmi minisztériumában, katonai parancsnokságán, illetve katonai szervezeteinél Magyarország részére biztosított beosztásban teljesített szolgálat,
 - b) a Magyarország önálló külföldi képviseleteinél és az MH külföldön működő nemzeti szervezeteinél, szervezeti egységeinél teljesített szolgálat,
 - c) katonadiplomáciai tevékenység,
 - d) nemzetközi szervezeteknél nem Magyarország részére biztosított beosztásban történő szolgálatteljesítés,
 - e) külföldi képzésen történő részvétel,
 - f) külföldi oktatói vagy tudományos tevékenység folytatása,
 - g) külföldi két- vagy többoldalú megbeszéléseken, szakmai egyeztetéseken történő részvétel, ellenőrzés vagy egyéb szolgálati feladat végrehajtása,
 15. *külföldi katonai művelet*:
 - a) béketámogató műveletben való részvétel, katonai segítségnyújtás külföldön,
 - b) külföldi humanitárius és katasztrófa-elhárítási műveletekben való részvétel,
 - c) Magyarországon kívül települő, szövetségesi területen vagy légtérben működtetett fegyveres készenléti szolgálat fenntartása, harcászati kiképzés vagy gyakorlat végrehajtása érdekében végzett külföldi szolgálatteljesítés,
 - d) külföldi gyakorlaton, kiképzésen történő részvétel,
 - e) hadművelet közvetett támogatása külföldről, nem hadműveleti területen,
 16. *külföldi képzés*: a hivatásos és szerződéses állomány tagjára vonatkozó személyügyi szabályokról szóló 6/2024. (VI. 28.) HM rendelet (a továbbiakban: Személyügyi Rendelet) 1. § 7. pontja szerinti külföldi iskolarendszerű vagy iskolarendszeren kívüli oktatás, továbbképzés és átképzés,
 17. *külföldi kiképzés*: a Személyügyi Rendelet 1. § 8. pontja szerinti külföldi iskolarendszeren kívüli tevékenység,
 18. *külföldi szolgálat*: a honvéd külföldi adminisztratív szolgálati feladatban vagy külföldi katonai műveletben való részvétele, a honvédelmi alkalmazott és a kormánytisztviselő munkavégzés vagy tanulmányok folytatása céljából külföldre történő kihelyezése,
 19. *rezidencia*: a képviseletvezető és hozzátartozói részére a külföldi szolgálat időtartama alatti lakhatás és a szolgálati, munkaköri (a továbbiakban együtt: szolgálati) feladatok teljesítése céljából bérelt, a képviseletvezető reprezentációs feladatainak megfelelő lakóingatlan, kapcsolódó garázs és parkoló,
 20. *saját gépjármű*: a honvéd, a honvédelmi alkalmazott, a kormánytisztviselő vagy a Polgári Törvénykönyvről szóló törvény (a továbbiakban: Ptk.) szerinti közeli hozzátartozójának tulajdonában lévő, vagy általuk zárt végű pénzügyi lízingbe vett, a közúti közlekedés szabályairól szóló jogszabály szerinti személygépkocsi,
 21. *tandíjköltség*: a honvéddel vagy a honvédelmi alkalmazottal a külföldi szolgálat alatt életvitelszerűen együtt élő gyermeke óvodai nevelésével, iskolai előkészítőjével, köznevelési vagy szakképző intézményben végzett tanulmányaival összefüggésben az állomáshely szerinti országban felmerülő, a tanévre fizetendő tandíj vagy nevelési térítési díj, beiratkozási díj, regisztrációs költség és kötelező vizsgaköltség együttes összege,
 22. *tartós külföldi szolgálat*: olyan külföldi szolgálat, amelynek megszakítás nélküli időtartama tervezetten meghaladja a 90 napot.
- (2) E rendelet alkalmazásában életvitelszerű együttélésnek minősül, ha a honvéd, a honvédelmi alkalmazott vagy a kormánytisztviselő és a hozzátartozója a külföldi szolgálat megkezdését követően az állomáshely szerinti országban lakóhelyül szolgáló ingatlanban szervezi az életét, az életvitelhez szükséges tevékenységeket jellemzően az állomáshely szerinti országban folytatja, továbbá a közüzemi szolgáltatásokat személyesen az állomáshely szerinti országban veszi igénybe.

*II. FEJEZET**A HONVÉDEK KÜLFÖLDI SZOLGÁLATRA TÖRTÉNŐ VEZÉNYLÉSE ÉS KÜLFÖLDI SZOLGÁLTATTELJESÍTÉSE***3. A vezénylés szabályai**

- 3. §** (1) A külföldi szolgálatra történő vezénylésre alkalmazni kell a Személyügyi Rendelet vezénylésekre vonatkozó közös szabályait, valamint a rendelkezési állományra vonatkozó szabályait.
- (2) A külföldi képzésre, kiképzésre történő vezénylésre az e rendeletben foglaltak mellett alkalmazni kell a Személyügyi Rendelet képzésre, kiképzésre vezénylés általános szabályait is.
- 4. §** (1) Az állománynak a honvédek jogállásáról szóló 137/2024. (VI. 28.) Korm. rendelet (a továbbiakban: Hjkr.) 19. § (1) bekezdés a) pontja szerinti műveleti besorolású szolgálati beosztást betöltő tagja beleegyezése nélkül vezényelhető külföldi katonai műveletben való részvételre.
- (2) Az állomány a Hjkr. 19. § (1) bekezdés b) pontja szerinti adminisztratív besorolású szolgálati beosztást betöltő tagja kizárólag beleegyezésével vezényelhető külföldi katonai műveletben való részvételre.
- (3) A honvéd külföldi szolgálatra történő vezénylésére pályázat útján kerülhet sor
- a nemzetközi szervezetek hivatalainál, parancsnokságain és katonai szervezeteiben, továbbá a más ország védelmi minisztériumában, katonai parancsnokságán, illetve katonai szervezeteinél Magyarország részére biztosított beosztásban teljesített szolgálat,
 - a Magyarország önálló külföldi képviselőinél és az MH külföldön működő nemzeti szervezeteinél teljesített szolgálat,
 - katonadiplomáciai tevékenység,
 - nemzetközi szervezeteknél nem Magyarország részére biztosított beosztásban történő szolgálatteljesítés és
 - külföldi oktatói vagy tudományos tevékenység folytatása céljából.
- (4) Az állomány tagja beleegyezése nélkül vezényelhető külföldi két- vagy többoldalú megbeszéléseken, szakmai egyeztetéseken történő részvétel, ellenőrzés vagy egyéb ideiglenes külföldi szolgálati feladat végrehajtása céljából.
- (5) Az önkéntes tartalékos kizárólag beleegyezésével vezényelhető külföldi katonai műveletben való részvételre és külföldi két- vagy többoldalú megbeszéléseken, szakmai egyeztetéseken történő részvétel, ellenőrzés vagy egyéb ideiglenes külföldi szolgálati feladat végrehajtása céljából.
- 5. §** (1) A külföldi szolgálatra vezénylés a külföldi szolgálati kötelezettség teljesítésének időtartamára szól.
- (2) A külföldi katonai műveletre és a külföldi képzésre vezénylés kezdő és befejező időpontját a döntésre jogosult előljáró szolgálati érdekből egyoldalúan módosíthatja.
- (3) Az 1 évet meg nem haladó külföldi szolgálatra vezénylés időtartama az 1 év elteltét követően – az állomány tagjának rendelkezési állományba helyezése nélkül – egy alkalommal, legfeljebb 30 nappal szolgálati érdekből meghosszabbítható, ha a hazaérkezés, utazás, áthelyezés körülményei azt indokoltá teszik.
- (4) A külföldi szolgálat ellátására tervezett honvéd a külföldi szolgálat megkezdését megelőzően, továbbá a külföldi szolgálat befejezését követően a külföldi szolgálat jellegének és tervezett időtartamának függvényében legfeljebb 5 munkanapra mentesíthető a szolgálatteljesítési kötelezettség alól.
- 6. §** (1) A várhatóan 15 napot meghaladó külföldi szolgálatra történő vezénylés esetén a honvédet legkésőbb a külföldre való kiutazást megelőző 7 nappal írásban tájékoztatni kell
- az állomáshelyről és a vezénylés időtartamáról,
 - a pénzbeli és a természetbeni juttatásokról,
 - az állomáshelyen irányadó juttatások, valamint az utazási, étkezési és lakhatási költségek megtérítésének szabályairól, feltételeiről,
 - a c) pont szerinti juttatások és költségterítések pénzmeméről, továbbá
 - a hazatérésre irányadó szabályokról.
- (2) Az (1) bekezdés szerinti tájékoztatás megadható az érintett adatokra irányadó jogszabály, közjogi szervezetszabályozó eszköz vagy belső rendelkezés rendelkezésére történő hivatkozással.
- (3) Az (1) bekezdésben meghatározott feltételek változásáról a döntésre jogosult előljáró a honvédet legkésőbb a változás hatálybalépésének időpontjában írásban tájékoztatja. Nem terheli a döntésre jogosult előljárót tájékoztatási kötelezettség, ha a tájékoztatást a (2) bekezdés szerint megadta.

- (4) A külföldi szolgálatra tervezett készenléti alegységek esetében a készenléthez vezénylés előtt olyan általános tájékoztatót kell átadni, amelyből a tényleges műveletre vonatkozó szabályok is megismerhetők a külföldi szolgálat elrendelésére figyelemmel.

4. A külföldi szolgálatteljesítés

- 7. §** (1) A külföldi szolgálatot teljesítő honvédre a szolgálati viszonyra vonatkozó szabályokat a nemzetközi szerződésekkel, a nemzetközi megállapodásokkal, a nemzetközi szervezet által kiadott szabályzatokkal, a fogadó országnak a külföldi fegyveres erők tagjaira is vonatkozó előírásaival, valamint az adott nemzetközi műveletet működtető nemzetközi szervezet által kiadott Egységes Műveleti Szabályokkal együtt kell alkalmazni.
- (2) A külföldi képzésre vezényelt kivételével a honvéd a vezénylésekre vonatkozó általános szabályok szerint a külföldi szolgálatteljesítés időtartama alatt végzettségének és képzettségének vagy szakmai gyakorlati tapasztalatának megfelelő más külföldi beosztásba helyezhető, más szolgálati feladat ellátására utasítható, valamint – a nemzetközi szervezet, parancsnokság felkérésén alapuló megfelelő magyar közjogi engedély megléte esetén – műveleti területre vezényelhető.
- (3) A honvéd a külföldi szolgálat időtartama alatt ideiglenesen hazarendelhető. A hazarendelés nem érinti a külföldi szolgálatra vezénylés folyamatosságát.
- 8. §** A külföldi szolgálatra vezényelt honvéd vagy akadályoztatása esetén a külföldi szolgálati előjárója a honvéd szolgálatképtelenségéről, valamint betegségének, balesetének és gyógykezelésének a külföldi szolgálat szempontjából lényeges körülményeiről haladéktalanul köteles tájékoztatni a döntésre jogosult előljárót. A döntésre jogosult előljáró a szolgálatképtelenség első napjától számított 30 napon belül dönt a külföldi szolgálat folytatásának engedélyezéséről vagy megszüntetéséről.
- 9. §** A külföldi szolgálat teljesítése során a honvéd
- a) szolgálati rendjére, napi szolgálatteljesítési idejére, munkaközi szünetére, pihenőidejére, pihenőnapjára, valamint ór-, ügyeleti és készenléti szolgálatára a fogadó fél előírásai vagy műveleti tevékenység esetén az Egységes Műveleti Szabályok vonatkoznak,
- b) ór- és ügyeleti szolgálata után pihenőidő vagy szabadnap csak a fogadó fél előírásai vagy műveleti tevékenység esetén az Egységes Műveleti Szabályok szerint jár, amely pihenőidő és szabadnap a külföldi szolgálat befejezését követően nem érvényesíthető, és pénzben nem váltható meg.
- 10. §** (1) A külföldi szolgálatra vezényelt honvéd a magyarországi munkaszüneti napok alatt csak a fogadó fél szabályai vagy a külföldön működő honvédelmi szervezet szervezeti és működési szabályzatában foglaltak szerint mentesül a szolgálatteljesítési kötelezettség alól, amelynek elmaradása utólag nem kompenzálható. Az állomáshely szerinti országban a fogadó fél által kiadott munkaszüneti napok a honvéd szolgálatmentességébe nem számíthatók be.
- (2) A külföldi képzésre vezényelt honvéd köteles beszerezni és haladéktalanul megküldeni az MH kijelölt szervezeti egységének vezetője részére a fogadó féltől a külföldi képzés időtartamára eső oktatási szüneteket, valamint a munkaszüneti napokat tartalmazó hivatalos igazolást.
- 11. §** (1) Műveleti területen teljesített külföldi szolgálat alatt a pihenőidő nem lehet kevesebb a műveleti utasításban, nemzetközi szerződésben vagy más nemzetközi előírásokban foglalt időtartamnál. A pihenőidőt a műveleti utasításban, nemzetközi szerződésben vagy más nemzetközi előírásokban meghatározottak szerint kell kiadni.
- (2) A külföldi katonai műveletben való részvételre vezényelt honvéd részére hetente legalább egy pihenőnapot kötelezően ki kell adni, amelyet a műveleti leterheltség függvényében, legfeljebb két részletben is ki lehet adni. A pihenőnap kiadását a műveleti területen kell biztosítani.
- (3) A külföldi szolgálat időtartama alatt ki nem adott pihenőidő, illetve pihenőnap a vezénylés megszűnése vagy megszüntetése után nem érvényesíthető, pénzben meg nem váltható.
- (4) A műveleti területen teljesített külföldi szolgálat esetén az apasági szolgálatmentesség a honvéd részére legkésőbb a külföldi szolgálat befejezését követő 60 napon belül is kiadható.
- 12. §** (1) A külföldi katonai műveletben való részvételre vezényelt honvéd részére a heti pihenőnapon felül, a külföldi szolgálatteljesítés időtartama alatt a Honvéd Vezérkar főnökének (a továbbiakban: HVKF) intézkedésében foglaltak szerint műveleti szabadnap adható.

- (2) A külföldi szolgálat alatt igénybe vett műveleti szabadnapot az alap- és pótszolgálatmentesség – ide nem értve a gyermek után járó pótszolgálatmentességet, a szülői szolgálatmentességet és az apasági szolgálatmentességet – külföldi szolgálat idejével időarányos részébe be kell számítani. A műveleti szabadnap külföldi szolgálat ideje alatt igénybe nem vett része a vezénylés megszűnését, megszüntetését követően nem adható ki, pénzben nem váltható meg.

5. A külföldi szolgálat megszüntetésére vonatkozó szabályok

- 13. §** (1) A külföldi szolgálatra történő vezénylés a döntésre jogosult előljáró döntése alapján a külföldi szolgálat időtartama alatt bármikor megszüntethető.
- (2) A külföldi szolgálatra történő vezénylést meg kell szüntetni, ha
- a honvéd a külföldi szolgálat ellátására alkalmatlanná válik,
 - a külföldi beosztás vagy a szolgálati feladat a tervezett külföldi szolgálati idő lejárta előtt megszűnik, kivéve, ha a honvéd új beosztásba kerül, vagy
 - a fogadó állam, nemzetközi szervezet vagy parancsnokság a repatriálást rendeli el, ezt kérelmezi, vagy a honvédet kiutasítja.
- (3) A (2) bekezdés a) pontja szerinti alkalmatlanság miatt kerül sor a külföldi szolgálat megszüntetésére, ha a honvéd a külföldi szolgálat teljesítésére, vagy szolgálati beosztása ellátására bármely oknál fogva alkalmatlanná válik, így különösen a külföldi szervezet vagy a magyar képviselet szervezetét és működését meghatározó alapidokumentumban, a műveleti utasításban, a hatályos műveleti eljárásban, a tanulmányi szerződésben vagy a munkaköri leírásban meghatározottaknak nem tud eleget tenni és más szolgálati beosztásban nem foglalkoztatható, továbbá, ha nem felel meg a képzési, kiképzési követelményeknek, vagy a tanulmányi szerződésben foglaltakat megszegi.
- (4) A honvédet haza kell rendelni, ha szakvélemény vagy az illetékes előljáró véleménye alapján az alkalmatlanság az állomáshelyen megállapítható.
- 14. §** A vezénylés 13. § szerinti megszüntetése esetén az érintett hazarendelésére haladéktalanul intézkedni kell, szükség esetén a pótlásáról gondoskodni kell.
- 15. §** A külföldi szolgálatra történő vezénylés megszüntethető a honvéd indokolt kérelmére is. Ha a honvéd pótlását biztosítani kell, akkor a vezénylés befejezését és a hazarendelést erre figyelemmel a kérelem beadásától számított legfeljebb 3 hónapon belül kell végrehajtani.
- 16. §** (1) Ha a vezénylés megszüntetésének oka a honvédnek felróható, vagy a megszüntetés a szolgálat érdekével össze nem egyeztethető alapos ok nélküli kérelmére történt, a megszüntetéssel és a honvéd váltásával összefüggésben közvetlenül felmerült költségek megtérítése iránti igényt az MH a kártérítési szabályok szerint érvényesítheti. A vezénylésnek a honvéd kérelme alapján történő megszüntetése esetében a kérelemben foglalt indokokat a költségek megtérítése és a kölcsönök visszafizettetése mértékénél figyelembe kell venni.
- (2) Ha a vezénylés megszüntetésének oka a honvédnek nem felróható, a külföldi szolgálatra vezénylés során kívüli megszüntetéséhez közvetlenül kapcsolódó, számlával igazolt költségei megtérítésére jogosult. Ezen túl kártalanításnak nincs helye.

III. FEJEZET

AZ ILLETMÉNYEN KÍVÜLI JUTTATÁSOK KÖZÖS SZABÁLYAI

- 17. §** (1) Az MH a külföldi szolgálat időtartamától és jellegétől függően a honvéd, a honvédelmi alkalmazott és a kormánytisztviselő részére a honvéd, a honvédelmi alkalmazott vagy a kormánytisztviselő és a hozzátartozói külföldi tartózkodásával összefüggésben felmerült többletkiadásokhoz és költségekhez való hozzájárulás céljából külszolgálati ellátmányt, devizailletményt vagy külföldi napidíjat, családi, lakhatási, vegyes, illetve kiegészítő átalány-költségtérítést, továbbá az e rendelet szerinti egyéb költségtérítéseket biztosít.
- (2) A külszolgálati ellátmány, a devizailletmény, a külföldi napidíj, valamint az átalány-költségtérítések összege a honvéd, a honvédelmi alkalmazott és a kormánytisztviselő által elszámolási kötelezettség nélkül, tetszőlegesen meghatározott arányban és mértékben használható fel.

- (3) Költségtérítés elszámolására számla vagy számlát helyettesítő bizonylat (a továbbiakban együtt: számla) benyújtása ellenében kerülhet sor.
- (4) Az MH természetben biztosítja a honvéd, a honvédelmi alkalmazott, a kormánytisztviselő és a hozzátartozója részére az állomáshelyre kötelezően előírt védőoltásokat, vagy ennek hiányában megtéríti azok költségét.
- (5) Az ideiglenes külföldi szolgálatot teljesítők kivételével a honvéd, a honvédelmi alkalmazott és a kormánytisztviselő köteles az állomáshely szerinti országra meghatározott külszolgálati ellátmány, illetve átalány-költségtérítés devizanemének megfelelő devizaszámlát (a továbbiakban: devizaszámla) vagy ennek fogadására alkalmas forint fizetési számlát nyitni, ha részére az MH devizában pénzbeli juttatást biztosít.
- (6) Az e rendelet szerinti pénzbeli illetményen kívüli juttatások honvéd, honvédelmi alkalmazott vagy kormánytisztviselő részére történő átutalásának – a Magyar Nemzeti Bank (a továbbiakban: MNB) vagy a Magyar Államkincstár üzletszabályzata, illetve üzleti feltételei szerint – az átutalási megbízás megadása során az indító banknál felmerülő, valamint az érintett számlavezető bankjának üzletszabályzatában, illetve kondíciós listáiban nem szereplő, bankközi műveletekből adódó költségeit az MH viseli. Az esetlegesen a honvédtől, a honvédelmi alkalmazottól vagy a kormánytisztviselőtől levont bankközi, levelezőbanki költségek megtérítését az érintettek az MH pénzügyi feladatokat ellátó központi szervezete felé benyújtott írásbeli kérelmére, a bankközi költséglevonást bizonyító folyószámla-kivonat csatolásával lehet végrehajtani. A devizában történő folyósítás miatt felmerülő esetleges átváltási és egyéb pénzügyi költségek a honvédet, a honvédelmi alkalmazottat vagy a kormánytisztviselőt terhelik.
- (7) Ha az e rendeletben foglalt valamely juttatás vagy az MH felé fennálló tartozás esetében a megállapítás, a folyósítás, a kifizetés, a benyújtott számla, illetve a beszámításra kerülő jövedelem, jövedelempótló juttatás vagy a fogadó fél által nyújtott juttatás pénzneme, továbbá a tartozás és a visszafizetés pénzneme eltér egymástól, – e rendelet eltérő rendelkezése hiányában – a folyósítást, a kifizetést, a visszafizetést vagy a beszámítást megelőző hónap 15. napján érvényes, az MNB által közzétett hivatalos devizaárfolyamon kell az átszámítást végrehajtani.
- (8) A külföldi szolgálattal összefüggésben tévesen kifizetett összeg
 - a) a honvédtől az elévülés szabályai szerint,
 - b) a honvédelmi alkalmazottól a munka törvénykönyvéről szóló 2012. évi I. törvény 286. § (1) és (2) bekezdése szerinti elévülési időn belül,
 - c) a kormánytisztviselőtől a kormányzati igazgatásról szóló 2018. évi CXXV. törvény 98. §-a szerinti elévülési időn belülírásbeli felszólítással követelhető vissza.
- (9) Ha e rendelet eltérően nem rendelkezik, az e rendelet hatálya alá tartozó személy a túlfizetésből eredő, valamint a külföldi szolgálat során felmerült egyéb tartozását az MH részére abban a pénznemben köteles megfizetni, amelyben a tartozás fennáll.
- (10) A külszolgálati ellátmányból, devizailletményből, átalány-költségtérítésből vagy külföldi napidíjból levonásnak csak az e rendeletben foglalt szabályok, végrehajtható határozat kifejezetten ilyen irányú intézkedése vagy az érintett hozzájárulása esetén van helye.
- (11) A jogosult a külszolgálati ellátmányra, a devizailletményre, illetve az átalány-költségtérítésekre való jogosultságát érintő változásokat az illetékes személyügyi szervnek köteles a változás bekövetkezését követő 5 napon belül írásban bejelenteni.
- (12) A töredék havi külszolgálati ellátmány, devizailletmény és átalány-költségtérítés kiszámításánál a tárgyó naptári napjainak számát kell alapul venni.
- (13) E rendelet alkalmazásában nem minősül foglalkoztatási jogviszonyból származó jövedelemnek a csecsemőgondozási díj, a gyermekgondozási díj, az örökbefogadói díj és a szülési szolgálatmentesség idejére járó illetmény.
- (14) Házastársak egyazon állomáshelyen teljesített külföldi szolgálata esetén a hozzátartozók utáni juttatások, illetve a lakhatási átalány-költségtérítés csak a házastársak egyikét illeti meg. Ebben az esetben a házastársak a juttatás, illetve a lakhatási átalány-költségtérítés igénylésével egyidejűleg közös nyilatkozatot kötelesek tenni a döntésre jogosult előjáró részére arra vonatkozóan, hogy a juttatást, illetve a lakhatási átalány-költségtérítést melyik fél kívánja igénybe venni a külföldi szolgálat időtartama alatt. Ezen bekezdés szerint kell eljárni abban az esetben is, ha a házastársak az állomáshely szerinti országon belül eltérő állomáshelyen teljesítenek külföldi szolgálatot, de életvitelszerűen együtt élnek.
- (15) Az állomáshelyen kialakult, a honvéd vagy a honvédelmi alkalmazott személyi biztonságát közvetlenül érintő válsághelyzet esetén a miniszter a külszolgálati ellátmány összegét eseti jelleggel, határozott időtartamra normatív utasításában megemelheti.

- (16) A pályázati forrásból finanszírozott külföldi képzés esetén a kiküldő a rendelkezésére álló pályázati forrás terhére a honvéd tisztjelölt részére az e rendelet szerinti juttatások helyett egyéb juttatásokat állapíthat meg.

IV. FEJEZET

A KÜLFÖLDI ADMINISZTRATÍV SZOLGÁLATI FELADATRA VEZÉNYELTEK ILLETMÉNYEN KÍVÜLI JUTTATÁSAIRA VONATKOZÓ SZABÁLYOK

- 18. §** (1) E Fejezetet kell alkalmazni a külföldi adminisztratív szolgálati feladat ellátása céljából tartós külföldi szolgálatra vezényelt honvédekre és kihelyezett honvédelmi alkalmazottakra, valamint a tartós külföldi képzés céljából kihelyezett kormánytisztviselőkre.
- (2) A külképviseletekről és a tartós külszolgálatról szóló 2016. évi LXXIII. törvény (a továbbiakban: Külszoltv.) szerint tartós külszolgálatot teljesítő kormánytisztviselők esetében a 19. alcímet kell alkalmazni.

6. Külszolgálati ellátmány

- 19. §** (1) A honvéd, a honvédelmi alkalmazott és a kormánytisztviselő e Fejezet eltérő rendelkezése hiányában a külföldi szolgálatra vezénylés időtartamára külszolgálati ellátmányra jogosult.
- (2) A külszolgálati ellátmány az alapellátmányból és az alapellátmány-kiegészítésből áll.
- (3) Az alapellátmány havi nettó összege
- a) a nemzetközi szervezetek hivatalainál, parancsnokságain és katonai szervezeteiben, továbbá a más ország védelmi minisztériumában, katonai parancsnokságán, illetve katonai szervezeteinél Magyarország részére biztosított beosztásban teljesített szolgálat,
 - b) a Magyarország önálló külföldi képviselőinél és az MH külföldön működő nemzeti szervezeteinél teljesített szolgálat,
 - c) a katonadiplomáciai tevékenység,
 - d) a nemzetközi szervezeteknél nem Magyarország részére biztosított beosztásban történő szolgálatteljesítés,
 - e) a külföldi oktatói vagy tudományos tevékenység folytatása
- céljából tartós külföldi szolgálatra vezényelt honvéd esetén a külföldön betöltött beosztáshoz rendszeresített rendfokozat, honvédelmi alkalmazott esetén a külföldön betöltött munkakör vagy fizetési osztály és fizetési fokozat alapulvételével az 1. melléklet szerinti szorzószám és az állomáshely szerinti országra a 2. mellékletben meghatározott ellátmányalap szorzatával egyenlő. A 2. mellékletben nem szereplő országokban, illetve térségekben teljesített tartós külföldi szolgálat esetén az alapellátmányt 1100 euró (a továbbiakban: EUR) összegű ellátmányalappal kell kiszámítani.
- (4) A (3) bekezdéstől eltérően a honvédelmi alkalmazottal feltölthető szolgálati beosztás ellátására kinevezett honvédelmi alkalmazott alapellátmányát a szolgálati beosztáshoz rendszeresített rendfokozathoz az 1. mellékletben meghatározott szorzószám alapulvételével kell megállapítani.
- (5) A honvédelmi alkalmazott által betöltött munkakör vagy beosztás részmunkaidőben történő ellátása esetén az alapellátmány havi nettó összegét a részmunkaidő teljes munkaidőhöz viszonyított időtartamával arányosan kell megállapítani.
- (6) Az alapellátmány havi nettó összege
- a) külföldi képzésen történő részvétel,
 - b) külföldi két- vagy többoldalú megbeszéléseken, szakmai egyeztetéseken történő részvétel, ellenőrzés vagy egyéb szolgálati feladat végrehajtása
- céljából tartós külföldi szolgálatra vezényelt honvéd esetén a külföldi szolgálat megkezdését megelőzően utoljára betöltött hazai beosztáshoz rendszeresített rendfokozat, honvédelmi alkalmazott esetén a külföldi szolgálat megkezdése előtt betöltött munkakör vagy fizetési osztály és fizetési fokozat, kormánytisztviselő esetén a külföldi képzés megkezdése előtt betöltött álláshely besorolási kategóriája alapulvételével kell megállapítani.
- (7) A (6) bekezdéstől eltérően a tartós külföldi képzésre vezényelt honvéd tisztjelölt esetében az alapellátmány kiszámításához az 1. melléklet szerinti szorzószámot a külföldi képzés időtartama alatt a honvédtiszt alapképzésen végzett évfolyamnak megfelelő viselt rendfokozat alapján kell megállapítani.

- (8) A honvéd, a honvédelmi alkalmazott és a kormánytisztviselő a családi átalány-költségtérítésre jogosító házastársa után alapellátmány-kiegészítésre jogosult, ha a házastárs a tárgyhónapban nem rendelkezik sem foglalkoztatási jogviszonyból vagy egyéb munkavégzésre irányuló jogviszonyból származó jövedelemmel, sem jövedelempótló juttatással. Az alapellátmány-kiegészítés havi nettó összege a havi nettó alapellátmány 17,5%-a.
- (9) A honvéd, a honvédelmi alkalmazott és a kormánytisztviselő az alapellátmány-kiegészítés időarányos részére jogosult a külföldi szolgálat időtartama alatt vele életvitelszerűen együtt nem élő házastársa állomáshelyre történő alkalmi látogatásakor. Az alapellátmány-kiegészítés folyósításának előfeltételeként a jogosultságot a külszolgálati ellátmány megállapítására vonatkozó jognyilatkozatban előzetesen meg kell állapítani, továbbá a házastárs állomáshelyre történő megérkezését a megérkezést követő 5 napon belül, az állomáshelyről történő elutazását az elutazást követő 5 napon belül a honvéd, a honvédelmi alkalmazott és a kormánytisztviselő köteles az illetékes pénzügyi ellátó szerv részére írásban bejelenteni. Az alapellátmány-kiegészítés összegét az állomáshelyen történő tartózkodás időtartamával arányosan úgy kell megállapítani, hogy a megérkezés és az elutazás napja teljes napnak számít.
- (10) A honvéd, a honvédelmi alkalmazott és a kormánytisztviselő nem jogosult alapellátmány-kiegészítésre, ha a házastársa a tárgyhónapban foglalkoztatási jogviszonyból vagy egyéb munkavégzésre irányuló jogviszonyból származó jövedelemmel, illetve jövedelempótló juttatással rendelkezik.
- (11) A honvéd, a honvédelmi alkalmazott és a kormánytisztviselő az alapellátmány-kiegészítés megállapítása érdekében köteles írásban bejelenteni az illetékes pénzügyi ellátó szervnek a házastársa által szerzett jövedelem és jövedelempótló juttatás tényét. A bejelentést első alkalommal az alapellátmány-kiegészítés igénylésekor, a házastárs jövedelmében vagy jövedelempótló juttatásában bekövetkezett változás esetén a változástól számított 5 napon belül, a házastárs alkalmi kilátogatása esetén az állomáshelyre történő kiutazás bejelentésével együtt kell megtenni.
- (12) Nem jogosult alapellátmány-kiegészítésre a honvéd, a honvédelmi alkalmazott és a kormánytisztviselő
- a külföldi képzésre történő vezénylés esetén, ha az tervezetten nem éri el a 12 hónap időtartamot,
 - arra az időtartamra, amelyre vonatkozóan az e rendelet szerinti igazolásokat nem nyújtja be, illetve a bejelentést megelőző időtartamra, ha bejelentési kötelezettségének az e rendeletben meghatározott határidőn belül nem tesz eleget,
 - a külföldi szolgálat időtartama alatt életvitelszerűen együtt élő házastársa évi 90 napot – a külföldi szolgálat megkezdésének és befejezésének évében ennek időarányos részét – meghaladó, állomáshely szerinti országon kívüli tartózkodása idejére, azzal, hogy a 90 napba az utazás kezdő és befejező napjai nem számítanak bele. A házastárs többszöri távolléte esetén a részüket évente össze kell számítani.
- (13) A (12) bekezdés a) pontjának alkalmazása során a 12 hónapos időtartamba nem számítható bele a külföldi képzés érdemi részéhez közvetlenül nem kapcsolódó nyelvi vagy egyéb felkészítés, vagy más jogcímen történő külföldön tartózkodás időtartama, ha 1 hónapnál hosszabb idő telik el a külföldi tartózkodások között. Ha a külföldi képzés összességében 12 hónapnál hosszabb időtartamra meghosszabbításra kerül, akkor a honvéd, a honvédelmi alkalmazott vagy a kormánytisztviselő alapellátmány-kiegészítésre a meghosszabbításról szóló jognyilatkozat kiadása napjától jogosult.
- (14) A honvéd, a honvédelmi alkalmazott és a kormánytisztviselő köteles a külföldi szolgálat időtartama alatt vele életvitelszerűen együtt élő házastársa állomáshely szerinti országon kívüli tartózkodásának kezdő és várható befejező napját legkésőbb az elutazás előtt 5 nappal, valamint az állomáshely szerinti országba történő visszatérést a visszatérést követő 5 napon belül az illetékes pénzügyi ellátó szervnek írásban bejelenteni.

7. Családi átalány-költségtérítés

- 20. §** (1) A honvéd, a honvédelmi alkalmazott és a kormánytisztviselő az állomáshelyen életvitelszerűen tartózkodó hozzátartozói után családi átalány-költségtérítésre jogosult, amelynek havi összege
- házastárs után,
 - ha a házastárs a tárgyhónapban nem rendelkezik foglalkoztatási jogviszonyból vagy egyéb munkavégzésre irányuló jogviszonyból származó jövedelemmel, sem jövedelempótló juttatással, a 2. melléklet szerinti ellátmányalap összegének alapulvételével a 2,1-es szorzószámmal számított havi nettó alapellátmány 30%-a, vagy

- ab) ha a házastárs a tárgyhónapban rendelkezik foglalkoztatási jogviszonyból vagy egyéb munkavégzésre irányuló jogviszonyból származó jövedelemmel vagy jövedelempótló juttatással, a 2. melléklet szerinti ellátmányalap összegének alapulvételével a 2,1-es szorzószámmal számított havi nettó alapellátmány 15%-a,
- b) gyermek után,
 - ba) ha a honvéd, a honvédelmi alkalmazott vagy a kormánytisztviselő egy gyermek után jogosult családi átalány-költségtérítésre, a 2. melléklet szerinti ellátmányalap összegének alapulvételével a 2,1-es szorzószámmal számított havi nettó alapellátmány 20%-a,
 - bb) ha a honvéd, a honvédelmi alkalmazott vagy a kormánytisztviselő két gyermek után jogosult családi átalány-költségtérítésre, gyermekeként a 2. melléklet szerinti ellátmányalap összegének alapulvételével a 2,1-es szorzószámmal számított havi nettó alapellátmány 22,5%-a,
 - bc) ha a honvéd, a honvédelmi alkalmazott vagy a kormánytisztviselő három vagy annál több gyermek után jogosult családi átalány-költségtérítésre, vagy a gyermek a Cst., valamint a magasabb összegű családi pótlékra jogosító betegségekről és fogyatékosokról szóló miniszteri rendelet szerint tartósan betegnek vagy fogyatékosnak minősül, gyermekeként a 2. melléklet szerinti ellátmányalap összegének alapulvételével a 2,1-es szorzószámmal számított havi nettó alapellátmány 25%-a,
 - bd) a Cst. 4. § a) pontja szerint egyedülálló honvéd, honvédelmi alkalmazott és kormánytisztviselő esetében a ba)–bc) alpont szerinti mértéknél 5%-kal magasabb mérték alapján számított összeg.
- (2) A honvéd, a honvédelmi alkalmazott és a kormánytisztviselő a házastárs után járó családi átalány-költségtérítés megállapítása érdekében köteles írásban bejelenteni az illetékes pénzügyi ellátó szervnek a házastársa által szerzett jövedelem és jövedelempótló juttatás tényét. A bejelentést első alkalommal a családi átalány-költségtérítés igénylésekor, a házastárs jövedelmében vagy jövedelempótló juttatásában bekövetkezett változás esetén a változástól számított 5 napon belül, a házastárs alkalmi kilátogatása esetén az állomáshelyre történő kiutazás bejelentésével együtt kell megtenni.
- (3) A honvéddel, a honvédelmi alkalmazottal és a kormánytisztviselővel a külföldi szolgálat időtartama alatt életvitelszerűen együtt élő gyermekek utáni családi átalány-költségtérítés összegének megállapítása során a honvéd, a honvédelmi alkalmazott vagy a kormánytisztviselő állomáshelyre alkalmi jelleggel kilátogató gyermekei létszámát figyelmen kívül kell hagyni.
- (4) A gyermek tankötelezettségének megszűnését követően a honvédnek, a honvédelmi alkalmazottnak és a kormánytisztviselőnek a családi átalány-költségtérítés továbbfolyósításának előfeltételeként tanévenként, az állomáshely szerinti országban érvényes hivatalos tanévkezdést követő 15 napon belül iskolalátogatási igazolást kell benyújtania az illetékes személyügyi szervhez.
- (5) A családi átalány-költségtérítésre való jogosultság megállapítása során a 19. § (12)–(14) bekezdését megfelelően alkalmazni kell.

- 21. §**
- (1) A honvéd, a honvédelmi alkalmazott és a kormánytisztviselő a családi átalány-költségtérítés időarányos részére jogosult a külföldi szolgálat időtartama alatt vele életvitelszerűen együtt nem élő házastársa, illetve gyermeke állomáshelyre történő alkalmi látogatásakor. A családi átalány-költségtérítés folyósításának előfeltételeként a jogosultságot a külszolgálati ellátmány megállapítására vonatkozó jognyilatkozatban előzetesen meg kell állapítani, továbbá a házastárs, illetve a gyermek állomáshelyre történő megérkezését a megérkezést követő 5 napon belül, az állomáshelyről történő elutazását az elutazást követő 5 napon belül a honvéd, a honvédelmi alkalmazott és a kormánytisztviselő köteles az illetékes pénzügyi ellátó szerv részére írásban bejelenteni. A családi átalány-költségtérítés összegét az állomáshelyen történő tartózkodás időtartamával arányosan úgy kell megállapítani, hogy a megérkezés és az elutazás napja teljes napnak számít.
 - (2) Az állomáshelyre alkalmi jelleggel kilátogató gyermek utáni családi átalány-költségtérítés havi nettó összege gyermekeként a 2. melléklet szerinti ellátmányalap összegének alapulvételével a 2,1-es szorzószámmal számított havi nettó alapellátmány 20%-a.

8. Lakhatási átalány-költségtérítés

- 22. §** (1) A honvéd, a honvédelmi alkalmazott és a kormánytisztviselő a saját maga és a hozzátartozói külföldi szolgálat időtartama alatti állomáshelyen felmerülő lakhatási költségeihez, így különösen a lakóingatlan, és az ahhoz tartozó garázs vagy parkolóhely bérletével, valamint a kapcsolódó közüzemi szolgáltatások díja miatt felmerülő költségekhez való hozzájárulása céljából havonta – a honvéd, a honvédelmi alkalmazott vagy a kormánytisztviselő feladatkörének, valamint a hozzátartozói létszámának megfelelő mértékű – lakhatási átalány-költségtérítésre jogosult.
- (2) A lakhatási átalány-költségtérítésre való jogosultság megállapításához a honvédet, a honvédelmi alkalmazottat vagy a kormánytisztviselőt és a külföldi szolgálat időtartama alatt a vele életvitelszerűen együtt élő hozzátartozóit kell figyelembe venni.
- (3) A honvéd, a honvédelmi alkalmazott vagy a kormánytisztviselő írásbeli kérelmére vagy az állomáshely szerinti országon belüli áthelyezés esetén, a döntésre jogosult előjáró indokolt esetben engedélyezheti az állomáshelytől eltérő településen történő lakóingatlan bérletét és az arra vonatkozó lakhatási átalány-költségtérítés megállapítását, ha a lakóingatlantól való távolság alapján a beosztás ellátása napi munkába járással teljesíthető.
- (4) Ha az MH rendelkezik olyan lakóingatlannal vagy lakóingatlan bérelti jogával, amely a belső rendelkezésben meghatározott szempontoknak megfelel, és a honvéd, a honvédelmi alkalmazott vagy a kormánytisztviselő beosztásából adódóan indokolt, a döntésre jogosult előjáró döntése szerint az érintett köteles a rendelkezésre álló, a számára lakhatás céljából felajánlott lakóingatlant elfogadni, ha az számára nem okoz indokolatlan többletterhet, ideértve különösen a munkába járás időtartamának, költségének, illetve a közüzemi szolgáltatások díjának az indokolatlan emelkedését.
- (5) A honvéd, a honvédelmi alkalmazott és a kormánytisztviselő nem jogosult lakhatási átalány-költségtérítésre, ha részére és hozzátartozói részére az MH vagy a fogadó fél természetben biztosítja a lakhatást. A honvéd, a honvédelmi alkalmazott és a kormánytisztviselő a lakhatási átalány-költségtérítés garázs vagy parkolóhely bérletéhez, illetve a közüzemi szolgáltatások díjához kapcsolódó részére jogosult, ha részére az MH vagy a fogadó fél természetben biztosítja a lakhatást, de a garázs vagy parkolóhely bérletének díja, illetve a közüzemi szolgáltatásoknak a díja a honvédet, a honvédelmi alkalmazottat vagy a kormánytisztviselőt terheli.
- (6) A fogadó fél által térítésmentesen biztosított szállást a honvéd, a honvédelmi alkalmazott és a kormánytisztviselő köteles elfogadni, ha az a belső rendelkezésben meghatározott szempontoknak megfelel. Ebben az esetben a szállással összefüggésben felmerülő, a honvéd, a honvédelmi alkalmazott és a kormánytisztviselő részére kiszámlázott költségeket – így különösen a fogadó fél által kiszámlázott takarítási költséget – az MH az érintett részére megtéríti.
- (7) A honvéd, a honvédelmi alkalmazott és a kormánytisztviselő lakhatásával összefüggő részletszabályokat, továbbá a lakhatási átalány-költségtérítés összegét belső rendelkezésben kell megállapítani. A lakhatási átalány-költségtérítés összegét szükség esetén, de legalább évente felül kell vizsgálni.
- (8) A képviselővezető nem jogosult lakhatási átalány-költségtérítésre.

9. A képviselővezetők lakhatásának biztosítása

- 23. §** (1) Az MH természetben biztosítja a képviselővezető és hozzátartozói számára a képviselővezető feladatkörének, így különösen a reprezentációs tevékenységnek, a hozzátartozók létszámának, valamint a biztonsági követelményeknek megfelelő rezidenciát és viseli az azzal kapcsolatos költségeket.
- (2) A rezidencia biztosításával és a képviselővezető részére a képviselővezetői feladatkörrel összefüggésben felmerülő költségek megtérítésével összefüggő részletszabályokat belső rendelkezés határozza meg.

10. Vegyes átalány-költségtérítés

- 24. §** (1) A honvéd, a honvédelmi alkalmazott és a kormánytisztviselő a saját maga és a hozzátartozói külföldi szolgálat időtartama alatti állomáshelyen történő tartózkodásával összefüggésben felmerülő, e Fejezetben meg nem határozott egyéb költségeihez, így különösen az utazási, a szállítási, az egészségügyi költségekhez való hozzájárulás céljából havonta – a honvéd, a honvédelmi alkalmazott és a kormánytisztviselő feladatkörének, valamint a hozzátartozói létszámának megfelelő mértékű – vegyes átalány-költségtérítésre jogosult.

- (2) A vegyes átalány-költségtérítés meghatározásával összefüggő részletszabályokat és a vegyes átalány-költségtérítés összegét belső rendelkezés határozza meg. A vegyes átalány-költségtérítés összegét szükség esetén, de legalább évente felül kell vizsgálni.

11. A külföldi szolgálatra vezénylés alatt ellátott egyéb feladatokhoz kapcsolódó illetményen kívüli juttatások

- 25. §** A honvéd, a honvédelmi alkalmazott és a kormánytisztviselő a külföldi szolgálat időtartama alatt az állomáshely szerinti vagy harmadik országban vagy Magyarország területén menetparancs vagy azt helyettesítő hivatalos dokumentum alapján teljesített kiküldetés vagy kötelező tanulmányi út (a továbbiakban együtt: kiküldetés) időtartamára a 45–49. § szerint jogosult a szállással, az utazással, a szállítással összefüggésben felmerülő és az egyéb indokolt költségek megtérítésére, ha a fogadó fél azokat nem téríti meg, vagy természetben nem biztosítja.
- 26. §** (1) Az állomáshelyéről katonai műveletben való szolgálatteljesítésre vezényelt honvéd a vezénylése idejére
- a) a külföldi katonai műveletben betöltött beosztása alapulvételével az 54. § (5) és (6) bekezdése szerinti alapellátmány-kiegészítésre, továbbá
 - b) ha azt a vezénylő vagy a műveletet irányító külföldi szervezet nem biztosítja térítésmentesen, vagy annak költségét nem téríti meg,
 - ba) a vezénylés helyére történő első kiutazásához és az onnan történő végleges visszautazásához kapcsolódóan utazási jegyre, valamint
 - bb) a szállítással, a szállással és az egészségügyi ellátással összefüggésben indokoltan felmerülő költségeinek megtérítésére az 59–61. § szerint
- jogosult.
- (2) Az MH utazási jegyként a vezénylő külföldi szervezet által meghatározott utazási jegyet, ennek hiányában a turistaosztályra érvényes repülőjegyet biztosít. Ebben az esetben a helyi közlekedés költsége – így különösen a tömegközlekedési eszköz, a reptéri transzfer, a taxi igénybevételének költsége – a döntésre jogosult előjáró engedélyével számolható el.
- 27. §** (1) A külföldön betöltött beosztása sajátosságaiból adódóan esetenként műveleti terület feletti légtérben feladatot végrehajtó honvéd a feladatellátással érintett hónapokra, függetlenül az adott hónapban ilyen feladatellátással töltött napok számától az 54. § (5) bekezdés a) pontjában meghatározott biztonsági körülmények szerinti alapellátmány-kiegészítés összegének 30%-ára jogosult.
- (2) Az (1) bekezdés alkalmazása során azt a biztonsági körülmények szerinti kategóriát kell irányadónak tekinteni, amely a repült útvonal alatti műveleti területen feladatot ellátó kontingens vagy csoport tekintetében meghatározásra került. Egy térségben szolgálatot teljesítő több kontingens és csoport esetében a legalacsonyabb besorolású biztonsági kategóriát kell alapul venni.
- 28. §** (1) A honvéd, a honvédelmi alkalmazott és a kormánytisztviselő
- a) a szolgálati érdekből történő ideiglenes hazarendelésével és onnan az állomáshelyre való visszatérésével kapcsolatos szolgálati érdekű utazás alkalmával
 - aa) utazási jegyre jogosult, vagy
 - ab) a felmerülő szállásköltség a 45. § szerinti megtérítésére, valamint a felmerülő utazási költség a 48. § szerinti megtérítésére jogosult, ha az utazáshoz szolgálati vagy saját gépjárművet vesz igénybe, azzal, hogy az utazás időtartamát és útvonalát a döntésre jogosult előjáró határozza meg,
 - b) a saját és a vele a külföldi szolgálat időtartama alatt életvitelszerűen az állomáshelyen együtt élő hozzátartozója kötelező egészségügyi szűrővizsgálatával összefüggésben Magyarországon felmerülő, az érintett magyarországi lakóhelye és a szűrővizsgálat helye közötti utazási költségeknek a belföldi vezénylésre vonatkozó szabályok szerinti megtérítésére jogosult.
- (2) Az MH utazási jegyként
- a) Ukrajna és Románia kivételével a Magyarországgal szomszédos országokban, valamint Csehországban történő szolgálatteljesítés esetén a belföldi vezénylésre vonatkozó szabályok szerint meghatározott osztályú vonatjegyet,

- b) az a) pontba nem tartozó országokban történő szolgálatteljesítés esetén a turistaosztályra érvényes repülőjegyet vagy a honvéd, a honvédelmi alkalmazott vagy a kormánytisztviselő erre irányuló indokolt írásbeli kérelme esetén a belföldi vezénylésre vonatkozó szabályok szerint meghatározott osztályú vonatjegyet biztosít.
- (3) Utazási jegy igénybevétele esetén a helyi közlekedés költsége – így különösen a tömegközlekedési eszköz, a reptéri transzfer, a taxi igénybevételeének költsége – a döntésre jogosult előljáró engedélyével számolható el.

12. A külszolgálati ellátmány és az átalány-költségtérítések megállapításának és folyósításának szabályai

- 29. §** (1) Ha e rendelet eltérően nem rendelkezik, a honvéd, a honvédelmi alkalmazott és a kormánytisztviselő változatlan összegben jogosult külszolgálati ellátmányra, illetve átalány-költségtérítésre
- alap- és pótszolgálatmentessége vagy alap- és pótszabadsága,
 - a 25–28. § szerinti feladatok ellátásának időtartamára,
 - a Személyügyi Rendelet 95. §-a szerinti szolgálatmentesség ideje és
 - a műveleti szabadnapok időtartama alatt.
- (2) A honvéd, a honvédelmi alkalmazott és a kormánytisztviselő az egészségügyi szolgálatmentessége vagy a keresőképtelenséggel járó betegség időtartamára, de legfeljebb 90 napig
- az állomáshelyen tartózkodása alatt az alapellátmány 100%-ára,
 - a belföldi tartózkodása alatt az alapellátmány 50%-ára jogosult.
- (3) Az egészségügyi szolgálatmentesség vagy a keresőképtelenséggel járó betegség 90. napját követő időre a honvéd, a honvédelmi alkalmazott és a kormánytisztviselő alapellátmányának folyósítását meg kell szüntetni. Ettől eltérően, ha a honvéd, a honvédelmi alkalmazott vagy a kormánytisztviselő nincs szállítható állapotban, akkor az egészségügyi szolgálatmentesség vagy a keresőképtelenséggel járó betegség 90. napját meghaladóan az állomáshelyen töltött időre, de legfeljebb hazaszállításáig az alapellátmány 50%-a illeti meg.
- (4) A (2) és (3) bekezdéstől eltérően, a tartózkodás helyétől függetlenül, a külföldi szolgálat megszüntetéséig az alapellátmány 100%-ára jogosult a honvéd, honvédelmi alkalmazott és a kormánytisztviselő, ha az egészségügyi szolgálatmentesség vagy a keresőképtelenséggel járó betegség szolgálati vagy munkaköri (a továbbiakban együtt: szolgálati) kötelemekkel összefüggő baleset vagy betegség következménye.
- (5) A külszolgálati ellátmányt a személyi jövedelemadóról szóló 1995. évi CXVII. törvény (a továbbiakban: Szja. törvény), továbbá a járulékfizetésre kötelezetteknek a társadalombiztosítás ellátásaira jogosultakról, valamint ezen ellátások fedezetéről szóló 2019. évi CXXII. törvény (a továbbiakban: Tbj.) szerinti járulék-fizetési szabályok alapulvételével bruttósítani kell. A bruttó külszolgálati ellátmányt az Szja. törvény által meghatározott módon kell forintra átszámítani, és az azután fennálló, a magánszemélyt terhelő közterheket a honvédnél, a honvédelmi alkalmazottnál és a kormánytisztviselőnél el kell számolni.
- (6) A tárgyhavi külszolgálati ellátmányt és átalány-költségtérítést
- havonta utólag a tárgyhót követő hónap 5. napjáig,
 - a külföldi szolgálat megszűnése vagy megszüntetése esetén a külföldi szolgálat jognyilatkozatban megállapított utolsó napját követő 7. napig
- kell az érintett devizaszámlájára átutalni.

13. Tandíjköltség-hozzájárulás

- 30. §** (1) Az MH a honvéd, a honvédelmi alkalmazott és a kormánytisztviselő írásbeli kérelmére hozzájárul az érintett állomáshelyén óvodai nevelésben részesülő, iskolai előkészítőn részt vevő vagy alap- és középfokú tanulmányait folytató, 3. életévét betöltött gyermeke után felmerülő tandíjköltséghez, feltéve, hogy
- az állomáshelyen nem áll rendelkezésre térítésmentesen igénybe vehető, az átlagos hazai képzési, egészségügyi, kulturális és a Katonai Nemzetbiztonsági Szolgálat (a továbbiakban: KNBSZ) szakvéleménye alapján a biztonsági követelményeknek megfelelő magyar, angol, német, francia vagy spanyol nyelven képzést folytató óvoda vagy oktatási intézmény (a továbbiakban együtt: megfelelő oktatási intézmény), vagy a külföldi szolgálat időtartama alatt nem a honvéd, a honvédelmi alkalmazott vagy a kormánytisztviselő saját elhatározásán alapuló óvoda- vagy iskolaváltás esetén a megfelelő oktatási intézmény képzési nyelve

eltér a gyermek által az állomáshelyen vagy – az érintett áthelyezése esetén – a korábbi állomáshelyen addig látogatott óvoda vagy oktatási intézmény képzési nyelvétől,

- b) a honvéd, a honvédelmi alkalmazott vagy az életvitelszerűen állomáshelyen tartózkodó gyermekei után felmerülő tandíjköltségek együttes összege meghaladja az érintett kérelmének benyújtásakor érvényes külszolgálati ellátmánya és családi átalány-költségtérítése havi nettó együttes összege tizenkétszeresének 20%-át (a továbbiakban: önerő), amelynek során az egyazon állomáshelyen külföldi szolgálatot teljesítő házastársak külszolgálati ellátmányát és családi átalány-költségtérítését együttesen kell figyelembe venni, és
 - c) a honvéd, a honvédelmi alkalmazott vagy a kormánytisztviselő házastársa ugyanazon gyermek után hasonló juttatásban nem részesül.
- (2) A tandíjköltség-hozzájárulás tanévre vonatkozó összege megegyezik a tandíjköltség önerő feletti részével, de nem haladhatja meg a tandíjköltség-hozzájárulásra jogosító gyermekenként a 10 000 EUR-t.
 - (3) A tandíjköltség-hozzájárulást a döntésre jogosult előljáró állapítja meg, amely engedély a feltételek változatlansága esetén a külföldi szolgálat teljes időtartamára szól.
 - (4) A tandíjköltség-hozzájárulás összegét gyermekenként a honvéd, a honvédelmi alkalmazott vagy a kormánytisztviselő kérelmében megjelölt EUR vagy amerikai dollár (a továbbiakban: USD) pénznemben kell megállapítani és folyósítani. Az EUR-tól eltérő pénznemben felmerülő tandíjköltség összegét az (1) bekezdés szerinti kérelem benyújtását megelőző hónap 15. napján érvényes, az MNB által közzétett hivatalos devizaárfolyamon kell átszámítani. Az MNB által nem jegyzett, az MNB hivatalos devizalapján nem szereplő, egyéb árfolyamok esetében a kérelem benyújtását megelőző hónap 1. napján, az MNB által közzétett árfolyamon kell a tandíjköltséget EUR-ra átszámítani.
 - (5) Ha a tandíjköltséget a honvédnek, a honvédelmi alkalmazottnak vagy a kormánytisztviselőnek egy összegben kell befizetnie, akkor a döntésre jogosult előljáró engedélyezheti a tandíjköltség-hozzájárulás jóváhagyott összegének előlegként történő kifizetését. A folyósított előleggel a honvéd, a honvédelmi alkalmazott és a kormánytisztviselő a folyósítás napjától számított 30 napon belül, a tárgyév novemberében folyósított előleggel legkésőbb tárgyév december 15-ig köteles elszámolni az illetékes pénzügyi ellátó szerv felé.
 - (6) A tandíjköltség-hozzájárulást a számla illetékes pénzügyi ellátó szervhez való beérkezését követő 15 napon belül, a tandíjköltség és a tandíjköltség-hozzájárulás engedélyezett éves összege figyelembevételével, arányosan kell kifizetni.
- 31. §** (1) Megfelelő oktatási intézmény rendelkezésre állása esetén is hozzájárulhat az MH a honvéd, a honvédelmi alkalmazott vagy a kormánytisztviselő írásbeli kérelmére a tandíjköltséghez, ha
- a) a megfelelő oktatási intézmény megközelítésére fordított utazási idő összességében a napi 3 órát meghaladja, vagy
 - b) ha a honvéd, a honvédelmi alkalmazott vagy a kormánytisztviselő gyermeke fogyatékos vagy tartósan beteg, amely miatt különleges odafigyelést, speciális gondoskodást igényel.
- (2) Az (1) bekezdés szerinti esetben a döntésre jogosult előljáró mérlegelési jogkörben – a honvéd, a honvédelmi alkalmazott vagy a kormánytisztviselő, illetve a házastársa külszolgálati ellátmánya és családi átalány-költségtérítése együttes összegének, valamint a honvéd, a honvédelmi alkalmazott vagy a kormánytisztviselő szociális helyzete és a gazdaságossági szempontok figyelembevételével – dönt. A tandíjköltség-hozzájárulás engedélyezésére és megállapítására egyebekben a 30. §-t kell alkalmazni.

14. Gépjárműhasználat

- 32. §** (1) A döntésre jogosult előljáró engedélyezheti a honvédnek, a honvédelmi alkalmazottnak vagy a kormánytisztviselőnek szolgálati gépjármű használatát a feladat jellegétől függően vagy magáncélra, ideértve a munkába járással összefüggő utazást. Ebben az esetben az MH a honvéd, a honvédelmi alkalmazott és a kormánytisztviselő részére megtéríti az üzemanyag-felvétel, a gépjárműjavítás, a parkolás, a gépjárműmosatás és az autópálya-használat ténylegesen felmerült költségeit.

- (2) A döntésre jogosult eljáró engedélyezheti a honvédek, a honvédelmi alkalmazottnak és a kormánytisztviselőnek saját gépjármű szolgálati célú igénybevételét, feltéve, hogy a honvéd, a honvédelmi alkalmazott és a kormánytisztviselő a gépjárműre külföldön is érvényes, teljes körű CASCO vagy azzal egyenértékű biztosítással rendelkezik. Ebben az esetben a honvéd, a honvédelmi alkalmazott és a kormánytisztviselő részére
- az Szja. törvény 3. számú melléklet II. pont 6. alpontja szerinti igazolás nélkül elszámolható összeg, valamint
 - a parkolás, az autópályadíj és a gépjárműmosatás költsége téríthető meg.
- (3) Az (1) és (2) bekezdés szerinti lehetőségek hiányában a honvéd, a honvédelmi alkalmazott és a kormánytisztviselő részére indokolt esetben, szolgálati feladatai ellátása érdekében, alkalmanként bérelt gépjármű igénybevétele engedélyezhető, amelynek költsége az MH-t terheli.
- (4) A gépjárműhasználat és a gépjárműbérlés engedélyezésére és elszámolására – az e rendeletben nem szabályozott kérdésekben – a honvédségi járművek fenntartásáról szóló miniszteri rendeletet kell alkalmazni.
- (5) A (3) és (4) bekezdéstől eltérően a tartós külföldi képzésre vezényelt honvéd, honvédelmi alkalmazott és kormánytisztviselő részére az állomáshely szerinti országon belüli, képzéssel összefüggésben indokolt utazások lebonyolítása érdekében bérelt gépjármű igénybevétele engedélyezhető. A gépjárműbérlés költségének az MH által megtéríthető legmagasabb összegét belső rendelkezésben kell meghatározni.

15. Kölcsönök

- 33. §** (1) A 12 hónapot meghaladó időtartamra külföldi szolgálatra vezényelt honvéd, honvédelmi alkalmazott és kormánytisztviselő kérelemre, egyszeri alkalommal legfeljebb a 2. melléklet szerinti ellátmányalap összegének alapulvételével a 2,5-es szorzószámmal számított havi nettó alapellátmány 12 havi összegének megfelelő ellátmánykölcsönre jogosult, azzal, hogy az ellátmánykölcsön havi törlesztőrésze nem haladhatja meg az érintett havi nettó külszolgálati ellátmányának 50%-át.
- (2) Az ellátmánykölcsön folyósítását a honvéd, a honvédelmi alkalmazott és a kormánytisztviselő legkorábban a külföldi szolgálat megkezdése előtti 2. hónaptól és legkésőbb a külföldi szolgálat megkezdését követő 6. hónap végéig írásban kérheti az illetékes pénzügyi ellátó szervtől.
- (3) Az ellátmánykölcsönt lehetőség szerint soron kívül,
- a külföldi szolgálat megkezdése előtti igénylés esetén legkorábban a külföldi szolgálat megkezdését megelőző 30. napon, és legkésőbb a külföldi szolgálat megkezdésekor,
 - a külföldi szolgálat megkezdését követő igénylés esetén legkésőbb a kérelem benyújtásától számított 15. napig
- kell folyósítani.
- (4) Az ellátmánykölcsön visszafizetése legfeljebb a külföldi szolgálat befejezéséig engedélyezhető.
- (5) Az ellátmánykölcsön törlesztését legkésőbb a külföldi szolgálat megkezdését követő harmadik hónapban kell megkezdeni, és a törlesztésnek – egyenlő részletekben történő levonás vagy befizetés mellett – a külföldi szolgálatból történő végleges hazatérés napjáig be kell fejeződnie.
- (6) Az (5) bekezdéstől eltérően, ha előre nem látható okok miatt a külföldi szolgálat az ellátmánykölcsön visszafizetése előtt fejeződik be, a honvéd, a honvédelmi alkalmazott és a kormánytisztviselő az ellátmánykölcsön fennmaradó részét
- az állomáshely végleges elhagyása előtt egy összegben devizában vagy
 - belföldön legkésőbb a külföldi szolgálat befejezésétől számított 30 napon belül forintban köteles visszafizetni. Ha a fennálló tartozás kiegyenlítése az előírt határidőn belül nem történik meg, akkor az MH a késedelmes napokra a Ptk. szerinti kamatot számít fel. Az ellátmánykölcsönből fennmaradó tartozás visszafizetésére a döntésre jogosult eljáró kedvezőbb feltételeket akkor állapíthat meg, ha a külföldi szolgálat a honvédek, a honvédelmi alkalmazottnak és a kormánytisztviselőnek nem felróható okból fejeződött be idő előtt. A döntésre jogosult eljáró a kedvezőbb feltételek között indokolt esetben biztosíthatja a kamatmentes részletfizetés lehetőségét is.
- (7) A honvéd, a honvédelmi alkalmazott és a kormánytisztviselő az ellátmánykölcsönből fennálló tartozását változatlan feltételekkel, a folyósítás devizanemében törlesztheti tovább abban az esetben, ha a külföldi szolgálata időtartama alatt az eredetivel azonos vagy attól eltérő típusú külföldi szolgálatra vezénylik.

- 34. §** A 12 hónapnál rövidebb időtartamú külföldi szolgálatra vezényelt honvéd, honvédelmi alkalmazott és kormánytisztviselő részére – kérelmére – egyszeri alkalommal legfeljebb 3000 EUR vagy annak megfelelő összegű USD vagy angol font (a továbbiakban: GBP) utazási kölcsönt kell a honvéd, a honvédelmi alkalmazott vagy a kormánytisztviselő által az illetékes pénzügyi ellátó szerv felé meghatalmazáson megjelölt devizaszámlára folyósítani a külföldi szolgálat megkezdését megelőző 10 napon belül. Az utazási kölcsönt legkésőbb a folyósítást követő 6 hónapon belül kell az MH részére átutalással visszatéríteni.
- 35. §**
- (1) A külföldi szolgálatra vezényléssel összefüggésben felmerülő 37. § (1) bekezdése szerinti vízumköltség megelőlegezése érdekében a honvéd, a honvédelmi alkalmazott és a kormánytisztviselő részére, írásbeli kérelmére, az érintett és hozzátartozói után legfeljebb 2800 EUR/fő, 12 hónap vagy annál rövidebb időtartamú külföldi szolgálat esetén mindösszesen legfeljebb 5000 EUR, 12 hónapnál hosszabb külföldi szolgálat esetén mindösszesen legfeljebb 11 000 EUR vagy annak megfelelő összegű USD vagy GBP vízumkölcsön folyósítható.
 - (2) A vízumkölcsönt a honvéd, a honvédelmi alkalmazott és a kormánytisztviselő a külföldi szolgálatot megelőzően, a külföldi szolgálat megkezdése előtti 5. hónaptól kérheti az illetékes pénzügyi ellátó szervtől, amely a kölcsönt a kérelem benyújtását követő 15. napig folyósítja az érintett részére.
 - (3) A (2) bekezdés szerint felvett, de fel nem használt összeget az utazás elmaradása esetén, az erről való értesítéstől számított 10 napon belül az illetékes pénzügyi ellátó szerv részére vissza kell fizetni.
 - (4) A honvéd, a honvédelmi alkalmazott és a kormánytisztviselő a (2) bekezdés szerint felvett összeggel a külföldi szolgálat megkezdését követő 30 napon belül a vízumköltség összegét alátámasztó számlával köteles az illetékes pénzügyi ellátó szerv felé elszámolni.
 - (5) Ha a vízumköltség meghaladja a felvett vízumkölcsön összegét, az illetékes pénzügyi ellátó szerv a különbözetet a (4) bekezdés szerinti elszámolást követő 10 napon belül megtéríti a honvéd, a honvédelmi alkalmazott vagy a kormánytisztviselő számára. Ha a felvett vízumkölcsön összege meghaladja a vízumköltséget, a különbözetet a (4) bekezdés szerinti elszámoláskor a honvéd, a honvédelmi alkalmazott és a kormánytisztviselő köteles az illetékes pénzügyi ellátó szerv részére visszafizetni.
- 36. §**
- (1) A honvéd, a honvédelmi alkalmazott és a kormánytisztviselő az illetékes pénzügyi ellátó szervtől kérheti az 500 EUR vagy annak megfelelő összeget meghaladó, a honvéd, a honvédelmi alkalmazott és a kormánytisztviselő vagy a hozzátartozója állomáshelyen történő egyszeri egészségügyi ellátása esetén az igazolt költségek az Ebtv. alapján megtéríthető hányadának megfelelő összegű kölcsön folyósítását az Ebtv. szerinti elszámolás megtörténteig. A honvéd, a honvédelmi alkalmazott és a kormánytisztviselő a felvett kölcsönt
 - a) az Ebtv. szerinti visszatérítést követően haladéktalanul, de legkésőbb a kölcsön folyósítását követő 6 hónapon belül, vagy
 - b) a visszatérítés végleges elmaradása esetén az elszámolás sikertelenségére vonatkozó írásos értesítés kézhezvételétől számított 30 napon belülegy összegben köteles visszafizetni.
 - (2) Ha az (1) bekezdés b) pontja szerint visszafizetendő összeg meghaladja a honvéd, a honvédelmi alkalmazott vagy a kormánytisztviselő havi nettó alapellátmányának 25%-át, az érintett írásbeli kérelmére a döntésre jogosult előjáró a kölcsön visszafizetését 6 havi részletben, de legfeljebb a külföldi szolgálat befejezéséig engedélyezheti.
 - (3) Ha előre nem látható okok miatt a külföldi szolgálat a kölcsön visszafizetése előtt fejeződik be, a tartozás a 33. § (6) bekezdése szerint fizethető vissza.

16. Egyéb költségtérítések

- 37. §**
- (1) Az MH megtéríti a honvéd, a honvédelmi alkalmazott és a kormánytisztviselő részére a külföldi szolgálatra vezényléshez szükséges, a saját és a hozzátartozó vízumköltségét, valamint a vízum kiadásához szükséges orvosi vizsgálat költségét.
 - (2) A honvéd, a honvédelmi alkalmazott és a kormánytisztviselő a külföldi képzésen való részvételhez elengedhetetlenül szükséges, a fogadó fél által kötelezően előírt, és a honvéd, a honvédelmi alkalmazott és a kormánytisztviselő részére térítés ellenében biztosított tankönyvek, tansegédletek, katonai ruházat és felszerelési tárgyak beszerzési költségének megtérítésére jogosult, ha azokat a fogadó fél vagy az MH nem biztosítja térítésmentesen. A honvéd, a honvédelmi alkalmazott és a kormánytisztviselő az így megtérített eszközöket köteles a képzés befejezését követően az illetékes logisztikai ellátó szerv részére átadni.

- (3) Ha a fogadó fél a külföldi képzésen való részvétel alapfeltételeként határozza meg, hogy a honvéd, a honvédelmi alkalmazott és a kormánytisztviselő, illetve 12 hónapot meghaladó vezénylés esetén a vele életvitelszerűen együtt élő hozzátartozója a képzés időtartamára érvényes utas-, baleset-, illetve egészségügyi biztosítással rendelkezzen, akkor a döntésre jogosult előljáró jóváhagyása esetén a fogadó fél által előírt biztosítási forma díját az MH a honvéd, a honvédelmi alkalmazott és a kormánytisztviselő részére megtéríti.

17. Eljárás a külföldi szolgálat során bekövetkező elhalálozás esetén

- 38. §** (1) A honvéd, a honvédelmi alkalmazott és a kormánytisztviselő külföldi szolgálat alatti elhalálozása esetén a családi átalány-költségtérítésre jogosító, intézkedésre jogosult közeli hozzátartozója részére
- a) az MH kifizeti a honvéd, a honvédelmi alkalmazott vagy a kormánytisztviselő elhalálozása napjáig járó törthavi, továbbá az elhalálozás napját követő 1 hónapra számított külszolgálati ellátmányát és családi átalány-költségtérítését, mely előleg- és kölcsönlevonással nem terhelhető,
 - b) a lakóingatlanból való kiköltözés végrehajtásáig, de legfeljebb az elhalálozás napját követő 30. napig esedékes lakhatási átalány-költségtérítés összegét, melyet a lakhatással kapcsolatos költségek rendezésére köteles fordítani, és
 - c) az MH a hazaérkezést követő 8 napon belül számla ellenében megtéríti a családi átalány-költségtérítésre jogosító hozzátartozók Magyarországra történő hazautazásának, valamint a személyi ingóságok és lakásberendezések hazaszállításának költségeit.
- (2) Az (1) bekezdés b) pontja szerinti lakhatási átalány-költségtérítés összegét meghaladó lakhatással kapcsolatos költség nem számolható el.
- (3) Az egészségügyi szolgálatmentesség és a keresőképtelenséggel járó betegség során bekövetkezett elhalálozás esetén az (1) bekezdés a) pontja szerinti külszolgálati ellátmány kiszámításánál a 29. § (2)–(4) bekezdése szerinti mértékeket kell figyelembe venni.
- (4) A családi átalány-költségtérítésre jogosító hozzátartozó külföldi szolgálat alatti elhalálozása esetén a honvéd, a honvédelmi alkalmazott és a kormánytisztviselő részére ki kell fizetni az elhalálozott hozzátartozó után az elhalálozást követő 1 hónapra számított családi átalány-költségtérítést.

- 39. §** (1) Családi átalány-költségtérítésre jogosító hozzátartozó hiányában a honvéd, a honvédelmi alkalmazott és a kormánytisztviselő elhalálozása esetén
- a) az elhalálozás napjáig járó törthavi külszolgálati ellátmányt az örökös vagy törvényes képviselője részére a jogerős hagyatékátadó végzés vagy az öröklési bizonyítvány alapján, annak az állományilletékes honvédelmi szervezet részére történő benyújtásának napját követő hónap végéig kell kifizetni,
 - b) az intézkedésre jogosult közeli hozzátartozó részére az MH előleg formájában biztosítja
 - ba) az állomáshelyre történő ki- és hazautazás, valamint a honvéd, a honvédelmi alkalmazott és a kormánytisztviselő személyes ingóságai és lakásberendezései hazaszállításának költségeit,
 - bb) a lakóingatlanból való kiköltözés végrehajtásáig, de legfeljebb az elhalálozás napját követő 30. napig esedékes lakhatási átalány-költségtérítés összegét, melyet a lakhatással kapcsolatos költségek rendezésére köteles fordítani. A lakhatási átalány-költségtérítés összegét meghaladó lakhatással kapcsolatos költség nem számolható el.
- (2) Az intézkedésre jogosult közeli hozzátartozó az (1) bekezdés b) pontja szerint biztosított előleggel a lakóingatlanból való kiköltözéstől számított 8 napon belül az illetékes pénzügyi ellátó szerv felé számla ellenében köteles elszámolni.
- (3) Az (1) bekezdés a) pontja szerinti külszolgálati ellátmány előleg- és kölcsönlevonással nem terhelhető.

18. A fogadó féltől pénzbeli juttatásban részesülőkre vonatkozó különös szabályok

- 40. §** (1) E Fejezetet az ezen alcímben meghatározott eltérésekkel kell alkalmazni a fogadó féltől pénzbeli juttatásban részesülő tartós külföldi szolgálatra vezényelt honvéd és honvédelmi alkalmazott esetén, aki nemzetközi szervezetnél nemzeti szakértőként vagy egyéb beosztásban teljesíti külföldi szolgálatát.
- (2) A honvéd és a honvédelmi alkalmazott ellátását az MH a nemzetközi szervezet által a honvéd és a honvédelmi alkalmazott részére nyújtott juttatások igénybevételével biztosítja.

- (3) A honvéd és a honvédelmi alkalmazott a nemzetközi szervezet által részére ténylegesen kifizetett juttatások mértékéről a külföldi szolgálat megkezdését követő hónap utolsó napjáig, továbbá az azokban bekövetkező változásról a változástól számított 15 napon belül köteles az illetékes pénzügyi ellátó szerv részére írásbeli nyilatkozatot tenni.
- (4) Ezen alcím vonatkozásában a honvéd és a honvédelmi alkalmazott esetén nem alkalmazható a 19–23. §, 32. §, 33. §, valamint a 35. és 36. §.
- (5) Ha a nemzetközi szervezet a külföldi beosztás átvételének időtartamára nem biztosít a honvéd és a honvédelmi alkalmazott részére pénzbeli juttatást, a honvéd és a honvédelmi alkalmazott a külföldi szolgálat megkezdésének napjától a külföldi beosztás átvételét megelőző napig jogosult a 19. § szerinti külszolgálati ellátmányra, a 20. és 21. § szerinti családi átalány-költségtérítésre, a 22. § szerinti lakhatási átalány-költségtérítésre.
- (6) Ha a nemzetközi szervezet a honvéd és a honvédelmi alkalmazott részére hasonló juttatást nem biztosít, a honvéd és a honvédelmi alkalmazott
 - a) a 30. és 31. § szerint jogosult tandíjköltség-hozzájárulásra, valamint
 - b) a 34. § szerint jogosult utazási kölcsönre azzal az eltéréssel, hogy az utazási kölcsön összege 6000 EUR vagy annak megfelelő összegű USD vagy GBP, amit legkésőbb a folyósítást követő 12 hónapon belül kell az MH részére átutalással visszatéríteni.
- (7) A honvéd és a honvédelmi alkalmazott részére, írásbeli kérelme alapján a döntésre jogosult előjáró kiegészítő átalány-költségtérítést állapíthat meg, ha azt a honvéd vagy a honvédelmi alkalmazott számára a nemzetközi szervezet által folyósított rendszeres juttatások és az állomáshely megélhetési költségeinek mértéke indokolja. A kiegészítő átalány-költségtérítés iránti kérelmet a döntésre jogosult előjáróhoz kell benyújtani.
- (8) Kiegészítő átalány-költségtérítés legfeljebb
 - a) a honvéd vagy a honvédelmi alkalmazott állomáshelye, a beosztásához rendszeresített rendfokozat, honvédelmi alkalmazott esetén a betöltött munkakör, vagy fizetési osztály és fizetési fokozat, valamint a vele életvitelszerűen a külföldi szolgálat időtartama alatt együtt élő hozzátartozók figyelembevételével részére a 19. § szerinti külszolgálati ellátmány, a 20. és 21. § szerinti családi átalány-költségtérítés, a 22. § szerinti lakhatási átalány-költségtérítés 1 hónapra számított együttes nettó összege, továbbá
 - b) a nemzetközi szervezet által a honvéd vagy a honvédelmi alkalmazott részére folyósított rendszeres juttatások 1 hónapra számított együttes nettó összegekülönbözetének erejéig nyújtható.
- (9) A (8) bekezdés alkalmazásában a (8) bekezdés b) pontja szerinti juttatások közül a napi mértékben rögzített juttatásokat 30 napos hónappal számítva kell figyelembe venni.
- (10) A kiegészítő átalány-költségtérítés összegét abban a pénznemben kell megállapítani és folyósítani, amelyben az állomáshely szerinti országra meghatározott ellátmányalap a 2. mellékletben rögzítésre került. Ha a 2. mellékletben az állomáshely szerinti országra meghatározott ellátmányalap pénzneme eltér a nemzetközi szervezet által kifizetett juttatások pénznemétől, a nemzetközi szervezet által kifizetett juttatásokat a (7) bekezdés szerinti kérelem benyújtását megelőző hónap 15. napján érvényes, az MNB által közzétett hivatalos devizaárfolyamon kell átszámítani.

- 41. §**
- (1) A fogadó fél által a tartós külföldi képzésben részt vevő honvéd, honvédelmi alkalmazott vagy kormánytisztviselő részére folyósított pénzbeli juttatásokat – elnevezésüktől függetlenül – bele kell számítani a külszolgálati ellátmány és az átalány-költségtérítések együttes összegébe. Nem lehet beszámítani a honvédnek, a honvédelmi alkalmazottnak és a kormánytisztviselőnek az MH-tól és a fogadó féltől független szervtől, személytől nem a megélhetéssel összefüggésben biztosított juttatást, így különösen a tanulmányi verseny díját.
 - (2) A honvéd, a honvédelmi alkalmazott és a kormánytisztviselő a fogadó fél által nyújtott juttatásokról, valamint az azok mértékében bekövetkezett változásokról köteles írásban tájékoztatni az MH kijelölt szervezeti egységének vezetőjét.
 - (3) Ha a fogadó fél által a honvéd, a honvédelmi alkalmazott vagy a kormánytisztviselő részére folyósított pénzbeli juttatások együttes összege meghaladja a külszolgálati ellátmány és az átalány-költségtérítések együttes összegét, a honvéd külszolgálati ellátmányra és átalány-költségtérítésre nem jogosult.

19. A tartós külszolgálatot teljesítő kormánytisztviselőkre vonatkozó külön szabályok

- 42. §** (1) A miniszter közvetlen alárendeltségébe tartozó külképviseleti szervezeti egységnél foglalkoztatott, tartós külszolgálatot teljesítő kormánytisztviselők külszolgálattal összefüggő járandóságai tekintetében a Külszoltv.-t az ezen alcímben foglalt eltérésekkel kell alkalmazni.
- (2) Az (1) bekezdés szerinti kormánytisztviselő tartós külszolgálatára nem alkalmazható a Külszoltv. 23. § (3) bekezdése. Képviselővezető tartós külszolgálatára esetén nem alkalmazható továbbá a Külszoltv. 25. § (2) bekezdés a) pontja, 25. § (5) bekezdés a) pontja, 25. § (6) bekezdés a) pontja és 25. § (12) bekezdése.
- (3) A HM természetben biztosítja a képviselővezető és hozzátartozói számára a képviselővezető feladatkörének, így különösen a reprezentációs tevékenységnek, a hozzátartozók létszámának, valamint a biztonsági követelményeknek megfelelő rezidenciát és viseli az azzal kapcsolatos költségeket. A rezidencia biztosításával és a képviselővezető részére a képviselővezetői feladatkörrel összefüggésben felmerülő költségek megtérítésével összefüggő részletszabályokat belső rendelkezés határozza meg.
- (4) A Külszoltv. 23. § (5) bekezdés b) pontja szerinti munkaköri osztályhoz tartozó szorzót a rangadományozás és ranghasználat részletes szabályairól szóló 6/2016. (X. 12.) KKM rendelet figyelembevételével kell megállapítani.
- (5) Ha a képviselővezető kormányzati szolgálati jogviszonyban áll,
- a) a Magyarország Állandó Képvisellete a NATO mellett, Brüsszel – Védelempolitikai Részleg képviselővezetője a Külszoltv. 23. § (5) bekezdése szerinti illetményét az „első beosztott diplomata, első beosztott konzul” munkakörhöz tartozó szorzó,
 - b) a Magyarország Állandó EBESZ Képviselő, Katonai Képviselő képviselővezetője a Külszoltv. 23. § (5) bekezdése szerinti illetményét a „beosztott diplomata” munkakör I. osztályú tanácsosi ranghoz meghatározott szorzó alapján kell megállapítani.
- (6) Az (1) bekezdés szerinti kormánytisztviselő esetén kihelyező szervnek a HM, kihelyező vezetőnek a miniszter minősül, aki a kihelyező okiratban állapítja meg a kormánytisztviselő devizailletményének és átalány-költségtérítéseinek összegét.
- (7) A kormánytisztviselő a devizailletményre, illetve az átalány-költségtérítésekre való jogosultságát érintő változásokat az illetékes személyügyi szervnek köteles a változás bekövetkezését követő 5 napon belül írásban bejelenteni.
- (8) A töredék havi devizailletmény és a töredék havi átalány-költségtérítés kiszámításánál a tárgyhó naptári napjainak számát kell alapul venni.
- (9) A tárgyhavi devizailletményt és átalány-költségtérítést
- a) havonta utólag a tárgyhót követő hónap 5. napjáig,
 - b) a tartós külszolgálat megszűnése vagy megszüntetése esetén a tartós külszolgálat kihelyező okiratban meghatározott befejező időpontját követő 7. napig
- kell a kormánytisztviselő részére átutalni.
- (10) Az (1) bekezdés szerinti kormánytisztviselő esetén, ha e rendelet hozzátartozót említ, azon a Külszoltv. 2. § 8. pontja szerinti hozzátartozót kell érteni.

V. FEJEZET

AZ IDEIGLENES KÜLFÖLDI SZOLGÁLAT KERETÉBEN ADMINISZTRATÍV SZOLGÁLATI FELADATRA VEZÉNYELTEK ILLETMÉNYEN KÍVÜLI JUTTATÁSAIRA VONATKOZÓ SZABÁLYOK

20. Általános jogosultsági szabályok

- 43. §** (1) E Fejezetet kell alkalmazni a külföldi adminisztratív szolgálati feladatra ideiglenes külföldi szolgálat keretében vezényelt honvédekre, valamint kihelyezett honvédelmi alkalmazottakra és kormánytisztviselőkre.
- (2) Az (1) bekezdéstől eltérően a HVKF és helyettesei ideiglenes külföldi szolgálatra való vezénylésével összefüggő juttatások tekintetében – a külföldi napidíj kivételével – az állami vezetői juttatásokról szóló 275/2015. (IX. 21.) Korm. rendelet (a továbbiakban: Korm. rendelet1) külföldi utazással és külföldön tartózkodással összefüggő rendelkezéseit kell alkalmazni. A HVKF a Korm. rendelet1 szerinti közigazgatási államtitkári, a HVKF helyettesei a Korm. rendelet1 szerinti helyettes államtitkári juttatásokra jogosultak. A külföldi napidíjra való jogosultságot a 44. § alapján kell megállapítani.
- (3) A kormánytisztviselő tervezetten 90 napot el nem érő külföldi munkavégzése esetén a külföldi napidíj megállapítására a 44. § nem alkalmazható.

21. Külföldiapidíj

- 44. §** (1) Az ideiglenes külföldi szolgálatot teljesítő honvéd és honvédelmi alkalmazott megkezdett naptári naponként a 3. mellékletben az állomáshely szerinti országra meghatározott összegű külföldiapidíjra jogosult.
- (2) A 3. mellékletben nem szereplő országokban, illetve térségekben teljesített ideiglenes külföldi szolgálat esetén a honvéd és a honvédelmi alkalmazott megkezdett naptári naponként 50 EUR összegű külföldiapidíjra jogosult.
- (3) A külföldiapidíj megállapítása során az ideiglenes külföldi szolgálat kezdő és befejező időpontjaként Magyarország államhatárának átlépését kell figyelembe venni, azzal, hogy légi és vízi út esetén az országhatár átlépésének időpontja a közlekedési eszköz indulási és érkezési ideje.
- (4) A külföldiapidíj összege után felmerülő közteher az ideiglenes külföldi szolgálatot teljesítő honvédet és honvédelmi alkalmazottat terheli.

22. Szállásköltség-térítés

- 45. §** (1) A honvéd, a honvédelmi alkalmazott és a kormánytisztviselő jogosult szállásköltsége – ideértve a szállásköltség részét képező, a számlán elkülönítve fel nem tüntetett kötelező reggeli árát is – megtérítésére, ha feladatát a külföldre érkezés napján befejezni nem tudja, vagy azon a napon hazautazni nem tud.
- (2) A szállást, szálloda esetén annak kategóriáját, valamint a napi szállásköltség felső határát a miniszter normatív utasításában foglaltaknak megfelelően a döntésre jogosult előljáró határozza meg. Ennél magasabb összegű költség csak kivételesen, előre nem látható körülmények bekövetkezése esetén, a döntésre jogosult előljáró jóváhagyásával számolható el.

23. Utazásiköltség-térítés

- 46. §** (1) A honvéd, a honvédelmi alkalmazott és a kormánytisztviselő a Magyarországgal szomszédos országokba, valamint Csehországba történő utazások alkalmával vonat, autóbusz, hajó, szolgálati gépjármű vagy saját gépjármű igénybevételére jogosult.
- (2) Az Ukrajnába, Romániába és Csehországba történő utazásnál a döntésre jogosult előljáró az (1) bekezdés helyett indokolt esetben repülőgép igénybevételét engedélyezheti.
- (3) Az (1) és a (2) bekezdésben fel nem sorolt országokban végrehajtott ideiglenes külföldi szolgálat alkalmával repülőgép vehető igénybe, vagy ha költségmegtakarítás érhető el, és a szolgálati feladat végrehajtását nem akadályozza, a döntésre jogosult előljáró dönthet úgy, hogy más közlekedési eszközzel történjen az utazás.
- 47. §** (1) A honvéd, a honvédelmi alkalmazott és a kormánytisztviselő vonaton, autóbuszon, hajón történő utazáskor a belföldi vezénylésre vonatkozó szabályok szerinti utazásiköltség-térítésre jogosult. Hálókocsijegy a döntésre jogosult előljáró engedélyével számolható el.
- (2) Repülőgéppel történő utazás esetén az MH a turistaosztályra érvényes repülőjegyet biztosít a honvéd, a honvédelmi alkalmazott és a kormánytisztviselő részére.
- (3) Az (1) és a (2) bekezdéstől eltérő, magasabb komfortosztály igénybevételét a döntésre jogosult előljáró sürgős esetben vagy biztonsági okokból engedélyezheti.
- 48. §** (1) Szolgálati gépjárművel történő ki- és hazautazás, valamint a külföldi szolgálat időtartama alatt a döntésre jogosult előljáró engedélye alapján a szolgálati gépjármű használata esetén az MH megtéríti az üzemanyag-felvétel, a gépjárműjavítás, a parkolás, a gépjárműmosatás és az autópálya-használat ténylegesen felmerült költségeit.
- (2) A döntésre jogosult előljáró engedélyezheti a honvédek, a honvédelmi alkalmazottnak és a kormánytisztviselőnek saját gépjármű szolgálati célú igénybevételét a ki- és hazautazáshoz, valamint a külföldi szolgálat időtartama alatt, feltéve, hogy a honvéd, a honvédelmi alkalmazott vagy a kormánytisztviselő a gépjárműre külföldön is érvényes, teljes körű CASCO vagy azzal egyenértékű biztosítással rendelkezik. Ebben az esetben a honvéd, a honvédelmi alkalmazott és a kormánytisztviselő részére
- a) az Szja. törvény 3. számú melléklet II. pont 6. alpontja szerinti igazolás nélkül elszámolható összeg, valamint
- b) a parkolás, az autópályadíj és a gépjárműmosatás költsége téríthető meg.
- (3) A (2) bekezdés a) pontja szerinti összeg kiszámítása során az üzemanyag-felhasználás mértékének megállapításához a kiutazás előtt meg kell határozni a szolgálati utazás tervezett hosszát.

- (4) Saját gépjármű igénybevétele esetén a szolgálati utazás
- Magyarországon megtett távolsága utáni üzemanyag-felhasználás ellenértékét forintban kell kifizetni,
 - külföldön megtett távolsága után az üzemanyag-felhasználás ellenértékét külföldön történt üzemanyag-felvétel esetén – a közúti gépjárművek, az egyes mezőgazdasági, erdészeti és halászati erőgépek üzemanyag- és kenőanyag-fogyasztásának igazolás nélkül elszámolható mértékéről szóló 60/1992. (IV. 1.) Korm. rendelet 4. § (2) és (3) bekezdése szerinti alapszabály figyelembevételével – a számlával igazolt üzemanyagár alapján, legfeljebb a számlán szereplő összeg erejéig, külföldi fizetőeszközben kell kifizetni, továbbá
 - külföldön megtett távolsága után az üzemanyag-felhasználás ellenértékét, ha külföldön üzemanyag-felvétel nem történt, a (2) bekezdés a) pontja figyelembevételével, forintban kell kifizetni.
- (5) Ha a (4) bekezdés b) pontja alapján kifizetett összeg nem éri el a külföldön megtett távolság alapján egyébként járó összeget, a fennmaradó távolságra az üzemanyag-felhasználás ellenértékét a (2) bekezdés a) pontja figyelembevételével, forintban kell kifizetni.
- (6) Az (1)–(5) bekezdés szerinti lehetőségek hiányában a honvéd, a honvédelmi alkalmazott és a kormánytisztviselő részére indokolt esetben, szolgálati feladatai ellátása érdekében, alkalmanként bérelt gépjármű igénybevétele engedélyezhető, amelynek költsége az MH-t terheli.
- (7) A gépjárműhasználat és a gépjárműbérlés engedélyezésére és elszámolására – az e rendeletben nem szabályozott kérdésekben – a honvédségi járművek fenntartásáról szóló miniszteri rendeletet kell alkalmazni.
- (8) A (6) és (7) bekezdéstől eltérően az ideiglenes külföldi képzésre vezényelt honvéd, honvédelmi alkalmazott és kormánytisztviselő részére az állomáshely szerinti országon belüli, képzéssel összefüggésben indokolt utazások lebonyolítása érdekében bérelt gépjármű igénybevétele engedélyezhető. A gépjárműbérlés költségének az MH által megtéríthető legmagasabb összegét belső rendelkezésben kell meghatározni.

24. Szállítási költség-térítés

- 49. §** (1) Menetrend szerinti autóbusszal, vonattal és hajóval történő kiutazás és hazautazás alkalmával az MH a legszükségesebb személyi ingóságok szállításának költségét 30 kg súlyhatárig téríti meg.
- (2) Repülőgépen történő kiutazás és hazautazás alkalmával a repülőtérsaság által biztosított súlyhatáron felül az MH terhére 10 kg túlsúly, a repülőtérsaság által biztosított súlyhatár hiányában összesen 30 kg súly számolható el.

25. Egyéb költségek

- 50. §** (1) A 45–49. § szerinti költségtérítéseken felül a döntésre jogosult előljáró az előzetesen meghatározható, egyéb indokolt költségek megtérítését is engedélyezheti.
- (2) Az (1) bekezdéstől eltérően az előzetesen nem meghatározható, egyéb indokoltan felmerülő költségek a döntésre jogosult előljáró utólagos jóváhagyásával számolhatók el.
- (3) Az (1) és (2) bekezdés szerinti költségeket az Szja. törvény, továbbá a Tbj. szerinti járulék-fizetési szabályok alapulvételével bruttóított összegben kell megtéríteni, ha az azok után fennálló, a magánszemélyt terhelő közterheket a honvédnél kell elszámolni.

26. Kölcsön

- 51. §** A honvéd, a honvédelmi alkalmazott és a kormánytisztviselő az illetékes pénzügyi ellátó szervtől kérheti az 500 EUR vagy annak megfelelő összeget meghaladó, az állomáshelyen történő egyszeri egészségügyi ellátás esetén az igazolt költségek az Ebtv. alapján megtéríthető hányadának megfelelő összegű kölcsön folyósítását az Ebtv. szerinti elszámolás megtörténtéig. A honvéd, a honvédelmi alkalmazott és a kormánytisztviselő a felvett kölcsönt
- az Ebtv. szerinti visszatérítést követően haladéktalanul, de legkésőbb a kölcsön folyósítását követő 6 hónapon belül, vagy
 - a visszatérítés végleges elmaradása esetén az elszámolás sikertelenségére vonatkozó írásos értesítés kézhezvételétől számított 30 napon belül
- egy összegben köteles visszafizetni.

27. Előleg kifizetése és elszámolása

- 52. §** (1) A honvéd és a honvédelmi alkalmazott a külföldi tartózkodás várható időtartamával arányos, a felmerülő közteherrel csökkentett összegű külföldi napidíjelőlegre jogosult.
- (2) A honvéd, a honvédelmi alkalmazott és a kormánytisztviselő az ideiglenes külföldi szolgálat során várhatóan felmerülő, e Fejezet szerinti költségek megelőlegezése céljából utazási előlegre jogosult.
- (3) Az (1) és (2) bekezdés szerinti juttatások összegét az utazás megkezdése előtt, legkorábban 10 nappal kell az ideiglenes külföldi szolgálatot teljesítő személyi állomány kijelölt tagjának a kincstári VIP kártyájához rendelt VIP kártyafedezeti számlára biztosítani.
- (4) A (3) bekezdéstől eltérően, ha az ideiglenes külföldi szolgálat megkezdéséig a kincstári VIP kártya nem áll rendelkezésre, vagy ha az állomáshely sajátosságai a külföldi szolgálat során felmerülő költségek kincstári VIP kártyával történő teljesítését nem teszik lehetővé, a honvéd, a honvédelmi alkalmazott vagy a kormánytisztviselő kérésére az (1) és (2) bekezdés szerinti juttatásokat legkorábban az utazás megkezdése előtt 10 nappal készpénzben, külföldi pénznemben kell biztosítani.
- (5) A (3) és (4) bekezdés szerint felvett összeget az utazás elmaradása esetén, az erről való értesítéstől számított 10 napon belül kell az MH részére visszafizetni.
- (6) A honvéd, a honvédelmi alkalmazott és a kormánytisztviselő a (3) és (4) bekezdés szerint felvett összeggel az ideiglenes külföldi szolgálatról való hazatéréstől számított 15 napon belül – a tárgyév december 10-ig befejezett utazások esetén legkésőbb december 15-ig –, vagy ha az utazás során az engedélyezett költségeket érintő változás merült fel, köteles az illetékes pénzügyi ellátó szerv felé elszámolni. A külföldi napidíj elszámolása során a kerekítésből eredő különbség a havi illetményszámfejtés keretében, forint pénznemben kerül elszámolásra és kifizetésre a honvéd és a honvédelmi alkalmazott részére. A külföldi napidíjelőleg felhasználását nem kell számlával igazolni.
- (7) Ha a (3) és (4) bekezdés szerint felvett összeg meghaladja az e Fejezet szerint jogosan felhasználható összeget, a különbséget az elszámoláskor az MH részére vissza kell fizetni. Ha az e Fejezet szerint jogosan elszámolható számla a felvett előlegtől eltérő pénznemben került kiállításra, az elszámoláshoz a külföldi valutákat hivatalos pénzváltóhely bizonylata alapján, annak hiányában pedig a teljesítéskor érvényes, hivatalos MNB devizaárfolyam alapján kell átszámítani.
- (8) Ha az (1) és (2) bekezdés szerint felvett előleg az állomáshely hivatalos pénznemétől eltérő pénznemben került kiadásra, az MH az átváltás költségét a (6) bekezdés szerinti elszámolás során hivatalos pénzváltóhely bizonylata alapján megtéríti a honvéd részére.
- (9) A (3)–(6) bekezdésben meghatározott határidőktől való eltérést indokolt esetben az illetékes pénzügyi ellátó szerv szervezetének vezetője engedélyezhet.
- (10) Az (5) és (6) bekezdésben foglalt határidők be nem tartása esetén az illetékes pénzügyi ellátó szerv szervezetének vezetője írásban tájékoztatja a kiküldő szervezetet a honvéd, a honvédelmi alkalmazott vagy a kormánytisztviselő elszámolásának elmaradásáról. Ha a honvéd, a honvédelmi alkalmazott vagy a kormánytisztviselő – neki felróható okból – az ezt követő 10 napon belül sem számol el, az illetékes pénzügyi ellátó szerv az (1) bekezdés szerinti előlegeket a honvéd, a honvédelmi alkalmazott vagy a kormánytisztviselő illetményéből vonja le.

VI. FEJEZET

A KÜLFÖLDI KATONAI MŰVELETRE VEZÉNYELTEK ILLETMÉNYEN KÍVÜLI JUTTATÁSAIRA VONATKOZÓ SZABÁLYOK

- 53. §** E Fejezetet kell alkalmazni a külföldi szolgálat időtartamától függetlenül
- a) a külföldi katonai műveletre vezényelt honvédekre, ideértve a valamely nemzetközi szervezetnek felajánlott egység, alegység lehívása esetén külföldi katonai műveletre vezényelt honvédeket is, valamint
- b) a honvédelmi alkalmazottak külföldi katonai művelet keretében műveleti területen teljesített munkavégzésére.

28. Külszolgálati ellátmány

- 54. §** (1) A honvéd és a honvédelmi alkalmazott a külföldi szolgálat időtartamára külszolgálati ellátmányra jogosult, amely alapellátmányból és alapellátmány-kiegészítésből áll.
- (2) Az alapellátmány havi nettó összegét a honvéd esetén a külföldi szolgálat alatt ellátott beosztáshoz rendszeresített rendfokozat, honvédelmi alkalmazott esetén a külföldön betöltött munkakör vagy fizetési osztály és fizetési fokozat alapján a 4. melléklet 1. pontjában foglalt táblázata határozza meg.
- (3) A (2) bekezdéstől eltérően a honvédelmi alkalmazottal feltölthető szolgálati beosztás ellátására kinevezett honvédelmi alkalmazott alapellátmányát a szolgálati beosztáshoz rendszeresített rendfokozathoz a 4. melléklet 1. pontjában foglalt táblázatban meghatározott összeg alapulvételével kell megállapítani.
- (4) A honvédelmi alkalmazott által betöltött munkakör vagy beosztás részmunkaidőben történő ellátása esetén az alapellátmány havi nettó összegét a részmunkaidő teljes munkaidőhöz viszonyított időtartamával arányosan kell megállapítani.
- (5) Az alapellátmány-kiegészítés havi nettó összegét a külföldi katonai műveletben részt vevő kontingensek és csoportok biztonsági körülmények és éghajlati viszonyok alapján történő besorolása alapján
- a biztonsági körülmények szerinti alapellátmány-kiegészítés 4. melléklet 2. pontjában foglalt táblázata szerinti összegének,
 - az éghajlati viszonyok szerinti alapellátmány-kiegészítés 4. melléklet 3. pontjában foglalt táblázata szerinti összegének, valamint
 - a vezetői alapellátmány-kiegészítés
- együtteseként kell meghatározni. A külföldi katonai műveletben részt vevő kontingensek és csoportok biztonsági körülmények és éghajlati viszonyok alapján történő részletes kategóriába sorolását, valamint a besorolással kapcsolatos eljárásrendet a HVKF a költségvetési lehetőségek figyelembevételével intézkedésben határozza meg.
- (6) Ha a nemzetközi szervezetnek felajánlott egység vagy alegység lehívása esetén a külföldi katonai műveletre vezényelt honvéd az (5) bekezdés szerinti HVKF intézkedésben meghatározott kontingenssel vagy csoporttal megegyező műveleti területen, azonos biztonsági körülmények és éghajlati viszonyok között teljesíti külföldi szolgálatát, a honvéd (5) bekezdés a) és b) pontja szerinti alapellátmány-kiegészítését a kontingens vagy csoport HVKF intézkedésben meghatározott biztonsági körülmények és éghajlati viszonyok szerinti kategóriája alapján kell megállapítani.
- (7) Vezetői alapellátmány-kiegészítésre jogosult a tiszti és altiszti állománycsoportba tartozó, az adott műveletben vezetői beosztást ellátó honvéd, amelynek mértéke
- tábornoki rendfokozati csoportba tartozó beosztás esetén az alapellátmány 10%-a,
 - ezredesi rendfokozattal rendszeresített beosztás esetén az alapellátmány 7%-a,
 - egyéb tiszti állománycsoportba tartozó beosztás esetén az alapellátmány 5%-a,
 - altiszti állománycsoportba tartozó beosztás esetén az alapellátmány 4%-a.
- 55. §** (1) A honvéd és a honvédelmi alkalmazott nem jogosult külszolgálati ellátmányra a külföldi szolgálat időtartama alatti ideiglenes hazatérése időtartamára, kivéve
- a szolgálati érdekből történő ideiglenes hazarendelés és a kiküldetés, valamint
 - a műveleti szabadnapok igénybevételének időtartamát.
- (2) A honvéd az egészségügyi szolgálatmentessége időtartamára, valamint a honvédelmi alkalmazott a keresőképtelenséggel járó betegség időtartamára, de legfeljebb az egészségügyi szolgálatmentesség vagy keresőképtelenség 30. napjáig, az állomáshelyen tartózkodása alatt a külszolgálati ellátmány 80%-ára jogosult. Az egészségügyi szolgálatmentesség vagy a keresőképtelenséggel járó betegség 30. napját követő időtartamra külszolgálati ellátmány nem folyósítható.
- (3) A (2) bekezdéstől eltérően, ha a honvéd vagy a honvédelmi alkalmazott nincs szállítható állapotban, őt az egészségügyi szolgálatmentesség vagy a keresőképtelenséggel járó betegség 30. napját meghaladóan az állomáshelyen töltött időre, de legfeljebb hazaszállításáig a külszolgálati ellátmány 50%-a illeti meg.
- (4) A (2) és (3) bekezdéstől eltérően a honvéd és a honvédelmi alkalmazott a tartózkodás helyétől függetlenül, a külföldi szolgálat megszüntetéséig a külszolgálati ellátmány 100%-ára jogosult, ha az egészségügyi szolgálatmentesség vagy a keresőképtelenséggel járó betegség szolgálati kötelekkel összefüggő baleset vagy betegség következménye.

- 56. §** (1) A külszolgálati ellátmány
- honvéd vagy a honvédelmi alkalmazott által meghatározott részét a jogosult részére a tárgyhót követő hónap 5. napjáig készpénzben kell kifizetni, fennmaradó részét a honvéd vagy a honvédelmi alkalmazott devizaszámlájára a tárgyhót követő hónap 5. napjáig kell átutalni,
 - külföldi szolgálat megszűnése vagy megszüntetése esetén történő kifizetését a külföldi szolgálat vezénylésének megszűnését megállapító vagy megszüntetését elrendelő jognyilatkozat pénzügyi ellátást végző szervezethez történő megérkezését követő 15 napon belül kell végrehajtani.
- (2) A külszolgálati ellátmányt az Szja. törvény, továbbá a járulékfizetésre kötelezetteknek a Tbj. szerinti járulék-fizetési szabályok alapulvételével bruttósítani kell.

29. Kiküldetési költségek

- 57. §** A honvéd és a honvédelmi alkalmazott a külföldi szolgálat időtartama alatt teljesített kiküldetése időtartamára a 45–50. § szerint jogosult a szállással, az utazással, a szállítással összefüggésben felmerülő és az egyéb indokolt költségek megtérítésére, ha azt részére a kiküldetést elrendelő nemzetközi szervezet természetben nem biztosítja, nem téríti meg, vagy egyéb módon nem kompenzálja.

30. Utazási költségek

- 58. §** (1) Ha a honvéd vagy a honvédelmi alkalmazott utazását az MH és a műveletet irányító nemzetközi szervezet nem biztosítja természetben, és annak költségét a műveletet irányító nemzetközi szervezet nem téríti meg, az MH az érintett részére
- a vezénylés helyére történő első kiutazáshoz és az onnan történő végleges visszautazáshoz, valamint a másik állomáshelyre való áthelyezéssel összefüggő utazáshoz utazási jegyet biztosít,
 - a honvéd vagy a honvédelmi alkalmazott szolgálati érdekből történő ideiglenes hazarendelésével és onnan az állomáshelyre való visszatérésével kapcsolatos szolgálati érdekű utazás alkalmával az érintett részére
 - utazási jegyet biztosít, vagy
 - a felmerülő szállásköltséget a 45. § szerint, a felmerülő utazási költséget a 48. § szerint téríti meg, ha a honvéd vagy a honvédelmi alkalmazott az utazáshoz szolgálati vagy saját gépjárművet vesz igénybe, azzal, hogy az utazás időtartamát és útvonalát a döntésre jogosult előjáró határozza meg,
 - évente egy alkalommal, az évi alap- és pótszolgálatmentesség letöltése céljából a honvéd, alap- és pótszabadság letöltése céljából a honvédelmi alkalmazott Magyarországra történő haza- és visszautazásával összefüggésben felmerülő utazási költséget megtéríti, ha a külföldi szolgálat időtartama – a meghosszabbítás időtartamát is figyelembe véve – meghaladja az 1 évet,
 - megtéríti a honvéd és a honvédelmi alkalmazott szülőjének, nagyszülőjének, gyermekének, házastársának, a házastárs szülőjének, a honvéd és a honvédelmi alkalmazott vagy házastársa testvérének elhalálása miatt a honvéd és a honvédelmi alkalmazott Magyarországra történő haza- és visszautazásának költségeit,
 - a belföldi vezénylésre vonatkozó szabályok szerint megtéríti a honvéd és a honvédelmi alkalmazott kötelező egészségügyi szűrővizsgálatával összefüggésben Magyarországon felmerülő, a honvéd és a honvédelmi alkalmazott magyarországi lakóhelye és a szűrővizsgálat helye közötti utazási költségeket.
- (2) Az (1) bekezdés c) pontjának alkalmazása során nem minősül 1 évet meghaladó külföldi szolgálatnak a honvéd külföldi szolgálatának a Személyügyi Rendelet 32. § (6) bekezdése szerinti meghosszabbítása, valamint a honvéd évi alap- és pótszolgálatmentessége letöltésének a műveleti szabadnap 12. § (2) bekezdése szerinti beszámítása,
- (3) Az MH utazási jegyként a vezénylő külföldi szervezet által meghatározott utazási jegyet, ennek hiányában a turistaosztályra érvényes repülőjegyet biztosít. Ebben az esetben a helyi közlekedés költsége – így különösen a tömegközlekedési eszköz, a reptéri transzfer, a taxi igénybevételének költsége – a döntésre jogosult előjáró engedélyével számolható el.

31. Szállítási költségek

- 59. §** Az MH a honvéd és a honvédelmi alkalmazott részére megtéríti
- az állomáshelyre történő első kiutazás és a végleges hazautazás alkalmával – ideértve a másik állomáshelyre történő áthelyezés esetét is – a döntésre jogosult eljáró által jóváhagyott felszerelés és legszükségesebb személyi ingóságok szállításának költségeit, ha a szállítás nem honvédségi vagy a műveletet irányító nemzetközi szervezet által biztosított szállítóeszközzel történik, és annak költségét a nemzetközi szervezet nem téríti meg, valamint
 - a felmerülő vámjellegű költséget, feltéve, hogy azok elszámolását az illetékes logisztikai ellátó szerv vezetője engedélyezi.

32. Szállásköltség

- 60. §** Térítésmentes elhelyezés hiányában a döntésre jogosult eljáró jóváhagyásával az MH a honvéd és a honvédelmi alkalmazott részére megtéríti a szállással összefüggésben felmerült költségeket, ha azokat a fogadó fél nem téríti meg, vagy egyéb módon nem kompenzálja az érintett részére.

33. Egészségügyi ellátás költsége

- 61. §** Az MH-t terhelik a polgári egészségügyi intézmény igénybevételével kapcsolatos költségek, ha a honvéd és a honvédelmi alkalmazott külföldi egészségügyi ellátása természetben nem biztosítható, és azt a műveletet irányító nemzetközi szervezet nem téríti meg.

34. Egyéb költségek

- 62. §** A honvéd és a honvédelmi alkalmazott részére meg kell téríteni a külföldi szolgálatra vezényléshez szükséges vízum költségét, a vízum kiadásához szükséges orvosi vizsgálat költségét, továbbá a szolgálati ügyek intézésével összefüggésben felmerült postaköltséget.

35. Ellátmányelölég

- 63. §** (1) A honvéd és a honvédelmi alkalmazott kérelmére az illetékes pénzügyi ellátó szerv legfeljebb 500 EUR vagy annak megfelelő összegű USD ellátmányelőleget folyósít legkorábban a külföldi szolgálat első napját megelőző 30. napon, legkésőbb a kiutazást követő 5. napon. Az ellátmányelőleget az első havi külszolgálati ellátmány kifizetésekor kell az MH részére visszatéríteni.
- (2) Az (1) bekezdéstől eltérően a belső rendelkezésben meghatározott állomáshelyek esetében a honvéd és a honvédelmi alkalmazott részére a külföldi szolgálat tervezett időtartamának alapulvételével a naptári hónapokra számított, legfeljebb havi 1000 EUR vagy annak megfelelő összegű USD ellátmányelőleg folyósítható, a kiutazás előtti 30 napon belül.

36. Eljárás a külföldi szolgálat során bekövetkező elhalálozás esetén

- 64. §** (1) A honvéd vagy a honvédelmi alkalmazott külföldi szolgálat alatti elhalálozása esetén az elhalálozás napjáig járó törthavi, továbbá az elhalálozás napját követő 1 hónapra számított külszolgálati ellátmányt az örökös vagy törvényes képviselője részére a jogerős hagyatékátadó végzés vagy az öröklési bizonyítvány alapján, annak az állományilletékes honvédelmi szervezet részére történő benyújtásának napját követő hónap végéig kell kifizetni. A külszolgálati ellátmány előleg- és kölcsönlevonással nem terhelhető.
- (2) Az egészségügyi szolgálatmentesség vagy a keresőképtelenséggel járó betegség során bekövetkezett elhalálozás esetén a külszolgálati ellátmány kiszámítása során az 55. § (2)–(4) bekezdése szerinti mértékeket kell figyelembe venni.

37. A fogadó féltől pénzbeli juttatásban részesülő katonai műveletben részt vevő honvédekre és honvédelmi alkalmazottakra vonatkozó különös szabályok

- 65. §**
- (1) E Fejezetet az ezen alcímben meghatározott eltérésekkel kell alkalmazni azon katonai műveletben részt vevő honvéd és honvédelmi alkalmazott esetén, aki részére a műveletet irányító nemzetközi szervezet pénzbeli juttatást biztosít.
 - (2) Az (1) bekezdés szerinti honvéd és honvédelmi alkalmazott ellátását az MH a műveletet irányító nemzetközi szervezet által a honvéd és a honvédelmi alkalmazott részére nyújtott juttatások igénybevételével biztosítja.
 - (3) A honvéd és a honvédelmi alkalmazott a nemzetközi szervezet által részére ténylegesen kifizetett juttatások mértékéről a külföldi szolgálat megkezdését követő hónap utolsó napjáig, továbbá az azokban bekövetkező változásról a változástól számított 15 napon belül köteles az illetékes pénzügyi ellátó szerv részére írásbeli nyilatkozatot tenni.
 - (4) A honvéd és a honvédelmi alkalmazott nem jogosult az 54–56. § szerinti külszolgálati ellátmányra és a 63. § szerinti ellátmányelőlegre.
 - (5) A honvéd és a honvédelmi alkalmazott abban az esetben jogosult az 58–62. §-a szerinti költségtérítésekre, ha részére a műveletet irányító nemzetközi szervezet hasonló juttatást nem biztosít.
 - (6) A honvéd és a honvédelmi alkalmazott részére – kérelmére – egyszeri alkalommal legfeljebb 3000 EUR vagy annak megfelelő összegű USD vagy GBP utazási kölcsönt kell folyósítani az érintett által az illetékes pénzügyi ellátó szerv felé meghatalmazáson megjelölt devizaszámlára, a külföldi szolgálat megkezdését megelőző 30 napon belül. A honvéd és a honvédelmi alkalmazott az utazási kölcsön felvételekor írásban nyilatkozik arról, hogy vállalja a részére folyósított utazási kölcsön törlesztőrészeinek átutalással történő visszatérítését, azzal, hogy az utazási kölcsönt legfeljebb a végleges hazautazást követő 15. napig kell az MH részére átutalással visszatéríteni.
 - (7) A honvéd és a honvédelmi alkalmazott részére, kérelme alapján a döntésre jogosult előljáró kiegészítő átalány-költségtérítést állapíthat meg, ha azt a műveletet irányító nemzetközi szervezet által folyósított rendszeres juttatások és az állomáshelyen a szolgálatteljesítési körülmények indokolják. A kiegészítő átalány-költségtérítés iránti kérelmet a döntésre jogosult előljáróhoz kell benyújtani.
 - (8) Kiegészítő átalány-költségtérítés legfeljebb
 - a) a külföldi katonai művelet 54. § (5) bekezdése szerinti besorolása, valamint a honvéd beosztásához rendszeresített rendfokozat és a beosztás vezetői jellege vagy a honvédelmi alkalmazott munkaköre vagy fizetési osztály és fizetési fokozat vagy általa ellátott beosztáshoz rendszeresített rendfokozat figyelembevételével részére az 54–56. § szerint számított külszolgálati ellátmány 1 hónapra számított nettó összege, továbbá
 - b) a műveletet irányító nemzetközi szervezet által a honvéd és a honvédelmi alkalmazott részére folyósított rendszeres juttatások 1 hónapra számított együttes nettó összegekülönbözetének erejéig nyújtható. Ezen bekezdés alkalmazásában a b) pont szerinti juttatások közül a napi mértékben rögzített juttatásokat 30 napos hónappal számítva kell figyelembe venni.
 - (9) A kiegészítő átalány-költségtérítés összegét abban a pénznemben kell megállapítani és folyósítani, amelyben a honvéd és a honvédelmi alkalmazott részére a műveletet irányító nemzetközi szervezet a pénzbeli juttatást biztosítja. A (8) bekezdés a) pontja szerinti külszolgálati ellátmány összegét a (7) bekezdés szerinti kérelem benyújtását megelőző hónap 15. napján érvényes, az MNB által közzétett hivatalos devizaárfolyamon kell átszámítani.

VII. FEJEZET

A KNBSZ ÁLLOMÁNYÁRA VONATKOZÓ KÜLÖN SZABÁLYOK

38. Általános jogosultsági szabályok

- 66. §**
- (1) A KNBSZ hivatásos állományú és honvédelmi alkalmazotti jogviszonyban álló tagjára e rendeletet az e Fejezetben foglalt eltérésekkel, megfelelően kell alkalmazni.
 - (2) Az állomány KNBSZ állományából külföldi képzésre vezényelt tagjának külföldi képzése tekintetében a kapcsolódó eljárásrendet a KNBSZ főigazgatója határozza meg.

39. A IV. Fejezethez kapcsolódó rendelkezések

- 67. §** (1) A KNBSZ állománya esetében
- a külszolgálati ellátmány és az átalány-költségtérítések kifizetése esetén a KNBSZ főigazgatója engedélyezheti az állomáshelyen a készpénzben történő kifizetést,
 - a gépjárműhasználat és gépjárműbérlet engedélyezésére és elszámolására a 32. §-ban foglaltaktól eltérően a KNBSZ főigazgatójának intézkedését kell alkalmazni,
 - a 33. § azzal az eltéréssel alkalmazható, hogy a 12 hónapnál rövidebb külföldi szolgálat esetén is biztosítható ellátmánykölcsön, de annak összege nem haladhatja meg az állomány tagja és a honvédelmi alkalmazott külföldi szolgálata időtartamára összességében folyósított nettó ellátmány 50%-át, továbbá az ellátmánykölcsön kifizetésének rendjét a KNBSZ főigazgatója normatív utasításban határozza meg.
- (2) A katonadiplomáciai tevékenységet ellátó, az 1. melléklet szerinti
- véderő-, katonai és légügyi attasék és
 - az állomány ezredes vagy alezredes rendszeresített rendfokozatú beosztást betöltő tagja
- esetében a KNBSZ főigazgatója jelöli ki azon személyi kört, akik reprezentációs feladataik miatt a 23. § szerinti rezidenciai ellátásra jogosultak.
- (3) Az 1. melléklet alapján
- a véderő-, katonai és légügyi attasék alapellátmányát a dandártábornoki rendszeresített rendfokozatú beosztáshoz tartozó szorzószám,
 - a véderő-, katonai és légügyi attasé-helyettesek alapellátmányát 2,5-es szorzószám,
 - az attaséhivatali titkár-gyakornokok alapellátmányát az őrnagyi rendszeresített rendfokozatú beosztáshoz tartozó szorzószám és
 - az altiszti titkárok alapellátmányát a törzsszázlói rendszeresített rendfokozatú beosztáshoz tartozó szorzószám
- alján kell megállapítani.
- (4) A KNBSZ főigazgatója normatív utasításban a KNBSZ állományára vonatkozóan meghatározhatja a 2. mellékletben nem szereplő állomáshely szerinti országra vonatkozó ellátmányalap összegét.
- (5) A KNBSZ főigazgatója normatív utasításban a KNBSZ állományára vonatkozóan a 2. mellékletben szereplő állomáshely szerinti országra vonatkozó ellátmányalap összegét eltérő összegben is megállapíthatja.
- (6) Az állomány KNBSZ állományából a 40. § szerint nemzetközi szervezethez külföldi szolgálatra vezényelt tagja esetében a nemzetközi szervezet által biztosított ellátáson felül az állomány tagja szolgálati feladatával összefüggő kiadások elszámolásáról a KNBSZ főigazgatója dönt.

40. Az V. Fejezethez kapcsolódó rendelkezések

- 68. §** (1) A KNBSZ főigazgatója és helyettesei ideiglenes külföldi szolgálatra való vezénylésével összefüggő juttatások tekintetében – a külföldi napidíj kivételével – a Korm. rendelet1 külföldi utazással és külföldön tartózkodással összefüggő rendelkezéseit kell alkalmazni. A KNBSZ főigazgatója a Korm. rendelet1 szerinti közigazgatási államtitkári, a KNBSZ főigazgatójának helyettesei a Korm. rendelet1 szerinti helyettes államtitkári juttatásokra jogosultak. A külföldi napidíjra való jogosultságot a 44. § alapján kell megállapítani.
- (2) Az állomány KNBSZ állományából külföldi szolgálatra vezényelt tagja és a KNBSZ állományából kihelyezett honvédelmi alkalmazott tekintetében az 52. § (9) és (10) bekezdése szerinti eljárásrendet a KNBSZ főigazgatója intézkedésben állapítja meg.

41. A VI. Fejezethez kapcsolódó rendelkezések

- 69. §** Az 54. § (5) bekezdésétől eltérően a KNBSZ főigazgatója határozza meg a saját szervezésű külföldi katonai művelet biztonsági körülmények és éghajlati viszonyok alapján történő részletes kategóriába sorolását.

VIII. FEJEZET
ZÁRÓ RENDELKEZÉSEK

42. Hatályba léptető rendelkezések

- 70. §** (1) Ez a rendelet – a (2) bekezdésben foglalt kivétellel – 2024. október 1-jén lép hatályba.
(2) A 10. alcím, a 45. alcím és az 5. melléklet 2025. január 1-jén lép hatályba.

43. Átmeneti rendelkezések

- 71. §** (1) Az állomány 2024. október 1. előtt megkezdett külföldi képzésen részt vevő tagjának a honvédek jogállásáról szóló 2012. évi CCV. törvény egyes rendelkezéseinek végrehajtásáról szóló 9/2013. (VIII. 12.) HM rendelet (a továbbiakban: Hjt. vhr.) alapján megkötött és fennálló tanulmányi szerződésére a Hjt. vhr. 2024. június 30-án hatályos rendelkezéseit kell alkalmazni a külföldi képzés befejezéséig.
- (2) Az állomány e rendelet hatálybalépésekor külföldi szolgálatot teljesítő tagjának a Hjkr. hatálybalépése előtt a külföldi szolgálatára tekintettel a honvédek jogállásáról szóló 2012. évi CCV. törvény alapján engedélyezett rész-szolgálatteljesítésre az engedélyezett időtartamig a szolgálatteljesítési időhöz arányosítva kell a 19. § (3) bekezdése szerinti alapellátmányt megállapítani.
- (3) A 2024. október 1-jét megelőzően a Hjt. vhr. 1. § 10. pont f) alpontja szerint vezényelt honvéd külföldi szolgálatra történő vezénylése 2024. október 1-jétől a 2. § 15. pont a) alpontja szerinti külföldi szolgálatra történő vezényléssé alakul át.
- (4) Az e rendelet hatálya alá tartozók külföldi szolgálattal összefüggő juttatásaira 2024. szeptember 30-ig – az (5)–(7) bekezdésben meghatározott eltéréssel – a külföldi szolgálatot teljesítők egyes járandóságairól szóló 8/2018. (VI. 22.) HM rendelet (a továbbiakban: Devizarendelet) 2024. június 30-án hatályos rendelkezéseit kell alkalmazni.
- (5) A 19. § (12) bekezdés c) pontja helyett 2024. december 31-ig a Devizarendelet 11. § (1) bekezdés c) pontját és (3) bekezdését kell alkalmazni.
- (6) A Devizarendelet 74. § (9) bekezdése helyett 2024. május 1-jétől a tartós külföldi képzésen részt vevők esetén a 32. § (5) bekezdését, az ideiglenes külföldi képzésen részt vevők esetén a 48. § (8) bekezdését kell alkalmazni.
- (7) A Devizarendelet 14–18. §-át, 74. § (2) bekezdés b) és c) pontját, 74. § (3) bekezdését és 74. § (5)–(7) bekezdését 2024. december 31-ig alkalmazni kell.
- (8) A 2024. október 1-jét megelőzően megkezdett külföldi szolgálatok és kihelyezések esetén 2024. szeptember 30-át követően
- a) a külföldi beosztás vagy munkakör változatlansága esetén a 19. § (3) és (4) bekezdése szerint megállapított alapellátmány, valamint a honvédelmi alkalmazott külföldi katonai műveletben való részvétele esetén az 54. § szerint megállapított külszolgálati ellátmány havi nettó összege nem lehet kevesebb, mint a Devizarendelet 7. §-a alapján megállapított, 2024. szeptember 30-án érvényes ellátmány havi nettó összege,
- b) a 19. § (3) és (4) bekezdés alkalmazása során az 1. melléklet helyett a Devizarendelet 1. mellékletét kell alkalmazni – a külföldi beosztás vagy munkakör változatlansága esetén – a külföldi szolgálat vagy külföldi munkavégzés befejezéséig, ha a honvéd vagy a honvédelmi alkalmazott Devizarendelet 7. § (2) bekezdése szerinti alapellátmánya 2024. szeptember 30-án érvényes összege az 1. mellékletben meghatározott szorzószámnál magasabb szorzószámmal került megállapításra,
- c) a 20. § szerinti családi átalány-költségtérítést a külföldi szolgálat vagy külföldi munkavégzés befejezéséig a Devizarendelet 9. §-a szerinti szabályoknak megfelelően kell biztosítani, ha a 20. § szerint a honvéd vagy a honvédelmi alkalmazott részére megállapítható családi átalány-költségtérítés összege alacsonyabb,
- d) a 22. § alapján megállapított lakhatási átalány-költségtérítés 2024. október 1-jén érvényes összege – a beosztás vagy munkakör, illetve a hozzátartozók létszámának változatlansága esetén – nem lehet alacsonyabb a Devizarendelet 19–21. §-a alapján megállapított lakhatási átalány-költségtérítés és vegyes átalány-költségtérítés 2024. szeptember 30-án érvényes együttes összegénél,
- e) a Devizarendelet 22. §-a szerint engedélyezett ideiglenes elhelyezés és az ideiglenes elhelyezés idejére a Devizarendelet 11. § (1) bekezdés b) pontja szerint megállapított ellátmánypótlék és családi átalány-költségtérítés a Devizarendelet 2024. szeptember 30-án hatályos rendelkezései szerint biztosítható az ideiglenes elhelyezés időtartamára,

- f) a Devizarendelet 35. és 36. §-a szerint igényelt ellátmánykölcsön az igénylőkor hatályos rendelkezéseknek megfelelően folyósítható és fizethető vissza az MH részére, azzal, hogy az érintett részére a 33. § szerinti ellátmánykölcsön nem folyósítható,
- g) a Devizarendelet 37. §-a szerint igényelt utazási kölcsön az igénylőkor hatályos rendelkezéseknek megfelelően folyósítható és fizethető vissza az MH részére,
- h) a Devizarendelet 38. §-a szerint igényelt lakhatási átalány-költségtérítés kölcsönt az igénylőkor hatályos rendelkezéseknek megfelelően kell folyósítani és a lakhatási átalány-költségtérítés összegéből levonni,
- i) a Devizarendelet 21. § (9) bekezdése, 21. § (10) bekezdés a) és b) pontja, 55. § (11) bekezdése és 55. § (12) bekezdés a) pontja szerint igényelt és kifizetett letét összege az igénylőkor hatályos rendelkezéseknek megfelelően biztosítható és fizethető vissza az MH részére,
- j) a Devizarendelet 43. § (3)–(7) bekezdése szerint megállapított kiegészítő átalány-költségtérítésre vonatkozó engedély a feltételek változatlansága esetén a külföldi szolgálat befejezéséig érvényes, és a kiegészítő átalány-költségtérítés 2024. szeptember 30-án érvényes összege a feltételek változatlansága esetén a külföldi szolgálat befejezéséig nem csökkenhet,
- k) a Devizarendelet 44. § (3) bekezdése hatálya alá tartozó honvéd esetén a Devizarendelet 2024. szeptember 30-án hatályos rendelkezéseit kell alkalmazni a feltételek változása esetén is, azzal, hogy részére a Devizarendelet 48. §-a szerint megállapított külszolgálati ellátmány összege a külföldi szolgálat befejezéséig nem csökkenhet,
- l) a Devizarendelet V. Fejezetének hatálya alá tartozó honvéd esetén a Devizarendelet 2024. szeptember 30-án hatályos rendelkezéseit kell alkalmazni a feltételek változása esetén is, azzal, hogy
 la) a Devizarendelet 58. § (1) bekezdés a) pontja szerint megállapított külföldi napidíj-kiegészítés vagy
 lb) a Devizarendelet 58. § (1) bekezdés b) pontja szerint megállapított külföldi napidíj
 2024. szeptember 30-án érvényes összege nem csökkenhet a külföldi szolgálat befejezéséig,
- m) a Hjt. vhr. 1. § 10. pont m) alpontja szerint külföldi szolgálatra vezényelt honvéd 54. § szerint megállapított külszolgálati ellátmányának havi nettó összege nem lehet kevesebb, mint a Devizarendelet 6–8. §-a szerint megállapított, 2024. szeptember 30-án érvényes havi nettó külszolgálati ellátmány összege.
- (9) A 2024. október 1-je előtt a Devizarendelet 32. §-a szerint benyújtott tandíjköltséghez történő hozzájárulásra irányuló kérelmeket a Devizarendelet 2024. június 30-án hatályos szabályai szerint kell elbírálni, továbbá az így engedélyezett tandíjköltséghez történő hozzájárulást a Devizarendelet 32. §-a szerint kell felülvizsgálni a külföldi szolgálat befejezéséig, ha az engedélyezés időpontjában érvényes feltételek változnak.
- (10) A 2024. október 1-je előtt a Devizarendelet 32. §-a szerint engedélyezett tandíjköltséghez történő hozzájárulásokra vonatkozó engedélyeket a külföldi szolgálat befejezéséig a Devizarendelet 32. §-a szerint kell felülvizsgálni abban az esetben, ha az engedélyezés időpontjában érvényes feltételekben, így különösen a tandíjköltség összegében vagy az oktatási intézményben változás következik be.
- (11) A külföldi adminisztratív szolgálati feladat ellátása céljából a Csádi Köztársaságba vezényelt külszolgálati ellátmányának megállapítására 2024. szeptember 1-jétől e rendelet rendelkezéseit kell alkalmazni.

44. Az Európai Unió jogi aktusainak való megfelelés

- 72. §** A 6. § az Európai Unióban alkalmazandó átlátható és kiszámítható munkafeltételekről szóló, 2019. június 20-i (EU) 2019/1152 európai parlamenti és tanácsi irányelv 4. cikkének való megfelelést szolgálja.

45. Módosító rendelkezések

- 73. §** A 4. melléklet helyébe az 5. melléklet lép.

- 74. §** A
- a) 40. § (4) bekezdésében a „19–23. §” szövegrész helyébe a „19–24. §” szöveg,
- b) 40. § (5) bekezdésében a „22. § szerinti lakhatási átalány-költségtérítésre” szövegrész helyébe a „22. § szerinti lakhatási átalány-költségtérítésre, valamint a 24. § szerinti vegyes átalány-költségtérítésre” szöveg,
- c) 40. § (8) bekezdés a) pontjában a „22. § szerinti lakhatási átalány-költségtérítés” szövegrész helyébe a „22. § szerinti lakhatási átalány-költségtérítés, valamint a 24. § szerinti vegyes átalány-költségtérítés” szöveg lép.

46. Hatályon kívül helyező rendelkezések

75. § Hatályát veszti a külföldi szolgálatot teljesítők egyes járandóságairól szóló 8/2018. (VI. 22.) HM rendelet.

Szalay-Bobrovniczky Kristóf s. k.,
honvédelmi miniszter

1. melléklet a 23/2024. (IX. 30.) HM rendelethez

A külföldi adminisztratív feladatot ellátók alapellátmánya szorzószámainak mértéke

	A	B	C	D	E
1.	Honvédek (tisztjelöltek kivételével) (rendszeresített rendfokozat)	Honvédelmi alkalmazottak (munkakör, fizetési osztály / fizetési fokozat, vezetői megbízás)	Honvéd tisztjelöltek (évfolyamnak megfelelő viselt rendfokozat)	Kormánytisztviselők (képzés megkezdése előtti besorolási kategória)	Alapellátmány szorzószáma
2.	altábornagy	–	–	–	3,0
3.	vezérőrnagy	–	–	–	2,9
4.	dandártábornok	–	–	főosztályvezető	2,8
5.	ezredes	fizetési osztálytól függetlenül magasabb vezető	–	–	2,6
6.	alezredes	– HM Hadtörténeti Intézet és Múzeum kirendeltségvezető – fizetési osztálytól függetlenül vezető – „H”–„J” fizetési osztály	–	osztályvezető	2,4
7.	őrnagy	G/5–G/17	–	vezető-kormányfőtanácsos	2,3
8.	százados	G/1–G/4 F/3–F/17	–	kormány-főtanácsos	2,2
9.	főhadnagy	F/2	–	vezető-kormánytanácsos	2,1
10.	hadnagy	F/1	–	kormánytanácsos	2,0
11.	főtörzszászlós- törzszászlós	„E” fizetési osztály	–	–	2,0
12.	zászlós- főtörzsőrmester	„D” fizetési osztály	– hallgató zászlós – hallgató főtörzsőrmester	–	1,8
13.	törzsőrmester- őrmester	„C” fizetési osztály	– hallgató törzsőrmester – hallgató őrmester	–	1,5
14.	legénységi állománycsoport	„A”–„B” fizetési osztály	–	–	1,3

2. melléklet a 23/2024. (IX. 30.) HM rendelethez

A külföldi adminisztratív feladatot ellátók ellátmányalapjának havi nettó összege országonként

	A	B	C
1.	Állomáshely szerinti ország	Ellátmányalap havi nettó összege	Pénznem
2.	AFRIKA		
3.	Algéria	1075	EUR
4.	Angola	1465	EUR
5.	Csádi Köztársaság	1435	EUR
6.	Dél-afrikai Köztársaság	1068	EUR
7.	Egyiptom	1039	EUR
8.	Etiópia	1178	EUR
9.	Ghána	1085	EUR
10.	Kenya	1095	EUR
11.	Líbia	1229	EUR
12.	Marokkó	938	EUR
13.	Nigéria	1359	EUR
14.	Tunézia	1112	EUR
15.	AMERIKA		
16.	Amerikai Egyesült Államok	1590	USD
17.	Argentína	1129	EUR
18.	Brazília	1201	EUR
19.	Chile	1010	EUR
20.	Ecuador	1102	EUR
21.	Kanada	1735	CAD
22.	Kolumbia	1027	EUR
23.	Kuba	1172	EUR
24.	Mexikó	1197	EUR
25.	Peru	1134	EUR
26.	Venezuela	1117	EUR
27.	AUSZTRÁLIA ÉS ÓCEÁNIA		
28.	Ausztrália	1056	EUR
29.	Új-Zéland	1100	EUR
30.	ÁZSIA		
31.	Afganisztán	1328	EUR
32.	Azerbajdzsán	992	EUR
33.	Egyesült Arab Emírségek	1133	EUR
34.	Fülöp-szigetek	1138	EUR
35.	Grúzia	974	EUR
36.	India	1184	EUR
37.	Indonézia	1160	EUR
38.	Irak	1698	USD
39.	Irán	1333	EUR
40.	Izrael	1375	EUR
41.	Japán	1383	EUR
42.	Jordánia	1071	EUR
43.	Katar	1016	EUR

44.	Kazahsztán	1231	EUR
45.	Kína	1450	EUR
46.	Dél-Korea	1271	EUR
47.	Kuvait	1266	USD
48.	Libanon	1573	USD
49.	Malajzia	1010	EUR
50.	Mongólia	1109	EUR
51.	Pakisztán	1369	EUR
52.	Palesztina	1161	EUR
53.	Szaúd-Arábia	1168	EUR
54.	Szingapúr	1091	EUR
55.	Szíria	1286	EUR
56.	Tajvan	1050	EUR
57.	Thaiföld	1055	EUR
58.	Törökország	1234	EUR
59.	Üzbegisztán	1142	EUR
60.	Vietnám	1013	EUR
61.	EURÓPA		
62.	Albánia	985	EUR
63.	Ausztria	1179	EUR
64.	Belgium	1232	EUR
65.	Bosznia-Hercegovina	943	EUR
66.	Bulgária	968	EUR
67.	Ciprus	849	EUR
68.	Csehország	1144	EUR
69.	Dánia	1087	EUR
70.	Egyesült Királyság	1369	EUR
71.	Észtország	948	EUR
72.	Fehéroroszország	1046	EUR
73.	Finnország	1021	EUR
74.	Franciaország	1229	EUR
75.	Görögország	957	EUR
76.	Hollandia	1010	EUR
77.	Horvátország	1171	EUR
78.	Írország	909	EUR
79.	Koszovó	1022	EUR
80.	Lengyelország	1070	EUR
81.	Lettország	982	EUR
82.	Litvánia	931	EUR
83.	Luxemburg	1027	EUR
84.	Észak-macedón Köztársaság	996	EUR
85.	Moldova	1085	EUR
86.	Montenegró	941	EUR
87.	Németország	1226	EUR
88.	Norvégia	1095	EUR
89.	Olaszország	1160	EUR
90.	Oroszország	1438	EUR

91.	Portugália	951	EUR
92.	Románia	1184	EUR
93.	Spanyolország	1071	EUR
94.	Svájc	1256	EUR
95.	Svédország	1089	EUR
96.	Szerbia	1200	EUR
97.	Szlovákia	1157	EUR
98.	Szlovénia	1156	EUR
99.	Ukrajna	1312	EUR
100.	Vatikán	1059	EUR

3. melléklet a 23/2024. (IX. 30.) HM rendelethez

Az ideiglenes külföldi szolgálatot teljesítő honvédek és honvédelmi alkalmazottak külföldi napidíja

	A	B	C
1.	Állomáshely szerinti ország	Külföldi napidíj összege	Pénznem
2.	Afganisztán	60	EUR
3.	Albánia	50	EUR
4.	Algéria	50	EUR
5.	Amerikai Egyesült Államok	78	USD
6.	Angola	70	EUR
7.	Argentína	70	EUR
8.	Azerbajdzsán	50	EUR
9.	Ausztrália	70	EUR
10.	Ausztria	70	EUR
11.	Belgium	70	EUR
12.	Bosznia-Hercegovina	50	EUR
13.	Bulgária	50	EUR
14.	Brazília	60	EUR
15.	Chile	60	EUR
16.	Ciprus	50	EUR
17.	Csehország	50	EUR
18.	Dánia	70	EUR
19.	Dél-afrikai Köztársaság	50	EUR
20.	Dél-Korea	70	EUR
21.	Dominikai Köztársaság	60	EUR
22.	Ecuador	67	USD
23.	Egyesült Arab Emírségek	70	EUR
24.	Egyesült Királyság	70	EUR
25.	Egyiptom	50	EUR
26.	Etiópia	60	EUR
27.	Észtország	60	EUR
28.	Fehéroroszország	60	EUR
29.	Finnország	60	EUR
30.	Franciaország	70	EUR

31.	Fülöp-szigetek	60	EUR
32.	Ghána	70	EUR
33.	Görögország	50	EUR
34.	Grúzia	50	EUR
35.	Hollandia	60	EUR
36.	Horvátország	50	EUR
37.	India	60	EUR
38.	Indonézia	60	EUR
39.	Irak	78	USD
40.	Irán	78	USD
41.	Izrael	78	USD
42.	Írország	60	EUR
43.	Japán	70	EUR
44.	Jordánia	60	EUR
45.	Kanada	70	EUR
46.	Katar	60	EUR
47.	Kazahsztán	60	EUR
48.	Kenya	60	EUR
49.	Kína	60	EUR
50.	Kolumbia	50	EUR
51.	Koszovó	50	EUR
52.	Kuba	70	EUR
53.	Kuvait	78	USD
54.	Lengyelország	50	EUR
55.	Lettország	60	EUR
56.	Libanon	70	EUR
57.	Litvánia	60	EUR
58.	Líbia	50	EUR
59.	Luxemburg	70	EUR
60.	Észak-macedón Köztársaság	60	EUR
61.	Malajzia	60	EUR
62.	Marokkó	50	EUR
63.	Mexikó	60	EUR
64.	Moldova	60	EUR
65.	Mongólia	60	EUR
66.	Montenegró	50	EUR
67.	Németország	60	EUR
68.	Nigéria	60	EUR
69.	Norvégia	70	EUR
70.	Olaszország	70	EUR
71.	Oroszország	70	EUR
72.	Örményország	50	EUR
73.	Pakisztán	60	EUR
74.	Palesztina	60	EUR
75.	Peru	60	EUR
76.	Portugália	60	EUR
77.	Románia	50	EUR

78.	Spanyolország	60	EUR
79.	Svájc	70	EUR
80.	Svédország	60	EUR
81.	Szaúd-Arábia	60	EUR
82.	Szerbia	50	EUR
83.	Szingapúr	70	EUR
84.	Szíria	60	EUR
85.	Szlovákia	50	EUR
86.	Szlovénia	50	EUR
87.	Tajvan	60	EUR
88.	Thaiföld	60	EUR
89.	Törökország	50	EUR
90.	Tunézia	60	EUR
91.	Ukrajna	60	EUR
92.	Új-Zéland	70	EUR
93.	Üzbegisztán	60	EUR
94.	Vatikán	70	EUR
95.	Venezuela	60	EUR
96.	Vietnám	60	EUR

4. melléklet a 23/2024. (IX. 30.) HM rendelethez

A külföldi katonai műveletben részt vevők alapellátmánya és alapellátmány-kiegészítése havi nettó összege

1. Az alapellátmány havi nettó összege

	A	B	C
1.	Beosztáshoz rendszeresített rendfokozat	Honvédelmi alkalmazottak (munkakör, fizetési osztály / fizetési fokozat, vezetői megbízás)	Alapellátmány havi nettó összege forintban
2.	vezérőrnagy	–	798 707
3.	dandártábornok	–	739 544
4.	ezredes	fizetési osztálytól függetlenül magasabb vezető	680 380
5.	alezredes	– fizetési osztálytól függetlenül vezető – „H”–„J” fizetési osztály	603 468
6.	őrnagy	G/5–G/17	556 137
7.	százados	G/1–G/4 F/3–F/17	520 639
8.	főhadnagy	F/2	504 503
9.	hadnagy	F/1	486 216
10.	főtörzsszászlós	–	388 328
11.	törzsszászlós	„E” fizetési osztály	379 722
12.	zászlós		371 654
13.	főtörzsőrmester	„D” fizetési osztály	353 367

14.	törzsőrmester		331 316
15.	őrmester	„C” fizetési osztály	313 567
16.	legénységi állománycsoport	„A”–„B” fizetési osztály	293 128

2. A biztonsági körülmények szerinti alapellátmány-kiegészítés havi nettó összege

	A	B
1.	Biztonsági körülmények szerinti kategória	Alapellátmány-kiegészítés havi nettó összege forintban
2.	1. mérsékelten veszélyeztetett	0
3.	2. veszélyeztetett	94 662
4.	3. fokozottan veszélyeztetett	147 909
5.	4. jelentősen veszélyeztetett	236 654
6.	5. kiemelten veszélyeztetett	378 646
7.	6. különösen veszélyeztetett	421 674
8.	7. magasfokon veszélyeztetett	473 308
9.	8. rendkívüli veszélyeztetettségű	521 715

3. Az éghajlati viszonyok szerinti alapellátmány-kiegészítés havi nettó összege

	A	B
1.	Éghajlati viszonyok szerinti kategória	Alapellátmány-kiegészítés havi nettó összege forintban
2.	1. hazánkhoz hasonló	0
3.	2. hazánktól eltérő	23 665
4.	3. hazánktól szélsőségesen eltérő	70 996
5.	4. extrém	130 160

5. melléklet a 23/2024. (IX. 30.) HM rendelethez

„4. melléklet a 23/2024. (IX. 30.) HM rendelethez

A külföldi katonai műveletben részt vevők alapellátmánya és alapellátmány-kiegészítése havi nettó összege

1. Az alapellátmány havi nettó összege

	A	B	C
1.	Beosztáshoz rendszeresített rendfokozat	Honvédelmi alkalmazottak (munkakör, fizetési osztály / fizetési fokozat, vezetői megbízás)	Alapellátmány havi nettó összege forintban
2.	vezérőrnagy	–	838 642
3.	dandártábornok	–	776 521
4.	ezredes	fizetési osztálytól függetlenül magasabb vezető	714 399
5.	alezredes	– fizetési osztálytól függetlenül vezető – „H”–„J” fizetési osztály	633 641

6.	őrnagy	G/5–G/17	583 944
7.	százados	G/1–G/4 F/3–F/17	546 671
8.	főhadnagy	F/2	529 728
9.	hadnagy	F/1	510 527
10.	főtörzszászlós	–	407 744
11.	törzszászlós	„E” fizetési osztály	398 708
12.	zászlós		390 237
13.	főtörzsőrmester	„D” fizetési osztály	371 035
14.	törzsőrmester		347 882
15.	őrmester	„C” fizetési osztály	329 245
16.	legénységi állománycsoport	„A”–„B” fizetési osztály	307 784

2. A biztonsági körülmények szerinti alapellátmány-kiegészítés havi nettó összege

	A	B
1.	Biztonsági körülmények szerinti kategória	Alapellátmány-kiegészítés havi nettó összege forintban
2.	1. mérsékelten veszélyeztetett	0
3.	2. veszélyeztetett	99 395
4.	3. fokozottan veszélyeztetett	155 304
5.	4. jelentősen veszélyeztetett	248 487
6.	5. kiemelten veszélyeztetett	397 578
7.	6. különösen veszélyeztetett	442 758
8.	7. magasfokon veszélyeztetett	496 973
9.	8. rendkívüli veszélyeztetettségű	547 801

3. Az éghajlati viszonyok szerinti alapellátmány-kiegészítés havi nettó összege

	A	B
1.	Éghajlati viszonyok szerinti kategória	Alapellátmány-kiegészítés havi nettó összege forintban
2.	1. hazánkhoz hasonló	0
3.	2. hazánktól eltérő	24 848
4.	3. hazánktól szélsőségesen eltérő	74 546
5.	4. extrém	136 668

**A nemzetgazdasági miniszter 37/2024. (IX. 30.) NGM rendelete
a gazdaságfejlesztési miniszter által adományozható elismerésekről szóló 9/2023. (VI. 5.) GFM rendelet
módosításáról**

A Magyarország címerének és zászlajának használatáról, valamint állami kitüntetéseiről szóló 2011. évi CCII. törvény 24. § (6) bekezdésében kapott felhatalmazás alapján, a Kormány tagjainak feladat- és hatásköréről szóló 182/2022. (V. 24.) Korm. rendelet 103. § (1) bekezdés 18. pontjában meghatározott feladatkörömben eljárva a következőket rendelem el:

- 1. §** A gazdaságfejlesztési miniszter által adományozható elismerésekről szóló 9/2023. (VI. 5.) GFM rendelet (a továbbiakban: Elismerési rendelet) 2. § (2) bekezdése a következő l) ponttal egészül ki:
(A miniszter által adományozható díjak:)
„l) Klauzál Gábor Elismerő Oklevél.”
- 2. §** Az Elismerési rendelet 3. §-a a következő (1b) bekezdéssel egészül ki:
„(1b) Klauzál Gábor Elismerő Oklevél adományozását a 3. § (1) bekezdés a) pontjában megjelölt személyek, valamint kereskedelmi szakmai szervezetek a 15/B. § (3) bekezdése szerinti adományozási alkalmat megelőző 30. napig kezdeményezhetik a miniszternél, a jelölt életútjának és szakmai tevékenységének rövid ismertetését is tartalmazó, indokolással ellátott javaslattal. A miniszter a kereskedelmi szakmai szervezeteket a javaslattételi határidőről a díj átadásának napját megelőző 90 nappal korábban értesíti.”
- 3. §** Az Elismerési rendelet a következő 15/B. §-sal egészül ki:
„15/B. § (1) Klauzál Gábor Elismerő Oklevél (e § alkalmazásában a továbbiakban: Elismerő Oklevél) a kereskedelem érdekében végzett kimagasló, példamutató tevékenység vagy életmű elismeréséért adományozható.
(2) Évente legfeljebb 10 Elismerő Oklevél adományozható.
(3) Az Elismerő Oklevél adományozására az európai kereskedelem napja alkalmából kerülhet sor.
(4) Az Elismerő Oklevélhez adományozó okirat jár.
(5) Az Elismerő Oklevélhez nem jár pénzjutalom.”
- 4. §** Az Elismerési rendelet a következő 19. §-sal egészül ki:
„19. § A 2024. évben a gazdaságfejlesztési miniszter által adományozható elismerésekről szóló 9/2023. (VI. 5.) GFM rendelet módosításáról szóló 37/2024. (IX. 30.) NGM rendelettel (a továbbiakban: Elismerési rendelet) megállapított 15/B. § szerinti díj tekintetében az Elismerési rendelet 3. § (1b) bekezdésében meghatározott kezdeményezési és értesítési határidőre vonatkozó rendelkezéseket nem kell alkalmazni.”
- 5. §** Az Elismerési rendelet 1. melléklete az 1. melléklet szerint módosul.
- 6. §** Az Elismerési rendelet
- a) 3. § (3) bekezdésében és 4. § (1) bekezdésében a „2. § (2) bekezdés a)–g) és i)–k) pontja” szövegrészek helyébe a „2. § (2) bekezdés a)–g) és i)–l) pontja” szöveg,
- b) 3. § (3) bekezdésében a „2. § (2) bekezdés g) és i)–k) pontja” szövegrész helyébe a „2. § (2) bekezdés g) és i)–l) pontja” szöveg,
- c) 5. § (2) bekezdésében a „2. § (2) bekezdés a)–g) és i)–k) pontja” szövegrész helyébe a „2. § (2) bekezdés a)–g) és i)–l) pontja” szöveg
- lép.
- 7. §** Ez a rendelet a kihirdetését követő napon lép hatályba.

Nagy Márton István s. k.,
nemzetgazdasági miniszter

1. melléklet a 37/2024. (IX. 30.) NGM rendelethez

Az Elismerési rendelet 1. melléklet 1. pontja a következő l) alponttal egészül ki:

[A gazdaságfejlesztési miniszter által adományozható elismerésekről szóló 9/2023. (VI. 5.) GFM rendelet alapján a javasolt miniszteri elismerés megnevezése:]

„l) Klauzál Gábor Elismerő Oklevél.”

IX. Határozatok Tára

A köztársasági elnök 247/2024. (IX. 30.) KE határozata állami kitüntetések adományozásáról

Az Alaptörvény 9. cikk (4) bekezdés f) pontja, illetve a Magyarország címerének és zászlajának használatáról, valamint állami kitüntetéseiről szóló 2011. évi CCII. törvény 17. §-a és 18. § (1) bekezdése alapján – a miniszterelnök előterjesztésére –

Csipes Tamara kajakozó részére

a Párizsban megrendezett XXXIII. Nyári Olimpiai Játékokon elért kiemelkedő eredménye, olimpiai ezüst- és bronzérmei elismeréseként

a MAGYAR ÉRDEMREND
parancsnoki keresztje a csillaggal
polgári tagozat;

Boczkó Gábor szövetségi kapitány és edző részére

a Párizsban megrendezett XXXIII. Nyári Olimpiai Játékokon a magyar vívóválogatott vezetőjeként végzett, olimpiai bajnoki címet, valamint ezüst- és bronzérmeket is eredményező, kiváló szakmai munkája elismeréseként,

Decsi András felkészítő edző részére

a Párizsban megrendezett XXXIII. Nyári Olimpiai Játékokon vívás sportágban olimpiai ezüstérmeket eredményező, kiemelkedő felkészítői munkája elismeréseként,

Kopasz Bálint kajakozó részére

a Párizsban megrendezett XXXIII. Nyári Olimpiai Játékokon elért kiemelkedő eredménye, olimpiai bronzérme elismeréseként,

Milák Kristóf úszó részére

a Párizsban megrendezett XXXIII. Nyári Olimpiai Játékokon elért kimagasló eredményei, újabb olimpiai bajnoki címe és ezüstérme elismeréseként,

Németh Zsolt felkészítő edző részére

a Párizsban megrendezett XXXIII. Nyári Olimpiai Játékokon atlétika sportágban olimpiai ezüstérmeket eredményező, kiemelkedő felkészítői munkája elismeréseként,

Somlai Béla felkészítő edző részére

a Párizsban megrendezett XXXIII. Nyári Olimpiai Játékokon vívás sportágban olimpiai ezüstérmeket eredményező, kiemelkedő felkészítői munkája elismeréseként,

Tótka Sándor kajakozó részére

a Párizsban megrendezett XXXIII. Nyári Olimpiai Játékokon elért kiemelkedő eredménye, olimpiai ezüstérme elismeréseként

a MAGYAR ÉRDEMREND
parancsnoki keresztje
polgári tagozat;

Andrásfi Tibor párbajtőrívó részére

a Párizsban megrendezett XXXIII. Nyári Olimpiai Játékokon elért, sporttörténelmi jelentőségű olimpiai bajnoki címe elismeréseként,

Dancsházy-Nagy Tamás felkészítő edző részére

a Párizsban megrendezett XXXIII. Nyári Olimpiai Játékokon vívás sportágban olimpiai bajnoki címet eredményező, kiváló felkészítői munkája elismeréseként,

Gulyás Michelle öttusázó részére

a Párizsban megrendezett XXXIII. Nyári Olimpiai Játékokon elért kimagasló eredménye, olimpiai bajnoki címe elismeréseként,

Koch Máté párbajtőrívó részére

a Párizsban megrendezett XXXIII. Nyári Olimpiai Játékokon elért, sporttörténelmi jelentőségű olimpiai bajnoki címe elismeréseként,

Kós Hubert úszó részére

a Párizsban megrendezett XXXIII. Nyári Olimpiai Játékokon elért kimagasló eredménye, olimpiai bajnoki címe elismeréseként,

Magyarovits Zoltán felkészítő edző részére

a Párizsban megrendezett XXXIII. Nyári Olimpiai Játékokon úszás sportágban olimpiai bajnoki címet eredményező, kiváló felkészítői munkája elismeréseként,

Márton Viviana taekwondózó részére

a Párizsban megrendezett XXXIII. Nyári Olimpiai Játékokon elért kimagasló eredménye, olimpiai bajnoki címe elismeréseként,

Nagy Dávid párbajtőrívó részére

a Párizsban megrendezett XXXIII. Nyári Olimpiai Játékokon elért, sporttörténelmi jelentőségű olimpiai bajnoki címe elismeréseként,

Navarrete József felkészítő edző részére

a Párizsban megrendezett XXXIII. Nyári Olimpiai Játékokon vívás sportágban olimpiai ezüstérmes eredményező, kiemelkedő felkészítői munkája elismeréseként,

Rasovszky Kristóf úszó részére

a Párizsban megrendezett XXXIII. Nyári Olimpiai Játékokon elért kimagasló eredménye, olimpiai bajnoki címe elismeréseként,

Siklósi Gergely párbajtőrívó részére

a Párizsban megrendezett XXXIII. Nyári Olimpiai Játékokon elért, sporttörténelmi jelentőségű olimpiai bajnoki címe elismeréseként,

dr. Sós Csaba szövetségi kapitány részére

a Párizsban megrendezett XXXIII. Nyári Olimpiai Játékokon, valamint a XVII. Nyári Paralimpiai Játékokon a magyar úszóválogatott vezetőjeként végzett, bajnoki címeket és érmeket eredményező, kiváló szakmai munkája elismeréseként,

Varga Ádám kajakozó részére

a Párizsban megrendezett XXXIII. Nyári Olimpiai Játékokon elért kiemelkedő eredménye, olimpiai ezüstérmes elismeréseként

a MAGYAR ÉRDEMREND
tisztikeresztje
polgári tagozat;

Gárdos Gábor felkészítő edző részére

a Párizsban megrendezett XXXIII. Nyári Olimpiai Játékokon vívás sportágban olimpiai ezüstérmes eredményező, kiemelkedő felkészítői munkája elismeréseként,

Gazsó Alida Dóra kajakozó részére

a Párizsban megrendezett XXXIII. Nyári Olimpiai Játékokon elért kiemelkedő eredményei, olimpiai ezüst- és bronzérmes elismeréseként,

Gémesí Csanád kardvívó részére

a Párizsban megrendezett XXXIII. Nyári Olimpiai Játékokon elért kiemelkedő eredménye, olimpiai ezüstérme elismeréseként,

Halász Bence atléta részére

a Párizsban megrendezett XXXIII. Nyári Olimpiai Játékokon elért kiemelkedő eredménye, olimpiai ezüstérme elismeréseként,

Hüttner Csaba szövetségi kapitány részére

a Párizsban megrendezett XXXIII. Nyári Olimpiai Játékokon a magyar kajak-kenu válogatott vezetőjeként végzett, olimpiai ezüst- és bronzérmekeket eredményező, kiemelkedő szakmai munkája elismeréseként,

Hüvös Viktor Balázs felkészítő edző részére

a Párizsban megrendezett XXXIII. Nyári Olimpiai Játékokon kajak-kenu sportágban olimpiai ezüstérmekeket eredményező, kiemelkedő felkészítői munkája elismeréseként,

Kopaszné Demeter Irén felkészítő edző részére

a Párizsban megrendezett XXXIII. Nyári Olimpiai Játékokon kajak-kenu sportágban olimpiai bronzérmet eredményező, kiemelkedő felkészítői munkája elismeréseként,

Martinek János szövetségi kapitány részére

a Párizsban megrendezett XXXIII. Nyári Olimpiai Játékokon a magyar öttusa-válogatott vezetőjeként végzett, olimpiai bajnoki címet eredményező, kiváló szakmai munkája elismeréseként,

Nádas Bence kajakozó részére

a Párizsban megrendezett XXXIII. Nyári Olimpiai Játékokon elért kiemelkedő eredménye, olimpiai ezüstérme elismeréseként,

Rabb Krisztián kardvívó részére

a Párizsban megrendezett XXXIII. Nyári Olimpiai Játékokon elért kiemelkedő eredménye, olimpiai ezüstérme elismeréseként,

Szatmári András kardvívó részére

a Párizsban megrendezett XXXIII. Nyári Olimpiai Játékokon elért kiemelkedő eredménye, olimpiai ezüstérme elismeréseként

a MAGYAR ÉRDEMPREND

lovagkeresztje

polgári tagozat;

Andrásfi Tibor Ferenc felkészítő edző részére

a Párizsban megrendezett XXXIII. Nyári Olimpiai Játékokon vívás sportágban olimpiai bajnoki címet eredményező, kiváló felkészítői munkája elismeréseként,

Betlehem Dávid úszó részére

a Párizsban megrendezett XXXIII. Nyári Olimpiai Játékokon elért kiemelkedő eredménye, olimpiai bronzérme elismeréseként,

Fojt Sára kajakozó részére

a Párizsban megrendezett XXXIII. Nyári Olimpiai Játékokon elért kiemelkedő eredményei, olimpiai bronzérmei elismeréseként,

Galambos Bence válogatott vezetőedző részére

a Párizsban megrendezett XXXIII. Nyári Olimpiai Játékokon taekwondo sportágban olimpiai bajnoki címet eredményező, kiváló szakmai munkája elismeréseként,

Halla Péter felkészítő edző részére

a Párizsban megrendezett XXXIII. Nyári Olimpiai Játékokon vívás sportágban olimpiai bajnoki címet eredményező, kiváló felkészítői munkája elismeréseként,

Horváth Ákos András sportegészségügyi szakember részére

a Párizsban megrendezett XXXIII. Nyári Olimpiai Játékokon a magyar női vízilabda-válogatott egészségvédelme érdekében végzett odaadó munkája elismeréseként,

Major Veronika sportlövő részére

a Párizsban megrendezett XXXIII. Nyári Olimpiai Játékokon elért kiemelkedő eredménye, olimpiai bronzérme elismeréseként,

Matyus Zsolt felkészítő edző részére

a Párizsban megrendezett XXXIII. Nyári Olimpiai Játékokon kajak-kenu sportágban olimpiai ezüstérmet eredményező, kiemelkedő felkészítői munkája elismeréseként,

*Mikkonen Suv*i felkészítő edző részére

a Párizsban megrendezett XXXIII. Nyári Olimpiai Játékokon taekwondo sportágban olimpiai bajnoki címet eredményező, kiváló felkészítői munkája elismeréseként,

Muhari Eszter párbajtőrívó részére

a Párizsban megrendezett XXXIII. Nyári Olimpiai Játékokon elért kiemelkedő eredménye, olimpiai bronzérme elismeréseként,

Pupp Noémi kajakozó részére

a Párizsban megrendezett XXXIII. Nyári Olimpiai Játékokon elért kiemelkedő eredményei, olimpiai bronzérmei elismeréseként,

Robert Bowman felkészítő edző részére

a Párizsban megrendezett XXXIII. Nyári Olimpiai Játékokon úszás sportágban olimpiai bajnoki címet eredményező, kiváló felkészítői munkája elismeréseként,

Szokolai László felkészítő edző részére

a Párizsban megrendezett XXXIII. Nyári Olimpiai Játékokon úszás sportágban olimpiai bajnoki címet és bronzérmet eredményező, kiváló felkészítői munkája elismeréseként,

dr. Tibolya Péter felkészítő edző részére

a Párizsban megrendezett XXXIII. Nyári Olimpiai Játékokon öttusa sportágban olimpiai bajnoki címet eredményező, kiváló felkészítői munkája elismeréseként

a Magyar Arany Érdemkereszt
polgári tagozat;

Scheidler Géza sportszakmai igazgató részére

a Párizsban megrendezett XXXIII. Nyári Olimpiai Játékokon ezüstérmet eredményező, az atlétika sportág érdekében végzett kiemelkedő vezetői munkája elismeréseként

a Magyar Ezüst Érdemkereszt
polgári tagozat;

Győrök Csaba felkészítő edző részére

a Párizsban megrendezett XXXIII. Nyári Olimpiai Játékokon sportlövészet sportágban olimpiai bronzérmet eredményező, kiemelkedő felkészítői munkája elismeréseként,

Kiss István felkészítő edző részére

a Párizsban megrendezett XXXIII. Nyári Olimpiai Játékokon kajak-kenu sportágban olimpiai bronzérmetet eredményező, kiemelkedő felkészítői munkája elismeréseként,

László István felkészítő edző részére

a Párizsban megrendezett XXXIII. Nyári Olimpiai Játékokon vívás sportágban olimpiai bronzérmet eredményező, kiemelkedő felkészítői munkája elismeréseként,

Pál-Plichta Györgyi szakágvezető részére

a Párizsban megrendezett XXXIII. Nyári Olimpiai Játékokon sportlövészet sportágban olimpiai bronzérmet eredményező, kiemelkedő szakmai munkája elismeréseként

a Magyar Bronz Érdemkereszt
polgári tagozat

kitüntetéset adományozom.

Budapest, 2024. szeptember 23.

Dr. Sulyok Tamás s. k.,
köztársasági elnök

Ellenjegyzem:

Budapest, 2024. szeptember 23.

Orbán Viktor s. k.,
miniszterelnök

SP ügyszám: SP/4589-3/2024

A köztársasági elnök 248/2024. (IX. 30.) KE határozata állami kitüntetések adományozásáról

Az Alaptörvény 9. cikk (4) bekezdés f) pontja, illetve a Magyarország címerének és zászlajának használatáról, valamint állami kitüntetéseiről szóló 2011. évi CCII. törvény 17. §-a és 18. § (1) bekezdése alapján – a miniszterelnök előterjesztésére –

Krajnyák Zsuzsanna vívó részére

a Párizsban megrendezett XVII. Nyári Paralimpiai Játékokon elért kiemelkedő eredménye, paralimpiai ezüstérme elismeréseként,

Pálos Péter asztaliteniszező részére

a Párizsban megrendezett XVII. Nyári Paralimpiai Játékokon elért kiemelkedő eredménye, paralimpiai bronzérme elismeréseként

a MAGYAR ÉRDEMREND
nagykeresztje
polgári tagozat;

Feczer Viktor felkészítő edző részére

a Párizsban megrendezett XVII. Nyári Paralimpiai Játékokon kerekesszékes vívás sportágban paralimpiai ezüstérmet eredményező, kiemelkedő felkészítői munkája elismeréseként

a MAGYAR ÉRDEMREND
parancsnoki keresztje a csillaggal
polgári tagozat;

Beliczay Sándor felkészítő edző részére

a Párizsban megrendezett XVII. Nyári Paralimpiai Játékokon kerekesszékes vívás sportágban paralimpiai ezüstérmet eredményező, kiemelkedő felkészítői munkája elismeréseként,

Ekler Luca atléta részére

a Párizsban megrendezett XVII. Nyári Paralimpiai Játékokon elért kimagasló eredményei, újabb paralimpiai bajnoki címe és ezüstérme elismeréseként,

Illés Fanni úszó részére

a Párizsban megrendezett XVII. Nyári Paralimpiai Játékokon elért kiemelkedő eredménye, paralimpiai ezüstérme elismeréseként,

Kiss Péter Pál kajakozó részére

a Párizsban megrendezett XVII. Nyári Paralimpiai Játékokon elért kimagasló eredménye, újabb paralimpiai bajnoki címe elismeréseként,

Konkoly Zsófia úszó részére

a Párizsban megrendezett XVII. Nyári Paralimpiai Játékokon elért kimagasló eredményei, újabb paralimpiai bajnoki címei és ezüstérme elismeréseként,

Pap Bianka úszó részére

a Párizsban megrendezett XVII. Nyári Paralimpiai Játékokon elért kimagasló eredményei, újabb paralimpiai bajnoki címe, valamint ezüst- és bronzérme elismeréseként,

Szalma László felkészítő edző részére

a Párizsban megrendezett XVII. Nyári Paralimpiai Játékokon atlétika sportágban paralimpiai bajnoki címet, valamint ezüstérmet eredményező, kiváló felkészítői munkája elismeréseként,

Veres Amarilla vívó részére

a Párizsban megrendezett XVII. Nyári Paralimpiai Játékokon elért kiemelkedő eredménye, paralimpiai ezüstérme elismeréseként

a MAGYAR ÉRDEMREND
parancsnoki keresztje
polgári tagozat;

Hajmási Éva vívó részére

a Párizsban megrendezett XVII. Nyári Paralimpiai Játékokon elért kiemelkedő eredménye, paralimpiai ezüstérme elismeréseként,

Jancsik Árpád felkészítő edző részére

a Párizsban megrendezett XVII. Nyári Paralimpiai Játékokon úszás sportágban paralimpiai bajnoki címeket, valamint ezüstérmet is eredményező, kiváló felkészítői munkája elismeréseként,

Luterán Petra atléta részére

a Párizsban megrendezett XVII. Nyári Paralimpiai Játékokon elért kiemelkedő eredménye, paralimpiai ezüstérme elismeréseként,

Madarászné dr. Mező Boglárka vívó részére

a Párizsban megrendezett XVII. Nyári Paralimpiai Játékokon elért kiemelkedő eredménye, paralimpiai ezüstérme elismeréseként,

Marsi Márton felkészítő edző részére

a Párizsban megrendezett XVII. Nyári Paralimpiai Játékokon asztalitenisz sportágban paralimpiai bronzérmet eredményező, kiemelkedő felkészítői munkája elismeréseként,

Pruzsina István felkészítő edző részére

a Párizsban megrendezett XVII. Nyári Paralimpiai Játékokon kajak-kenu sportágban paralimpiai bajnoki címet eredményező, kiváló felkészítői munkája elismeréseként,

Szabó Álmos felkészítő edző részére

a Párizsban megrendezett XVII. Nyári Paralimpiai Játékokon úszás sportágban paralimpiai bajnoki címet, ezüstérmetet és bronzérmet eredményező, kiváló felkészítői munkája elismeréseként,

Szvitacs Alexa Zsuzsa asztaliteniszező részére

a Párizsban megrendezett XVII. Nyári Paralimpiai Játékokon elért kiemelkedő eredménye, paralimpiai bronzérme elismeréseként

a MAGYAR ÉRDEMREND

lovagkeresztje

polgári tagozat;

Hajdu Botond szövetségi kapitány részére

a Párizsban megrendezett XVII. Nyári Paralimpiai Játékokon kajak-kenu sportágban paralimpiai bajnoki címet eredményező, kiváló szakmai munkája elismeréseként,

Major Endre asztaliteniszező részére

a Párizsban megrendezett XVII. Nyári Paralimpiai Játékokon elért kiemelkedő eredménye, paralimpiai bronzérme elismeréseként,

Oroszi Zsuzsanna szövetségi kapitány részére

a Párizsban megrendezett XVII. Nyári Paralimpiai Játékokon atlétika sportágban paralimpiai bajnoki címet és ezüstérmetet eredményező, kiváló szakmai munkája elismeréseként

a Magyar Arany Érdemkereszt

polgári tagozat;

Kiss Tibor Elemér felkészítő edző részére

a Párizsban megrendezett XVII. Nyári Paralimpiai Játékokon kerekesszékes vívás sportágban paralimpiai ezüstérmet eredményező, kiemelkedő felkészítői munkája elismeréseként,

Luterán László felkészítő edző részére

a Párizsban megrendezett XVII. Nyári Paralimpiai Játékokon atlétika sportágban paralimpiai ezüstérmet eredményező, kiemelkedő felkészítői munkája elismeréseként,

Nagy József szövetségi kapitány és felkészítő edző részére

a Párizsban megrendezett XVII. Nyári Paralimpiai Játékokon a kerekesszékes vívás szakág vezetőjeként végzett, paralimpiai ezüstérmet eredményező, kiemelkedő szakmai munkája elismeréseként,

Vitsek Iván felkészítő edző részére

a Párizsban megrendezett XVII. Nyári Paralimpiai Játékokon asztalitenisz sportágban paralimpiai bronzérmet eredményező, kiemelkedő felkészítői munkája elismeréseként

a Magyar Ezüst Érdemkereszt

polgári tagozat;

Márki Ernő felkészítő edző részére

a Párizsban megrendezett XVII. Nyári Paralimpiai Játékokon asztalitenisz sportágban paralimpiai bronzérmet eredményező, kiemelkedő felkészítői munkája elismeréseként,

Vigh Zsolt szövetségi kapitány részére

a Párizsban megrendezett XVII. Nyári Paralimpiai Játékokon az asztalitenisz szakág vezetőjeként végzett, paralimpiai bronzérmeteket eredményező, kiemelkedő szakmai munkája elismeréseként

a Magyar Bronz Érdemkereszt
polgári tagozat

kitüntetést adományozom.

Budapest, 2024. szeptember 23.

Dr. Sulyok Tamás s. k.,
köztársasági elnök

Ellenjegyzem:

Budapest, 2024. szeptember 23.

Orbán Viktor s. k.,
miniszterelnök

SP ügyszám: SP/4591-3/2024

A köztársasági elnök 249/2024. (IX. 30.) KE határozata rendkívüli és meghatalmazott nagyköveti rang adományozásáról és külképviselet-vezetői megbízásról

Az Alaptörvény 9. cikk (4) bekezdés b) és j) pontja, valamint a külképviseletekről és a tartós külszolgálatról szóló 2016. évi LXXIII. törvény 13. § (1) bekezdése alapján – a külgazdasági és külügyminiszter előterjesztésére – *Fazekas András* részére rendkívüli és meghatalmazott nagyköveti rangot adományozok, és megbízom Magyarország luandai nagykövetségének a vezetésével, továbbá Magyarországnak a Kongói Köztársaságban, a Mozambiki Köztársaságban, a São Tomé és Príncipe Demokratikus Köztársaságban, valamint az Egyenlítői-guineai Köztársaságban való képviseletével.

Budapest, 2024. április 12.

Dr. Sulyok Tamás s. k.,
köztársasági elnök

Ellenjegyzem:

Budapest, 2024. április 22.

Szijjártó Péter s. k.,
külgazdasági és külügyminiszter

SP ügyszám: SP/2321-2/2024

**A köztársasági elnök 250/2024. (IX. 30.) KE határozata
rendkívüli és meghatalmazott nagykövet külképviselet-vezetői megbízásáról**

Az Alaptörvény 9. cikk (4) bekezdés b) pontja alapján – a külgazdasági és külügyminiszter előterjesztésére – *dr. Herencsár Rita Viktória* rendkívüli és meghatalmazott nagykövetet megbízom Magyarország kairói nagykövetségének a vezetésével, valamint Magyarországnak a Szudáni Köztársaságban, az Eritreai Államban, a Csádi Köztársaságban és a Dél-szudáni Köztársaságban való képviseletével.

Budapest, 2024. április 12.

Dr. Sulyok Tamás s. k.,
köztársasági elnök

Ellenjegyzem:

Budapest, 2024. április 22.

Szijjártó Péter s. k.,
külgazdasági és külügyminiszter

SP ügyszám: SP/2323-2/2024

**A köztársasági elnök 251/2024. (IX. 30.) KE határozata
rendkívüli és meghatalmazott nagykövetségi rang adományozásáról és külképviselet-vezetői megbízásról**

Az Alaptörvény 9. cikk (4) bekezdés b) és j) pontja, valamint a külképviseletekről és a tartós külszolgálatról szóló 2016. évi LXXIII. törvény 13. § (1) bekezdése alapján – a külgazdasági és külügyminiszter előterjesztésére – *dr. Szarka Gábor Levente* részére rendkívüli és meghatalmazott nagykövetségi rangot adományozok, és megbízom Magyarország algíri nagykövetségének a vezetésével, valamint Magyarországnak a Mali Köztársaságban való képviseletével.

Budapest, 2024. április 12.

Dr. Sulyok Tamás s. k.,
köztársasági elnök

Ellenjegyzem:

Budapest, 2024. április 22.

Szijjártó Péter s. k.,
külgazdasági és külügyminiszter

SP ügyszám: SP/2325-2/2024

**A köztársasági elnök 252/2024. (IX. 30.) KE határozata
rendkívüli és meghatalmazott nagyköveti rang adományozásáról és külképviselet-vezetői megbízásról**

Az Alaptörvény 9. cikk (4) bekezdés b) és j) pontja, valamint a külképviseletekről és a tartós külszolgálatról szóló 2016. évi LXXIII. törvény 13. § (1) bekezdése alapján – a külgazdasági és külügyminiszter előterjesztésére – *Kasnyik Martina Laura* részére rendkívüli és meghatalmazott nagyköveti rangot adományozok, és megbízom Magyarország tiranai nagykövetségének a vezetésével.

Budapest, 2024. június 20.

Dr. Sulyok Tamás s. k.,
köztársasági elnök

Ellenjegyzem:

Budapest, 2024. június 26.

Szijjártó Péter s. k.,
külgazdasági és külügyminiszter

SP ügyszám: SP/3465-2/2024

**A köztársasági elnök 253/2024. (IX. 30.) KE határozata
rendkívüli és meghatalmazott nagykövet megbízás alóli felmentéséről**

Az Alaptörvény 9. cikk (4) bekezdés b) pontja alapján – a külgazdasági és külügyminiszter előterjesztésére – *dr. Herencsár Rita Viktória* rendkívüli és meghatalmazott nagykövetet – Magyarország kairói nagykövetségének a vezetésére, valamint Magyarországnak a Szudáni Köztársaságban, az Eritreai Államban és a Dél-szudáni Köztársaságban való képviseletére kapott megbízása érintetlenül hagyása mellett – felmentem Magyarországnak a Csádi Köztársaságban való képviseletére kapott megbízása alól.

Budapest, 2024. június 20.

Dr. Sulyok Tamás s. k.,
köztársasági elnök

Ellenjegyzem:

Budapest, 2024. június 26.

Szijjártó Péter s. k.,
külgazdasági és külügyminiszter

SP ügyszám: SP/3466-2/2024

**A köztársasági elnök 254/2024. (IX. 30.) KE határozata
magyarországi rendkívüli és meghatalmazott nagykövet kinevezéséhez való hozzájárulásról**

Az Alaptörvény 9. cikk (4) bekezdés b) pontja alapján – a külgazdasági és külügyminiszter előterjesztésére – hozzájárulok *Elena María Freije Murillo* rendkívüli és meghatalmazott nagykövetnek a Hondurasi Köztársaság magyarországi rendkívüli és meghatalmazott nagykövetévé történő kinevezéséhez, bécsi székhellyel.

Budapest, 2023. április 20.

Novák Katalin s. k.,
köztársasági elnök

Ellenjegyzem:

Budapest, 2023. május 2.

Szijjártó Péter s. k.,
külgazdasági és külügyminiszter

KEH ügyszám: KEH/2623-2/2023.

**A köztársasági elnök 255/2024. (IX. 30.) KE határozata
magyarországi rendkívüli és meghatalmazott nagykövet kinevezéséhez való hozzájárulásról**

Az Alaptörvény 9. cikk (4) bekezdés b) pontja alapján – a külgazdasági és külügyminiszter előterjesztésére – hozzájárulok *Doris Adzo Denyo Brese* rendkívüli és meghatalmazott nagykövetnek a Ghánai Köztársaság magyarországi rendkívüli és meghatalmazott nagykövetévé történő kinevezéséhez, prágai székhellyel.

Budapest, 2023. december 14.

Novák Katalin s. k.,
köztársasági elnök

Ellenjegyzem:

Budapest, 2023. december 20.

Szijjártó Péter s. k.,
külgazdasági és külügyminiszter

KEH ügyszám: KEH/8205-2/2023.

**A köztársasági elnök 256/2024. (IX. 30.) KE határozata
magyarországi rendkívüli és meghatalmazott nagykövet kinevezéséhez való hozzájárulásról**

Az Alaptörvény 9. cikk (4) bekezdés b) pontja alapján – a külgazdasági és külügyminiszter előterjesztésére – hozzájárulok *Aleksandra Đurović* rendkívüli és meghatalmazott nagykövetnek a Szerb Köztársaság magyarországi rendkívüli és meghatalmazott nagykövetévé történő kinevezéséhez, budapesti székhellyel.

Budapest, 2024. január 29.

Novák Katalin s. k.,
köztársasági elnök

Ellenjegyzem:

Budapest, 2024. február 7.

Szijjártó Péter s. k.,
külgazdasági és külügyminiszter

SP ügyszám: SP/427-2/2024

**A köztársasági elnök 257/2024. (IX. 30.) KE határozata
magyarországi rendkívüli és meghatalmazott nagykövet kinevezéséhez való hozzájárulásról**

Az Alaptörvény 9. cikk (4) bekezdés b) pontja alapján – a külgazdasági és külügyminiszter előterjesztésére – hozzájárulok *Dr. Christian Thorning* rendkívüli és meghatalmazott nagykövetnek a Dán Királyság magyarországi rendkívüli és meghatalmazott nagykövetévé történő kinevezéséhez, budapesti székhellyel.

Budapest, 2024. május 16.

Dr. Sulyok Tamás s. k.,
köztársasági elnök

Ellenjegyzem:

Budapest, 2024. május 17.

Szijjártó Péter s. k.,
külgazdasági és külügyminiszter

SP ügyszám: SP/3049-2/2024

**A köztársasági elnök 258/2024. (IX. 30.) KE határozata
magyarországi rendkívüli és meghatalmazott nagykövet kinevezéséhez való hozzájárulásról**

Az Alaptörvény 9. cikk (4) bekezdés b) pontja alapján – a külgazdasági és külügyminiszter előterjesztésére – hozzájárulok *Čedomir Fušić* rendkívüli és meghatalmazott nagykövetnek Montenegró magyarországi rendkívüli és meghatalmazott nagykövetévé történő kinevezéséhez, budapesti székhellyel.

Budapest, 2024. május 24.

Dr. Sulyok Tamás s. k.,
köztársasági elnök

Ellenjegyzem:

Budapest, 2024. május 29.

Szijjártó Péter s. k.,
külgazdasági és külügyminiszter

SP ügyszám: SP/3075-2/2024

**A köztársasági elnök 259/2024. (IX. 30.) KE határozata
magyarországi rendkívüli és meghatalmazott nagykövet kinevezéséhez való hozzájárulásról**

Az Alaptörvény 9. cikk (4) bekezdés b) pontja alapján – a külgazdasági és külügyminiszter előterjesztésére – hozzájárulok *Astrid Harz* rendkívüli és meghatalmazott nagykövetnek az Osztrák Köztársaság magyarországi rendkívüli és meghatalmazott nagykövetévé történő kinevezéséhez, budapesti székhellyel.

Budapest, 2024. június 7.

Dr. Sulyok Tamás s. k.,
köztársasági elnök

Ellenjegyzem:

Budapest, 2024. június 12.

Szijjártó Péter s. k.,
külgazdasági és külügyminiszter

SP ügyszám: SP/3321-2/2024

**A köztársasági elnök 260/2024. (IX. 30.) KE határozata
magyarországi rendkívüli és meghatalmazott nagykövet kinevezéséhez való hozzájárulásról**

Az Alaptörvény 9. cikk (4) bekezdés b) pontja alapján – a külgazdasági és külügyminiszter előterjesztésére – hozzájárulok *Jurijs Pogrebnaks* rendkívüli és meghatalmazott nagykövetnek a Lett Köztársaság magyarországi rendkívüli és meghatalmazott nagykövetévé történő kinevezéséhez, budapesti székhellyel.

Budapest, 2024. június 25.

Dr. Sulyok Tamás s. k.,
köztársasági elnök

Ellenjegyzem:

Budapest, 2024. július 5.

Szijjártó Péter s. k.,
külgazdasági és külügyminiszter

SP ügyszám: SP/3435-2/2024

**A köztársasági elnök 261/2024. (IX. 30.) KE határozata
magyarországi rendkívüli és meghatalmazott nagykövet kinevezéséhez való hozzájárulásról**

Az Alaptörvény 9. cikk (4) bekezdés b) pontja alapján – a külgazdasági és külügyminiszter előterjesztésére – hozzájárulok *Abzal Saparbekuly* rendkívüli és meghatalmazott nagykövetnek a Kazah Köztársaság magyarországi rendkívüli és meghatalmazott nagykövetévé történő kinevezéséhez, budapesti székhellyel.

Budapest, 2024. június 25.

Dr. Sulyok Tamás s. k.,
köztársasági elnök

Ellenjegyzem:

Budapest, 2024. július 8.

Szijjártó Péter s. k.,
külgazdasági és külügyminiszter

SP ügyszám: SP/3535-2/2024

**A köztársasági elnök 262/2024. (IX. 30.) KE határozata
magyarországi rendkívüli és meghatalmazott nagykövet kinevezéséhez való hozzájárulásról**

Az Alaptörvény 9. cikk (4) bekezdés b) pontja alapján – a külgazdasági és külügyminiszter előterjesztésére – hozzájárulok *Dr. Fadi Elhousseini* rendkívüli és meghatalmazott nagykövetnek Palesztina magyarországi rendkívüli és meghatalmazott nagykövetévé történő kinevezéséhez, budapesti székhellyel.

Budapest, 2024. június 25.

Dr. Sulyok Tamás s. k.,
köztársasági elnök

Ellenjegyzem:

Budapest, 2024. július 8.

Szijjártó Péter s. k.,
külgazdasági és külügyminiszter

SP ügyszám: SP/3536-2/2024

**A köztársasági elnök 263/2024. (IX. 30.) KE határozata
magyarországi rendkívüli és meghatalmazott nagykövet kinevezéséhez való hozzájárulásról**

Az Alaptörvény 9. cikk (4) bekezdés b) pontja alapján – a külgazdasági és külügyminiszter előterjesztésére – hozzájárulok *Jonathan Joël Robert Lacôte* rendkívüli és meghatalmazott nagykövetnek a Francia Köztársaság magyarországi rendkívüli és meghatalmazott nagykövetévé történő kinevezéséhez, budapesti székhellyel.

Budapest, 2024. július 9.

Dr. Sulyok Tamás s. k.,
köztársasági elnök

Ellenjegyzem:

Budapest, 2024. július 12.

Szijjártó Péter s. k.,
külgazdasági és külügyminiszter

SP ügyszám: SP/3639-2/2024

**A Kormány 1300/2024. (IX. 30.) Korm. határozata
a LXV. Bethlen Gábor Alap fejezet és a XI. Miniszterelnökség fejezet közötti előirányzat-átcsoportosításról**

A Kormány az államháztartásról szóló 2011. évi CXCV. törvény 33. § (2) bekezdésében biztosított jogkörében eljárva 3 666 056 800 forint egyszeri átcsoportosítását rendeli el a Magyarország 2024. évi központi költségvetéséről szóló 2023. évi LV. törvény (a továbbiakban: Kvtv.) 1. melléklet XLII. A költségvetés közvetlen bevételei és kiadásai fejezet, 42. Alapok támogatása cím, 2. Bethlen Gábor Alap támogatása alcím, valamint LXV. Bethlen Gábor Alap fejezet, 4. Nemzetpolitikai célú támogatások cím terhére, a Kvtv. 1. melléklet XI. Miniszterelnökség fejezet, 30. Fejezeti kezelésű előirányzatok cím, 3. Nemzetpolitikai tevékenységek és határon túli magyarok támogatása alcím javára, az 1. melléklet szerint.

Felelős: pénzügyminiszter
a miniszterelnök általános helyettese
Miniszterelnökséget vezető miniszter

Határidő: azonnal

Orbán Viktor s. k.,
miniszterelnök

1. melléklet az 1300/2024. (IX. 30.) Korm. határozathoz

XI. Miniszterelnökség
 XLII. A költségvetés közvetlen bevételei és kiadásai
 LXV. Bethlen Gábor Alap

ADATLAP A KÖLTSÉGVETÉSI ELŐIRÁNYZATOK MÓDOSÍTÁSÁRA
 Költségvetési év: 2024.

forintban

Államháztartási egydi azonosító	Fejezet szám	Cím szám	Alcím szám	Jog- cím csop. szám	Jog- cím szám	Kiemelt elír. szám	Fejezet név	Cím név	Alcím név	Jog- cím csop. név	Jog- cím név	KIADÁSOK										Módosítás (+/-)	A módosítás következő évre áthúzódó hatása	A módosítást elrendelő jogszabály/ határozat száma				
												Kiemelt előirányzat neve																
	XI.	30					Miniszterelnökség																					
							Fejezeti kezelésű előirányzatok																					
258767			3				Nemzetpolitikai tevékenységek és határon túli magyarok támogatása																					
						K5	Egyéb működési célú kiadások																					
	XLII.						A költségvetés közvetlen bevételei és kiadásai																					
		42					Alapok támogatása																					
263478			2				Bethlen Gábor Alap támogatása																					
						K8	Egyéb felhalmozási célú kiadások																					
	LXV.						Bethlen Gábor Alap																					
263145		4					Nemzetpolitikai célú támogatások																					
						K8	Egyéb felhalmozási célú kiadások																					

Az előirányzat-módosítás érvényessége: a) a költségvetési évben egyszeri jellegű

forintban

Államháztartási egydi azonosító	Fejezet szám	Cím szám	Alcím szám	Jog- cím csop. szám	Jog- cím szám	Kiemelt elír. szám	Fejezet név	Cím név	Alcím név	Jog- cím csop. név	Jog- cím név	BEVÉTEL										Módosítás (+/-)	A módosítás következő évre áthúzódó hatása	A módosítást elrendelő jogszabály/ határozat száma				
												Kiemelt előirányzat neve																
	LXV.						Bethlen Gábor Alap																					
		2					Költségvetési támogatás																					
284901			3				Eseti támogatás																					
						B2	Felhalmozási célú támogatások államháztartáson belülről																					

Az előirányzat-módosítás érvényessége: a) a költségvetési évben egyszeri jellegű

forintban

Államháztartási egydi azonosító	Fejezet szám	Cím szám	Alcím szám	Jog- cím csop. szám	Jog- cím szám	Kiemelt elír. szám	Fejezet név	Cím név	Alcím név	Jog- cím csop. név	Jog- cím név	TÁMOGATÁS										Módosítás (+/-)	A módosítás következő évre áthúzódó hatása	A módosítást elrendelő jogszabály/ határozat száma				
												Kiemelt előirányzat neve																
	XI.						Miniszterelnökség																					
		30					Fejezeti kezelésű előirányzatok																					
258767			3				Nemzetpolitikai tevékenységek és határon túli magyarok támogatása																					

Az előirányzat-módosítás érvényessége: a) a költségvetési évben egyszeri jellegű

Foglalkoztatottak létszáma (fő) - időszakra

Az adatlap 1 eredeti példányban töltendő ki		A támogatás folyósítása/zárolása (módosítása +/-)	Összesen	I.n.év	II.n.év	III.n.év	IV.n.év
Magyar Államkincstár	1 példány	időarányos teljesítésarányos egyéb: azonnal	3 666 056 800			3 666 056 800	

* Az összetartozó előirányzat-változásokat (+/-) egymást követően kell szerepeltetni.

**A Kormány 1301/2024. (IX. 30.) Korm. határozata
a mesterséges intelligenciáról szóló európai parlamenti és tanácsi rendelet végrehajtásához szükséges
intézkedésekről**

A Kormány

- egyetért azzal, hogy a mesterséges intelligenciára vonatkozó harmonizált szabályok megállapításáról és egyes uniós jogalkotási aktusok módosításáról szóló 2024/1689/EU európai parlamenti és tanácsi rendelet (a továbbiakban: Rendelet) végrehajtása Magyarországon hatékonyan, a magyar emberek és vállalkozások számára áttekinthetően és ügyfélbarát módon történjen, és a Rendelet végrehajtásához szükséges feladatokat egy olyan, a Rendelet végrehajtására alkalmas szervezet (a továbbiakban: Szervezet) lássa el, amely egyúttal működteti a Rendeletben előírt szabályozói tesztkörnyezetet (regulatory sandbox) is;
- az 1. pontban foglaltak megvalósítása érdekében egyetért azzal, hogy
 - a Rendelet végrehajtásáról egy, a nemzetgazdasági miniszter felügyelete alatt álló, jogszabályban létrehozott Szervezet gondoskodjon,
 - a Szervezet lássa el a Rendelet szerinti bejelentő- és piacfelügyeleti feladatokat ellátó hatósági feladatokat, biztosítva különösen az egyablakos ügyintézés lehetőségét, a Rendelet által előírt egyedüli kapcsolattartási ponthoz kapcsolódó feladatok ellátását,
 - a Szervezet hozzon létre és működtessen egy, a Rendelet előírásainak megfelelő, olyan szabályozói tesztkörnyezetet, amelynek keretei között lehetséges a fejlesztések előzetes tesztelése, és
 - jogszabály hozza létre a Magyar Mesterséges Intelligencia Tanácsot, amely a Rendelet végrehajtásával összefüggő iránymutatások, állásfoglalások kiadására jogosult, és amelybe különösen a következő szervezetek delegálnak tagot:
 - Nemzeti Média- és Hírközlési Hatóság,
 - Magyar Nemzeti Bank,
 - Gazdasági Versenyhivatal,
 - Nemzeti Adatvédelmi és Információszabadság Hatóság,
 - Szabályozott Tevékenységek Felügyeleti Hatósága,
 - Digitális Magyarország Ügynökség Zártkörűen Működő Részvénytársaság;
- felhívja a nemzetgazdasági minisztert, hogy a Miniszterelnöki Kabinetirodát vezető miniszter és a pénzügyminiszter bevonásával, valamint a Nemzeti Média- és Hírközlési Hatóság, a Magyar Nemzeti Bank, a Gazdasági Versenyhivatal, a Szabályozott Tevékenységek Felügyeleti Hatósága és a Nemzeti Adatvédelmi és Információszabadság Hatóság felkérésével készítsen előterjesztést az 1. pontban meghatározott feladatok végrehajtásához szükséges jogszabályokról, kapcsolódó intézkedésekről és a központi költségvetési hatásokról.

Felelős: nemzetgazdasági miniszter
Miniszterelnöki Kabinetirodát vezető miniszter
pénzügyminiszter

Határidő: 2024. november 30.

Orbán Viktor s. k.,
miniszterelnök

**A Kormány 1302/2024. (IX. 30.) Korm. határozata
a Magyarország Kormánya és az Etióp Szövetségi Demokratikus Köztársaság Kormánya közötti gazdasági
és műszaki együttműködésről szóló Megállapodás szövegének végleges megállapítására adott
felhatalmazásról**

A Kormány

1. egyetért a Magyarország Kormánya és az Etióp Szövetségi Demokratikus Köztársaság Kormánya közötti gazdasági és műszaki együttműködésről szóló Megállapodás (a továbbiakban: Megállapodás) bemutatott szövegével;
2. felhatalmazza a külgazdasági és külügyminisztert vagy az általa kijelölt személyt a Megállapodás bemutatott szövegének – a jóváhagyás fenntartásával történő – végleges megállapítására;
3. felhívja a külgazdasági és külügyminisztert, hogy a Megállapodás szövegének végleges megállapításához szükséges meghatalmazási okiratot adja ki;
4. jóváhagyja a Megállapodás kihirdetéséről szóló kormányrendelet tervezetét, és elrendeli a Megállapodás szövegének végleges megállapítását követően annak a Magyar Közlönyben történő kihirdetését.

Orbán Viktor s. k.,
miniszterelnök

**A Kormány 1303/2024. (IX. 30.) Korm. határozata
a Nemzeti Vízturisztikai Stratégia elfogadásáról**

A Kormány elfogadja a Nemzeti Vízturisztikai Stratégia című dokumentumot (a továbbiakban: Stratégia), támogatja annak megvalósítását, amelynek érdekében

1. felhívja a Miniszterelnökséget vezető minisztert, hogy gondoskodjon a Stratégia kormányzati honlapon történő közzétételéről;
Felelős: Miniszterelnökséget vezető miniszter
Határidő: azonnal
2. felhívja a Miniszterelnökséget vezető minisztert, hogy az aktív Magyarországért felelős államtitkár útján, az Aktív- és Ökoturisztikai Fejlesztési Központ Nonprofit Korlátolt Felelősségű Társaság közreműködésével gondoskodjon a Stratégiában megfogalmazott célok megvalósításáról;
Felelős: Miniszterelnökséget vezető miniszter
Határidő: folyamatos
3. felhívja
 - a) a közigazgatási és területfejlesztési minisztert, hogy a 2028–2034 közötti programozási időszak tervezése és tárgyalása során, az Európai Unió többéves pénzügyi kerete tekintetében gondoskodjon a Stratégia megvalósítását támogató célok megjelenítéséről, a források lehetőség szerinti biztosításáról,
 - b) az építési és közlekedési minisztert, hogy az állami építési beruházási keretprogram előkészítése során gondoskodjon a szükséges beruházások ágazati beruházási tervbe és keretprogramba történő felvételéről;
Felelős: az a) alpont tekintetében a közigazgatási és területfejlesztési miniszter
a b) alpont tekintetében az építési és közlekedési miniszter
Határidő: folyamatos

4. felhívja a Miniszterelnökséget vezető minisztert, hogy az aktív Magyarországért felelős államtitkár útján, az energiaügyi miniszter, valamint az építési és közlekedési miniszter bevonásával készítsen javaslatot a Stratégia megvalósításához szükséges szabályozási módosításokra.

Felelős: Miniszterelnökséget vezető miniszter
építési és közlekedési miniszter
energiaügyi miniszter

Határidő: 2024. december 31.

Orbán Viktor s. k.,
miniszterelnök

A Magyar Közlönyt az Igazságügyi Minisztérium szerkeszti.

A szerkesztésért felelős: dr. Bíró Attila.

A szerkesztőség címe: 1051 Budapest, Nádor utca 22.

A Magyar Közlöny hiteles tartalma elektronikus dokumentumként a <https://www.magyarkozlony.hu> honlapon érhető el.